

**O‘ZBEKISTON RESPUBLIKASI OLIY VA O‘RTA MAXSUS
TA‘LIM VAZIRLIGI**

SAMARQAND IQTISODIYOT VA SERVIS INSTITUTI

**R.S.AMRIDDINOVA, N.E.IBADULLAYEV, G.R.TURSUNOVA,
O.I.TUXLIYEV**

EKSKURSIYA XIZMATINI TASHKIL QILISH

5610300- «Turizm(xalqaro va ichki turizm)», 5610200- «Mehmonxona xo‘jaligini
tashkil etish va boshqarish» ta‘lim yo‘nalishlari uchun o‘quv qo‘llanma

Samarqand – 2015

Ekskursiya xizmatini tashkil qilish. O'quv qo'llanma. O'zbekiston Respublikasi Oliy va o'rta maxsus ta'lim Vazirligi. Samarqand iqtisodiyot va servis instituti. – Samarqand, 2015, 320 bet.

Annotatsiya

O'quv qo'llanmada ekskursiyaning mazmuni va mohiyati, ekskursiya xizmatining funksiyalari, xususiyatlari va ekskursiya xizmatini tasniflash, ekskursiya rahbari-gidga qo'yilgan talablar, ekskursiya xizmatini tayyorlash texnologiyasi, ekskursiya ob'ektlarini tanlash va baholash, ekskursiya xizmati marshrutini tuzish va sinov ekskursiyasini o'tkazish tartibi yoritib berilgan. Shuningdek, ekskursiya xizmatida ob'ektlarni ko'rsatish usullari, ekskursiya ob'ektlarini hikoya qilish usullari, ekskursiyaning xizmatining tashkiliy masalalari, O'zbekistonning tarixiy-arxitektura yodgorliklariga ekskursiya tashkil qilish, O'zbekistonning ekologik hududlariga ekskursiya tashkil etish, turizmning maxsus turlariga ekskursiya tashkil qilish, ekskursiya marshrutida ekskursantlarning xavfsizligini ta'minlash, ekskursiya marshrutida birinchi tibbiy yordamni ko'rsatish qoidasi keltirilgan.

O'quv qo'llanmada har bir mavzuni talaba tomonidan yaxshi o'zlashtirishi bo'yicha tayanch so'z va iboralar, mustaqil ishlash uchun savollar, amaliy mashg'ulotlarga tayyorgarlik ko'rishi uchun topshiriqlar va test savollari berilgan.

O'quv qo'llanma oliy o'quv yurtlarining Turizm (faoliyat yo'nalishlari bo'yicha) va Mehmonxona xo'jaligini tashkil etish va boshqarish bakalavriat ta'lim yo'nalishlarida tahsil olayotgan talabalarga, magistr'larga mo'ljallangan. Undan turizm kasb-hunar kollejlarning o'qituvchilari va turizm sohasida faoliyat yuritayotgan mutaxassislar ham foydalanishlari mumkin.

Аннотация

В данном учебном пособии даны методические основы важных вопросов как, сущность экскурсии, функции, признаки и классификация экскурсионного обслуживания, требования к гиду-руководителю экскурсии, технология разработки экскурсионного обслуживания, критерии отбора и оценки экскурсионных объектов, разработка экскурсионного маршрута и проведения пробной экскурсии. Также раскрыты такие темы как приёмы показа и рассказа экскурсионных объектов, техника проведения экскурсионного обслуживания, организация экскурсионного обслуживания в исторически-архитектурные памятники Узбекистана, организация экскурсионного обслуживания в экологические регионы Узбекистана, организация экскурсионного обслуживания в специальные виды туризма, обеспечения безопасности экскурсантов на маршруте экскурсии, правила оказания первой медицинской помощи на маршруте экскурсии. В учебной пособии для студентов предлагаются ключевые слова, вопросы по самостоятельной работе, практические задания и тестовые вопросы для подготовки к практическим занятиям.

Учебное пособие предназначено для бакалавров и магистров высших учебных заведений, обучающихся по направлениям бакалавриата Туризм (по направлениям деятельности), Организация и управление гостиничного хозяйства. Также данное учебное пособие может быть использовано специалистами сферы туризма и преподавателями колледжей туризма.

Annotation

In this tutorial the followings are given functions of excursion, description of excursion service, the requirements of head of group-guide, excursion service preparation technology, choosing sights of excursion and its management, making tour service of excursion and holding demo excursion along the route. Also demonstration ways of sights, their explanation, organizational moments of excursion are specified. Additionally organizing excursion to the historical monuments, ecologic regions, as well as organizing excursion to the special tours, providing security to the tourists during travel and offering the first aid are given.

At the same time in this tutorial in order to strengthen the knowledge of students key words and expressions, independent work tasks, preparation for practical lessons and test questions are offered.

The tutorial is designed for bachelors and masters of higher education institutions in the following fields Tourism (types of activities), «Organizing and managing hotel». Also, teachers of tourism vocational colleges and specialists in the field of tourism can use it in their job.

Mualliflar:

R.S.Amriddinova, N.E.Ibadullayev, G.R.Tursunova, O.I.Tuxliyev.

Ma'sul muharrir:

I.S.Tuxliyev

Samarqand iqtisodiyot va servis instituti professori,
iqtisod fanlari doktori.

Taqrizchilar:

i.f.d. professor I.S.Tuxliyev, f.f.n M.X.Boboyorov

MUNDARIJA

KIRISH		16
1-Mavzu. «Ekskursiya xizmatini tashkil qilish» fanining maqsadi va vazifalari		
1.1.	«Ekskursiya xizmatini tashkil qilish» fanining maqsadi va vazifalari	18
1.2.	Ekskursiya xizmatining mazmuni va mohiyati	19
1.3.	Ekskursiya xizmati muloqot shakli sifatida	24
1.4.	Ekskursiya xizmati pedagogik jarayon sifatida	26
	Mavzuni o‘zlashtirish bo‘yicha mustaqil ishlash uchun savollar, amaliy mashg‘ulotlarga tayyorgarlik ko‘rish uchun topshiriqlar va test savollari	28
2-Mavzu. Ekskursiya xizmatining funksiyalari, xususiyatlari va ekskursiya xizmatini tasniflash		
2.1.	Ekskursiya xizmatining asosiy funksiyalari	31
2.2.	Ekskursiya xizmatining xususiyatlari	35
2.3.	Ekskursiya xizmatini tasniflash	36
	Mavzuni o‘zlashtirish bo‘yicha mustaqil ishlash uchun savollar, amaliy mashg‘ulotlarga tayyorgarlik ko‘rish uchun topshiriqlar va test savollari	41
3-Mavzu. Ekskursiya rahbari - gidga qo‘yiladigan talablar		
3.1.	Gid kasbining o‘ziga xos xususiyatlari	44
3.2.	Gidning shaxsiy fazilatlari, mahoratiga qo‘yiladigan talablar	47
3.3.	Gidning nutq madaniyati	55
3.4.	Gid faoliyatini tashkil etishning bosqichlari	63
	Mavzuni o‘zlashtirish bo‘yicha mustaqil ishlash uchun savollar, amaliy mashg‘ulotlarga tayyorgarlik ko‘rish uchun topshiriqlar va test savollari	72
4-Mavzu. Ekskursiya xizmatini tayyorlash texnologiyasi		
4.1.	Yangi ekskursiyani tayyorlash jarayoni	77
4.2.	Ekskursiya xizmatining maqsadi, vazifasi va mavzusini aniqlash	81
4.3.	Ekskursiya xizmati ma’lumotlari uchun manbalar izlash	82
4.4.	Ekskursiya xizmatining asosiy va individual matnini tayyorlash	83
4.5.	«Gid portfeli» ni tahlash	88
	Mavzuni o‘zlashtirish bo‘yicha mustaqil ishlash uchun savollar, amaliy mashg‘ulotlarga tayyorgarlik ko‘rish uchun topshiriqlar va test savollari	90
5-Mavzu. Ekskursiya ob’ektlarini tanlash va baholash		
5.1.	Ekskursiya ob’ektlarini tasniflashning ahamiyati	93
5.2.	Ekskursiya ob’ektlarini baholash mezonlari	94
	Mavzuni o‘zlashtirish bo‘yicha mustaqil ishlash uchun savollar,	97

	amaliy mashg'ulotlarga tayyorgarlik ko'rish uchun topshiriqlar va test savollari	
6-Mavzu. Ekskursiya xizmati marshrutini tuzish va sinov ekskursiyasini o'tkazish tartibi		
6.1.	Ekskursiya xizmati marshrutini tayyorlash jarayoni	100
6.2.	Ekskursiya xizmatining texnologik xaritasini tuzish	103
6.3.	Sinov ekskursiyasini o'tkazish va ekskursiya mavzusini tasdiqlash tartibi	109
	Mavzuni o'zlashtirish bo'yicha mustaqil ishlash uchun savollar, amaliy mashg'ulotlarga tayyorgarlik ko'rish uchun topshiriqlar va test savollari	111
7-Mavzu. Ekskursiya xizmatida ob'ektlarni ko'rsatish usullari		
7.1.	Ekskursiya xizmatida ob'ektlarni ko'rsatishning vazifasi	113
7.2.	Ob'ektlarni ko'rsatishning turlari va o'ziga xos xususiyatlari	118
7.3.	Ob'ektlarni ko'rsatishning usullari	119
	Mavzuni o'zlashtirish bo'yicha mustaqil ishlash uchun savollar, amaliy mashg'ulotlarga tayyorgarlik ko'rish uchun topshiriqlar va test savollari	121
8-Mavzu. Ekskursiya xizmatida ob'ektlarni hikoya qilish usullari		
8.1.	Ekskursiya xizmatida ob'ektlarni hikoya qilish vazifalari	125
8.2.	Ekskursiya xizmatida ob'ektlarni hikoya qilishning o'ziga xos xususiyatlari	128
8.3.	Ob'ektlarni hikoya qilishning usullari	130
	Mavzuni o'zlashtirish bo'yicha mustaqil ishlash uchun savollar, amaliy mashg'ulotlarga tayyorgarlik ko'rish uchun topshiriqlar va test savollari	134
9-Mavzu. Ekskursiya xizmatining tashkiliy masalalari		
9.1.	Ekskursiyani o'tkazish texnikasi	137
9.2.	Ekskursantlarda e'tibor susayishi va uni bartaraf etish yo'llari	142
	Mavzuni o'zlashtirish bo'yicha mustaqil ishlash uchun savollar, amaliy mashg'ulotlarga tayyorgarlik ko'rish uchun topshiriqlar va test savollari	144
10-Mavzu. O'zbekistonning tarixiy- arxitektura yodgorliklariga ekskursiya xizmatini tashkil qilish		
10.1.	Samarqand viloyatining tarixiy-arxitektura yodgorliklari ekskursiya ob'ektlari sifatida	147
10.2.	Buxoro viloyatining tarixiy-arxitektura yodgorliklari ekskursiya ob'ektlari sifatida	189
10.3.	Xorazm viloyatining tarixiy-arxitektura yodgorliklari ekskursiya ob'ektlari sifatida	200
10.4.	Toshkent viloyati va Toshkent shahrining tarixiy-arxitektura yodgorliklari ekskursiya ob'ektlari sifatida	212

10.5.	Mamlakatimizdagi boshqa viloyatlarining tarixiy-arxitektura yodgorliklari ekskursiya ob'ektlari sifatida	225
	Mavzuni o'zlashtirish bo'yicha mustaqil ishlash uchun savollar, amaliy mashg'ulotlarga tayyorgarlik ko'rish uchun topshiriqlar va test savollari	228
11-Mavzu. O'zbekistonning ekologik hududlariga ekskursiya xizmatini tashkil qilish		
11.1.	Ekologik resurslarning ekskursiyani tashkil qilishdagi o'rni	231
11.2.	Ekologik faoliyatni amalga oshirishda milliy parklar va qo'riqxonalarining o'rni	235
11.3.	Ekologiya mavzusidagi ekskursiyalar marshrutining o'ziga xosligi	240
	Mavzuni o'zlashtirish bo'yicha mustaqil ishlash uchun savollar, amaliy mashg'ulotlarga tayyorgarlik ko'rish uchun topshiriqlar va test savollari	247
12-Mavzu. Turizmning maxsus turlariga ekskursiya xizmatini tashkil qilish		
12.1.	Turizmda maxsus turlarning ta'rifi va ularni shakllantirish	250
12.2.	Turizmdagi maxsus turlarning tasnifi, tavsifi va geografiyasi	253
	Mavzuni o'zlashtirish bo'yicha mustaqil ishlash uchun savollar, amaliy mashg'ulotlarga tayyorgarlik ko'rish uchun topshiriqlar va test savollari	281
13-Mavzu. Ekskursiya xizmatida ekskursantlarning xavfsizligini ta'minlash		
13.1.	Turist va ekskursantlarning qonunchilik tomonidan himoyasi va xavfsizligini ta'minlash	285
13.2.	Turist va ekskursantning huquq va majburiyatlari	287
13.3.	Gidning huquq va majburiyatlari, moddiy javobgarligi	289
	Mavzuni o'zlashtirish bo'yicha mustaqil ishlash uchun savollar, amaliy mashg'ulotlarga tayyorgarlik ko'rish uchun topshiriqlar va test savollari	292
14-Mavzu. Ekskursiya xizmatida birinchi tibbiy yordamni ko'rsatish qoidasi		
14.1.	Birinchi tibbiy yordamning ekskursiya jarayonidagi ahamiyati	294
14.2.	Yurakni massaj qilish qoidasi	297
14.3.	Ekskursiya jarayonidagi turli noxush holatlarda birinchi tibbiy yordam ko'rsatish qoidasi	299
14.4.	Jabrlanuvchini transportda shifoxonaga jo'natish qoidasi	312
	Mavzuni o'zlashtirish bo'yicha mustaqil ishlash uchun savollar, amaliy mashg'ulotlarga tayyorgarlik ko'rish uchun topshiriqlar va test savollari	314
	FOYDALANILGAN ADABIYOTLAR RO'YXATI	317

СОДЕРЖАНИЕ

ВВЕДЕНИЕ		16
1-Тема. Цели и задачи курса «Организация экскурсионного обслуживания»		
1.1.	Цель и задачи курса «Организация экскурсионного обслуживания»	18
1.2.	Сущность и значение экскурсии	19
1.3.	Экскурсия как форма общения	24
1.4.	Экскурсия как педагогический процесс	26
	Задание и тестовые вопросы для самостоятельного освоения темы, по подготовки к практическим занятиям	28
2- Тема. Функции, признаки и классификация экскурсии		
2.1.	Основные функции экскурсии	31
2.2.	Признаки экскурсии	35
2.3.	Классификация экскурсии	36
	Задание и тестовые вопросы для самостоятельного освоения темы, по подготовки к практическим занятиям	41
3- Тема. Требования к гиду-руководителю экскурсии		
3.1.	Специфика профессии гида	44
3.2.	Требование к личности гида	47
3.3.	Культура речи гида	55
3.4.	Этапы организации работы гида	63
	Задание и тестовые вопросы для самостоятельного освоения темы, по подготовки к практическим занятиям	72
4- Тема. Технология подготовки экскурсии		
4.1.	Процессе подготовки новой экскурсии	77
4.2.	Определение цели, задачи и темы экскурсии	81
4.3.	Отбор источников для экскурсионного материала	82
4.4.	Подготовка контрольного и индивидуального текста экскурсии.	83
4.5.	Комплектование «портфеля гида»	88
	Задание и тестовые вопросы для самостоятельного освоения темы, по подготовки к практическим занятиям	90
5- Тема. Отбор и изучение экскурсионных объектов		
5.1.	Классификация экскурсионных объектов	93
5.2.	Критерии оценки экскурсионных объектов	94
	Задание и тестовые вопросы для самостоятельного освоения темы, по подготовки к практическим занятиям	97
6- Тема. Составление маршрута экскурсии и проведение пробной экскурсии		

6.1.	Процесс разработки маршрута экскурсии	100
6.2.	Составление технологической карты экскурсии	103
6.3.	Проведение пробной экскурсии и утверждение экскурсионной темы	109
	Задание и тестовые вопросы для самостоятельного освоения темы, по подготовки к практическим занятиям	111
7- Тема. Приёмы показа экскурсионных объектов		
7.1.	Задачи показа экскурсионных объектов	113
7.2.	Виды и особенности показа	118
7.3.	Методические приёмы показа	119
	Задание и тестовые вопросы для самостоятельного освоения темы, по подготовки к практическим занятиям	121
8- Тема. Приёмы рассказа экскурсионных объектов		
8.1.	Задачи рассказа экскурсионных объектов	125
8.2.	Особенности рассказа	128
8.3.	Методические приёмы рассказа	130
	Задание и тестовые вопросы для самостоятельного освоения темы, по подготовки к практическим занятиям	134
9- Тема. Организация проведения экскурсии		
9.1.	Техника ведения экскурсии	137
9.2.	Кризисы внимания и пути их преодоления	142
	Задание и тестовые вопросы для самостоятельного освоения темы, по подготовки к практическим занятиям	144
10- Тема. Архитектурно-исторические памятники Узбекистана как объекты экскурсии		
10.1.	Архитектурно-исторические памятники Самаркандской области как объекты экскурсии	147
10.2.	Архитектурно-исторические памятники Бухарской области как объекты экскурсии	189
10.3.	Архитектурно-исторические памятники Хорезмской области как объекты экскурсии	200
10.4.	Архитектурно-исторические памятники Ташкентской области и города Ташкента как объекты экскурсии	212
10.5.	Архитектурно-исторические памятники других областей как объекты экскурсии	225
	Задание и тестовые вопросы для самостоятельного освоения темы, по подготовки к практическим занятиям	228
11- Тема. Организация экскурсии в экологические регионы Узбекистана		
11.1.	Место экологических ресурсов в организации экскурсии	231
11.2.	Место национальных парков и заповедников в экологической деятельности	235
11.3.	Специфика экскурсионных маршрутов по экологической теме	240

	Задание и тестовые вопросы для самостоятельного освоения темы, по подготовки к практическим занятиям	247
12- Тема. Организация экскурсии в специальные туры туризма		
12.1.	Понятие и формирование специальных туров туризма	250
12.2.	Классификация, характеристика и география специальных туров	253
	Задание и тестовые вопросы для самостоятельного освоения темы, по подготовки к практическим занятиям	281
13- Тема. Обеспечение безопасности экскурсантов в маршруте экскурсии		
13.1.	Законодательные пути обеспечения безопасности и защиты туристов	285
13.2.	Права и обязанности туриста и экскурсанта	287
13.3.	Права, обязанности и материальная ответственность гида	289
	Задание и тестовые вопросы для самостоятельного освоения темы, по подготовки к практическим занятиям	292
14- Тема. Правила оказания первой медицинской помощи в маршруте экскурсии		
14.1.	Важность первой медицинской помощи в процессе экскурсии	294
14.2.	Наружный массаж сердца	297
14.3.	Правила оказания первой медицинской помощи при различных несчастный случаях	299
14.4.	Транспортировка пострадавших	312
	Задание и тестовые вопросы для самостоятельного освоения темы, по подготовки к практическим занятиям	314
СПИСОК ИСПОЛЬЗОВАННЫХ ЛИТЕРАТУР		317

CONTENTS

INTRODUCTION		16
1-Topic. «Organization of excursion service» aim and tasks of the subject		
1.1.	«Organization of excursion service» aim and tasks of the subject	18
1.2.	Essence of an excursion service	19
1.3.	Excursion service as a communication form	24
1.4.	Excursion service as a pedagogic process	26
	Test and tasks as independent work in order to master the topic and preparation for the practical lessons	28
2-Topic. Functions, features and classification of excursion		
2.1.	Main functions of excursion	31
2.2.	Features of excursion	35
2.3.	Classification of service	36
	Test and tasks as independent work in order to master the topic and preparation for the practical lessons	41
3-Topic. Requirements to the guide of excursion		
3.1.	Specification of a guide work	44
3.2.	Requirements to a guide	47
3.3.	Speaking skills of a guide	55
3.4.	Steps of a guide work	63
	Test and tasks as independent work in order to master the topic and preparation for the practical lessons	72
4-Topic. Preparation technology of an excursion service		
4.1.	Preparation process of a new excursion	77
4.2.	Identifying aim, task and topic of an excursion	81
4.3.	Gathering information for excursion	82
4.4.	Preparation of main and individual text of an excursion service	83
4.5.	Preparation of «Guide portfolio»	88
	Test and tasks as independent work in order to master the topic and preparation for the practical lessons	90
5-Topic. Choosing and studying excursion sights		
5.1.	Classification of excursion sights	93
5.2.	Evaluation criteria of excursion sights	94
	Test and tasks as independent work in order to master the topic and preparation for the practical lessons	97
6-Topic. Developing excursion service and its trial		
6.1.	Preparation process of an excursion service	100
6.2.	Making the technological map of an excursion service	103
6.3.	Holding trial excursion and approval of the theme	109
	Test and tasks as independent work in order to master the topic and preparation for the practical lessons	111

7-Topic. The ways of demonstration of excursion sights		
7.1.	The tasks of demonstration of excursion sights	113
7.2.	Types and aspects of demonstration	118
7.3.	Demonstration methods of sights	119
	Test and tasks as independent work in order to master the topic and preparation for the practical lessons	121
8-Topic. Speaking skills of an excursion service		
8.1.	Tasks of speaking skills of excursion sights	125
8.2.	Features of speaking skills	128
8.3.	Methods of speaking skills	130
	Test and tasks as independent work in order to master the topic and preparation for the practical lessons	134
9-Topic. Organization of holding excursion		
9.1.	Holding excursion technics	137
9.2.	Lowered attention and their prevention during the excursion	142
	Test and tasks as independent work in order to master the topic and preparation for the practical lessons	144
10-Topic. Architectural-historical monuments of Uzbekistan as sights of an excursion		
10.1.	Architectural-historical monuments of Samarkand region as sights of an excursion	147
10.2.	Architectural-historical monuments of Bukhara region as sights of an excursion	189
10.3.	Architectural-historical monuments of Khorezm region as sights of an excursion	200
10.4.	Architectural-historical monuments of Tashkent city and its region as sights of an excursion	212
10.5.	Architectural-historical monuments of other regions as sights of an excursion	225
	Test and tasks as independent work in order to master the topic and preparation for the practical lessons	228
11-Topic. Organizing excursion to the ecological regions of Uzbekistan		
11.1.	Position of ecological resources in organizing excursion	231
11.2.	Position of national parks and reserves in ecological activity	235
11.3.	Specification of ecological excursions	240
	Test and tasks as independent work in order to master the topic and preparation for the practical lessons	247
12-Topic. Organizing excursion to the special tours of tourism		
12.1.	Comprehension and formation of special tours	250
12.2.	Classification, characteristics and geography of special tours	253
	Test and tasks as independent work in order to master the topic and preparation for the practical lessons	281

13-Topic. Providing safety and security of tourists during excursion		
13.1.	Legislative form of providing safety and security of tourists	285
13.2.	Rights and duties of a tourist	287
13.3.	Rights, duties and responsibilities of a guide	289
	Test and tasks as independent work in order to master the topic and preparation for the practical lessons	292
14-Topic. Rule of rendering the first aid during the excursion		
14.1.	Essence of the first aid during the excursion	294
14.2.	The rule of heart massage	297
14.3.	Rendering the first aid in emergency case	299
14.4.	Transportation of suffered tourists	312
	Test and tasks as independent work in order to master the topic and preparation for the practical lessons	314
REFERENCES		317

KIRISH

Respublikamizda turizm sohasini rivojlantirish uchun barcha zarur manbalar mavjud. Buyuk Ipak yo'li ustida joylashgan Vatanimiz qulay tabiiy-iqlim sharoitlariga, boy tarixiy, madaniy merosga va ayni paytda ham ichki va ham xalqaro turizmni rivojlantirish uchun yuqori salohiyatga ega.

Mamlakatni modernizatsiya qilish sharoitida turizm va mehmondo'stlik sohasidagi yechimini kutib turgan masalalardan biri malakaviy talablarga javob bera oladigan kadrlarni tayyorlashdir.

Turizm sohasida ekskursiya xizmati asosiy xizmatlardan biri hisoblanadi. Tashrif buyurgan turist eng avvalo mamlakatning tarixi, madaniyati, ijtimoiy hayoti, tabiiy resurslari bilan tanishishni, tomosha qilishni xohlaydi. Ekskursiya xizmati o'zining ko'rgazmaliligi, mazmundorligi, hissiyotlilik bilan ekskursantlarning ma'naviy dunyoqarashi shakllanishiga ta'sir ko'rsatadi.

«Ekskursiya xizmatini tashkil qilish» fani «Turizm (faoliyat yo'nalishlari bo'yicha)» va «Mehmonxona xo'jaligini tashkil etish va boshqarish» yo'nalishi bo'yicha ta'lim olayotgan talabalar uchun mutaxassislik fani sifatida ahamiyatlidir. Ushbu kursdan talabalar turizm sohasida ekskursiya xizmatlarini sifatli tashkil qilish haqida zaruriy ma'lumotlarga ega bo'ladilar.

«Ekskursiya xizmatini tashkil qilish» fanini o'qitishdan maqsad - talabalarni mamlakatimizning boy tarixiy merosi, ekologik-rekreatsion hududlari, ishlab-chiqarish ob'ektlari, ziyoratgohlarida sifatli, xavfsiz ekskursiya xizmatlarini tashkil etish hamda, ulardan turizm sohasida samarali foydalanish bo'yicha bilimlar berishdir. Shuni ham ta'kidlab o'tish joizki, fan bo'yicha hozirda lotin alifbosida darslik va o'quv qo'llanmalarining yetishmasligini hisobga olgan holda va turizm ta'limi yo'nalishlari bo'yicha Samarqand iqtisodiyot va servis instituti Respublikada tayanch oliy dargoh bo'lganligi tufayli, mualliflar tomonidan tayyorlangan ushbu o'quv qo'llanma ekskursiya xizmatini tashkil qilishni o'qitishda boshqa oliy o'quv yurtlari va turizm kollejlari talabalariga yaqindan yordam beradi degan fikrdamiz.

***1-mavzu. «EKSKURSIYA XIZMATINI TASHKIL QILISH»
FANINING MAQSADI VA VAZIFALARI***

- 1.1. «Ekskursiya xizmatini tashkil qilish» fanining maqsadi va vazifalari
- 1.2. Ekskursiya xizmatining mazmuni va mohiyati
- 1.3. Ekskursiya xizmati muloqot shakli sifatida
- 1.4. Ekskursiya xizmati pedagogik jarayon sifatida

**1.1. «Ekskursiya xizmatini tashkil qilish» fanining
maqsadi va vazifalari**

Turizm iqtisodiy sohalar ichida daromad keltirishi bo'yicha yetakchi sohalardan biridir. Mamlakatimizda ham ushbu sohani rivojlantirish bo'yicha ko'pgina ishlar olib borilmoqda. Turizmning asosiy xizmatlaridan biri ekskursiya xizmati hisoblanadi. Mamlakatga tashrif buyurgan turist eng avvalo uning tarixi, madaniyati, ijtimoiy hayoti, tabiat resurslari bilan tanishishni, tomosha qilishni xohlaydi. Ekskursiya o'zining ko'rgazmaliligi, sarmazmunligi, daromadliligi, hissiyotlilik bilan insonlarning ruhiy qiyofasi shakllanishiga ta'sir ko'rsatadi.

«Ekskursiya xizmatini tashkil qilish» fani turizm sohasida ta'lim olayotgan talabalar uchun mutaxassislik fani sifatida ahamiyatlidir. Ushbu kursdan talabalar turizm sohasida ekskursiya xizmatlarini sifatli tashkil etishning texnika va texnologiyasi haqida zaruriy ma'lumotlarga ega bo'ladilar.

«Ekskursiya xizmatini tashkil qilish» fanini o'qitishdan maqsad - talabalarni mamlakatimizning boy tarixiy merosi, ekologik-rekreasion maskanlari, ishlab-chiqarish ob'ektlari, ziyoratgohlarda sifatli, xavfsiz ekskursiya xizmatlarini tashkil etish hamda, ulardan turizm sohasida samarali foydalanish bo'yicha bilimlar berishdir. Ushbu maqsadni amalga oshirish uchun fanning oldida quyidagi vazifalar qo'yilgan:

- Ekskursiya xizmatining mazmun-mohiyatini tushuntirish;
- Ekskursiya xizmatining funksiyalari, xususiyatlari va ekskursiya xizmatini tasniflashni o‘rgatish;
- Ekskursiya rahbari - gidga qo‘yiladigan talablarni o‘rgatish;
- Ekskursiya xizmatini tayyorlash texnologiyasini o‘rgatish;
- Ekskursiya ob’ektlarini tanlash va baholash;
- Ekskursiya xizmati marshrutini tuzish va sinov ekskursiyasini o‘tkazish tartibini o‘rgatish;
- Ekskursiya xizmatida ob’ektlarni ko‘rsatish usullarini aniqlash;
- Ekskursiya xizmatida ob’ektlarni hikoya qilish usullarini aniqlash;
- Ekskursiya xizmatining tashkiliy masalalari;
- O‘zbekistonning tarixiy- arxitektura yodgorliklariga ekskursiya xizmatini tashkil qilishni o‘rgatish;
- O‘zbekistonning ekologik hududlariga ekskursiya xizmatini tashkil qilishni o‘rgatish;
- Turizmning maxsus turlariga ekskursiya xizmatini tashkil qilishni o‘rgatish;
- Ekskursiya xizmatida ekskursantlarning xavfsizligini ta’minlash;
- Ekskursiya xizmatida birinchi tibbiy yordamni ko‘rsatish qoidasini o‘rgatish.

1.2. Ekskursiyaning mazmuni va mohiyati

«Ekskursiya» tushunchasi yunoncha «excursio» so‘zidan olingan bo‘lib, «sayohatga chiqish, sayr qilish» degan ma’noni anglatadi. «Ekskursiya» tushunchasiga eng birinchi ta’rifni V.Dal (1882y) quyidagicha bergan: «ekskursiya - bu sayr-tomosh, biror nimani izlash, o‘simliklar yig‘ishdir». Rossiyalik olim M.

P. Ansiferov (1923 y) «ekskursiya - bu sayr bo‘lib, uning vazifasi aniq ma’lumotlar asosida mavzuni o‘rganishdir», degan fikrni keltirib o‘tgan.

Kichik sovet ensiklopediyasida (1931y) «ekskursiya – bu ma’lum bir joylarda, sanoat korxonalarida, sovxoz, muzeylarda va boshqa joylarda ilmiy va ta’limiy maqsadlarda jamoaviy tashrif buyurishdir» - deb ta’rif berilgan.

Katta sovet ensiklopediyasida (1978y) «ekskursiya – bu diqqatga sazovor ob’ektlarga (madaniy yodgorliklar, muzeylar, korxonalar, joylar va sh. k) tashrif buyurish, bilim olishning shakli va metodi bo‘lib, odatda mutaxassis- gid rahbarligida jamoaviy o‘tkaziladi»-deb ta’rif berilgan.

Ekskursiya tushunchasini tahlil qilganda ekskursiya xizmatining ob’ektiv talablardan iboratligini e’tiborga olishimiz kerak bo‘ladi. Har bir ekskursiya o‘ziga xos faol jarayon bo‘lib, uning mohiyati ma’lum qonuniyatlar (mavzuiyligi, maqsadliligi, ko‘rgazmaliligi, hissiyotliligi, faolligi va sh.k.) bilan asoslanadi.

Ekskursiya xizmati oldida turgan vazifalari quyidagicha namoyon bo‘lishi mumkin:

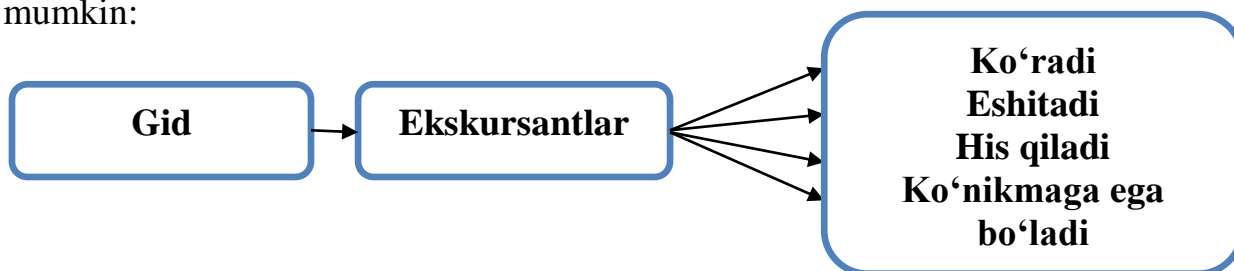

1.1-rasm. Ekskursiya xizmati jarayoni va vazifalari

Demak, **ekskursiya xizmati** - bu tarixiy va madaniy yodgorliklar, tabiat manzaralari, ishlab chiqarish korxonalarini va boshqa diqqatga sazovor joylarni ko‘rsatish, hikoya qilish jarayonini uslubiy jihatdan tashkil qilishdir. Ushbu jarayonda ekskursantlar ko‘z oldidagi ob’ektlar, ular bilan bog‘liq voqea-hodisalar malakali mutaxassis-gid tomonidan hikoya va tahlil qilinadi.

Ekskursiya xizmatida gid ekskursantlarga mavzuni yoritishga yordam beruvchi ob’ektlarni ko‘rishga (birinchi vazifa), ushbu ob’ektlar haqida zaruriy ma’lumotlarni olishga (ikkinchi vazifa), tarixiy voqeaning mohiyatini his etishga

(uchinchi vazifa), ekskursiya ob'ektlarini mustaqil kuzatish va tahlil qilish ko'nikmasiga ega bo'lishga (to'rtinchi vazifa) yordam beradi. So'nggi vazifani bajarishda ekskursantlarda ob'ektlarni to'g'ri ko'rish qobiliyatini shakllantira olish katta o'rinni egallaydi. Ob'ektlarni to'g'ri ko'ra olish qobiliyati deganda estetik qabul sifatida me'morchilik massalari, ranglari, har xil turdagi chiziqlar, jismlar guruhini, ranglar jilosini, chiziqlar va ularning kompleksini yorug'lik, ma'lum burchak ostida ko'rish, qabul qilish tushuniladi. Ob'ektlardagi tarixiy jozibadorlikni anglay olish quyidagilarda namoyon bo'ladi: birinchidan, ekskursiya ob'ektidagi tarixiy-madaniy o'ziga xoslikni topa olish; ikkinchidan, ekskursiya ob'ektida turli davrlardan qolgan izlarni aniqlay olish; uchinchidan, monumental va muzey-tarixiy yodgorliklaridan tarixiy faktlarni topa olishdir. Bu jarayon har doim katta bilim va ko'nikmani talab qiladi. Ekskursiya ma'lumotlari va ularni hikoya qilishda gidning malakaviyligi ekskursantlarning kerakli xulosaga kelishi imkonini beradi. Bu haqda rossiyalik pedagog A.V. Bakushinskiy shunday degan: «Ekskursiya rejasi, vazifasi, maqsadi bilan asoslangan materialning uslubiy ishlanmasi qatnashchilarga mustaqil his qilish, qabul qilish va baholash ko'nikmalarini uyg'otishi kerak».

Ekskursiya xizmatining vazifalaridan biri – ekskursantlar ongida ekskursiya mavzusi, tarixiy shaxslar hayoti, voqealar, faktlar va umuman ekskursiya ma'lumotiga bo'lgan munosabatni va mustaqil baho berishni shakllantirishdir.

Baho berish - bu biror kim yoki narsa haqida tasavvurga ega bo'lish, uning mohiyati, fe'l-atvori, rolini aniqlash, kimningdir ijobiy sifatleri va ustunliklarini tan olishdir.

Ekskursiya xizmatini baholash degani gidning ko'rsatmalari yordamida ekskursantlarning mavzu bo'yicha yakuniy xulosaga kelishidir.

Ekskursiya xizmatiga munosabat- bu ekskursiya xizmati mavzusida yoritiladigan tarixiy davrga nisbatan ekskursantning aniq bir qarashlari; biror-bir harakatlarni his etishi, yozuvchi yoki rassom o'z asarini yaratganida uning kayfiyatini tushunishdir.

Adabiy asarlarga qo'yilgan talablar kabi ekskursiya ham aniq muallifning asari sifatida o'z syujetiga ega bo'lib, barcha ekskursiya materiallari unga bo'ysunadi.

Ekskursiya xizmati o'z vazifasi va o'tkazish shakliga ko'ra yo'l-yo'lakay olib boriladigan ekskursiya axboroti yoki turistik poxodlardagi instruktor suhbatlaridan ko'ra murakkabroq jarayondir. Mavzuli ekskursiya xizmati shahar ko'rgazmali ekskursiyasidan o'zining tarkibi, mazmuni, uslub jihatidan murakkabligi bilan farqlanadi. Ekskursiyaning rivojlanish yo'li uning mazmun jihatidan o'zgarishi bilan bog'liqdir. Avvallari ekskursiya shifobaxsh o'simliklarni izlab topish maqsadidagi sayr deyilgan, keyinchalik unga masalan, o'lkashunoslik muzeylariga namunalar yig'ish kabi ilmiy maqsadlar qo'yilgan. Mustaqil ta'limning yangi shakllarini izlash jarayoni ekskursiya xizmati oldida umumta'limiy maqsadlarni belgiladi. Tarbiyaviy ishlarni samaraliroq tashkillashtirish harakatlari ekskursiya xizmatini madaniy-ta'limiy ishlarning biriga aylantirdi.

Hozirda ekskursiya xizmati individual metodika sifatida tugallangan, maqsadli, o'ziga xos funksiya va xususiyatlarga ega bo'ldi. U mazmuni, o'tkazish shakli, ma'lumotlarni taqdim etish uslubi jihatidan ahamiyatli darajada boyidi va g'oyaviy-tarbiyaviy, madaniy-ommaviy ishlarning ajralmas qismi sifatida tavsiflandi. Ekskursiya xizmatining vazifasi va o'tkazish shakllari 1.1- jadvalda keltirilgan.

Demak, ekskursiya xizmati insonning atrof-muhitni o'rganishidagi ko'rgazmali jarayon bo'lib, unda tabiiy sharoitlarda, korxonalarida, laboratoriyalarda, ilmiy-tadqiqot institutlarida va boshqa joylarda joylashgan ob'ektlar oldindan tanlangan bo'ladi.

Ob'ektlarni ko'rsatish jarayoni malakali mutaxassis - gid rahbarligida amalga oshiriladi. Ob'ektlarni tushunish, qabul qilish jarayoni aniq mavzuni yoritishdagi vazifalari bilan belgilanadi. Gid ekskursantlarning ob'ekt ko'rinishini, tarixiy joyning qadr-qimmatini, ob'ekt bilan bog'liq tarixiy voqeani tushunib olishlariga

yordam beradi. Ekskursant ayni damda nimani ko‘rayotgani, tushunayotgani, his etayotgani gid uchun muhimdir. Gid o‘z hikoyasi bilan ekskursantlarni to‘g‘ri xulosa qilishga, baho berishga ko‘maklashadi, shu bilan ekskursiya xizmatining zaruriy samaradorligiga erishiladi.

1.1-jadval

Ekskursiya xizmatining maqsadi, vazifasi va o‘tkazish shakllari¹

№	Maqsadi	Vazifasi	O‘tkazish shakli
1	Dam olish	Dorivor o‘simliklar, mevalar, qo‘ziqorinlarni izlash	Sayr
2	O‘quv	O‘quv fanini o‘quvchilar tomonidan o‘rganishi (botanika, geografiya, tarix)	Sinfdan tashqari dars
3	Ilmiy	O‘lkashunoslik muzeyi uchun namunalar izlash	Ekspeditsiya
4	Umumta‘limiy	Umumiy, madaniy dunyoqarashni kengaytirish	Turistik poxodlarda suhbat, transportli sayohatda yo‘l-yo‘lakay ekskursiya axborotini berish
5	Madaniy-ta‘limiy	Tarix, me‘morchilik, adabiyot va boshqa sohalardan bilimlarni oshirish	Ko‘rgazmali, ko‘p rejali ekskursiya
6	Madaniy-tarbiyaviy	Tarbiya bilan uyg‘unlikda bilimlarni olish	Mavzuli ekskursiya xizmati

Xulosa qilib, ekskursiya xizmatining mazmunini quyidagicha talqin qilishimiz mumkin: **ekskursiya xizmati**– bu insonlar guruhiga maxsus shakllarda beriladigan bilimlar majmui bo‘lib, bilimlarni uzatishda maxsus harakatlar tizimi tanlanadi.

¹ Емельянов Б.В. «Экскурсоведение» Уч.пос. М. 2006.

1.3. Ekskursiya xizmati muloqot shakli sifatida

Insonlarning kundalik faoliyatida ikki xil muloqot shaklini uchratish mumkin: bevosita muloqot va bilvosita muloqot. *Bevosita muloqot shakliga* - suhbat, ma'ruza, dars, diskussiya, miting, telefon, ekskursiya xizmati va shu kabilar kiradi. Bunday muloqot jarayonida insonlarda hissiyotlar, kayfiyatlar, fikrlarning umumiyliigi shakllanadi, bir-birini tushunishga erishiladi, axborot o'rganiladi, o'zaro aloqa mustahkamlanadi.

Bilvosita muloqot shakli- gazeta, jurnal, kitob o'qish, radio, televizor eshitish orqali yuzaga keladi. Bunday muloqot jarayonida bevosita muloqot jarayoni kabi olingan axborotga sub'ekt reaksiyasini ko'rsatadigan teskari aloqa mavjud bo'lmaydi.

Ekskursiya jarayoni bevosita muloqot shakli sifatida gid va ekskursantning hamkorlikdagi faoliyati bo'lib, ularning o'zaro fikr almashuvi va harakatlarini nazarda tutadi. Insonlarga katta hajmdagi axborotlarni olish imkoniyatini beradi, fikrlash qobiliyatini shakllantiradi. Ekskursiya xizmatidagi muloqot jarayonida guruhdagi individning harakatidagi birdamlikka, hissiy bir-birini tushunishiga, kayfiyat, fikrlar, qarashlar umumiyligining shakllanishiga erishiladi.

Ekskursiya jarayoni qatnashuvchilari muloqotini ruhiy-axborot muloqot turi, sub'ektlar va ob'ektlar o'rtasidagi ikki xil munosabatlar shaklining uyg'unlashuviga kiritishimiz maqsadga muvofiqdir.

Gidga psixologiya va pedagogika sohalaridan bilimlarning mavjudligi ekskursiya xizmatini to'g'ri tashkil qilishga yordam beradi. Gid va ekskursantlar o'rtasida to'g'ri tashkil etilgan o'zaro muloqoti ekskursiya kabi pedagogik jarayonning negizidir. Kommunikativ komponent gid kasbiy mahoratining asosiy qismidir. Ekskursiya xizmatining samaradorligi nafaqat gidning mavzu bo'yicha bilimi, uni auditoriyaga yetkazish uslubiga balki, ekskursantlar, boshqa mutaxassislar, haydovchi bilan o'zaro muloqotiga ham bog'liqdir.

Auditoriya bilan muloqotda hushyorlik, dialog o‘rnata olish kabi xususiyatlar ham muhimdir. Ekskursiya muassasasi rahbarlari ekskursiya xizmatida gidning roliga katta e‘tibor berib, uning yutuqlari bilan birga kamchiliklarini ham tahlil qilishadi. Ekskursiya jarayonida ekskursantlarning faolligini oshirish maqsadida gid turli variantlarni qo‘llashi kerak bo‘ladi. Agarda u hikoyani kengroq yoritisa, ma‘ruzachiga aylanib qoladi, bu esa ko‘rgan va eshitganlarni his qilishda gidning rolini susaytiradi. Gid ma‘lumotlarga urg‘u berayotganida, ekskursant diqqatini aniq yo‘naltirib, uni fikrlashga, taqqoslashga, baholashga, xulosa qilishga undasagina jarayon samarali bo‘ladi.

Amaliyotda ekskursiya xizmatini turli nuqtai nazarda(aspekt) ko‘rib chiqish mumkin:

- ta‘lim va tarbiyaning mustaqil shakli sifatida;
- ommaviy auditoriya bilan ishlashning shakli sifatida;
- madaniy hordiqni, tarbiyaviy ishlarni tashkil qilish shakli sifatida;
- epizodik tadbir, mavzuli siklning bir qismi, bilishning bir pog‘onasi sifatida;
- ilmiy bilimlarni tarqatish shakli, g‘oyaviy tarbiya sifatida;
- tarbiyaviy yo‘nalishning bir turi sifatida (vatanparvarlik, mehnatsevarlik, estetik) shuningdek, har tomonlama mukammal shaxsni shakllantirish jarayonining bir qismi sifatida;
- madaniy-tarbiyaviy ishlarning mutloq shakli va tashkillashtirilgan turizmning ajralmas qismi sifatida.

Ekskursiya xizmati bir tomondan bilim bersa, ikkinchi tomondan ekskursantlarga san‘at asarlari, tabiat hodisalari, turli soha vakillari hayoti bilan tanishish, ob‘ektlarni to‘g‘ri ko‘rish mahoratini rivojlantiradi.

1.4. Ekskursiya xizmati pedagogik jarayon sifatida

Gid faoliyatida pedagogika muhim o‘rinni egallaydi. *Pedagogika* – bu o‘sb kelayotgan avlodni o‘qitish, ta’lim va tarbiyalaning qonuniyatlari to‘g‘risidagi fandır.

Har bir ekskursiya jarayoni insonga tabiat, jamiyat, tarixiy voqealar, tabiiy hodisalar haqida yangi bilimlarni beradi, ya’ni u ta’lim jarayonining bir qismidir.

Gidning ekskursantlar bilan muloqoti, uning tavsiyalari, ko‘rsatmalari tarbiyaviy ta’sir ko‘rsatadi. O‘rganilayotgan ma’lumotlar ularning ongini ma’naviy va estetik boyitadi. Shunday qilib, ekskursiya xizmati pedagogik jarayonning bir qismi bo‘lib, insonga ta’lim, tarbiya beradi, dunyoqarashini shakllantiradi.

Pedagogik ekskursiya jarayoni didaktik tamoyillarga asoslangan bo‘lib, ekskursantlar ta’limining mazmuni, tashkiliy masalalari va uslubini belgilaydi. Bularga ilmiylik, g‘oyaviylik, hayot bilan bog‘liqlik, tizimlilik, oddiylik, foydalilik va ishonuvchanlik tamoyillari kiradi.

Ekskursiya xizmati madaniy-ta’limiy ishlarning shakli sifatida alohida ahamiyatga ega. Maktablarda ekskursiya dars va ma’ruza kabi umumta’limiy faoliyat turiga bo‘ysunadi. O‘quv jarayonida ekskursiya ta’lim shakli sifatida ushbu jarayonning boshqa shakllaridan ahamiyatiga ko‘ra farq qilmaydi, ammo nafaqat o‘quv maqsadlaridagi ekskursiya, balki boshqa ekskursiyalar ham o‘z vazifalari va ishtirokchilarga ta’siriga ko‘ra pedagogik jarayon hisoblanadi. Barcha pedagogik jarayonlarda bo‘lgani kabi ekskursiya xizmatida ham ikki tomon ishtirok etadi: o‘rgatuvchi-gid va o‘rganuvchi-ekskursant. Gid ma’lum bir mavzu bo‘yicha bilimlarni beradi, ekskursantlar esa uni qabul qilishadi. Ushbu ikki tomonning o‘zaro harakati pedagogik jarayonning asosi hisoblanadi. Ekskursantlar bilan o‘zaro munosabatda gid pedagogik ta’sir ko‘rsatish usullarini qo‘lLAYdi. Gid kasbiy malakasining tarkibiy qismini pedagogik mahorat, pedagogik san’at tashkil etadi. Gidning pedagogik mahoratiga quyidagilarni kiritish mumkin:

- mutaxassislik bo‘yicha yetarlicha bilim;

- tahlil qilish, obrazli fikrlash qobiliyati;
- ekskursant ruhiyatini tushunish;
- guruhni boshqara olish;
- pedagogik texnika sohasidan bilim va ko'nikmaga ega bo'lish;
- intuitsiya;
- ekskursant shaxsiyatini hurmat qilish;
- tarbiya maqsadida pedagogik vositalarni qo'llay olish va sh.k.

Gid ekskursiya jarayonida ekskursantlarni hamjihatlikda fikrlash, tahlil qilish, hamdardlik bildirish, qiziqishlari bo'yicha birlashib, jamoaga aylanishini ta'minlashi kerak. Gid ekskursiya xizmatining nafaqat ta'limiy, balki tarbiyaviy jihatlariga ham e'tibor qaratishi lozim. U ekskursiya ma'lumotlarini shunday tanlashi va foydalanishi kerakki, ekskursantlarda vatanga bo'lgan muhabbat, boshqa millatlar, ularning urf-odatiga nisbatan hurmat kabi xislatlar paydo bo'lsin.

Har bir ekskursiya xizmati o'z vazifasiga ega. Tabiatshunoslik mavzusidagi ekskursiyalar tabiatga, hayvonot va o'simliklar olamiga ehtiyotkorona munosabatni, san'atshunoslik mavzusidagi ekskursiya ekskursantlarni estetik dunyoqarashini, ishlab chiqarish mavzusidagi ekskursiyalar mehnatsevarlikni tarbiyalaydi.

Ekskursiya xizmatidagi pedagogik jarayonning muhim qismi ekskursiya ma'lumotlarini tushuntirishdir. Ushbu jarayonda ekskursantlar ongida ko'rgan va eshitganlarini taqqoslash, bir ob'ektni ikkinchisi bilan solishtirish, asosiy va qo'shimchalarini ajratish, umumlashtirish, xulosalash kabilar ro'y beradi.

Pedagogik jarayon sifatida ekskursiya xizmatining yana bir vazifasi ekskursantlarda ob'ektlarni mustaqil kuzatishi uchun amaliy ko'nikmalarni shakllantirishdir. Ekskursiya o'zining ko'rgazmaliligi, ob'ektni ko'rsatishning turli usullari, hikoyaning turli shakllari bilan qatnashuvchilarni faollashtiradi.

Gid pedagogik jarayonning davomi sifatida ekskursiya jarayoni yakunida ekskursantlar bilimini mustahkamlash maqsadida mustaqil shug'ullanishlari uchun adabiyotlar ro'yxati, kinofilmlar ro'yxati, boshqa ekskursiyalar nomi kabilarni

tavsiya etadi. Gidning pedagogik faoliyatida quyidagi bosqichlarni ajratish mumkin:

- Ekskursiya jarayoniga gid va guruhni tayyorlash;
- Ekskursiya xizmatini o'tkazish;
- Ekskursiya xizmati ma'lumotlarini mustahkamlovchi ekskursiyadan

keyingi ishlar.

Gid pedagogika-psixologiya asoslaridan ham xabardor bo'lsa maqsadga muvofiq bo'ladi. Pedagogik-psixologiya ta'lim va tarbiyaning psixologik muammolarini o'rganadi. Gid pedagogikaning asosiy talablarini o'rganib, auditoriyaga bilimlarni yetkazishning samarali shakllarini, ta'lim va tarbiya vositalarini qo'llaydi. Ta'lim va tarbiyaning pedagogik tamoyillari ekskursiya xizmatining negizini tashkil etadi. Gid faoliyatining bosh vazifasi ekskursantlarga o'rgatish va tarbiyalash, shaxsiyatini, bilim va ishonchini shakllantirishga yordam berishdir.

Tayanch so'z va iboralar: «ekskursiya» tushunchasi, ekskursiya xizmati va uning vazifalari, ekskursant, ekskursiya xizmati muloqot shakli sifatida, bevosita va bilvosita muloqot, ekskursiya xizmati pedagogik jarayon sifatida, pedagogika, psixologiya, gidning pedagogik mahorati.

Mustaqil ishlash uchun savollar:

1. Fanning maqsad va vazifalarini tushuntiring.
2. «Ekskursiya» tushunchasining ma'nosini izohlang.
3. Ekskursiya xizmatining muloqot shakli sifatidagi xususiyatini tushuntiring.
4. Nima uchun ekskursiya xizmati pedagogik jarayon sifatida ko'riladi?

Amaliy mashg'ulotlarga tayyorgarlik ko'rish uchun topshiriqlar:

Topshiriqlarni kichik guruhlariga bo'lingan holda bajaring. O'zingiz yashab kelayotgan shaharda (tumanda) qanday diqqatga sazovor joylar borligini aniqlang.

Qanday mavzularda ushbu joyga (ob'ektga) ekskursiya xizmatini tashkil qilish mumkin?

Test savollari:

1. «Ekskursiya» so‘zining ma’nosi qaysi javobda to‘g‘ri keltirilgan?

a) yunoncha «excursio» so‘zidan olingan bo‘lib, «sayohatga chiqish, sayr qilish» degan ma’noni anglatadi.

b) inglizcha «excursio» so‘zidan olingan bo‘lib, «faoliyat olib borish» degan ma’noni anglatadi.

d) lotincha «excursio» so‘zidan olingan bo‘lib, «tomoşa qilish» degan ma’noni anglatadi.

e) lotincha «excursio» so‘zidan olingan bo‘lib, «tushunchaga ega bo‘lish» degan ma’noni anglatadi.

2. Ekskursiya xizmatiga to‘liq berilgan ta’rif qaysi javobda keltirilgan?

a) tarixiy va madaniy yodgorliklar, tabiat manzaralari, ishlab chiqarish korxonalari va boshqa diqqatga sazovor joylarni ko‘rsatish, hikoya qilish jarayonini uslubiy jihatdan tashkil qilishdir.

b) vaqtinchalik bo‘ladigan mamlakatda sayohatchilarni sayyohlik resurslari bilan tanishtirish.

d) o‘z davlati chegarasi doirasida doimiy yashovchi fuqarolarni vaqtinchalik tashrif buyuruvchi joyda turistik maqsadlarda sayohat qilishga aytiladi.

e) doimiy yashaydigan mamlakat chegarasidan tashqariga turistik maqsadlarda safar qilish.

3. Ekskursiya xizmatini baholash – bu...

a) gidning ko‘rsatmalari yordamida ekskursantlarning yakuniy xulosaga kelishidir.

b) ekskursiya xizmati mavzusi yoritadigan tarixiy davrga nisbatan ekskursantning aniq bir qarashlari.

d) diqqatga sazovor joylar, tarixiy va madaniy yodgorliklarni ko'rsatish, tomosha qilishni uslubiy jihatdan tashkillashtirish.

e) vaqtinchalik bo'ladigan mamlakatda sayohatchilarni sayyohlik resurslari bilan tanishtirish.

4. Ekskursiya xizmatiga munosabat- bu...

a) ekskursiya xizmati mavzusi yoritadigan tarixiy davrga nisbatan ekskursantning aniq bir qarashlari; biror-bir harakatlarni his etish, yozuvchi yoki rassom o'z asarlarini yaratishda aniq holatini tushunishdir.

b) gidning ko'rsatmalari yordamida ekskursantlarning yakuniy xulosaga kelishidir.

d) vaqtinchalik bo'ladigan mamlakatda sayohatchilarni sayyohlik resurslari bilan tanishtirish.

e) diqqatga sazovor joylar, tarixiy va madaniy yodgorliklarni ko'rsatish, tomosha qilishni uslubiy jihatdan tashkillashtirish.

5. Pedagogika – bu...

a) o'sib kelayotgan avlodni tarbiyalash, ta'lim va o'qitish qonuniyatlari haqidagi fandır.

b) gid ekskursiya xizmati yakunida ekskursantlar bilimini mustahkamlash maqsadida uy ishini mustaqil bajarish imkoniyatini beradi.

d) gidning ko'rsatmalari yordamida ekskursantlarning yakuniy xulosaga kelishidir.

e) diqqatga sazovor joylar, tarixiy va madaniy yodgorliklarni ko'rsatish, tomosha qilishni uslubiy jihatdan tashkillashtirish.

2 - mavzu. EKSKURSIYA XIZMATINING FUNKSIYALARI, XUSUSIYATLARI VA EKSKURSIYA XIZMATINI TASNIFLASH

- 2.1. Ekskursiya xizmatining asosiy funksiyalari
- 2.2. Ekskursiya xizmatining xususiyatlari
- 2.3. Ekskursiya xizmatini tasniflash

2.1. Ekskursiya xizmatining asosiy funksiyalari

Funksiya – biror bir ob’ektning tashqi namoyon bo’lishi, muassasa, korxonaning ishlash shaklidir. «Funksiya» so’zi lotinchadan olingan bo’lib, «bajarish, amalga oshirish, faoliyat doirasi, ma’suliyat, rol» degan ma’nolarni o’zida mujassamlashtiradi. Ekskursiya xizmatining funksiyalarini uning bosh xossalari sifatida quyidagilarni ko’rib chiqishimiz mumkin:

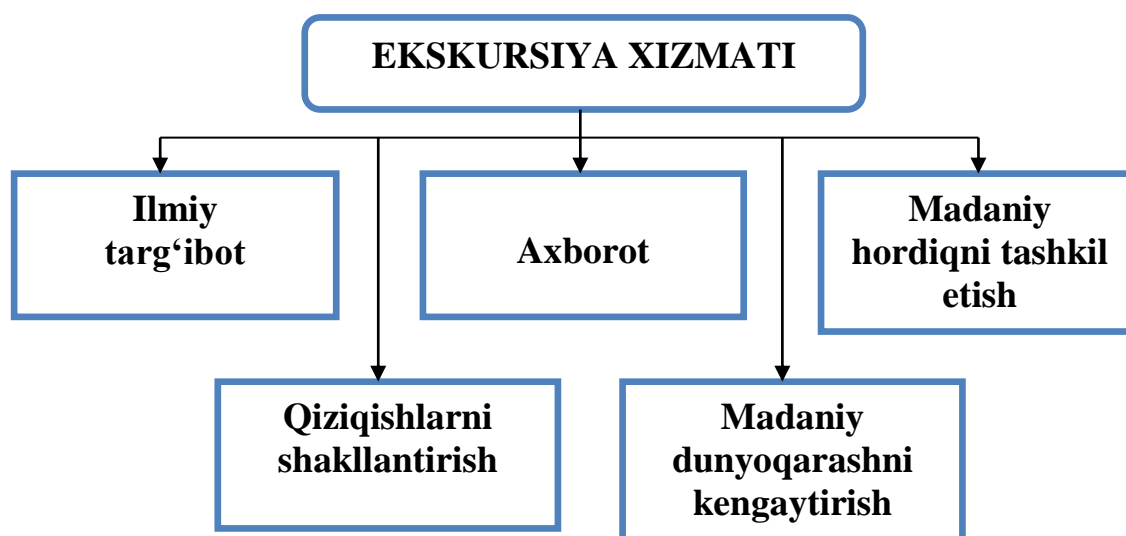

2.1. rasm. Ekskursiya xizmatining asosiy funksiyalari

Ilmiy-targ'ibot funksiyasi. Ekskursiya xizmati ekskursantlarda siyosiy, falsafiy, ilmiy, badiiy qarashlar, g'oyalar, nazariyalarning shakllanishiga yordam beradi. Targ'ibot funksiyasini bajarishda ekskursiya xizmati aniq yo'nalishga ega bo'lishi kerak. Uning negizida targ'ibot, ilmiylik, g'oyaviylik, hayot bilan

bog‘liqlik, daromadlilik va ishonarlilik tamoyillari turadi. Bu tamoyillar targ‘ibot mohiyatini, undagi asosiy maqsadni ajratishga imkon beradi, shuning uchun ularni o‘zaro bog‘liqlikda ko‘rib chiqish muhim ahamiyat kasb etadi.

Ilmiylik tamoyili – ta‘lim va tarbiyaning shakli sifatida ekskursiya xizmatining muhim xususiyati ilmiylikdir, ya‘ni ilmiy bilimlarni tarqatish ekskursiyaning vazifasidir. Ekskursiya xizmati mazmuni zamonaviy fanlarning aniq bo‘limiga muvofiq ravishda bayon etilishi, dunyoqarashni shakllanishiga yordam berishi kerak. Faktlar, voqealar, nazariy holatlar ilmiy talqinda berilib, qaysi zamonaviy fanga taaluqli bo‘lsa, o‘sha fan sohasidagi yutuqlarni hisobga olgan holda yoritiladi. Faktlar va voqealar ob‘ektiv ilmiy baholanishi lozim.

G‘oyaviylik tamoyili. G‘oya bu qo‘yilgan maqsadga erishish uchun aniq harakatlar rejasidir. G‘oyaviylikni aniq bir g‘oyalar tizimiga ongli bog‘liqlik sifatida ko‘rib chiqish mumkin. Aniq faktlarga asoslangan g‘oya materiallariga ob‘ektiv yondashuv va gidning ishontirish qobiliyati g‘oyaviylik tamoyilining mazmunidir. Har bir ekskursiya xizmati ushbu tamoyillarni hisobga olgan holda tayyorlanishi, matnlar va uslubiy ishlanmalar kabi hujjatlar tuzilishi muhimdir.

Gid o‘zining hikoyasini ilmiy nazariya asosida tuzishi, shaxsiy g‘oyaviy ishonchni ketma-ket yoritishi maqsadga muvofiqdir. Hid hikoyasidagi, ob‘ektlar tahlilida nafaqat uning bilimdonligi, balki faol hayotiy qarashlari ham namoyon bo‘ladi. G‘oyaviy gid o‘z faoliyatida va barcha harakatlarida aniq tamoyillarga asoslanuvchi mutaxassisdir.

Nazariyaning amaliyot bilan bog‘liqligi tamoyili. Ekskursiya xizmati ma‘lumotlari hayotga, haqiqatga, mamlakatimizdagi iqtisodiy, siyosiy va madaniy bunyodkorlik ishlariga va boshqa o‘zgarishlarga bog‘liq bo‘lishi kerak. Haqqoniy ma‘lumotlarning bayoni tarixiy va boshqa jarayonlar negizida turuvchi qonunlarni hisobga olib, umumlashtirilishi va xulosa qilinishi lozim. Hikoya qilinayotgan ma‘lumotni hozirgi zamon bilan bog‘lash qiyinchilik tug‘dirishi mumkin, ammo ekskursiya xizmati mavzusidan qat‘iy nazar unda kecha va bugun o‘zaro bog‘lanadi.

Ekskursiya xizmatida zamonaviylikni tavsiflovchi ma'lumot 3 holatda o'z aksini topadi: *birinchisi*, ekskursiya xizmatining barcha mavzusi hozirgi zamon voqealariga bag'ishlanadi («Toshkent – bunyodkorlik markazi», «Samarqand – turizm shahri»); *ikkinchisi*, hozirgi zamon voqealariga ekskursiya xizmatining bir qismi yoki bir necha mavzuostilarigina bag'ishlanadi. Bunday holat shahar, tuman bo'ylab ko'rgazmali ekskursiyalarga xosdir («Samarqandning kecha va buguni», bitta ko'chaning tarixi). Ekskursiya xizmatida shahar, mahalla, tumanning o'tgan zamoni (tarix), buguni (zamonaviylik) va kelajagi (rivoji) ko'rsatiladi. *Uchinchisi*, ekskursiya xizmati to'liq tarixiy voqealar, yodgorliklar tarixiga bag'ishlanadi. Fandagi yutuqlar asosida o'tmish voqealari (ming yillar avval) zamonaviylik nuqtai nazaridan baholanadi, bugungi kun bilan bog'lanadi (Samarqanddagi Mirzo Ulug'bek observatoriyasiga ekskursiya).

Ekskursiya xizmati samaradorligi undagi ma'lumotlarning qanchalik tushunarli hikoya qilinishi, ushbu auditoriya uchun mazmunan soddaligiga bog'liqdir. Ma'lumotlar ekskursantlarning tayyorgarlik darajasi, umumta'limiy ahamiyati, hayotiy tajribasini hisobga olgan holda hikoya qilinishi kerak. Ekskursiya jarayoni ma'lumotlarining ishonarliligi quyidagilar asosida ta'minlanadi:

- mavzuni yorituvchi muhim faktlarni tanlash;
- ishonchli taqqoslanma ma'lumotlardan foydalanish;
- dalillarni to'play olish;
- ishonchli manbalarga tayanish, ma'lum bir voqea ishtirokchilari va guvohlarining fikrini o'rganish;
- rasmlar, hujjatlar nusxasi, xaritalar, chizmalarni namoyish etish.

Axborot funksiyasi. Ekskursiya xizmati o'zining mavzusidan kelib chiqib, ma'lum soha bilimlari (tarix, tibbiyot, biologiya fanlaridagi erishilgan natijalar; arxeologlarning topilmalari; jamiyat va madaniyatdagi yutuqlar va shu kabilar.) bo'yicha axborotga egadir. Gazeta, radio, televideniya, ma'ruza kabi axborot vositalaridan ekskursiya xizmati o'zining ko'rgazmaliligi bilan farqlanadi.

Ekskursiya xizmatida axborotning ko'pgina qismi ob'ektlarni ko'rsatish bilan tasdiqlanadi. Axborot sifatida gid oxirgi xalqaro voqealarni emas, mavzuni hikoya qilishi kerak. Ekskursiya xizmatini o'tkazishda avvaldan tasdiqlangan matn asos bo'ladi. Ekskursiya xizmati mazmunini ertalabki radio yoki gazetadagi xabarlar bilan to'ldirmaslik (agarda xabarlar favqulodda hodisalar to'g'risida bo'lmasa) lozim bo'ladi.

Madaniy hordiqni tashkil etish funksiyasi. Dam olish bu- insonning asosiy ishidan keyingi qoladigan bo'sh vaqtdir. Bo'sh vaqtni inson sutka davomida, hafta, yilning ma'lum bir davrida, o'z xohishiga ko'ra faol ijodiy yoki jamoaviy faoliyatga, o'zi yoqtirgan ishga, do'stlari bilan muloqotga sarflaydi.

Ekskursiya xizmatini «o'quv va o'z ustida ishlash» mashg'uloti turiga kiritishi mumkin. Madaniy hordiq shakli sifatida ekskursiya xizmati ma'naviy ehtiyojlarni qondiradi va shakllanishini ta'minlaydi. O'tgan asrning 20 yillarida ekskursionist olimlar ekskursiya xizmatini dam olish sifatida emas, balki ekskursantlardan ko'pgina kuch-quvvat talab etuvchi aqliy mehnatga qiyoslashgan. Ekskursiya xizmatidagi bilimlarning tizimliliigi, sayr qilish, qiziqishga qarab tanlash imkoniyatining mavjudligi ushbu xizmatni insonlarning ommabop mashg'ulotiga aylantirdi. Ekskursiya xizmatini ishdan ajralmagan o'qish shakliga ham qiyoslash mumkin.

Madaniy – texnik dunyoqarashni kengaytirish funksiyasi. Har bir ekskursiya xizmati inson dunyoqarashini kengaytiradi. Uning qatnashchilari tarix, san'at, me'morchilik, adabiyot, iqtisodiyot va boshqa sohalardan bilim oladilar. Ekskursiya xizmati ekskursantlarning yozma manbalardan, maktab dasturlaridan, ma'ruzalardan olgan bilimlariga aniqlik kiritish imkonini beradi.

Ekskursiya xizmati bu-bir necha madaniy-tarbiyaviy ishlar shaklining sintezidir. Unga mavzuli tahlangan va uslubiy tasdiqlangan qismlar sifatida quyidagilarni kiritish mumkin:

- badiiy filmlardan parchalar, ilmiy – ommabop yoki xronologik – hujjatli filmlar;

- voqea qatnashchilari yoki guvohlarining hikoyalari;
- ishlab chiqarish mavzusidagi ekskursiya xizmatlarida sanoat va qishloq xo'jaligi korxonalarini rahbarlari, injener – texnik xodimlari, ilg'or ishchilari bilan uchrashuv;
- bastakorlar, artistlar, musiqachilar ijodi va hayotiga bag'ishlangan musiqali asarlarni tinglash;
- tarixiy mavzudagi ekskursiyalarda davlat va jamoat vakillari chiqishlarini ko'rish va shu k.

Qiziqishlarni shakllantirish funksiyasi. Ekskursiya xizmatining asosiy vazifasi ekskursantlarga bilimlarni berish va aniq bilimlar sohasidan ularga qiziqish uyg'otishdir. Adabiy mavzudagi ekskursiya xizmatida ishtirok etib, ekskursantlar keyinchalik aniq bir yozuvchi ijodiyotiga qiziqqa boshlaydilar, amaliy san'at, adabiy ijodiyot bo'yicha kitoblar o'qiydilar, muzeylarga, boshqa ekskursiyalarga boradilar. Ekskursiya xizmati ko'pchilik insonlar uchun o'z ustida ishlashning boshlang'ich pog'onasi bo'lishi mumkin.

Har bir ekskursiya xizmati qaysi guruhga o'tkazilishiga qarab, bir vaqtning o'zida bir nechta funksiyani bajaradi. Masalan, bolalar va yoshlar uchun bu ma'naviy dunyoqarashni kengaytirish funksiyasi; kasb tanlayotgan o'smirlar uchun qiziqishlarni shakllantirish funksiyasi; xorijiy turistlar uchun axborot funksiyasini bajaradi.

2.2. Ekskursiya xizmatining xususiyatlari

Xususiyat deb, predmet va hodisalarni o'zaro o'xshashligi yoki bir-biridan farq qilishiga aytiladi, ya'ni shunday aniq xususiyatlarki, predmet, hodisa, madaniy-ma'rifiy ishlar shakli ularsiz mavjud bo'lmaydi.

Ekskursiya xizmatining boshqa madaniy – ma'rifiy ishlar shakli kabi tashkiliy va uslubiy jihatdan o'ziga xosligi mavjud. Ushbu xususiyatlar ekskursiya

xizmatini boshqa madaniy – ma’rifiy ishlar bilan o‘xshashligi yoki muayyan farqini ko‘rsatadi.

Ekskursiya xizmatining umumiy *xususiyatlariga* quyidagilarni ko‘rsatish mumkin:

- davomiyligi (bir akademik soatdan (45 daqiqa) bir sutkagacha);
- ekskursantlarning mavjudligi (guruh yoki yakka);
- ekskursiya rahbari- gidning mavjudligi;
- ko‘rgazmaliligi, tomoshabin qabul qilishi, ekskursiya ob’ektlarining mavjudligi;
- guruh harakatlanadigan oldindan tuzilgan ekskursiya marshrutining mavjudligi;
- ob’ektlar namoyishining maqsadliligi, aniq mavzuning mavjudligi;
- guruhning faolligi (kuzatuv, o‘rganish, ob’ektlarni tadqiq qilish).

Yuqorida sanab o‘tilgan xususiyatlarning birortasi bo‘lmasa, jarayon ekskursiya hisoblanmaydi. Ekskursiya xizmati xususiyatlarining mazmuni uning mohiyatini to‘g‘ri talqin etish imkonini beradi. Ko‘rsatiladigan ob’ektlarning kengligi, ko‘p rejali mavzu, ekskursiya xizmati uslubining puxtaligi, gidning mahorati ekskursiyada shaxsning shakllanishiga yordam beruvchi aniq funksiyani bajarishi imkonini beradi.

Har bir madaniy - ma’rifiy ishlar shakli o‘zining farq qiluvchi xususiyatlariga ega. Ekskursiya xizmatining asosiy xususiyati – yuqori darajadagi ko‘rgazmaliligidir. Ta’kidlash joizki, yuqorida sanab o‘tilgan xususiyatlar har bir ekskursiya xizmati uchun zaruriydir.

2.3. Ekskursiya xizmatini tasniflash

Tasniflash deb, predmetlar, hodisalar, tushunchalarni sinflar, bo‘limlar, umumiy xususiyatlaridan kelib chiqib guruhlarga ajratishdir.

Ekskursiya xizmatini tasniflash masalasi har doim sohasi mutaxassislarining diqqat markazida bo'lib, bu muammoni yechishda o'tgan asrning 20 yillarining oxirida harakat qilishdi. Ekskursiyachi olim V.A.Gerd ekskursiya xizmati shakllarini tasniflashning o'z variantida ekskursiyani guruhlar va guruhostilarga bo'lishni va uni tayyorlashda gidga yo'nalish olishga yordam beruvchi xususiyatlarini ajratishni tasniflashning asosiy maqsadi sifatida ta'kidlab o'tgan.

Ekskursiya xizmati ham mustaqil faoliyat (dam olish uylarida, klublarda, maktablarda) ham turistik xizmat majmuasining bir qismi bo'lishi mumkin (turfirmalarda).

Hozirda ekskursiya xizmati quyidagicha tasniflanadi:

- mazmuniga ko'ra;
- qatnashuvchilar soni va tarkibiga ko'ra;
- o'tkazish joyiga ko'ra;
- harakatlanish vositasiga ko'ra;
- davomiyligiga ko'ra;
- o'tkazish shakliga ko'ra.

Mazmuniga ko'ra ekskursiyalar ko'p rejali va mavzuli bo'ladi. Ko'p rejali ekskursiyalarda tarixiy va zamonaviy ma'lumotlardan foydalaniladi. Bunday ekskursiyalar turli xil ob'ektlarni ko'rsatish negizida tuziladi (tarixiy va madaniy yodgorliklar, bino va inshootlar, tabiat ob'ektlari, mashhur voqea joylari, shaharsozlik, sanoat va qishloq xo'jaligi korxonalar va shu k.).

Ko'p rejali ekskursiyada voqealar batafsil yoritiladi va shahar, o'lka, viloyat, respublika, davlat haqida umumiy tasavvurni beradi. Bunday ekskursiyada xronologik tartibda shaharning ilk paydo bo'lishi tarixidan boshlab to kelajakdagi rivojlanishi haqida ma'lumotlar beriladi.

Ko'p rejali ekskursiyalar o'ziga xos xususiyatlarga ega bo'lib, mavzuli ekskursiyadan farqli ravishda uning mavzusini belgilash murakkabroq. Tayyorlash va o'tkazish joyidan qat'iy nazar ular tarkibiy jihatdan bir-biriga deyarli o'xshashdir. Ularning har birida bir necha mavzuostilar mavjud (shahar tarixi,

ishlab chiqarishning qisqacha tarixi, fan, madaniyat, xalq ta'limi haqida). Ekskursiyada aniq bir shahar, viloyat, o'lka o'ziga xos tarixiy rivojlanishiga qarab hikoya qilinadi. Masalan, harbiy-tarixiy mavzudagi ekskursiyalarda urushlar, qo'zg'olonlar bo'lib o'tgan Buxoro xonligidagi o'zaro nizolar kabi shaharlar kiritiladi. Adabiy mavzudagi ekskursiyalarda esa yozuvchi, shoirlar hayoti va faoliyati bilan bog'liq shahar, qishloq, ko'chalar kiritiladi.

Mavzuli ekskursiyalar bitta mavzuning yoritilishiga bag'ishlanadi. Agar bu tarixiy ekskursiya bo'lsa, uning negizida yagona mavzuda birlashtirilgan bir yoki bir necha voqealar yotadi. Agar bu me'morchilik mavzusidagi ekskursiya bo'lsa, unda shahar, ko'cha va maydonlarida joylashgan qiziqarli san'at asarlari, o'tgan asrlar me'moriy ansambllari kiritilishi mumkin.

Mavzuli ekskursiyalar tarixiy, ishlab chiqarish, tabiiy (ekologik), san'atshunoslik, adabiy, me'moriy – shaharsozlik ekskursiyalariga bo'linadi.

O'z mazmuniga ko'ra *tarixiy* mavzudagi ekskursiya xizmatlari quyidagi guruhostilarga bo'linadi:

- *tarixiy – o'lkashunoslik* (masalan, «Samarqand shahrining ming yillik tarixi», «Moviy gumbaz ostidagi shahar» va sh.k.);

- *arxeologik* (masalan, Surxondaryo viloyatidagi Kampirtepa qadimiy shahri; Samarqand viloyatidagi Afrosiyob arxeologik majmuasidagi tarixiy qazilmalarni ko'rsatish);

- *etnografik*, turli millat va elatlarning urf odatlari haqidagi ekskursiya;

- *tarixiy muzeylarda ekskursiya*.

Ishlab chiqarish mavzusidagi ekskursiya xizmatlari quyidagi guruhostilarga bo'linadi:

- *tarixiy- ishlab chiqarish*;

- *iqtisodiy- ishlab chiqarish (masalan, bank, birja faoliyati)*;

- *texnik- ishlab chiqarish*;

- *ekskursantlarni kasbga yo'naltiruvchi*.

San'atshunoslik mavzusidagi ekskursiya xizmatlari quyidagi guruhostilarga bo'linadi:

- *teatral – tarixiy* (masalan, «Samarqand shahri teatri hayoti», «A.P.Chexov nomli rus drama teatri tarixi» va sh.k.);

- *musiqiy – tarixiy* (masalan, «Hamid Olimjon teatriga bir kunlik sayohat» va sh.k.);

- *xalq amaliy san'ati* (masalan, O'zbekistondagi kulolchilar, zardo'zlar va boshqa usta hunarmandlar faoliyati bilan tanishish);

- *madaniyat arboblari hayoti va faoliyati bilan tanishtiruvchi joylar*;

- *kartinalar galereyasi, ko'rgazma zallari, muzeylar, rassomlar va haykaltaroshlar ustaxonalarida va sh.k.*

Adabiy mavzudagi ekskursiya xizmatlari odatda quyidagi guruhostilarga bo'linadi:

- *adabiy biografik*. Bunday ekskursiyalar shoir, yozuvchi, dramaturglar yashab ijod etgan joylarda o'tkaziladi (masalan, «Sadridin Ayniy muzey uyi», «Andijon - Bobur yurti» va sh.k.).

- *adabiy – tarixiy*, o'zbek adabiyotining rivojlanishining ma'lum davrini ochib beradi (masalan, «XX – asrda Buxoro adabiyoti», «Adabiy Toshkent» va sh.k.).

Me'moriy – shaharsozlik mavzusidagi ekskursiya xizmatlari quyidagi guruhostilarga bo'linadi:

- *mazkur shaharning me'moriy qurilishini ko'rsatuvchi ekskursiya*;

- *ma'lum tarixiy davrning me'moriy yodgorliklarini ko'rsatuvchi ekskursiya*;

- *bitta me'mor ijodiyoti haqida ma'lumot beruvchi ekskursiya*;

- *zamonaviy me'moriy namunalarni ko'rsatuvchi ekskursiya*.

Shuni ta'kidlash joizki, u yoki bu mavzuli ekskursiya xizmati bir – biridan kamdan-kam alohida mavjud bo'ladi. Masalan, tarixiy ma'lumotni me'moriy-shaharsozlik mavzusidagi ekskursiya xizmatida ham foydalanish mumkin.

Tabiatshunoslik ekskursiyalarining elementlarini qariyb barcha ekskursiyalarda uchratish mumkin bo'lib, ekskursiyani o'tkazish sharoiti, shahar yoki hududning resurslariga bog'liqdir.

Qatnashuvchilar tarkibiga ko'ra ekskursiyalar quyidagilarga bo'linadi:

- *kattalar va bolalar uchun;*
- *mahalliy aholi va turistlar uchun;*
- *shaharliklar va qishloq aholisi uchun;*
- *guruhli va individual bo'lishi mumkin.*

Har bir guruh xususiyatlaridan kelib chiqqan holda, ekskursiya ma'lumotlari, uslubi va texnikasi, davomiyligiga o'zgartirishlar kiritiladi.

O'tkazish joyiga ko'ra: shaharda, shahar tashqarisida, ishlab chiqarish korxonalarida, muzeyda, majmuali bo'lishi mumkin.

Harakatlanish vositasiga ko'ra: piyoda yoki turli harakatlanish vositasida bo'lishi mumkin. Piyoda ekskursiya xizmatlarining afzallik tomoni shundaki, unda harakatlanishning zaruriy tezligini ta'minlab, ob'ektlarni ko'rsatish va hikoya qilishda qulay sharoit yaratish mumkin.

Transportli ekskursiya xizmati (asosan avtobusli) ikki qismdan iborat bo'ladi: to'xtash joyida ekskursiya ob'ektlarining tahlili(asosiy ob'ektlar) va ob'ektlar oralig'ida tarixiy joylar va yodgorliklar tavsifi bilan bog'liq hikoyalardan iborat. Ba'zida ekskursiya xizmati amaliyotida suv va havo transportidan ham foydalanishadi. Ekskursiya xizmati davomiyligi bir akademik soatdan(45 daqiqa) bir sutkagacha bo'ladi. Qisqa muddatli turlarni(1 kundan 3-4 kungacha) dam olish kunlari marshruti ham deyishadi va uning tarkibida bir necha ekskursiya xizmatlari nazarda tutilishi mumkin.

O'tkazilish shakliga ko'ra ekskursiya xizmatlari quyidagicha bo'lishi mumkin:

- *ommaviy ekskursiya.* Bunday ekskursiya xizmatlari qatnashuvchilari odatda 10-15 ta avtobuslarda (har bir avtobusda alohida gid) bitta marshrut bo'ylab

bir vaqtda harakatlanadilar. Bunday ekskursiyalar ommaviy teatrlashtirilgan tomoshalar, folklor bayramlarni o‘z ichiga olishi mumkin;

- *ekskursiya-sayr*. Bunday ekskursiya xizmati odatda o‘rmonda, daryo va dengiz bo‘ylab o‘tkaziladi, o‘rganish va dam olish elementlarini o‘zida mujassamlaydi;

- *ekskursiya-konsert*. Bunday ekskursiya xizmati musiqali mavzuga bag‘ishlanib, avtobus salonlarida musiqali asarlar ham eshitiladi;

- *ekskursiya-spektakl*. Bunday ekskursiya xizmati adabiy-badiiy ekskursiya xizmatini o‘tkazishning shakli bo‘lib, badiiy adabiyotning aniq bir asari bo‘yicha tayyorlanadi va sh.k.

To‘g‘ri tasniflangan ekskursiya xizmati gidning ekskursantlar bilan ishlashini yengillashtiradi, uslubiy to‘garaklar faoliyati uchun asos hisoblanadi.

Tayanch so‘z va iboralar: «funksiya» tushunchasi, ekskursiya xizmati funksiyalari: ilmiy-targ‘ibot funksiyasi, axborot funksiyasi, madaniy hordiqni tashkil etish funksiyasi, madaniy – texnik dunyoqarashni kengaytirish funksiyasi, qiziqishlarni shakllantirish funksiyasi, «xususiyat» tushunchasi, ekskursiya xizmatining xususiyatlari, «tasniflash» tushunchasi, ekskursiya xizmatini tasniflash.

Mustaqil ishlash uchun savollar:

1. Ekskursiya xizmatining funksiyalarini izohlang.
2. Ekskursiya xizmatining xususiyatlarini tushuntiring.
3. Adabiy mavzudagi ekskursiya xizmatiga misollar keltiring.
4. Me‘moriy-shaharsozlik mavzusidagi ekskursiya xizmatiga misollar keltiring.

Amaliy mashg‘ulotlarga tayyorgarlik ko‘rish uchun topshiriqlar:

Topshiriqlarni kichik guruhlariga bo‘lingan holda bajaring. Yangi mavzu bo‘yicha ekskursiya xizmatini tuzishga tayyorgarlik ko‘ring. Ushbu ekskursiyani

kim uchun, qaysi mavsumda, qanday transport vositasida tashkil etish mumkinligini rejalashtiring.

Test savollari:

1. Ekskursiya xizmatining ilmiy-targ'ibot funksiyasi bu-

a) ekskursantlarga siyosiy, falsafiy, ilmiy, badiiy qarashlar, g'oyalar, nazariyalarning shakllanishiga yordam beradi.

b) mavzudan kelib chiqqan holda ma'lum soha bilimlari bo'yicha ma'lumotlar beradi.

d) madaniy hordiq shakli sifatida ekskursiya xizmati ma'naviy ehtiyojlarni qondiradi va shakllanishini ta'minlaydi.

e) ekskursantlar aniq bir mavzudagi ekskursiya xizmatiga qatnashib, keyinchalik shu sohaga qiziqib qo'shimcha ma'lumotlar o'qishi mumkin.

2. Ekskursiya xizmatining axborot funksiyasi bu-

a) mavzudan kelib chiqqan holda ma'lum soha bilimlari bo'yicha ma'lumotlar beradi.

b) madaniy hordiq shakli sifatida ekskursiya xizmati ma'naviy ehtiyojlarni qondiradi va shakllanishini ta'minlaydi.

d) ekskursantlar aniq bir mavzudagi ekskursiyaga qatnashib, keyinchalik shu sohaga qiziqib qo'shimcha ma'lumotlar o'qishi mumkin.

e) ekskursantlarga siyosiy, falsafiy, ilmiy, badiiy qarashlar, g'oyalar, nazariyalarning shakllanishiga yordam beradi.

3. Ekskursiya xizmatining madaniy hordiqni tashkil etish funksiyasi bu-

a) madaniy hordiq shakli sifatida ekskursiya xizmati ma'naviy ehtiyojlarni qondiradi va shakllanishini ta'minlaydi.

b) mavzudan kelib chiqqan holda ma'lum soha bilimlari bo'yicha ma'lumotlar beradi.

d) ekskursantlarga siyosiy, falsafiy, ilmiy, badiiy qarashlar, g'oyalar, nazariyalarning shakllanishiga yordam beradi.

e) ekskursantlar aniq bir mavzudagi ekskursiyaga qatnashib, keyinchalik shu sohaga qiziqib qo'shimcha ma'lumotlar o'qishi mumkin.

4. Ekskursiya xizmatining madaniy – texnik dunyoqarashni kengaytirish funksiyasi bu-

a) ekskursantlar turli sohalardan bilim beradi, yozma manbalardan, maktab dasturlaridan, ma'ruzalardan olgan bilimlariga aniqlik kiritadi.

b) ekskursantlar aniq bir mavzudagi ekskursiya xizmatiga qatnashib, keyinchalik shu sohaga qiziqib qo'shimcha ma'lumotlar o'qishi mumkin.

d) mavzudan kelib chiqqan holda ma'lum soha bilimlari bo'yicha ma'lumotlar beradi.

e) madaniy hordiq shakli sifatida ekskursiya xizmati ma'naviy ehtiyojlarni qondiradi va shakllanishini ta'minlaydi.

5. Ekskursiya xizmatining qiziqishlarni shakllantirish funksiyasi bu-

a) ekskursantlar aniq bir mavzudagi ekskursiya xizmatiga qatnashib, keyinchalik shu sohaga qiziqib qo'shimcha ma'lumotlar o'qishi mumkin.

b) ekskursantlarga siyosiy, falsafiy, ilmiy, badiiy qarashlar, g'oyalar, nazariyalarning shakllanishiga yordam beradi.

d) madaniy hordiq shakli sifatida ekskursiya xizmati ma'naviy ehtiyojlarni qondiradi va shakllanishini ta'minlaydi.

e) mavzudan kelib chiqqan holda ma'lum soha bilimlari bo'yicha ma'lumotlar beradi.

3 - mavzu. EKSKURSIYA RAHBARI - GIDGA QO‘YILADIGAN TALABLAR

- 3.1. Gid kasbining o‘ziga xos xususiyatlari
- 3.2. Gidning shaxsiy fazilatlari, mahoratiga qo‘yiladigan talablar
- 3.3. Gidning nutq madaniyati
- 3.4. Gid faoliyatini tashkil etishning bosqichlari

3.1. Gid kasbining o‘ziga xos xususiyatlari

Har bir kasb mehnat faoliyati bo‘lib, insondan aniq bilim va mehnat ko‘nikmalarini talab qiladi. Bu bilim va ko‘nikmalar umumiy va maxsus ta‘lim hamda ishchining kunlik amaliy faoliyati jarayonidan olinadi.

Gidning ishi yaqin o‘tmishgacha kasb sifatida qaralmagan, u havaskor guruh uchun qiziqarli mashg‘ulot bo‘lgan, xolos. Gid ishini turli soha mutaxassislari o‘zlarining asosiy faoliyatlaridan ajralmagan holda bajarishgan (pedagoglar, muzey ilmiy xodimlari, institut ilmiy xodimlari va h.k.). Faqatgina bir necha ekskursiya muassasasi va alohida muzeylar shtatida gidlar mavjud bo‘lgan, xolos. Ammo o‘sha paytlarda bu faoliyat kasbiy xususiyatlarga ega bo‘la boshlagan.

Ekskursiya xizmati funksiyasining o‘zgarishi, uning dam olish shaklidan mehnat jamoalarida madaniy-tarbiyaviy ishlarning tashkiliy shakliga aylanishi, aholiga xizmat ko‘rsatuvchi tarmoqqa aylanishi, yangi mutaxassislik, ya‘ni gid rolining oshishiga olib keldi.

O‘zbekiston Respublikasining «Turizm to‘g‘risida»gi Qonunining 3-moddasiga turistik guruh rahbari (turlider) va gid (ekskursiya yetakchisi) tushunchalari kiritilgan. Unga ko‘ra «*turistik guruh rahbari* - turistik faoliyat sub’ektlarining vakili bo‘lgan va uning nomidan ish ko‘rib, turistlarga xizmat ko‘rsatish shartnomasi shartlarining bajarilishini ta‘minlovchi jismoniy shaxs», «*Gid (ekskursiya yetakchisi)* - tur qatnashchilariga turistik xizmatlar ko‘rsatish

shartnomasi doirasida ekskursiya-axborot, tashkiliy yo‘sindagi xizmatlar va malakali yordam ko‘rsatuvchi jismoniy shaxs»²-degan ta’riflar kiritilgan.

Gid kasbining shakllanishi murakkab va ko‘pqirralidir. Unda quyidagi 4 ta bosqichni ajratish mumkin:

3.1-jadval

Gid kasbining shakllanishi bosqichlari

Bosqich-lar	Jarayon nomi	Harakat joyi
1	Insonlar bilan madaniy jamoaviy ishlarni olib borish ishtiyoqining shakllanishi	Umumla’lim maktabi, klubli muassasalarda
2	Mutaxassislik bo‘yicha bilimlar tizimiga ega bo‘lish	OTM, kurslar, mustaqil o‘rganish
3	Kasbiy mahorat asoslarini o‘rganib olish	Gidlarni tayyorlovchi kurslar, turizm mutaxassisligi bo‘yicha OTMda
4	Mutaxassislik bo‘yicha bilim, malaka, ko‘nikmalarni takomillashtirish	Malaka oshirish kurslari, gidlarning uslubiy to‘garaklarida

Kasbiy talablar. Gid kasbini tanlagan insonlarga ushbu kasb bir necha talablarni qo‘yadi, ya’ni madaniy-tarbiyaviy ishlarga ishtirok etish ishtiyoqi, tarbiya jarayonida ekskursiya xizmatining mohiyati, undagi o‘z rolini tushunishi, burchini his etishi, yaxshi diksiyaga ega bo‘lishi, bir yoki bir necha ekskursiya mavzulari bo‘yicha aniq bilimlarga ega bo‘lishi, madaniyatsizlik va eskicha qarashlarga befarq bo‘lmasligi, o‘z bilimlarini uzluksiz takomillashtirishi, yangilikka intilishi, ishda tashabbus ko‘rsatishi va ijodiy yondashishi, ekskursantlarni qiziqtirishi va talablarini chuqur o‘rganishi, turli guruhdagi insonlarga xizmat ko‘rsatishda turlicha yondashuv; tarbiyaviylik, yuqori madaniyat va xulq-atvor, ekskursantlar

² Ўзбекистон Республикасининг «Туризм тўғрисида»ги Қонуни //«Халқ сўзи» газетаси, 1999.

bilan to'g'ri munosabat yuritishi, ekskursiya xizmatini o'tkazish uslubiga ega bo'lishi, xullas, kasb sirlarini yaxshi bilishi kerak.

Har bir gid nafaqat o'z mutaxassisligi bo'yicha bilimlarga, balki pedagogika va psixologiya asoslarini ham bilishi zarur bo'lmoqda. Gid o'z ishini to'g'ri tahlil qilishi, o'tkazgan ekskursiya xizmatiga ob'ektiv baho berishi, prinsipial va o'ziga nisbatan talabchan bo'lishi muhimdir.

Gid kasbi aniq amaliy malakaga ega bo'lishni talab qiladi. Bu malaka unga o'z bilimlarini auditoriya uchun to'g'ri tanlab olish, mujassamlashtirish va samarali uzatish imkoniyatini beradi. Gid kasbini tanlaganlar quyidagilarni qila olishi kerak: zaruriy, aniq ma'lumotlarni tanlashi, o'qib o'rganishi, aniq mavzudagi ekskursiyaga individual matn tayyorlashi, uslubiy qo'llanmani tuzishi, ularni amaliyotda qo'llashi, «gid portfeli»dagi ko'rgazmali vositalarni to'g'ri va o'z vaqtida qo'llashi, boshqa gidlar bilan tajriba almashishi, mintaqaning ekskursiya imkoniyatlarini targ'ib qilishda ishtirok etishi va sh.k.

Gidning amaliy bilim va ko'nikmasi unga uslubiy ishlarda qatnashishda, to'garaklarni, turistik guruh rahbari hamda turagentlar uchun malaka oshirish kurslarini olib borishda, yosh gidlarga yordam berishda kerak bo'ladi. Amaliy bilim va malakaning mavjudligi gid ustamonligining mustahkam negizidir.

Kasb va mutaxassislik. Gidlarning kasbiy mahoratini takomillashtirishning asosiy yo'nalishlaridan biri mutaxassislikdir. Eng avvalo «kasb» va «mutaxassislik» kabi ikki tushunchaning mazmuni va o'zaro aloqasini aniqlab olamiz.

Kasb – aniq bilim va ko'nikmalar jamlanmasini talab qiluvchi mehnat faoliyati shaklidir.

Mutaxassislik – bir kasb zahirasiidagi faoliyat turi. Masalan: vrach bu – kasb bo'lsa, terapevt, jarroh, stomatolog bu - mutaxassislik va sh.k. Kasb asosiy faoliyat turi bo'lsa, «mutaxassislik» tushunchasi ma'lum kasb doirasida bilim va mahoratga erishganlik darajasini ko'rsatadi, ya'ni, mutaxassis bu biror mutaxassislikni professional egallagan ishchidir.

Gidlarni tayyorlash jarayonining vazifasi - mutaxassislarni malakali gid qilish, ya'ni gid kasbining zaruriy bilim va ko'nikmalariga ega bo'lishi uchun har bir mutaxassisga yordam berishdir. Bunda ishni shunday tashkil etish kerakki, ekskursiya muassasasiga kelgan kishi o'z mutaxassisligini nafaqat saqlab qolsin, shu bilan birga uni takomillashtirib, ekskursiya xizmatini yaxshi tashkil etishi uchun o'z vazifasini mustahkamlasin.

Tarix o'qituvchisi gid bo'lganidan keyin tarixiy mavzuda ekskursiyalar o'tkazishi maqsadga muvofiqdir. Undan tabiatshunoslik mavzusida ekskursiya mavzusini tayyorlashni talab qilish noto'g'ri bo'ladi. Bu mavzudagi ekskursiyalarni mutaxassis – biolog, geograf tayyorlashi maqsadlidir.

Ekskursiya muassasalari va davlat muzeylari qoshida gidlarning malakasini oshirish kurslari tashkil etilgan (tarixiy, adabiyot, tabiatshunoslik, va sh.k.). Masalan, Samarqand viloyatining Davlat muzey-qo'riqxonasi qoshidagi gid-ekskursovodlarni tayyorlash o'quv markazida 216 soatlik «Ekskursiya xizmatlarini tashkil etish» qayta tayyorlash kursi tashkil etilgan bo'lib, ushbu kursni tamomlagan tinglovchilarga «O'zbekturizm» MK tomonidan «Samarqand shahri gidi» ixtisosligi bo'yicha qayta tayyorlash haqida guvohnoma beriladi. Hozirda ushbu kursda 2013 yilda jami 116 nafar, 2014 yilda jami 107 nafar tinglovchi o'qidi.

3.2. Gidning shaxsiy fazilatlari, mahoratiga qo'yiladigan talablar

Shaxsga qo'yilgan axloqiy talablar bu umumiy prinsiplarga va axloqiy me'yorlarga rioya qilishi, mukammalikka intilishidir. Shaxsning har tomonlama mukammal va barkamol bo'lib shakllanishi uning butun bir umri davomida ro'y beradi (umumta'lim maktabida, kollej, OTM da, jamoada, kundalik hayotda, gidlarni tayyorlovchi kurslarda, ekskursantlar bilan o'zaro munosabatda).

Gid shaxsiyatining shakllanishi gid kasbining shakllanishi jarayonida yuzaga keladi. Gid shaxsiyatiga qo'yilgan talab uning umumiy tamoyillar va xulq-atvor me'yorlariga rioya qilishi, aniq g'oyalarga amal qilishidir.

Shaxsning asosiy *fazilatlariga* quyidagilarni kiritish mumkin:

- farosatlik – aql idrok bilan ish tutishi;
- mas'ullik – o'z harakatlari natijasini tushunishi;
- shaxsiy obro'si – o'z xuquqlarini himoya qilish bilan bog'liq harakatlari;
- individuallik – shaxsiyatining o'ziga xosligi, takrorlanmasligi.

Gid o'z kasbining xususiyatidan kelib chiqqan holda faol hayotiy qarashlarini namoyon etishi va kunlik faoliyatida foydalanishi kerak.

Faol hayotiy qarashlar – shaxsning jamiyat hayotiga qatnashishidir. Shaxsning hayotiy qarashlari uning jamiyat, mehnat, davlat va xususiy mulkka, boshqa shaxslarga va o'ziga bo'lgan munosabatida namoyon bo'ladi. Shaxsning hayotiy qarashlari faolligini baholashda barcha jamoaviy, mehnat, g'oyaviy – ommaviy faollik turlari inobatga olinadi.

Gidni ijobiy tavsiflovchi bilimi, malakasi, ko'nikmasi eng avvalo, unga topshirilgan ishni bajara olishi qobiliyatiga asoslangandir. Gidlarni o'qitish jarayonida uslubchilar ularning yangi ekskursiya mavzusini tayyorlashi, referat yozishi, kurslarda ma'ruza o'qishi, marshrutlarda ekskursiya o'tkazishi, uslubiy yo'riqlarni tanlashi kabi ishlarni qila olishi uchun zaruriy qobiliyatlari mavjudligini inobatga olishadi.

Gidning asosiy faoliyati ekskursiya xizmatini tayyorlash va o'tkazishdir. Ekskursiya xizmati tayyorlash 3 qismga bo'linadi:

1. Individual matnni tayyorlash;
2. Metodik ishlanma talablarini eslab olish;
3. Marshrutni yodda tutish.

Ekskursiya xizmatiga tayyorgarlik ko'rish jarayonida gid o'z-o'zini tekshirishi uchun taxminan quyidagi savollarga javob izlaydi: Ob'ekt oldida mavzuning rejalarini yoritishda hikoyani nimadan boshlayman? Qanday qilib

ko'rish orqali rekonstruksiyalash usulini yaxshiroq qo'llashim mumkin? Gid mavzuni qay darajada o'zlashtirib olganidan qat'iy nazar, u har safar tayyorgarlik ko'radi. Tayyorgarlik bosqichining muvaffaqiyati gid shaxsiyatining individual xususiyatlariga, ya'ni zaruriy ishlarni bajarishdagi tezkorlik va tashkilotchilik qobiliyatiga bog'liq. «Tayyorgarlik» tushunchasiga ruhiy tayyorgarlik ham kiradi. Bunda o'z bilimiga ishonish, ya'ni ekskursiya xizmatini yuqori saviyada o'tkazishiga, ekskursantlar ko'rganidan va eshitganidan mamnun, xursand bo'lishiga ishonchidir.

Har bir pedagogda xos bo'lgani kabi gidga ham 4 turdagi qobiliyat xosdir:

- konstruktivlik
- tashkilotchilik
- kommunikativlik
- tahlil qilish.

Konstruktivlik qobiliyati ekskursiya xizmati ma'lumotlarini tanlash va to'g'ri rasmiylashtirish, uni tushunarli va ishonchli yetkazish, zaruriy hollarda ekskursiya rejasini, uslubiy yo'riqlardan foydalanish tartibini qayta ko'ra olish kabilarda o'z ifodasini topadi va gid fikrlash qobiliyatining asosi hisoblanadi.

Tashkilotchilik qobiliyati ekskursiya guruhini boshqara olish, ularning e'tiborini kerakli ob'ektga yo'naltirish, turistlar va ekskursantlar uchun tasdiqlangan dasturlardagi xizmatlarning bajarilishida o'z ifodasini topadi.

Kommunikativlik qobiliyati ekskursiya guruhi bilan ishlaganda o'zaro iliq munosabat o'rnatish, ekskursiya xizmati davomida ushbu muhitni saqlash, marshrut jarayonida avtobus haydovchisi, ko'rgazma, muzey ishchilari, uslubiy to'garak rahbarlari, boshqa gidlar, turistik guruh rahbarlari bilan o'zaro to'g'ri munosabat o'rnatish jarayonida namoyon bo'ladi.

Tahlil qilish qobiliyati o'z ishini tanqidiy tahlili, o'tkazgan ekskursiya xizmati sifatini, metodik usullarni qo'llashning samardorligini ob'ektiv baholashida namoyon bo'ladi.

Ta'kidlab o'tilgan qobiliyatlar hamma gidlarga ham uchramaydi. Gid qobiliyatini rivojlantirishda kurslardagi o'qishlar, uslubiy to'garaklardagi ishlar, ob'ektlar oldidagi mustaqil mashg'ulotlar, ekskursiyani o'tkazish uslubi va texnikasini chuqur o'rganish muhim rol o'ynaydi.

Ekskursiya xizmatini tashkil qilishda gid temperamentining roli. Tashkil etiladigan ekskursiya mavzusining xarakteri, uning o'ziga xosligi gidning temperamentiga bog'liq bo'ladi. Temperament esa uch xulq atvorda namoyon bo'ladi va hissiyotlarning kuchli yoki kuchsizligi, barqarorligi yoki o'zgaruvchanligi, kechinmalarning davomiyligi bilan tavsiflanadi. Inson temperamentiga (sangvinik, xolerik, flegmatik, milanxolik) bog'liq ravishda uning xulq-atvori aniq hissiyotlar guruhi bilan tavsiflanadi: jo'shqin, jahldor, bosiq, har xil asabbuzarliklarga reaksiyasi.

Temperamentning namoyon bo'lishi inson umumiy madaniyatining natijasidir. Uning harakatlari irodasiga bo'ysunishi va o'z hissiyotlarini boshqara olishiga bog'liq bo'lishi kerak. Ekskursiya xizmati jarayonida ekskursantlar bilan o'zaro munosabatda bu omil muhim hisoblanadi. Tashqi va ichki asabbuzarliklar ta'sirida yuzaga kelayotgan gidning hissiyotlari, kayfiyati (haddan tashqari ko'tarinki yoki tushkun), ekskursiya jarayoniga ta'sir ko'rsatmasligi kerak. O'zini qo'lga olish, guruhda kerakli muhitni ta'minlash gid mahoratining asosidir.

Gidning his-tuyg'ulari ob'ektiv xarakterga ega bo'lishi kerak. Ekskursiya jarayonida mavzuni yoritishda, gid ekskursantlarda hamdardlik hissini, voqealarga ishtiroki hissini uyg'ota olishi maqsadlidir. Ekskursantlar kayfiyatida hikoyaga nisbatan umumiy hamdardlikka erishilsa, ekskursiya ma'lumotlari yuqori darajada qabul qilingan bo'ladi. Ekskursiya jarayonida shunday holatlar ham uchraydiki, tarkibiy jihatdan har xil bo'lgan guruhda bitta ma'lumotga nisbatan turlicha munosabat bo'lishi mumkin. Buning sababi odamlarning individual o'ziga xosligi, temperament tiplari, ularning kayfiyati, mavzuga qiziqishi, ekskursiyada ishtirokidagi motiviga bog'liqdir.

Ekskursiya xizmati mavzusidan kelib chiqib, gid ekskursantlarning umumta'limiy tayyorgarligi va ularning estetik rivojini hisobga olishi zarur. Ma'lumotlarga haddan ziyod izoh berish, uni soddalashtirish ekskursantlarda turli hissiyotlar uyg'onishiga halaqit beradi, fikrlash qobiliyatini yengillashtirmoqchi bo'lib, gid ular bilan aloqani yo'qotishi va shu tariqa mavzuni buzishi mumkin. Soddalashtirilgan ma'lumot, haddan ziyod misollar, yangilikning yo'qligi, ekskursantlarga hech qanday hissiyot o'yg'otmaydi.

Gidning optimistligi(nekbinligi). Insonning zaruriy fazilatlariga quyidagilarni kiritish mumkin: optimistlik, hayotdan zavqlanish, tetiklik, atrofdagi yaxshi va ijobiy narsalarni ko'ra olish va sh.k. Gidning optimistligi uning mehmondo'stligi, xushmuomilaligi, tabassumi, atrofdagi insonlarga e'tibori, guruhda yaxshi muhit yaratishi, kayfiyatini ko'tara olishida namoyon bo'ladi.

Ekskursiya xizmatida hikoyaning ohangi, berilayotgan bilimlarning ishonarliligi, ekskursiyani yaxshi o'tishiga ishonishi, o'z o'rnida hazillashishi, bularning barchasi gidning optimistligidan dalolat beradi.

Gidning individualligi. Har bir inson uni boshqalardan ajratib turuvchi o'ziga xos xususiyatlarga ega (nutqi, ma'lumotni yetkazishi, imo-ishoralari va sh.k.).

Marshrutda gidning hikoyasini eshitib, shuni anglash mumkinki, u ba'zi detallarni o'zicha bayon qiladi, fikrlar qo'shadi, imo-ishoralar, tabassumidan foydalanadi. Bir gid yozma manbalarga murojaat qilsa, boshqasi mavzuni boyituvchi she'rlar o'qiydi, uchinchi hujjat ma'lumotlaridan foydalansa, boshqasi tanaffusni to'g'ri belgilaydi. Ko'p yillik ish tajribasiga ega gidlarda ekskursiyani olib borishning individual yondashuvi shakllangan bo'ladi va yillar davomida qo'llab kelayotgan usullarni o'z o'rnida boshqa usullar bilan uyg'unlashtirib ishlatishadi.

Gidning obro'yi (avtoriteti) bevosita shaxsiyat muammosiga tegishlidir. Gidning obro'yi uning bilimi, malakasi, ko'nikmasi, mafkurasi, tajribasiga asoslanadi. Bu obro'y bir necha omillar majmuasi, yig'indisidan kelib chiqadi:

a) *holat obro‘yi*, bu gidning ekskursiya rahbari, ekskursantlarni boshqarishi faoliyatini nazorat qilishi bilan belgilanadi;

b) *bilimliliği obro‘yi, ekskursiya* mavzusini ekskursantlardan ko‘ra chuqurroq bilishi gid obro‘yini mustahkamlaydi;

d) *malakaviylik obro‘yi, ekskursiyalarni* o‘tkazish tajribasining mavjudligi malakaviylik obro‘yini shakllantiradi (ekskursiyani o‘tkazishning uslubi va texnikasini qo‘llash ko‘nikmasi);

e) gid obro‘yining muhim negizi bu- uning *nutq madaniyati va noverbal vositalarni* qo‘llay olishidir;

g) *ekskursantlar bilan o‘zaro munosabati*, guruhda zaruriy muhitni yaratish. Bunda uning o‘zini tutishi madaniyati va nutqi gid obro‘yining negizi hisoblanadi.

Gid kasbiy mahoratining asosini uning malaka va ko‘nikmasi tashkil etadi.

Malaka- bu insonning egallagan bilim va ko‘nikmalari yordamida ma’lum harakatlarni bajarishdir. Malaka – ongli, hatti-harakatning avtomatlashtirilgan tarkibiy qismi. Malaka – faoliyat jarayonida uning biror-bir elementini (ongning eng kam nazorati ostida) bajarish qobiliyatidir. Ko‘nikma, malakalar maqsadga yo‘naltirilgan faoliyat jarayonida shakllanadi.

Kasbiy mahoratni shakllantirish uchun chuqur bilim va uslubiy vositalardan foydalanish malakasi zarurdir. Gid mahoratini egallashning quyidagi yo‘llari mavjud: boshqa gidlar tajribasini qo‘llash, o‘quv mashqlarini bajarish, ekskursiyalarga qatnashib ko‘rish va sh.k. Gidning muhim mahoratlaridan biri auditoriya uchun bilimlarni qulay moslashtirishdir.

Ko‘nikma- bu insonning aniq harakatlarni bajara olishidir. Bu mahoratga bitta mashqni bir necha bor takrorlash orqali erishiladi. Natijada ishchida ishni sifatli bajarish odati yuzaga keladi. Gid uchun ushbu harakatlar ekskursiyani tayyorlash va o‘tkazish jarayonidir. Ekskursiyani jarayonidagi «operatsiyalarning» tartibi va ketma-ketligi, harakatlar obrazi uning odatlariga aylanadi. Ega bo‘lgan odatlardan ko‘nikmalar shakllanib, takomillashadi. Shunday qilib, ko‘nikma gidning bir xil sxema (yo‘naltirilganlik, ketma-ketlik, vaqtni to‘g‘ri taqsimlash va

sh.k.) asosida amaliyotda to'plagan harakatlaridir. Ko'nikma mahoratning yuqori darajasidir. Ko'nikma avtomatik qilinadigan harakatlardir. Ko'nikmaga ega bo'lish bu nafaqat ishni tez va aniq, balki ishonchli bajarishga erishish hisoblanadi. Gid ko'nikmalarini bir necha guruhlarga ajratish mumkin:

- yangi ekskursiya mavzusini tayyorlash ko'nikmasi;
- ekskursiyada ob'ektlarni ko'rsatish ko'nikmasi;
- ekskursiya ob'ektlarini hikoya qilish ko'nikmasi;
- ekskursiyani o'tkazish texnikasi ko'nikmasi;
- «gid portfeli»dagi ko'rgazmali vositalarni namoyish etish ko'nikmasi;
- ekskursantlar bilan ishlash ko'nikmasi;
- nutq madaniyati ko'nikmasi;
- kitob bilan, muzeyda, ko'rgazmada, arxivda ishlash ko'nikmasi;
- ekskursiyani o'tkazishda tayyorgarlik ko'nikmasi;
- ekskursiyani reklama qilish ko'nikmasi;
- ekskursiyadan keyingi ishlar ko'nikmasi.

Gid ekskursiya guruhi qatnashuvisiz o'ziga xos repetitsiyalarda ekskursiyaning texnikasini (ob'ektlarni ko'rsatishning qulay nuqtalarini tanlash, hikoya qilishning usullarini qo'llash, «gid portfeli»dagi ko'rgazmali vositalardan foydalanish, guruhni to'g'ri joylashtirish) takrorlab olishi maqsadga muvofiqdir. Bundayin mashg'ulotlarni uslubchi yoki malakali gidlar nazorat qilishi mumkin. Bu turdagi mashg'ulotlar jarayonida gidning harakatlari o'rganiladi, aniqlanib mustahkamlanadi. Aniq metodikadan foydalangan holda mashg'ulotlarni o'tkazish va doimiy takrorlash gidga ko'nikmalar hosil bo'lishiga olib keladi. Bunday ishlarni tashkillashtirishning turli shakllari mavjud, masalan, o'quv ekskursiyalar, ob'ekt oldida mashg'ulotlar, ish yuzasidan o'yinlar o'tkazish va sh.k. Mashg'ulot qatnashchilariga quyidagi savollarga javoblar olinadi:

1. Ob'ektni ko'rsatishda gid qaysi ko'nikmalarni qo'llaydi?
2. Ko'nikmalardan foydalanish samaradorligi qanday?

3. Qaysi ko'nikmalarni o'rganish qiyinroq?
4. Gid qo'llayotgan usullarni ekskursantlar sezishi mumkinmi?

Ko'nikmalarning takomillashib borishi gidga ekskursiyadagi turli tayyorgarlik darajasiga ega odamlar uchun uni o'tkazishning variantlaridan foydalanish imkonini beradi.

Gidning kuzatuvchanlik ko'nikmasini rivojlantirish ma'lum qiyinchiliklarni tug'diradi. Buning uchun quyidagi mazmunda mashqni taklif etish mumkin: gidlarga 20-30 soniya davomida bir necha predmetlar ko'rsatiladi. Keyin savol beriladi: Nimalarni ko'rdingiz? Predmetlarning ko'rinishi? Qay biri qiziqarliroq? Mashq bir necha bor takrorlanadi. Keyinchalik vaqt kamroq ajratilib, predmetlar soni ko'payadi. Mashg'ulot maqsadi- gidlarni kuzatilayotgan ob'ektni tez qabul qilishi, his etishiga erishishidir.

Boshqa bir guruh mashg'ulotlar gid diqqatini bir-biriga o'xshash predmetlarni taqqoslashga yo'naltiriladi. Mashg'ulot boshida kuzatilayotgan predmetlarning farq qiluvchi xususiyatlari, detallarini sanab o'tish vazifasi beriladi. Mashg'ulot qatnashchilari, kuzatilayotgan ob'ektni taqqoslab, ularning bir-biridan farq qiluvchi jihatlarni topishadi. Shu tariqa kuzatuvchanlik ko'nikmasi shakllanadi. Ekskursiyalar mazmuni, ob'ektlarning tavsifi va o'ziga xosligidan kelib chiqib, gidlar uchun boshqa mashqlar ham tashkil etiladi. Maqsad ekskursiyalarni o'tkazishda gidlarda amaliy ko'nikmalarni shakllantirishdir.

Gidlarning kasbiy mahoratini oshirish, ko'nikmasini shakllantirish va mustahkamlashda uyga berilgan vazifalarni bajarishi katta o'rin egallaydi. Ushbu mashg'ulotning o'ziga xos jihati - aniqlikdir. Masalan: gidga shahar ekskursiyalarida ob'ektni ko'rsatishda rekonstruksiyalash usulidan foydalanish texnikasini, imo-ishoralar usulidan foydalanishni repetitsiya qilish vazifasi beriladi.

Ekskursiya xizmatining samaradorligi nafaqat gidning bilim va malakasiga balki, ekskursantning ob'ektni kuzata olishi ko'nikmasiga, hikoyaga e'tibor qilishiga, aniq faktli ma'lumotlarni qabul qilib, zaruriy xulosalar qilishiga

bog‘liqdir. Shuning uchun, ekskursiya xizmatining asosiy vazifasi ob‘ektlarni ko‘rish va his qilishni ekskursantlarga o‘rgatishdir, ya‘ni ularda ob‘ektlarni kuzatish va o‘rganish ko‘nikmasini shakllantirishdir.

3.3. Gidning nutq madaniyati

Ekskursiya xizmati mavzusini ekskursantlar eshitish va ko‘rish orqali qabul qilishadi, ya‘ni ekskursiya jarayonida bevosita gidning ovozi eshitiladi. Ekskursantlar qarshisida gid quyidagi holatlarda namoyon bo‘lishi mumkin:

- *axborot beruvchi*, ya‘ni gid biror-bir voqea, hodisalar haqida o‘z munosabatini bildirmasdan, mohiyatini tushuntirmasdan, faqatgina hikoya qiladi, ya‘ni ekskursantlarni bilimlardan xabardor qiladi;

- *suhbatdosh*, ya‘ni ob‘ektlarni ko‘rsatish jarayonida gid suhbatdosh rolini bajaradi. Axborotlar savol-javob shaklida yetkaziladi, ekskursantlarning ma‘lumotlarga nisbatan fikri inobatga olinib, suhbatning qiziqarli bo‘lishi ta‘minlanadi. Gid ularning munosabatlaridan, savollaridan kelib chiqib hikoyaga qo‘shimcha ma‘lumotlar kiritishi mumkin;

- *sharhlovchi*, ya‘ni gid kuzatilayotgan ob‘ektlar, voqea, hodisalar haqida axborot berib, uning sabablarini izohlaydi;

- *maslahatchi*, ya‘ni gid ob‘ektning tushuntirib uni to‘g‘ri ko‘rish bo‘yicha maslahat beradi, ya‘ni ekskursantlarni zaruriy xulosalarga kelishiga ko‘maklashadi;

- *hissiyotli lider*, gid ob‘ektlar va voqealarni tahlil qiladi, muammolarga baho beradi, o‘z hissiyotlarini ekskursantlarga yetkazadi, kuzatayotgan ob‘ekt yoki hodisani tushunib olishga yordam beradi.

Nutq madaniyati. Nutq odobi insonning umumiy ahloqini belgilovchi asosiy mezondir. «Nutq madaniyati» deganda aytilishi zarur bo‘lgan xabarlarni, tinglovchini hurmat qilgan holda, uning ko‘ngliga mos, adabiy me‘yordagi ifodalar bilan yetkazish tushuniladi. Har qanday noxush xabarni ham tinglovchiga beozor yetkazish mumkin. Buning uchun so‘zlovchi tilni, adabiy til me‘yorlarini

mukammal bilishi lozim. Muloyim, yoqimli, odobli soʻzlash ham oʻz-oʻzidan paydo boʻlmaydi. Unga yoshlikdan ongli mashqlar qilish, tilning lugʻat boyligini egallash, bu borada nutqi ibratli kishilarga taqlid qilish, ulardan oʻrganish orqali erishiladi.

Lugʻaviy soʻz boyligi, grammatik toʻgʻri, badiiy ifodalangan, mantiqiy tuzilgan, maqsadli imo-ishoralardan iborat nutq madaniy nutq hisoblanadi. «Nutq madaniyati» tushunchasi ogʻzaki va yozma nutqqa tegishlidir. Har ikkisi ham mazmunli, tushunarli, ifodali va zamonaviy boʻlishi kerak. Gidning yozma nutq madaniyati quyidagi hujjatlar bilan ishlashda namoyon boʻladi: asosiy va individual matnda, uslubiy qoʻllanmalarda, referat, maʼruza, taqriz, bibliografik obrazlarda. Asosiy matn adabiy tilda, individual matn koʻproq ogʻzaki tilda tuziladi.

Til shunday maʼno-mazmunni anglatadiki, uning mavjud boʻlishi va ifodalanishi nutq orqali amalga oshadi. Til bir tomondan nutq hosil qilinadigan va tushuniladigan qurilma sifatida talqin qilinsa, ikkinchi tomondan, mutaxassislar nutq faktlaridan xulosa qiladigan qoidalar tizimi, birliklar majmuasidir. Bu tushunchalarning har ikkalasi ham oʻzaro bir-birlariga bogʻliqdir, chunki til qurilma sifatida mohiyatni anglatadi, bu mohiyatni unda mavjud boʻlgan qoida va birliklar orqali bilish mumkin. Nutq, birinchidan, fikr-mulohaza bildirish jarayoni, ikkinchidan, u til qurilmasi faoliyati natijasidir. Til va nutq haqida bildirilgan bunday fikrlarga asoslanib xulosa qilish mumkinki, ular oʻzaro bogʻliq, bir-birini taqozo etuvchi hodisalardir va ayni paytda, ular oʻrtasida muayyan farqlar ham mavjudki, ularni alohida eslatish lozim boʻladi. Til potensial hodisa boʻlib, kishilar ongida bolalikdan oʻzlashtirilgan gapirish qobiliyati va nutq orqali ifodalangan fikrni tushunish vositasi sifatida mavjud boʻladi. Nutq esa mavjud imkoniyatni voqelantirish va soʻzlashuv qobiliyatini aniq muhitda amalga oshirish jarayonidir. Nutq har bir alohida kishini individ va shaxs sifatida xarakterlovchi eng samarador vositalardan biridir. Insonlar muloqoti nutq orqali amalga oshiriladi. Uning yordamida odam oʻz fikrini, hissiyotlarini, kayfiyatini, istaklarini ifodalaydi. Nutq individual hodisa boʻlsa-da, aksariyat hollarda biz bir-birimizni tushunamiz.

Tushunish so‘zlashish faoliyatida ayrim o‘ziga xos va umumiy xususiyatlarning mavjudligi tufayli yuz beradi. Bunday xususiyatlar muayyan til jamoasi ishlatadigan birliklar (fonemalar, morfemalar, so‘zlar, gaplar) va ulardan foydalanish qoidalarining umumiyligidir. Umumiy birliklar va qoidalar til tizimiga mansub bo‘lib, ularning individual nutqda ishlatilishi nutqning strukturaviy asosini tashkil qiladi. Aynan shu asosda nutqning muloqot jarayonidagi vazifasi amalga oshiriladi. Gapirish va tushunish jarayoni odamlar orasida fikr almashinuv, hissiyotlarini bildirish, axborot uzatish ehtiyoji tufayli ro‘y beradi va bularning hammasi ijtimoiy munosabatlarga asoslanadi. Nutqning aynan mana shu ijtimoiy asosini til tizimi tashkil qiladi. Demak, nutq umumiy va ijtimoiy xususiyatga ega bo‘lgan tilga nisbatan individual munosabatdagi hodisadir.

Nutq – til imkoniyatini namoyon etish, ovoqli yoki yozuvli shaklga ega insonlar o‘rtasidagi muloqot vositasidir. Nutqda til imkoniyatlaridan foydalanish gidga ma’lum mavzudagi aniq bilimlar majmuini yorqin ifodalash imkonini beradi. Nutqning tushunarligi, aniqligi va ifodaliligi so‘zlarni to‘g‘ri tanlash, iboralar tuzilishi kabi ko‘pgina omillarga bog‘liq.

Nutq *tashqi* va *ichki* nutqqa bo‘linadi. *Tashqi nutq* kommunikativ ahamiyatga ega bo‘lib, uning mohiyati boshqa insonlarning eshitib, tushunishiga yo‘naltirilgan. Gidning hikoyasi – tashqi nutq namunasi bo‘lib, uning vazifasi ekskursantlarning ongi va harakatlariga ta’sir ko‘rsatish, aniq ob’ektlar haqida axborotlarni yetkazishdir. Tilning ikki asosiy funksiyasi mavjud: bilimlarni uzatish va hozirgi holatni izohlash. Ekskursiyada tilning funksiyasi auditoriya bilan muloqot jarayonida bilimlarni berish, hissiyotlarni so‘zli ifodalashdir.

Har bir nutq turi va ularning tarkibiga kiruvchi nutq ko‘rinishlari notiqlikning alohida janrini tashkil etadi. Shunday ekan, har bir janr, uning tabiati bilan belgilanadigan asosiy maqsad yo‘nalishlariga va muayyan ta’sirchanlik doirasiga ega. Har bir nutq turi o‘ziga xos asosiy maqsad-yo‘nalishiga ega. Xususan, bir martalik nutqlarning asosiy maqsadi tinglovchilarga ta’sir o‘tkazish orqali nutqni «yutib chiqishdir». Bu haqda Aristotel shunday yozgan edi: «Ritorika»ning uch turi

mavjud, chunki tinglovchilar ham shuncha turda bo‘ladi. Nutq uch unsuridan tashkil topadi: notiqning o‘zi, nutqning predmeti va u murojaat etayotgan kishi; ayni u (men tinglovchini nazarda tutayapman) barcha ishning oxir maqsadidadir.

Ichki nutq – bu insonning ichki dunyosi nutqi, auditoriyada yetkazilishi kerak bo‘ladigan fikrlarning oldindan shakllanishidir. Inson biror predmet haqida o‘ylayotganida o‘zining ichki ovozi bilan dialog yuritadi. Ichki nutqi yordamida fikr yuritadi, unda chizmalar, obrazlar, jadvallar kabi yordamchi vositalardan foydalanadi. Ichki nutq insonning olgan bilimlariga tayanadi. Gid ichki nutq yordamida ekskursiya mazmunini to‘liq yoki qisman hayolida takrorlaydi. Har bir gid mantiqiy mashqlarni hal qilishda o‘z-o‘zi bilan muloqot qilib, ichki nutq imkoniyatlarini to‘liq qo‘llashi kerak.

Til stili (uslub) – bu tilning turli-tumanligidir. Odamlarning maishiy hayotdagi tili rasmiy muhitdagi tildan, ilmiy referatlarning tili umumta’lim maktablari pedagoglari tilidan farq qiladi. Tilning quyidagi stillari mavjud: badiiy, ishchan so‘zlashuv (maishiy), ilmiy, ommaviy, kasbiy-texnikaviy.

Gid tilining stili fikrlarning so‘zdagi ifodasi, nutqining tuzilishidir. Boshqa stillardan uni hikoyadagi o‘ziga xos shakli va usuli ajratib turadi (masalan: aniqlik, mantiqiylik, obrazlilik, ifodalilik, hissiyotlik, tozaligi, tilning boyligi va h.k.)

Gid tilining individual stili uning kasbiy mahorati darajasi, nutq madaniyatini belgilaydi. Gid tili stilining o‘ziga xosligi uning vazifalariga bog‘liq:

- tarixiy voqeaning tashqi kartinasini qayta tiklash;
- kuzatilayotgan ob‘ekt, hikoya qilinayotgan voqea, tabiat hodisalariga isbotiy tavsiflar berish;
- uzoq o‘tmishning tarixiy holatini ekskursantlar his etishini ta’minlash.

Gid nutqida «shunday qilib», «xullas», «qisqasi» kabi standart so‘z va iboralar o‘rinsizdir. Nutq jilosi ham muhim. Gid nutqining ohangi butun ekskursiya davomida yuqoriroq bo‘lishi kerak.

Hikoyaning xarakteri unga qo‘yilgan vazifalarga bog‘liq ravishda o‘zgaradi. Hikoya darak beruvchi yoki rekonstruksiyalovchi xarakterda bo‘lishi mumkin.

Darak beruvchi hikoya – bu biror voqea, uning sodir bo‘lishi jarayoni haqidagi hikoyadir. Hikoya qiluvchi ekskursantlarda voqealarning qanday va qayerda sodir bo‘lganligi haqida tasavvur uyg‘otadi. Ma‘lumotlarni bayon etishning darak stili ko‘pgina ekskursiya jarayonida uchun xosdir. Rekonstruktiv hikoyada ekskursantlarning hayoliga u yoki bu predmetni avvalgi holatini qayta tiklash vazifasi qo‘yiladi (masalan: bizning davrimizgacha yetib kelmagan Afrosiyob qadimiy shahri). Ma‘lumotni qabul qilish jarayonini boshqarish orqali gid ekskursantlarga o‘z ongida yaratgan kartinani ko‘rishni tavsiya etadi.

Nutning tempi (tezligi). Hikoyaning mazmunidan kelib chiqib ekskursiya jarayonida nutq tempi tezlashadi yoki sekinlashadi. Nutqning tez, o‘rta, sekin, muloyim templari mavjud. Nutq mazmuni samarali qabul qilinishi uchun uning tempi sokin, bir maromda bo‘lishi kerak.

Ekskursiya mavzularini tayyorlash jarayonida, hikoyani tuzishda gid qo‘lida soat bilan mustaqil mashg‘ulotlar o‘tkazishi maqsadlidir. Nutqning tezligi daqiqasiga 75 ta so‘z, o‘rtachasi – 60 ta so‘z, sekini - 45 ta so‘zdan iborat bo‘ladi. Hikoya qilish jarayonida tez gapirish (daqiqasida 80 va undan ziyod so‘z) noto‘g‘ridir, bu tinglovchilarni zeriktiradi, ekskursiya ma‘lumotlarini tahlil qilishga halaqit beradi. Tanaffussiz tez tempdagi nutqlarni ekskursantlar qabul qilmaydi. Shu bilan birga butun ekskursiya jarayonida bir xil tempni saqlab turish ham noto‘g‘ridir. Gid nutqida asosiy holatlar boshqa ma‘lumotlardan ko‘ra sekinroq hikoya qilinadi. Asosiy holatlarni rivojlantiruvchi materiallar tez bayon etiladi.

Nutqning kamchiligi sifatida maxsus atamalarni, so‘zli shtaplarni, uzun iboralarni haddan ziyod ishlatilishini ko‘rsatish mumkin. Bular eshituvchilar asabiga tegishi va diqqatning pasayishiga olib keladi.

Yaxshi diksiyaga ega bo‘lish gid uchun muhimdir. **Diksiya** –bo‘g‘inlar, so‘zlar va butun bir iboralarni aniq, tushunarli talaffuz etishdir. Duduqlanish, so‘zlarning qo‘shimchalarini to‘g‘ri qo‘ymaslik yoki «yutib yuborish» nutqning kamchiliklariga kiradi.

Gid o‘z tili ustida ishlashni nutq texnikasini (nafas olish, ovoz, diksiya) egallashdan boshlaydi. Diksiya aniq va tushunarli bo‘lishi muhimdir. Eng avvalo noaniqliklarni, tushunarsiz nutqni bartaraf etib, ekskursantlar tushunishi mushkul bo‘lgan so‘zlar talaffuzini takrorlab olish kerak. Keyin talaffuzning tezligiga e‘tibor beriladi. Har bir so‘z shu jumladan, xorijiy so‘zlar, ism va familiyalar aniq aytilishi, ekskursantlarga tushunarli bo‘lishi lozim. Gid o‘z nutqining ifodasi (intonatsiya) ya‘ni so‘z va gaplarni talaffuz etishda ovozning past va balandligini kuzatishi zarur. Nutq ifodasi mantiqiy isbotli bo‘lishi kerak, chunki hikoyaning negizida nafaqat fikr balki hissiyot ham turadi. U hikoyaga «jon» bag‘ishlaydi, gidning ma‘lumot mazmuniga munosabatini ko‘rsatadi.

Hikoya ifodasining yana bir vazifasi – biror fikrni mantiqiy yakuniga yetkazishdir. Ifodali o‘qish muhim faktlarga urg‘u berish imkonini, hikoyaga tantanaviylik, kutilmaganlik, so‘rovlilik tusini beradi. Ifodaning o‘zgarishi hikoya mazmunidan kelib chiqadi, shuning uchun gidning alohida so‘zlar va butun bir iboralarni har xil ohang jilosida talaffuz eta olishi katta ahamiyatga ega.

Ba‘zi gaplar ifodasi so‘rov, darak, undov, tasdiqlovchi, hikoyaning ohangi quvonchli, qayg‘uli, tantanali bo‘lishi mumkin. Bularning barchasi gidning hikoya mazmuniga nisbatan munosabatiga bog‘liq. Hikoyaning hissiyotli jilosi haqiqiy chiqishi uchun ekskursiya xizmatini o‘tkazishda tayyorgarlik ko‘rishda hikoyaning ohangi va ifodasini aniqlab olishi kerak.

Gid so‘zli, iboraviy, mantiqiy urg‘ularni to‘g‘ri ishlatishi lozim. Urg‘u bu so‘z yoki so‘zlar guruhini ovoz kuchi yoki ohangni ko‘tarish bilan ajratishdir. Gid o‘z nutqi ustida uzluksiz ishlashi lug‘aviy zahirasini boyitadi, hikoyada to‘g‘ri so‘zlarni saralab va tanlab ishlatish imkonini beradi, keraksiz so‘zlardan, standart iboralardan nutqni «tozalash» shuningdek, o‘z nutqining individual uslubini yaratish imkonini beradi.

Noverbal muloqot vositalari. Nutqli muloqot auditoriyaga ikki oqim axborotlari orqali ta’sir qiladi: birinchisi, uzlukli so‘zli oqim, ikkinchisi uzluksiz noverbal oqim. Noverbal muloqot vositalariga insonlarning imo-ishorasi,

tabassumi, yurish-turishi kiradi. Nutq yordamida axborotning, matnning mazmuni va mohiyati uzatiladi. Noverbal muloqot vositalari aytilgan fikrlarning qo‘shimcha ichki mazmunini, unga bo‘lgan munosabatni yetkazadi. Noverbal muloqot shakli imo-ishoradir. Imo-ishoralar – bu aniq mazmunga ega qo‘llar yoki boshqa harakat a’zolarinig harakatidir.

Gidning imo-ishoralari eshituvchilar diqqatini bayon etilayotgan malumot mazmuniga qaratadi, asosiysini ajratadi, aytilganlarni isbotlaydi. Imo-ishoralar nutqni jonlantiradi. Ishora, ayniqsa ibora kuchli ifodaga muhtoj bo‘lganda qo‘l harakatlari yordam beradi, gid fikrlarining hissiyotli taassurotlarini namoyon etadi.

Ekskursiya jarayonida ishoralarning asosiy o‘ziga xosligi shundaki, u nafaqat hikoya bilan, balki ko‘proq ko‘rgazmalilikning tarkibiy qismi sifatida ob’ektlarni ko‘rsatish bilan bog‘liqdir. Bitta ob’ektni ko‘rsatishda ishoralarni tanlashda turlicha yondashuvlarni hisobga olish zarur. Gid ishoralar variantini (undovchi, ko‘rgazmali, hissiyotli, tavsiyali) guruh tarkibi, ekskursiya mavzusi, yil fasli, sutka vaqtiga bog‘liq holda ishlatadi.

Undovchi ishoralar-ob’ektni ko‘rsatish bilan bog‘liq emas, ular tashkiliy xarakterga ega. Ular yordamida gid ekskursantlarga avtobusdan tushishni yoki salonda o‘z o‘rnida o‘tirishni, ob’ekt oldida guruhni joylashtirishni, keyingi ob’ektga yo‘l olishni ko‘rsatadi.

Hissiyotli ishoralar- gidning hissiyoti, ruhiy holatini namoyon etadi. Hikoyada ishlatiladigan ishoralar bayon etiladigan malumot muhimligini, gid fikrining mazmunini yoritishi, yo‘nalishli bo‘lishi kerak. Ishoralarni ishlatishdagi kamchiliklar sifatida ularni haddan ziyod yoki so‘zlar o‘rnida qo‘llash, ob’ektlarni ko‘rsatish jarayonida ishoralarning hikoya bilan mos kelmasligi yoki undan uzilish kabilarni aytish mumkin. Hozirda ekskursiya arayonida ishoralarni ko‘rgazmali va samarali ishlatish qoidalarining ilmiy ishlanmalari yo‘qligini uslubiy kamchilik sifatida ta’kidlab o‘tish mumkin.

Gidning hissiy madaniyatini imolar namoyon etadi. Imo- bu inson yuzidagi mushaklarining harakati bo‘lib, uning ichki ruhiy holati, kechinmalari, kayfiyatini

namoyon etadi. Ko'pgina hollarda imo so'zdan ham ko'proq mazmunni anglatishi mumkin. Imo va ishora bir-biridan ajralmasdir.

Gidning o'zini tutishi. Gid o'zining xulqi, muomalasi bilan ekskursantlarga kuchli ta'sir ko'rsatadi. Ular esa o'z navbatida quyidagilarga e'tibor beradilar: gidning birinchi marotaba avtobusga kirishi, guruh bilan salomlashishi, haydovchi bilan suhbat, mikrofonni ushlashi, qay ohangda muomala qilishi va h.k. Mahoratni takomillashtirish jarayonida gid yomon odatlardan holi bo'lishi kerak: baland ovozda gapirish, haddan ziyod ishoralar ishlatish, suhbatdosh gapini bo'lish, keskin ohangda gapirish, qo'pollik, bashang kiyinish, bo'yanish, soxta hissiyotlar, maqtanish ham o'rinsizdir.

Gid bevosita muloqot zonasi xodimi hisoblanadi. Ekskursiya jarayonining birinchi daqiqalaridan boshlab u ekskursantlar bilan o'zaro muloqotga kirishadi. Ekskursiya xizmatlari muvaffaqiyatining ko'pgina qismi gid shaxsiyati va individualligiga xislatlariga bog'liq bo'ladi. Pedagogik mahorat, muloyimlik, sabrlilik, nizoli vaziyatlarda o'zini tuta olish kabi xislatlar ekskursiya guruhida sokin ishchan muhitni ta'minlaydi. Etiket qoidalaridan xabardor bo'lishlik ham gid uchun muhimdir. Bu muammoga ekskursiya xodimlari katta e'tibor beradilar. Etiket – bu odamlarga nisbatan munosabatlarning tashqi namoyoni, xulq-atvorning belgilangan tartibidir. Bu tartiblarga atrofdagi odamlar bilan munosabat, jamoa joylaridagi xulqi, nutqsiz muloqot vositalari (ayollarga nisbatan hurmat, kattalarga hurmat, salomlashish odobi, stol atrofida va suhbatda o'zini tutish qoidasi, mehmonlarga hurmat va h.k) kiradi.

Xulosa qilib aytganda, ekskursiya xizmatini tayyorlovchilar ekskursiya etiketi tushunchasini kiritsalar maqsadga muvofiq bo'lardi. Bu turistik xizmatlarni taqlim etish madaniyatining oshishiga olib keladi.

3.4. Gid faoliyatini tashkil etishning bosqichlari

Hozirgi zamon turizm sohasida gidlarning o'ri beqiyosdir. Ayniqsa, xorijiy fuqarolar bilan ishlaganda gid o'z davlatining vakili sifatida uni taqdim etadi. Gid marshrut davomida mehmonlarni kutib olishda o'zini tutishi, do'stona munosabati, hurmat bilan qarashi, ularda ushbu davlat va umuman jamiyat haqidagi tasavvurini shakllantiradi.

Gid nafaqat sayohat tashkil etuvchi turfirma vakili, balki, o'z davlati salohiyatini reklama qiluvchi, mehmonlarga yangi ma'lumotlarni beruvchi va ma'lum harakatlarni (xarid qilish, odamlar bilan muloqot qilish, raqs tushishni o'rgatish va sh.k.) amalga oshirishga yordam beruvchi shaxs hamdir. U koordinator sifatida barcha tadbirlar (ekskursiya – konsert – dam olish – ekskursiya) va xizmatlar (militsiya – apteka – aloqa – transport) zanjirini bog'laydi. Baxtsiz hodisa ro'y berganda gid birinchi tibbiy yordam ko'rsatishni bilishi, turist (ekskursant) va mahalliy aholi o'rtasida nizoli vaziyatlar yuzaga kelganda tinchlik hakami bo'lishi, ekskursiya xizmati jarayonida esa notiq sifatida turistlar(ekskursantlar) diqqatini jalb qila olishi, eng asosiysi, tashkilotchi sifatida o'z atrofida odamlarni jamlashtira olishi lozim. Tashkilotchilik qobiliyati bo'lmagan gidning guruhi tarqalib, sayohat grafigidan chiqib ketishi, tadbirlarga (konsert, tushlik) kech qolishi va natijada butun bir rejalashtirilgan marshruti buzilishi mumkin. Shuning uchun, gid nafaqat xizmat ko'rsatuvchi, balki, sayohat jarayonini boshqaruvchi menejer ham hisoblanadi. U turistlar (ekskursantlar) istak - xohishini o'rgangan holda tadbirlar taktikasi va rejasini ishlab chiqadi. Turistlar istak va xohishlarini o'rganishda ikkita muhim elementni ajratish kerak bo'ladi:

- Tashrif hududini turistlar (ekskursantlar) tomonidan o'rganishi jarayoni;
- butun bir rejalashtirilgan dasturni samarali va mas'uliyatli boshqarish.

Turist sayohat, ekskursiya jarayonida uni har jihatdan mas'uliyatli, bilimli, ma'lumotlarni to'g'ri yetkazadigan, mushkul vaziyatlarni hal eta oladigan mutaxassis hamrohlik qiladi, deb ishonadi. Gid taqdim etayotgan hududining,

ob'ektning flora va faunasi, tarixiy voqealari haqida maksimal axborotga ega bo'lishi kerak.

Gid o'z ishini boshlashidan avval qatnashuvchilar tarkibi, segmentini inobatga olsa, o'z harakatlari dasturini tuzishi osonlashadi. Faoliyati yo'nalishlariga qarab gidlar har xil turlarga bo'linadi:

Tarixiy joylar va yodgorliklar bo'yicha gidlar. Turistlar (ekskursantlar) qiziqishini uyg'otuvchi me'moriy, madaniy ob'ektlar, qadimiy xarobalar, inshootlar saqlanib qolgan shaharlarda faoliyat ko'rsatuvchi gidlar. O'zbekistonning Samarqand, Xiva, Buxoro, Qo'qon, Shahrisabz kabi shaharlarida ushbu yo'nalishlarda gidlar ekskursantlarni qiziqarli ob'ektlarga olib boradilar.

Bu toifadagi gidlar:

- mintaqa tarixi, mahalliy aholi urf – odati, yashash tarzini bilishi;
- bino yoki inshootlarning bunyod etilishi tarixi, uning o'ziga xosligi, me'moriy uslubi va ornament uslubi haqida ma'lumotlarga ega bo'lishi;
- dalillarga tayanishi va ularni ob'ektlar bilan bog'lashi;
- turistlar (ekskursantlar) qiziqishini uyg'otuvchi rivoyat va tarixiy ma'lumotlardan foydalanishi maqsadga muvofiqdir.

Aniq isbotlarga ega bo'lmasdan tarixiy voqealarni buzish yoki haddan ziyod foydalanish noto'g'ridir. Jarayon shunday yo'lga qo'yilishi kerakki, gid barcha rejalashtirilgan asosiy ob'ektlarni ko'rsatib hikoya qilishi, dasturga rioya qilishi zarur.

Muzeylar bo'yicha gidlar. Bu toifadagi gidlar tor mutaxassisligi bilan farqlanadi. Ular odatda bitta muzey haqida to'liq ma'lumotga ega bo'ladilar (masalan, kartinalar, liboslar, milliy taomlar va shu kabilar). Turistlar (ekskursantlar) ma'lumotlarni oson qabul qilib olishi uchun gid ularni segmentlarga ajratadi va imkon qadar har birining axborotga bo'lgan talabini ham hajman va ham mazmunan qondirishga, bilimlarini yangilab borishga harakat qiladi.

Maxsus turlar bo'yicha gidlar boshqa gidlardan tanishtirilayotgan sohaning mutaxassisi ekanligi bilan farqlanadi. Ko'pincha ular o'z hamkasblari yoki shu

sohaga qiziquvchilar bilan ishlaydi (ornitologiya, botanika, etnografiya, gastronomiya va sh. k.). Maxsus tur gidlari o'z sohasi bo'yicha keng axborotga ega bo'lib, mustaqil tadqiqotlar o'tkazib, noyob ma'lumotlar topib sohaning ustasiga aylanganlar.

Maxsus tur gidlari o'z ishini tashkil etishda (tabiat parklari, qo'riqxonalarda) quyidagilarni inobatga olishi maqsadlidir:

- ob'ektni ko'rsatishni ma'lum vaqt bilan chegaralanganligini inobatga olishi;
- u yoki bu zonalarga kirish imkoniyatining mavjudligi;
- flora va fauna haqidagi ma'lumotlarga ekskursantlar ehtiyojining borligi;
- ekskursantlarning o'zini tutish qoidalari, shaxsiy xavfsizlikka rioya qilishi va sh.k.

O'zbekistonda boshqa mutaxassislar ham ma'lum malakani talab qiluvchi gid xizmatini taklif etadilar. Masalan, tog'larda ekskursiyalar tashkil qiluvchi - alpinistlar, daryo bo'ylab - raftingistlar, g'orlarda - speleologlar, o'rmonlarda - ovchilar. Odatda ular ham ushbu sohalardan ma'lum bilim va ko'nikmaga ega bo'lgan guruh bilan ishlaydilar.

Gid quyida keltirilgan talablarga javob bersa bundan turfirmaga, turistlarga, mahalliy aholiga va gidning o'ziga ham foyda bo'ladi. Aks holda, turistlar(ekskursantlar) tomonidan sifatsiz ko'rsatilgan xizmat borasida shikoyatlar kelib tushishi va natijada turfirma mas'uliyatsiz giddan voz kechishi mumkin. Bunday holatda turoperatorning ham gidning ham obro'siga putur yetadi.

Gid xizmatlarning sifatini belgilab beruvchi asosiy xususiyatlarini bilishi shart:

Birinchi, ishonchlilik, ya'ni va'da qilingan xizmatlarni to'g'ri va kamchiliklarsiz bajarish. Turist(ekskursant) gidga dasturda ko'rsatilgan biror xizmat bajarilmay qolganligi yoki o'z vaqtida bajarilmaganligi to'g'risida doimo eslatmasligi kerak.

Gidga qo‘yiladigan talablar

<i>Tashqi ko‘rinishi</i>	<i>Professional talablar</i>
<ul style="list-style-type: none"> • shaxsiy gigiyenaga rioya qilishi; • ozoda tashqi ko‘rinishi; • harakatlaridagi tartib - intizomi; • madaniyatli kiyinishi; • ish paytida chekmasligi; • yoqimli tashqi ko‘rinishi va h.k. 	<ul style="list-style-type: none"> • ekskursiya ishini bilishi; • eruditsiya va ma’lumotni yetkazish qobiliyati; • marshrut haqida to‘liq ma’lumot berishi; • guruhni qiziqтира olishi, shuningdek, har bir mijozga individual yondashishi; • milliy va xorijiy etiketni bilishi; • tibbiy yordam ko‘rsata olishi; • nostandart vaziyatlarda qaror qabul qilish qobiliyati, turli vaziyatda mas’uliyatni o‘z bo‘yniga olishi; • nizolarni bartaraf eta olishi; • barcha boshqaruvchi organlar bilan ishlay olishi.
<i>Shaxsiy fazilat</i>	<i>Turfirmaning talablari</i>
<ul style="list-style-type: none"> • yaxshi jismoniy sog‘liq; • ruhiy barqarorlik; • kirishimli bo‘lishi; • tartib-intizomli bo‘lishi; • xushmuomila bo‘lishi; • artistlik qobiliyati, rejissyor va tashkilotchi bo‘la olishi; • vatanparvar bo‘lishi; • subordinatsiyaga rioya qilishi. 	<ul style="list-style-type: none"> • marshrutda yuzaga keladigan barcha hodisa uchun mas’uliyatli bo‘lishi; • turistning xavfsizligini ta’minlashi; • firma tomonidan topshirilgan barcha vazifalarni bajarishi (faoliyati doirasida); • vaziyatni tahlil qila olish qobiliyati, xato va kamchiliklarni turist shikoyatlaridan oldinroq anglab, to‘g‘irlashi; • hamkasblar va hamkorlar bilan jamoada ishlay olishi; • optimist bo‘lishi va sarosimaga tushmasligi; • firma obro‘sini saqlab qolishi, aldamasligi va h.k.

Ikkinchi, mas’uliyatlilik, ya’ni turistga (ekskursantga) yordam berish istagi va zaruriy servisni taqdim etish. Agar turist (ekskursant) gidga biror iltimos bilan murojaat qilsa, uni qisqa muddatda hal qilib berish (imkon qadar birovlariga yuklamasdan) zarur.

Uchinchi, jonkuyarlik, ya'ni g'amxo'rlikni namoyon etish, har bir turistga (ekskursantga) individual yondashish. Shunday holatlar bo'lishi mumkin, biror sababga ko'ra turist (ekskursant) xizmatlardan salbiy taassurot oladi. Gid darhol uni tushunishga harakat qilib, vaziyatni o'zgartirish bo'yicha chora ko'rishi kerak.

To'rtinchi, moddiylik, ya'ni xizmatlarni taklif etish jarayonida qo'llaniladigan asbob-uskuna, texnologiya, xodimlar, zaruriy vositalarni bilishi. Masalan, toqqa chiqishda gid maxsus asbob-uskunalardan foydalanishni ko'rsata olishi kerak.

Yuqorida ta'kidlab o'tilganidek, gid nafaqat guruhli yoki yakka turistga hamrohlik qiluvchi shaxs, balki menejment masalalarini talab qiluvchi xizmat ko'rsatish standartlariga ega bo'lgan yaxlit tizimdir. Gidning asosiy vazifasi shartnoma va ekskursiya dasturida kiritilgan xizmatlarni mijozlarga taqdim etish bo'lib, bu yerda dastlabki tayyorgarlik ishlarisiz bo'lmaydi.

Gid faoliyatidagi tashkiliy ishlar bir necha bosqichdan iborat.

1. Turistlar uchun tur dasturini tuzish. Odatda turistik dasturni yaratish bilan turfirma turopertorlari shug'ullanadi, lekin ekskursiyaning o'ziga xos jihatlari, vaqti, marshrutini aniqlashtirish gidning mas'uliyatidir. Hozirda ba'zi turistik firmalar yangi ekskursiya marshrutini tuzishni gidlarning o'ziga topshiradi, firma esa ushbu marshrutlar uchun O'zstandart va «O'zbekturizm» MK dan sertifikat oladi. Ba'zida gidlar yakka tadbirkor sifatida ushbu faoliyat bilan shug'ullanish uchun patent, sertifikatga ega bo'ladilar va turistlarga (ekskursantlarga) hamrohlik qiladilar.

Turni kim shakllantirishidan qat'iy nazar (firma yoki gid), unga talab mavjud bo'lishi, sifatli bo'lishi, standartlarga javob berishi va aniq iste'molchilar kategoriyasiga (katta yosh, yoshlar, sportchilar, oilalilar va sh.k) yo'naltirilgan bo'lishi lozim. Shuning uchun, qulay dasturni tuzish gidning birinchi va asosiy vazifasidir.

Eng avvalo, boshqa o'xshash marshrutlardan farqlash oson bo'lishi uchun tur kodlashtiriladi. Masalan, Ch T-1 (Trekking #1 in Chimgan- bu Chimyonda piyoda

sayr degani). Keyin turga jarangdor, qiziqarli, e'tiborni jalb qiluvchi qisqa nom beriladi (masalan, «Uyqudagi malika tomon yo'l»).

Dastur ko'rinishi va qaysi toifa turistlarga (ekskursantlarga) yo'naltirilganligiga ham aniqlik kiritish kerak. Tur aralash, ya'ni kombinatsiyalashgan (avtomobilda, piyoda, otda) yoki monoformatli (alpinizm yoki rafting) bo'lishi ya'ni turistlarga tanlash imkoniyati mavjud bo'lishi kerak. Marshrutning mavsumiylikiga ham e'tibor qaratish lozim.

Dasturning davomiyligi kun\tunash yoki soatlarda ko'rsatiladi. Turga tashrif buyurgan kundan toki qaytgunga qadar izoh beriladi. Joyni tasvirlash, marshrut bo'yicha harakatlanish sxemasi, cho'qqilar balandligi, harakatlanish davomiyligi, to'xtash joylari kabi ma'lumotlarni keltirish tavsiya etiladi.

Dasturga qatnashish imkoniyati qanday sharoitlarda mumkinligi to'g'risida turist (ekskursant) ma'lumotga ega bo'lishi kerak. Masalan, tabiiy iqlimiy sharoitlar (qor ko'chish xavfi, sel kelish xavfi bo'lganda sayohatni amalga oshirish xavfli), siyosiy (tog'larda harbiy to'qnashuvlar), texnik (aloqa, qutqaruv komandasi, vertolyot, avtomashinaning mavjudligi), iqtisodiy (qulay narxlar, yaxshi infratuzilma) va sh.k.

Sayohatni tashkil etishda turist (ekskursant) o'zi bilan nimalarni olishi mumkin yoki mumkinmasligini tushuntirish kerak (masalan: primus, fonar va sh.k. zaruriy narsalar). Ba'zida turfirmalarda zaruriy inventarlar soni kam miqdorda bo'lganda, turistlar o'zi bilan olib kelishi yoki ijaraga olishi mumkin. Dasturda marshrutdagi tur narxiga kiritilgan yoki alohida to'lanadigan servis borasida ham axborot beriladi(ovqatlantirish, hojatxona, o'z tilida tarjimon, rasmga tushirish va sh.k).

Agar gidga tayyor dastur berilsa, u ushbu dastur bilan puxta tanishib chiqishi, ijobiy va salbiy tomonlarini aniqlashi, ba'zi masalalarga aniqliklar kiritishi zarur. Bu ko'pgina tushunmovchiliklarni oldini olishi mumkin(masalan: otlar ma'lum bir hududga borgandan keyin berilishi, cho'milish yo'lda uchraydigan daryolarda emas, ko'lda rejalashtirilganligi va sh.k).

2. Xizmat ko'rsatuvchi xodimlarni tanlash va ular bilan ishlash.

Marshrutda turistlarga (ekskursantlarga) xizmat ko'rsatuvchilar faoliyatini tashkil etish, ularga imkon qadar qulaylik yaratish, vazifalarni operativ bajarish ham turning ichiga kiradi. Belgilangan maqsadga bir tanu jon bo'lib erishadigan «komanda» bo'lishi kerak. Bunday komanda tarkibiga quyidagilar kirishi mumkin:

- otlarga qaraydigan, ularni parvarishlaydigan, yo'lga tayyorlaydigan, veterinar yordam ko'rsatadigan otboqarlar;

- oziq-ovqat mahsulotlarini, o'tinlarni yetkazib beradigan, ovqat tayyorlaydigan oshpazlar, stolni servirovka qiladigan, chiqindilarni yig'ishtiradigan ularning yordamchilari;

- tor mutaxassislik bo'yicha jalb qilingan malakali mutaxassislar (masalan, botaniklar, zoologlar, geograflar, arxeologlar, geologlar, etnograflar, alpinistlar va sh.k).

Marshrutda xizmat ko'rsatuvchi xodimlar turli vaziyatlarga duch kelishi mumkin, gid ularning vazifasini quyidagicha tashkillashtirishi kerak:

- ✓ turistlarning (ekskursantlarning) maxsus uskunalari va yuklarini taxlash;
- ✓ hayvonlarni parvarishlash;
- ✓ yuk tashuvchilarni boshqarish;
- ✓ oshxona xodimlarini boshqarish;
- ✓ turli ruxsat olish rasmiyatchiliklaridan o'tish (marshrutni chegarachilar, qutqaruvchilar bilan kelishib olish).

3. Gidning dastlabki ishlari. Gid o'zi uchun sayohatning barcha masalalariga oydinlik kiritadi, ya'ni bundan oldin o'tkazilgan turlar natijasini tahlil qiladi, ijobiy va salbiy tomonlarini aniqlashtiradi, o'z takliflarini kiritadi, muammolarni prognozlab, ularni bartaraf etish mexanizmini ishlab chiqadi. Keyin turistlar (ekskursantlar) ro'yxatini o'rganadi (xohishlari, sog'lig'i, yoshi va sh.k), tarqatma materiallarni taxlaydi (dastur, sxema, tur marshruti) va brifing o'tkazadi (sayohatning turli bosqichlari natijalari haqida ma'lumot beradi).

4. Turistlarni (ekskursantlarni) kutib olish. Turistlarni (ekskursantlarni) kutib olish turli joylarda – aeroportda, mehmonxonada, posyolkada bo‘lishi mumkin. Shuning uchun gid quyidagilarga rioya qilishi kerak bo‘ladi:

-belgilangan joyda turistlarni (ekskursantlarni) transport olib kelsa gid u yerda o‘z vaqtida borishi kerak. Bu gidga bo‘lgan hurmatni oshiradi;

-e‘tiborli bo‘lgan holda barcha turistlarni (ekskursantlarni) ko‘zdan kechirishi, kechikkanlar yo‘qligiga ishonch hosil qilishi kerak;

-turistlarni (ekskursantlarga) hurmat qilgan holda, ularga avtobusga kirishiga yordam qilishi, savollarga javob berishi kerak.

Aeroport va vokzallardan kutib olishda gid firmaning nomi yozilgan tablichka bilan chiqishi, rasmi va ismi-sharifi yozilgan beyjik taqishi kerak. U har bir turist bilan tanishib, yukni qayerda joylash, hujjatlarni saqlash, valyuta ayriboshlash, suvenirilar, kitoblar, xarita sotib olish mumkinligini maslahat beradi. Shuningdek, dasturda ro‘y bergan o‘zgarishlar borasida axborot beradi, turning har bir kunini detallarigacha muhokama qiladi. Barcha zaruriy narsalar olinganligiga ishonch hosil qiladi, aks holda inventarlarni ijaraga olib harakatlanishning o‘z vaqtida bo‘lishini ta‘minlaydi.

Agar dasturda birinchi kunda kechki ovqat nazarda tutilmagan bo‘lsa, gid turistlar qayerda ovqatlanishi mumkinligini tavsiya beradi. Turistlardagi kasalliklar, ayniqsa, surunkali kasalliklarni aniqlashtirib olishi lozimki, ular sayohat davomida qo‘zg‘alishi mumkin. Shuning uchun, barcha zaruriy dorilar bilan to‘ldirilgan aptechkani o‘zi bilan olishni unutmasligi kerak. Qimmatbaho narsalar (pul, hujjatlar, texnika) va sayohatdagi xavfsizlikka (kriminal, baxtsiz hodisalar) alohida e‘tibor qaratadi.

Ba‘zida turistlar nomerdan o‘z uylariga qo‘ng‘iroq qilishadi yoki mini bardan spirtli ichimliklarni olishadi. Bunday xizmatlar turga kiritilmaganligi va u uchun alohida to‘lovni amalga oshirish kerakligini gid tushuntirishi lozim. Turistlar bir birlarini kutib qolmasliklari uchun ularga bir xil vaqtni e‘lon qilishi kerak.

O‘zbekiston Respublikasi standartlariga ko‘ra 10 nafardan iborat, o‘rganish, dam olish, ekskursiya maqsadida kelgan sayohatchilar turistik guruh hisoblanadi. Cho‘qqilar va qoyalarga chiqish, tog‘larda, sahroda sayohat qilish, daryolarda suzib o‘tish, speleologiya va shu kabi maxsus turlardagi marshrutlarni yoqtiruvchilarga 4 nafar, ovchilar 2 nafar bo‘lganda turistik guruh hisoblanadi.

5. Turni amalga oshirishning tashkiliy va boshqaruv masalalari. Bu jarayondan turistlar gidning malakasiga, xizmatlar, harajatlar qay darajada ishonchni oqlaganiga baho beradilar. Marshrut jarayonida gid ob‘ektlar haqida ilhomlanib, g‘ururlanib hikoya qilishi kerak. Quruq yodlab olingan ilmiy matni o‘qish ma’ruza qilayotganga o‘xshaydi. Gid o‘zining ruhiy kechinmalaridan kelib chiqib, faktlarni tushunarli tilda hikoya qilsagina ekskursantlarda qiziqish uyg‘onadi.

Turni tashkil etish kundalik brifing o‘tkazishni talab etadi, ya’ni gid turistlar bilan guruhdagi vaziyatni, mahalliy aholi bilan o‘zaro munosabatni, servis va taassurotlarni muhokama qilishi, yuzaga kelgan muammoni aniqlab, birgalikda yechimini topishi kerak. Odatda ikki marotaba brifing o‘tkaziladi:

- *ertalabki*, nonushtadan keyin, unda gid guruhni oldinda kutayotgan hodisalar, xavfsizlik choralari, yo‘ldagi sanitar to‘xtash joylari, marshrutda o‘zini tutish qoidalari haqida qisqacha eslatib o‘tadi;

- *kechki*, ovqatdan keyin, unda kunning natijalari umumlashtiriladi, zaruriy holatlarda o‘zgartirishlar kiritiladi, hudud to‘g‘risida qo‘shimcha ma’lumotlar beriladi(o‘lka tarixi, etnografiyasi, flora va faunasi).

Turistlar (ekskursantlar) bilan ishlaganda gid qat’iyatli bo‘lishi, kerak bo‘lganda rad javobini ham bera olishi lozim. U odamlarni bir jamoa bo‘lib ishlashga yo‘naltirishi, muammo tug‘ilganda ular bilan alohida gaplashib olishi, nizo chiqarmasligi kerak.

Gid har doim guruhning barcha a‘zolariga bir xil munosabatda bo‘lib, barchani suhbatga chorlashi, o‘zini ko‘rsata olgan norasmiy liderlar bilan hamkorlikda ishlashi maqsadlidir. Eng asosiysi turistlarni (ekskursantlar) milliy

hunarmandchilik, an'analar va madaniyatni qo'llab-quvvatlashga chorlashdir. Ular usta-hunarmandlarimiz yasagan suvenirnlarni bajonidil harid qilishadi.

6. Mijozlar bilan xayrlashuv. Xayrlashuv kechasini ham shunday tashkillashtirish kerakki, tur davomida turistlar ongida shakllangan yaxshi taassurotni o'zgartirib yubormasin. Ushbu kechada turistlar o'z fikr mulohazalarini bayon etadilar, takliflar beradilar. Ushbu takliflarni gid albatta inobatga olishi zarur. Ushbu tadbirda gid mamlakatni tark etish rasmiyatchiligi bo'yicha ma'lumot berib, ularni jo'nab ketish punktigacha kuzatib ham qo'yadi.

7. Hisobot tayyorlash. Tur yakuniga yetgach gid turistik firmaga bajarilgan ishlar (muammo va muvaffaqiyatlar) borasida axborot beradi, moliyaviy hujjatlar taqdim etadi, marshrut, hudud va kuzatuvchilar haqida turistlarning fikr - mulohazalari tahlilini beradi. Hatto tur tugaganidan keyin ham gid turistlar bilan aloqa ushlab turishi mumkin. Bu keyinchalik ular aytolmagan fikrlarni bilishga va kamchiliklarni keyingi turlarda bartaraf etishga yordam beradi.

Tayanch so'z va iboralar: gid, gid kasbining shakllanish bosqichi, kasb, mutaxassislik, gidning shaxsiy fazilatlarini, gidning individualligi, gid temperamenti, gidning optimistligi, malaka, ko'nikma, gidning obro'yi, gidning nutq madaniyati, gid nutqining texnikasi, til stili, nutq tempi, gidning imo-ishoralari, gidning o'zini tutish madaniyati, diksiya, gid, tarixiy joylar va yodgorliklar bo'yicha gid, muzeylar bo'yicha gid, maxsus turlar gidlari, gidga qo'yilgan talablar, gid ishini tashkil etish va boshqarish.

Mustaqil ishlash uchun savollar:

1. Gid kasbining shakllanish bosqichlarini tushuntiring.
2. Gidning malaka va ko'nikmasiga qanday talablar qo'yilgan?
3. Gidning nutq madaniyatiga qo'yilgan talablarni izohlang.
4. Gidning imo-ishoralari va ularning ekskursiyadagi ahamiyati.
5. Ekskursiyalarda gidning rolini tushuntiring.
6. Gidlik ishini tashkil etishning bosqichlarini izohlang.

7. Maxsus turlardagi gidlar ishining o'ziga xosligi nimada?
8. Turfirmalarning gidga qo'ygan talablarini izohlang.

Amaliy mashg'ulotlarga tayyorgarlik ko'rish uchun topshiriqlar:

O'zingiz yoqtirgan asardan bir parchasini o'qing. Keyin uni guruhingizda hikoya qilib berishga tayyorgarlik ko'ring. Hikoya qilish jarayonida nutq boyligi, tezligi, imo-ishoralardan to'g'ri foydalanishga e'tibor bering.

Test savollari:

1. Kasb – bu...

- a) aniq bilim va ko'nikmalar jamlanmasini talab qiluvchi mehnat faoliyati shaklidir.
- b) bir kasb zahirasidagi faoliyat turi.
- d) guruh bilan ishlaganda o'zaro iliq munosabat o'rnatish.
- e) ekskursiya guruhini boshqara olish, ekskursantlar e'tiborini kerakli ob'ektga yo'naltirish.

2. Mutaxassislik – bu...

- a) bir kasb zahirasidagi faoliyat turi.
- b) aniq bilim va ko'nikmalar jamlanmasini talab qiluvchi mehnat faoliyati shaklidir.
- d) guruh bilan ishlaganda o'zaro iliq munosabat o'rnatish.
- e) ekskursiya guruhini boshqara olish, ekskursantlar e'tiborini kerakli ob'ektga yo'naltirish.

3. Gidga qanday turdagi qobiliyat xos?

- a) konstruktivlik, tashkilotchilik, kommunikativlik, tahlil qilish.
- b) konstruktivlik, tashkilotchilik, tahlil qilish.
- d) qaror qabul qilish, tashkilotchilik, kommunikativlik, tahlil qilish.
- e) mas'uliyatlik, kommunikativlik.
- g) tahlil qilish, ijrochilik.

4. Malaka- bu...

a) insonning egallagan bilim va ko'nikmalari yordamida ma'lum harakatlarni bajarishdir.

b) insonning aniq harakatlarni bajara olishidir.

d) bir kasb zahirasidagi faoliyat turi.

e) aniq bilim va ko'nikmalar jamlanmasini talab qiluvchi mehnat faoliyati shaklidir.

5. Ko'nikma- bu...

a) insonning aniq harakatlarni bajara olishidir.

b) insonning egallagan bilim va ko'nikmalari yordamida ma'lum harakatlarni bajarishdir.

d) bir kasb zahirasidagi faoliyat turi.

e) aniq bilim va ko'nikmalar jamlanmasini talab qiluvchi mehnat faoliyati shaklidir.

6. Nutq – bu...

a) ma'lum bir so'zlovchi yoki yozuvchi tomonidan tinglovchi yoki o'quvchiga qaratilgan matnning shakllantirilgan tashqi ko'rinishidir.

b) so'zlardagi urg'uning ko'chishi bilan ma'noni ham ba'zan o'zgarib ketishi.

d) grammatik me'yorga rioya qilish.

e) so'zlardagi urg'uning ko'chishi.

7. Turistik guruh rahbari – bu...

a) turistik faoliyat sub'ektlarining vakili bo'lgan va uning nomidan ish ko'rib, turistlarga xizmat ko'rsatish shartnomasi shartlarining bajarilishini ta'minlovchi jismoniy shaxs.

b) tur qatnashchilariga turistik xizmatlar ko'rsatish shartnomasi doirasida ekskursiya-axborot, tashkiliy yo'sindagi xizmatlar va malakali yordam ko'rsatuvchi jismoniy shaxs.

d) turistlarga xizmat ko'rsatish shartnomasi shartlarining bajarilishini ta'minlovchi jismoniy shaxs.

e) turistik paketlarni tuzuvchi shaxs.

8. Gid (ekskursiya yetakchisi) – bu...

a) tur qatnashchilariga turistik xizmatlar ko'rsatish shartnomasi doirasida ekskursiya-axborot, tashkiliy yo'sindagi xizmatlar va malakali yordam ko'rsatuvchi jismoniy shaxs.

b) turistik faoliyat sub'ektlarining vakili bo'lgan va uning nomidan ish ko'rib, turistlarga xizmat ko'rsatish shartnomasi shartlarining bajarilishini ta'minlovchi jismoniy shaxs.

e) turistlarga xizmat ko'rsatish shartnomasi shartlarining bajarilishini ta'minlovchi jismoniy shaxs.

g) turistik paketlarni tuzuvchi shaxs.

9. Xizmatlarning sifatini belgilab beruvchi asosiy xususiyat qaysilar?

a) ishonchlilik.

b) mas'uliyatlilik va jonkuyarlik

d) moddiylik

e) barcha javoblar to'g'ri

10. O'zbekiston Respublikasi standartlariga ko'ra o'rganish, dam olish, ekskursiya maqsadida kelgan necha nafar sayohatchilar turistik guruh hisoblanadi?

a) 10 nafar

b) 4 nafar

d) 2 nafar

e) 5 nafar.

11. O'zbekiston Respublikasi standartlariga ko'ra cho'qqilar va qoyalarga chiqish, tog'larda, sahroda sayohat qilish, daryolarda suzib o'tish, speleologiya va shu kabi maxsus turlardagi marshrutlarda necha nafar sayohatchilar turistik guruh hisoblanadi?

- a) 4 nafar
- b) 10 nafar
- d) 2 nafar
- e) 5 nafar.

12. Gid ishidagi tashkiliy ishlar necha bosqichdan iborat?

- a) 7 bosqichdan
- b) 3 bosqichdan
- d) 2 bosqichdan
- e) 5 bosqichdan.

4-mavzu. EKSKURSIYA XIZMATINI TAYYORLASH TEXNOLOGIYASI

- 4.1. Yangi ekskursiyani tayyorlash jarayoni
- 4.2. Ekskursiya xizmatining maqsadi, vazifasi va mavzusini aniqlash
- 4.3. Ekskursiya xizmati ma'lumotlari uchun manbalar izlash
- 4.4. Ekskursiya xizmatining asosiy va individual matnini tayyorlash
- 4.5. «Gid portfeli» ni tahlash

4.1. Yangi ekskursiyani tayyorlash jarayoni

Yangi mavzudagi ekskursiya xizmatini tayyorlash murakkab jarayon bo'lib, butun bir ishchi jamoaning faol ishtirokini talab qiladi. Bo'lajak ekskursiya xizmatining mazmuni, uning ilmiy ahamiyati uslubchi va gidlarning bilimi, salohiyati, ularning pedagogika va psixologiya asoslarini amaliy o'zlashtirganlik darajasiga, auditoriyaga ta'sir ko'rsatishning eng samarali usullarini tanlay olish ko'nikmalariga to'g'ridan-to'g'ri bog'liq bo'ladi. Ekskursiya xizmati – bu ikki muhim jarayon, ya'ni uni tayyorlash va o'tkazish natijasi bo'lib, o'zaro bir-biri bilan bog'liq, bir-birini to'ldiruvchidir. Puxta tayyorgarliksiz ekskursiya xizmatini yuqori sifatda o'tkazib bo'lmaydi. Yangi ekskursiya xizmatini tayyorlashda ikkita asosiy yo'nalishni ajratish mumkin:

- yangi mavzudagi ekskursiya xizmatini ishlab chiqish;
- endigina o'z ishini boshlayotgan gidni tayyorlash (yoki ushbu mavzu bu gid uchun yangi bo'lishi mumkin).

Yangi ekskursiya xizmatini tayyorlash ijodiy guruhga topshirilib, uning tarkibida mavzuning murakkabligiga qarab 3-7 nafar gid kiradi. Ko'pincha maslahatchi sifatida turli soha mutaxassislari, muzey ilmiy xodimlari, OTM va o'rta maktab o'qituvchilari, shuningdek, boshqa mutaxassislar ham taklif etilishi mumkin. Odatda ijodiy guruhning har bir qatnashchisiga ekskursiya xizmatining bir

bo'limi, biron-bir mavzusi yoki mavzuning bir nechta kichik mavzuostilarini tayyorlash topshiriladi. Mazkur ijodiy guruh ishining nazorati esa mas'ul rahbarga topshiriladi.

Odatda yangi ekskursiya xizmatini tayyorlash 3 bosqichda amalga oshiriladi:

Dastlabki ishlar, ya'ni yangi ekskursiya xizmati mavzusi bo'yicha ma'lumotlar to'plash, ekskursiya xizmati maqsad va vazifalarini aniqlash, shu bilan bir vaqtda ekskursiya ob'ektlarini tanlash.

Bevosita ekskursiya xizmatini tayyorlash, ya'ni ekskursiya xizmati marshrutini tuzish, ma'lumotlarga ishlov berish, ekskursiya xizmatining asosiy matnini yozish, uni o'tkazish uslubini aniqlash, ekskursiya ob'ektini ko'rsatish va hikoya qilishning eng samarali usullarini tanlash, gidlar tomonidan individual matnini tayyorlash jarayonini o'z ichiga oladi.

Yakuniy bosqich, ya'ni, sinov ekskursiyasini o'tkazish. Ekskursiya muassasasi rahbari tomonidan yangi ekskursiya xizmatini tasdiqlash, mavzuni himoya qilgan gidlarga ushbu ekskursiya xizmatini o'tkazishga ruxsat berish jarayonlari kiradi.

Ekskursiya xizmatini o'tkazish tartibi uning mavzusi, turi va o'tkazish shaklidan qat'iy nazar bir xil bo'ladi: tanishuv qismi, asosiy qism va yakuniy qism.

Tanishuv qismi – qoidaga ko'ra 2 qismdan iborat:

- *tashkiliy*, ya'ni gid guruh bilan tanishadi, xavfsizlik qoidalari, marshrutda o'zini tutishi bo'yicha yo'riqnoma o'tkazadi;

- *axborot*, ya'ni gid ekskursantlarga mavzu haqida, marshrutning masofasi, davomiyligi, jo'nash va qaytish vaqti, sanitar bekatlar va ekskursiya xizmatining tugash joyi haqida ma'lumot beradi.

Asosiy qism – aniq ekskursiya ob'ektlarini ko'rsatish va hikoya qilish asosida tuziladi. Asosiy qism bir nechta mavzuostilardan iborat bo'lib, bitta umumiy mavzuda umumlashadi va ob'ektlarda yoritiladi. Mavzuostilar odatda 5 tadan 12 tagacha bo'lishi mumkin. Ekskursiya xizmatini tayyorlashda shunday ob'ektlarni tanlash kerakki, vaqt bo'yicha aniq rejalashtirilgan va ekskursiya xizmati mavzusining mazmunini yoritishga yordam qilsin.

Yakuniy qism – bu qism ham tanishuv qismi kabi 5-7 daqiqali bo‘lib, ekskursiya ob‘ektlari bilan bog‘liq emas. Bu yerda ekskursiya xizmatining mavzusi bo‘yicha yakuniy xulosalar qilinadi, bugungi yoritilgan mavzuni kengaytirishi, chuqurlashtirishi mumkin bo‘lgan boshqa ekskursiya mavzulari haqida ma‘lumotlar beriladi. Yakuniy qism ham tanishuv va asosiy qism kabi muhimdir.

Ekskursiya xizmati qiziqarli bo‘lishi bilan birga keraksiz ma‘lumotlar oqimi bilan yuklanmasligi, ma‘lumotlarni taqdim etish usuli toliqtiradigan bo‘lmasligi, turli toifadagi ekskursantlar tomonidan qiziqarli tarzda qabul qilinishi kerak. Shuning uchun, ekskursiya mavzusi albatta aniq bir toifa ekskursantlarga yo‘naltirilishi kerak (kattalar, bolalar, yoshlar, shahar yoki qishloq aholisi, turli kasb egalari, chet ellik turistlar va h.). Ekskursiya xizmatida bunday yondashuv differensial yondashuv deyiladi. U nafaqat iste‘molchilar manfaatlarini, balki maqsadlarini ham hisobga oladi. Agar ekskursiya xizmati folklor tur tarkibida tashkil qilinayotgan bo‘lsa, asosiy e‘tibor hududning milliy qiyofasi, obidalari va tarixini ko‘rsatib, hikoya qilishga qaratiladi. Agar ekskursiya xizmati ish yuzasidagi turizm tarkibiga kirsam, e‘tibor o‘sha hududning umumiy, ishga aloqador markazlariga qaratiladi. Kurort dam olishlarda ekskursiya xizmati tashkil etilsa, tabiiy landshaftlar ob‘ekt sifatida tanlanadi.

Yangi ekskursiya xizmatini tayyorlash jarayonida bir nechta bosqichlarni ajratish mumkin. Ularni ekskursiya muassasalari amaliy faoliyatida yo‘lga qo‘yilgan ketma-ketlikda ko‘rib chiqamiz. «Ekskursiya xizmatini tayyorlash bosqichi» tushunchasi birinchi marotaba 1976 yilda amaliyotga qo‘llanila boshlandi va unda quyidagi 15 ta bosqich ajratildi:

1. Ekskursiya xizmatining maqsad va vazifalarini aniqlash;
2. Ekskursiya xizmati mavzusini tanlash;
3. Zaruriy adabiyotlar ro‘yxatini tuzish;
4. Ekskursiya ma‘lumoti manbalarini aniqlash. Mavzu bo‘yicha muzey, arxiv fondlari va ekspozitsiyalari bilan tanishish;
5. Ekskursiya ob‘ektlarini tanlash va o‘rganish;

6. Ekskursiya marshrutini tuzish;
7. Marshrutni ko‘zdan kechirish;
8. Ekskursiyaning asosiy matnini tayyorlash;
9. «Gid portfeli» ni tahlash;
10. Ekskursiya xizmatini o‘tkazishning usullarini aniqlash;
11. Ekskursiya xizmatini olib borish texnikasini aniqlash;
12. Uslubiy ishlanmalarni tayyorlash;
13. Ekskursiya xizmatining individual matnini tuzish;
14. Sinov ekskursiyasini o‘tkazish;
15. Ekskursiya xizmatini tasdiqlash.

Ekskursiya uslubiyatining talablaridan biri bilim olish jarayoni sifatida ekskursiya xizmatining uzluksizligini ta‘minlash, ya‘ni ma‘lumotlarni ekskursantlarga ta‘sirini butun bir ekskursiya xizmati davomida ta‘minlay olish hisoblanadi. Ekskursiya xizmatini olib borish vaqti ob‘ektlarni ko‘rsatish, hikoya qilish, mavzuostilar oralig‘idagi tanaffuslar va mavzuning asosiy savollari jamlanmasidan iborat bo‘lishi kerak.

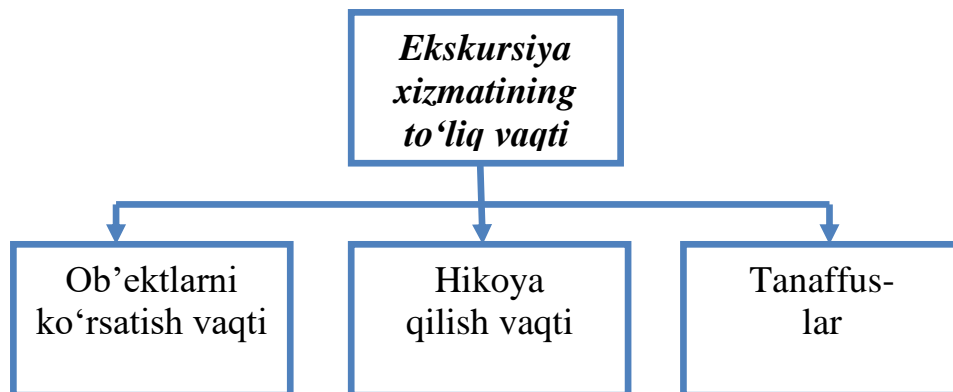

4.1.-rasm. **Ekskursiya xizmatining to‘liq vaqti**

Har qanday ekskursiya xizmatini yuqoridagi sxema bo‘yicha tuzish ekskursiya jarayonining ta‘limiy va tarbiyaviy ahamiyatini oshiradi.

4.2. Ekskursiya xizmatining maqsadi, vazifasi va mavzusini aniqlash

Yangi ekskursiya xizmatini tayyorlash jarayoni uning aniq maqsadini belgilashdan boshlanib, mualliflarga keyinchalik ekskursiya xizmatini tashkillashtirishga yordam beradi. Gidning hikoyasi ham ushbu maqsadga bo'ysunadi. Ekskursiya xizmatining bir nechta maqsadlarini sanab o'tamiz: ekskursantlarni vatanparvarlik ruhida tarbiyalash, ijtimoiy foydali mehnatga chorlash, boshqa millatlar madaniyatiga hurmat hissini uyg'otish, estetik tarbiya, dunyoqarashni kengaytirish, ilm-fan va madaniyat to'g'risida qo'shimcha ma'lumotlar berish va boshqalar.

Bir xil ekskursiyalar bo'lmaydi, ular eng avvalo mavzusi bilan farqlanadi. Mavzu biror nimaning mazmuniga tegishli tushunchadir. Ekskursiya xizmatining mavzusi ob'ektni ko'rsatish va hikoya qilishning predmeti hisoblanadi.

Ekskursiya xizmati mavzusi uning mazmunini qisqa va lo'nda ifodalaydi. Mavzuni tanlash potensial talabga, aniq buyurtmaga maqsadli yo'naltirilgan bo'lishi mumkin. Mavzu ekskursiya xizmatining ob'ekti va mavzuostilarni birlashtiruvchi negiz hisoblanadi. Ijodiy guruh ekskursiya xizmatini tayyorlash jarayonida ob'ektlarni mavzuga oid ma'lumotlar bilan solishtiradi. Ob'ektlar tanlash masalaning bir tomoni, mavzuni to'liq va ishonchli yoritib beruvchi aniq ma'lumotlarni topish ham muhimdir. Ishchi guruhning ko'p oylik mehnati natijasida yangi mavzudagi ekskursiya xizmati tayyor bo'ladi. Ekskursiya xizmati mavzusi ob'ektlarni ko'rsatish va mazmunli hikoya qilish bilan uzviy bog'langan bo'ladi va uning mazmunini boyitadi. Ekskursiya xizmatining tarqoq qismlarini mavzu birlashtiradi, ob'ektni qanday ko'rsatish va qaysi ma'lumotni hikoya qilish kerakligiga yo'naltiradi.

Ba'zi ob'ektlarni bir nechta ekskursiya xizmatlarida ko'rsatish mumkin. Masalan, Samarqand viloyatidagi «Registon» maydoni haqida ekskursiya xizmati mavzusidan kelib chiqib, turli hajmda ma'lumotlar berish mumkin. Guruh

harakatlanadigan yo‘l ustidan ekskursiya xizmatining mavzusiga tegishli bo‘lmagan ob’ektlar «chiqib turadi». Ushbu ob’ektlar haqida ma’lumotlar qiziqarli bo‘lishi mumkin, lekin yoritilayotgan mavzu uchun ikkinchi darajali bo‘ladi va gid ular haqidagi savollarga faqatgina qisqa javob beradi. Har bir mavzu kichik mavzuostilardan tashkil topadi. Mavzuostilar to‘liq va mantiqiy tugallangan bo‘lishi lozim.

Ekskursiya xizmatining nomi (nomlanishi) – bu bevosita yoki bilvosita shaklda ekskursiya xizmatining mazmunini anglatuvchi uning tildagi ifodasidir. Ekskursiya xizmatining nomi aniq mazmunda bo‘lishi, ikki xil talqin qilinmasligi kerak. Ekskursantlar tarkibi, ekskursiya xizmati vazifasidan kelib chiqib, bitta mavzudagi ekskursiya xizmatining bir nechta nomi bo‘lishi mumkin. Masalan, «Samarqand – Amir Temur davlati poytaxti» nomli ekskursiya xizmatini «Tungi Samarqand», «Samarqand– Sharq gavhari», «Samarqand – Sharq Rimi» deb nomlash ham mumkin.

Ekskursiya xizmati mavzusining asosiy maqsadi– ekskursantlarni ekskursiya xizmatlariga bo‘lgan talablarini to‘liq qondirish hisoblanadi. Shu maqsaddan kelib chiqib, turistik firmalarning muhim vazifasi muntazam ravishda yangi, qiziqarli mavzulardagi ekskursiya xizmatlarini tayyorlash, amaldagi mavzularni takomillashtirish, iste’molchilarga taqdim etilayotgan ekskursiya xizmatlari hajmini va sifatini oshirish hisoblanadi.

4.3. Ekskursiya xizmati ma’lumotlari uchun manbalar izlash

Yangi mavzudagi ekskursiya xizmatini tayyorlash jarayonida mavzuni yoritishga yordam beruvchi kitoblar, broshyuralar, gazeta va jurnallarda chop etilgan maqolalar, internet sahifalari ro‘yxati taxlanadi. Ushbu ro‘yxatda gidlarga matn tayyorlash uchun zarur bo‘ladigan amaliy va nazariy ma’lumotlarning adabiy manbalari kiritiladi. Ijodiy guruhga ishlash qulay bo‘lishi uchun adabiyotlar

ro'yxati bir necha nusxada ko'paytirib, muallifi, nashriyotning nomi, chop etilgan yili, shuningdek, boblar, bo'limlar, betlar berilishi kerak. Adabiy manbalarning ro'yxatini «asosiy adabiyotlar» va «qo'shimcha adabiyotlar»ga bo'lish tavsiya etiladi.

Matbuotda chop etilgan ma'lumotlardan tashqari, boshqa masalan, davlat arxivlari, muzeylar, xronik-hujjatli va ilmiy-ommabop kinofilmlar va shu kabi manbalardan ham foydalanish mumkin. Bunday manbalar ro'yxatini ekskursiya xizmati mualliflari tuzadi. Manba sifatida tarixiy voqea, hodisalar ishtirokchilarining xotiraviy hikoyalardan ham foydalanish mumkin. Biroq, noaniqliklardan va chalkashliklardan qochish maqsadida xotiraviy ma'lumotlardan ehtiyotkorona foydalanish tavsiya etiladi. Ekskursantlarga hikoya qilib berish uchun ishonchli, mukammal tekshirib ko'rilgan fakt va ma'lumotlardan foydalanish zarur. Ekskursiya ma'lumotlarini qidirish va tizimlashtirishda kompyuter ensiklopediyalari, shu jumladan, lazerli disklarda (SD disklar) joylashgan multimediyali bazaviy ma'lumotlar ham katta yordam beradi.

4.4. Ekskursiya xizmatining asosiy va individual matnini tayyorlash

Matn ekskursiya xizmati tarkibiga kiruvchi barcha mavzuostilarni to'liq yoritish uchun zarur bo'lgan ma'lumotlar to'plami hisoblanib, gid hikoyasini mavzu bo'yicha yo'nalishini ta'minlashi, unda fakt va hodisalarga nisbatan aniq nuqtai nazarlar shakllangan bo'lishi kerak. Matn quyidagi talablarga javob berishi lozim:

- qisqa va lo'ndaligi;
- fikrlar aniqligi;
- mavzuga oid axborotlarning yetarliligi;
- mavzu to'liq yoritilganligi;
- mavzu oid axborotlar adabiy tilda berilganligi.

Ekskursiya xizmati matni ijodiy guruh tomonidan yangi mavzuni tayyorlashda tuziladi va nazorat funksiyasini bajaradi. Har bir gid o'z hikoyasini ushbu matn asosida (asosiy matn) tayyorlaydi.

Asosiy matndagi ma'lumotlar ko'p hollarda xronologik tartibdagi mazmunga ega bo'ladi. Bu matn ekskursiya xizmatining tartibini aks ettirmaydi va ekskursiya ob'ektlarini marshrutdagi tahlil qilinishi ketma-ketligida ham tuzilmaydi. Asosiy matn turli manbalardan tanlab olingan ma'lumot bo'lib, ushbu mavzu bo'yicha o'tkaziladigan barcha ekskursiya xizmatlari uchun asos bo'ladi. Asosiy matndagi holatlar va xulosalardan foydalanib, gid o'zining individual matnini tuzadi. Asosiy matn ma'lumotlaridan shu mavzudagi boshqa ekskursiya xizmatlarini tayyorlashda, turli toifadagi ekskursantlar (bolalar va kattalar) xususiyatlaridan kelib chiqqan holda foydalanish mumkin.

Asosiy matnga gid hikoyalari uchun zarur bo'ladigan ma'lumotlardan tashqari, kirish so'zi, ekskursiya mavzusi bo'yicha xulosalar, mantiqiy o'tishlar uchun ma'lumotlar ham kiritilishi mumkin. Asosiy matn foydalanishga qulay bo'lishi, sitatalar, raqamlar va misollar manbalari ko'rsatilishi kerak.

Ekskursiya hikoyasining asosi gidning individual matni hisoblanib, u gidga hikoyani mantiqiy, aniq ketma-ketlikda tuzishga yordam beradi. Bunday matnni har bir gid o'zi mustaqil tayyorlaydi.

Agarda asosiy matn puxta ishlangan bo'lsa, individual matnlarning mazmuni bir xil bo'ladi, lekin nutqning turli jilosi, turli so'zlar, hikoyadagi turlicha ketma-ketlik, hatto bir holatni isbotlovchi dalillar har xil bo'lishi mumkin. Tabiiyki, barcha gidlar bir ob'ekt oldida turib, bir xil narsani hikoya qilishadi.

Asosiy matnni tuzishda yuqori malakaga ega bo'lgan gidlardan iborat ijodiy guruh jalb qilinadi. Shuning uchun, yangi ekskursiya xizmati mavzusini tayyorlayotgan gid undan oqilona foydalanishi kerak. O'zi uchun yangi bo'lgan ekskursiya mavzusini tayyorlayotgan gid ungacha butun bir jamoa mehnati bilan yaratilgan natijaga erisha olmaydi. Gid yangi mavzu ustida ishlashda dastlabki tayyorgarlikdan o'tib bo'lganidan so'ng (ma'lumotlarni yig'ish, o'rganish va ishlov

berish) asosiy matn bilan tanishadi. Bu jarayon unga hikoya uchun ma'lumotlar va mavzuostilarni yoritishda, misollar tanlashda, ekskursiya mavzusi bo'yicha umumiy xulosalarga kelishga yordam beradi. Asosiy mantga o'z vaqtida murojaat qilish boshlovchi gidni ekskursiya xizmatiga yuqori darajada tayyorgarligini ta'minlaydi.

Individual matnning asosiy matndan farqi shundaki, u ekskursiya xizmati tarkibiy tuzilishi va uslubiy ishlanmasi bilan to'liq uyg'unlikda tayyorlanadi. Individual matnda ob'ektlarning ko'rsatilishi tartibiga qarab ma'lumotlar taxlanadi va aniq qismlarga bo'linadi. Har bir qism bitta mavzuostiga bag'ishlanadi. Ushbu talablardan kelib chiqib, tuzilgan individual matn ekskursiya xizmatida hikoya qilish uchun tayyor hisoblanadi. Individual matn mazmuni ekskursiya xizmatida nimani hikoya qilish kerak bo'lsa, shundan tarkib topadi. Tarixiy voqealarni yoritishda, ularning ahamiyatligini baholashda qisqartirishlar bo'lmasligi, faktlar sanalarsiz, manbalarga havolasiz berilishi mumkin emas. Bu xildagi matn notiq nutqining o'ziga xosligini ta'minlaydi. Gidning hikoyasi ko'rilayotgan ob'ektlar bilan bog'langan alohida qismlardan iborat. Bu qismlar har bir mavzuostilar bo'yicha xulosalar va mavzuostilar orasidagi mantiqiy o'tishlar bilan birlashtiriladi.

Individual matn tuzayotgan gid o'z nutqidagi mantiqiylikni, ekskursantlarga hikoya va namoyishning uyg'unlikdagi ta'sirini unutmasligi kerak. Ekskursantlarga ma'lumotlarni jonli qilib yetkazish ko'ngilochar harakatlarga aylanmasligi, maksimal o'rganish va minimal ko'ngil ochish formulasiga rioya etish zarurdir. Ekskursiya mavzusini tayyorlash jarayonida rivoyatlar alohida o'rin tutadi va ulardan me'yorida foydalanish talab etiladi.

Mazmunan har ikki matn ham (asosiy va individual) bir-biriga mosdir. Agarda asosiy matn to'g'ri tuzilsa, ushbu mavzudagi barcha gidlarning individual matnlarida «standartlar» mavjud bo'ladi (mazmuni bir xil, tarixiy faktlar, voqealarni baholashda, faktlar va xulosalarda o'xshashliklar kuzatiladi).

Biror bir ob'ektni tahlil qilishda gidlar bitta narsani ko'rsatadilar va hikoya qiladilar. Bu jarayonda asosiy matnning etalonligi seziladi, lekin bir xil

mazmundagi matnda gid nutqning turli jilosidan foydalanishi, faktlar, raqamlar, misollarni turlicha ketma-ketlikda berish mumkin. Ekskursiya mavzusining individualligi uni olib borayotgan gidning hissiyotlilik darajasida namoyon bo‘ladi. Ular ob‘ektning oldida turib hikoya va ko‘rsatishning turli usullarini qo‘llashlari, ma‘lum bir holatni turli misollar bilan yoritishlari mumkin. Matnni yozishda individuallik bo‘lishi maqsadlidir.

Hikoya va individual matn. Hikoyaning muvaffaqiyati individual matnning qay darajada sodda nutq tarkibiga yaqinligiga va gidning nutq qobiliyatlari qanchalik hisobga olinganligi bilan o‘lchanadi. Matnlarning ongimizga ta‘siri darajasi ko‘p sabab va shartlarga bog‘liq (mantiq, isbot, mavzu, axborotning yangiligi, notiqning psixologik aloqaga kira olishi qobiliyati va b.). Biroq nutqda uning xususiyatlari, tarkibiy tuzilmasi, o‘ziga xosligi ham muhimdir.

Bir xil mavzuga oid gidlarning individual matni mazmunida, ma‘lumotni yoritishda, tarixiy hodisalar, faktlarni baholashda o‘xshashlik bo‘ladi. Gidning individualligi nimada namoyon bo‘ladi? Gidlar bir mavzudagi ekskursiya xizmatini o‘tkazishda bir xil narsani turlicha hikoya qiladilar. Ular hikoyasi mazmunan bir xil bo‘lsada, so‘z boyligidan foydalanish shakli, hissiyotlilik darajasi turlicha bo‘ladi. Ekskursiya metodikasi giddan individual matnni tayyorlashida oddiy ma‘ruzachi va gidning nutqi orasidagi farqni anglashni talab etadi. Ekskursiya xizmati davomida ko‘rsatilishi zarur bo‘lgan ob‘ektlar gidni «shoshiltiradi», 2-3 soat davomida ekskursantlarning tik oyoqda va ochiq havoda bo‘lishi gidlarni qisqa gapirishga, guruh oldida turgan ob‘ektlarni aniq tavsiflashga, hodisalarni lo‘nda hikoya qilishga majbur qiladi.

Gid hikoyasining davomiyligi ob‘ekt o‘ziga jalb qila olishi mumkin bo‘lgan vaqtdan ziyod bo‘lmasligi, ko‘p holda bu jarayon 5-7 daqiqani tashkil etadi. Agar bu vaqtga rioya etilmasa, hikoya qanchalik jonli bo‘lmasin, hech qanday usullar ekskursantlar diqqat-e‘tiborini tiklay olmaydi. Shuning uchun, uslubiy adabiyotlarda «ob‘ekt tili» degan atama ishlatiladi. Gidning asosiy vazifalaridan biri ham ob‘ektni «gapirtira olishi»dir.

Individual matndan foydalanish texnikasi. Gid ma'ruzachi kabi ekskursiya xizmati jarayonida o'zining individual matnidan foydalanishi mumkin. Undan foydalanish qulay bo'lishi uchun hikoyaning «mag'zi»ni maxsus kartochkalarga yozib qo'yish tavsiya etiladi (masalan, sitatalar, tarixiy sanalar). Har bir mavzuosti bo'yicha bir nechta kartochkalar to'ldiradi (asosiy savollar soniga qarab). Ekskursiya xizmati jarayonida gid kartochkalarni to'liq o'qimasdan faqatgina ko'z tashlab, hikoyaning mazmunini eslab olish uchun foydalanadi. Agar ekskursiya jarayonida ob'ektlar orasida tanaffus katta bo'lsa, gid kartochkaga yana bir marotaba ko'z tashlab, hikoya ma'lumotlarini eslab olishi mumkin. Sitatalar, badiiy asarlardan parchalar, adabiy montaj usulining asosi hisoblanib, ular kartochkaga qarab to'liq o'qilishi mumkin.

Kartochka foydalanish uchun qulay bo'lishi uchun unchalik katta bo'lmagan hajm, oddiy oq qog'ozning $\frac{1}{4}$ qismi bo'lib, ko'p marotaba ishlatishga qo'l keladigan qilib tayyorlanadi. Kartochkalar mavzuostilarni yoritilishi ketma-ketligiga qarab raqamlanadi va ekskursiyadan oldin taxlanadi. Kartochkalar gidning qo'lida turadi, gidning bilimiga bo'lgan ishonchini orttiradi. Kartochkadan foydalanish har bir gidning o'z ixtiyori bo'lib, tajriba oshishi bilan unga bo'lgan ehtiyoj ham yo'qoladi.

Mantiqiy o'tishlar. Yangi ekskursiya xizmatini tayyorlovchi guruh oldida barcha mavzular mazmunini bir butunga bog'lash kabi mas'uliyatli vazifa turadi. Bu masala *mantiqiy o'tishlar* yordamida hal bo'ladi. Mantiqiy o'tishlar ekskursiyaning mustaqil bo'lmasada, lekin muhim qismi hisoblanadi. Yaxshi tuzilgan mantiqiy o'tishlar ma'lumotlarni bayon etishdagi ketma-ketlikni ta'minlaydi, keyingi mavzuosti qiziqish bilan qabul qilinishini kafolatlaydi.

Ko'pgina hollarda ekskursiya xizmatida bir mavzuostidan boshqasiga o'tishda rasmiy (konstruktiv) o'tishlardan foydalaniladi. Ekskursiya mavzusining mazmuni bilan bog'liq bo'lmagan, ekskursiya xizmatining bir qismi bilan ikkinchisi o'rtasida «bog'lovchi ko'pri» bo'lmagan o'tishlar *rasmiy o'tishlar* deb yuritiladi (masalan, «endi maydon bo'ylab yuramiz»; «endi biz sizlar bilan kuzatishni davom

ettiramiz»; «kelinglar, yana bir ajoyib joyni ko‘ramiz»). Bunday rasmiy o‘tishlarni ishlatishni inkor qilish yoki ekskursiya jarayonidagi xatolik deb qarash ham noto‘g‘ridir. Agar ob‘ektlar orasidagi masofadan sanoqli soniyalarda o‘tilsa (avtobusda, poyezdda, qayiqlarda) bunday o‘tishlar majburiy ishlatiladi (masalan, «endi o‘ng tomonga qarang» yoki «endi yon tomonda joylashgan obidaga e‘tibor berishingizni so‘rayman»). Yana ob‘ektlar muzey va ko‘rgazmalardagi mavzuli zallarda, devorlarda bir-biriga nisbatan zich joylashgani sababli ham rasmiy o‘tishlardan foydalaniladi. Rasmiy o‘tishlar mavzuostilar orasida «bog‘lovchi ko‘prik» bo‘lmasada, ekskursantlarni keyingi ob‘ekt bilan tanishishga yo‘naltiradi.

Mavzu bilan uyg‘unlashtirilgan mantiqiy o‘tish samaraliroqdir. Bunday o‘tish guruhning keyingi to‘xtash joyiga harakatlanishidan oldin yoki ob‘ekt oldidagi to‘xtash joyida tugashi mumkin. Mantiqiy o‘tishning davomiyligi bir ob‘ektdan ikkinchisiga o‘tish vaqtiga teng bo‘ladi.

4.5. «Gid portfeli» ni tahlash

«**Gid portfeli**» deb, ekskursiyani o‘tkazish jarayonida foydalanadigan ko‘rgazmali vositalar jamlanmasiga aytiladi. Bu ko‘rgazmali vositalar odatda bitta papka yoki portfelda joylashtiriladi. «Gid portfeli»ning vazifasi ob‘ektlarni ko‘rsatish qatoridagi «bo‘shliq»larni to‘ldirishdir. Ekskursiya xizmatida mavzuni yoritish uchun zarur bo‘lgan ob‘ektlarning hammasi ham asl holicha saqlanmagan bo‘lishi mumkin. Masalan, yillar ta’sirida buzilgan tarixiy binoni ekskursantlar ko‘ra olmasligi mumkin yoki mazkur ob‘ektning avvalgi holati to‘g‘risida ekskursantlarga tasavvur uyg‘otish kerakdir. Shu maqsadda ob‘ektning avvalgi holati haqida tasavvur uyg‘otish uchun fotosuratlarini yoki aksincha, ob‘ektning kelajakdagi ko‘rinishini tasavvur qilish uchun uning loyihasini ko‘rsatish mumkin. «XIX asr madaniyati namoyondalari» nomli ekskursiyada Xiva xoni, shoir Muhammad Raximxon Feruz rasmini ko‘rsatib mavzuni yanada boyitish mumkin. Ekskursiya xizmatida asl hujjatlar, qo‘lyozmalar, adabiy asarlarning nusxasi gid

hikoyasini ishonchli qilishga yordam beradi. Ko'rgazmali vositalarning yana bir muhim vazifasi ob'ekt haqida tomoshaviy tasavvur uyg'otishidir. «Gid portfeli»da fotosuratlar, geografik xaritalar, jadvallar, rasmlar, mahsulot namunalari va boshqalar kiritiladi. Bunday «portfel»lar odatda har bir mavzu uchun alohida taxlanadi. Ular doimo gidning qo'l ostida bo'lib, o'tmish va kelajakka bo'ladigan «sayohat»ni qiziqarli va foydali o'tkazishga yordam beradi.

«Portfel»ning ko'rgazmali vositalari ekskursiya mavzusidan kelib chiqib, foydalanishga qulay bo'lishi, lekin son jihatdan ko'p bo'lmasligi kerak. Aks holda ular ekskursantlarni asosiy ob'ektlardan chalg'itib, e'tiborini susaytiradi.

Ko'rgazmali vositalarni tanlab olishda quyidagi mezonlar inobatga olinadi:

- ulardan foydalanishning zaruriyati va maqsadliligi;
- ilmiy ahamiyati, ya'ni qanchalik ushbu ko'rgazmali vosita ekskursiya xizmatini boyitishi, ko'rsatish va hikoyani ko'rgazmali va tushunarli qilishi mumkin;

- jozibadorligi;
- aniqligi;
- saqlanganlik holati.

Fotosuratlar, xarita sxemalar, reproduksiyalar 18x24sm o'lchamli karton asosli, aniq va tiniq bo'lishi, avtobusda ko'rsatishga mo'ljallangani esa 24x30smga kattalashtirilishi zarur. Ijodiy guruh yangi ekskursiya mavzusini tayyorlashda to'plangan ko'rgazmali vositalardan mavzuni yoritishga gidga yordam beradigan eng yorqinlarini tanlaydi va marshrutda ularni ko'rsatish metodikasini tekshirib olishadi. Keyin «portfel»dagi vositalarni qo'llash bo'yicha tavsiyalarni uslubiy ishlanmaga kiritishadi.

«Portfel»dagi har bir ko'rgazmali vositaga eslatma qog'ozi birkiriladi va ro'yxatiga aniqlik kiritiladi. Muzeylar, ko'rgazmalar, arxivlar «portfel» vositalarini tanlashga katta yordam qiladi.

Tayanch so'z va iboralar: ekskursiya xizmatini tayyorlash jarayoni, ekskursiya xizmatining maqsadi, vazifasi, mavzusi, ekskursiya mavzusi ma'lumoti

manbalari, ekskursiya mavzusining asosiy va individual matni, mantiqiy o‘tishlar, «gid portfeli».

Mustaqil ishlash uchun savollar:

1. Yangi ekskursiya mavzusini tayyorlash bosqichini tushuntiring.
2. Ekskursiya xizmatining maqsadini belgilashda nimalarga e’tibor qaratish lozim?
3. Mantiqiy o‘tishlarga misollar keltiring.
4. «Gid portfeli» ning mohiyatini tushuntiring.
5. Viloyatingiz bo‘ylab o‘tkazish mumkin bo‘lgan 3 ta ekskursiya mavzusiga misollar keltiring.

Amaliy mashg‘ulotlarga tayyorgarlik ko‘rish uchun topshiriqlar:

Topshiriqlarni kichik guruhlariga bo‘lingan holda bajaring. O‘zingiz uchun qiziq bo‘lgan ekskursiya mavzusini tayyorlang. Uning mavzusi, maqsad va vazifasi, nomini aniq belgilang. «Gid portfeli» uchun zaruriy ko‘rgazmali vositalarni o‘qituvchi bilan muhokama qiling.

Test savollari:

1. Ekskursiya xizmatini tayyorlash bu:

a) shahar va hududlarning ekskursiya imkoniyatlaridan kelib chiqib, turistik korxonaning doimiy mijozlari ehtiyojiga asoslangan holda, ekskursiyaga yangi mavzular ishlab chiqishdir.

b) vatanparvarlik, mehnatni sharaflash, estetik va ekologik tarbiya, shahar tarixi va uning davlat iqtisodiyotiga qo‘shgan hissasini o‘rganish, o‘lka tabiati bilan tanishish va boshqalar bo‘lishi mumkin.

d) vaqtinchalik bo‘ladigan mamlakatda sayohatchilarni sayyohlik resurslari bilan tanishtirish maqsadidagi faoliyatni tashkillashtirish bo‘lib, bunda joylashtirish yuzasidan xizmat ko‘rsatish nazarda tutilmaydi.

e) o‘z davlati chegarasi doirasida doimiy yashovchi fuqarolarni vaqtinchalik tashrif buyuruvchi joyda (to‘lanadigan faoliyatsiz) turistik maqsadlarda sayohat qilishga aytiladi.

2. Ekskursiya xizmatini tayyorlash jarayoni nimalarni o‘z ichiga oladi?

a) mavzuni aniqlash, ekskursiya xizmati maqsad va vazifalarini qo‘yish, ob’ektlarni tanlash va o‘rganish, ekskursiya marshrutlarini tuzish, ekskursiya mavzusi bo‘yicha adabiy manbalarni o‘rganish, mutaxassislar bilan konsultatsiyalar olib borish, ekskursiya xizmatining asosiy matnini yozish, «gid portfeli»ni taxlash, ekskursiya xizmatini o‘tkazish metodikasini tanlash va texnologik xaritasini tuzish.

b) vatanparvarlik, mehnatni sharaflash, estetik va ekologik tarbiya, shahar tarixi va uning davlat iqtisodiyotiga qo‘shgan hissasini o‘rganish, o‘lka tabiati bilan tanishish va boshqalar bo‘lishi mumkin.

d) shahar va hududlarning ekskursiya imkoniyatlaridan kelib chiqib, turistik korxonaning doimiy mijozlari ehtiyojiga asoslangan holda, ekskursiyaga yangi mavzular ishlab chiqishdir.

e) vaqtinchalik bo‘ladigan mamlakatda sayohatchilarni sayyohlik resurslari bilan tanishtirish maqsadidagi faoliyatni tashkillashtirish bo‘lib, bunda joylashtirish yuzasidan xizmat ko‘rsatish nazarda tutilmaydi.

3. Ekskursiya xizmatida qanday matnlardan foydalaniladi?

- a) asosiy va individual;
- b) birlamchi va ikkilamchi;
- d) qo‘shimcha va individual;
- e) gid portfeli.

4. Ko‘rgazmali qurollarni tanlashdagi mezonlar qaysilar?

a) ulardan foydalanishning zaruriyligi va maqsadliligi; ommabopligi, tushunarlilik; g‘aroyibligi; ifodaliligi; saqlanganlik holati.

b) ulardan foydalanishning zaruriyligi va maqsadliligi; ommabopligi, tushunarlilik; g‘aroyibligi; gidning malakasi.

d) ulardan foydalanishning zaruriyligi va maqsadliligi; ommabopligi, rangli tasvirda bo‘lishi.

e) ulardan foydalanishning zaruriyligi va maqsadliligi; ommabopligi, kerakli hajmda bo‘lishi.

5 - mavzu. EKSKURSIYA OB'EKTLARINI TANLASH VA BAHOLASH

5.1. Ekskursiya ob'ektlarini tasniflashning ahamiyati

5.2. Ekskursiya ob'ektlarini baholash mezonlari

5.1. Ekskursiya ob'ektlarini tasniflashning ahamiyati

Ekskursiya xizmatida ob'ektlarni ko'rsatish uning asosiy elementi hisoblanadi. Ob'ektlarning to'g'ri tanlanishi, soni, ko'rsatish ketma-ketligi ekskursiya xizmatining sifatiga ta'sir etadi. Ekskursiya xizmati ob'ektlari sifatida quyidagilarni tanlash mumkin:

- *xotira maydonlari* – mahalliy xalq hayotidagi tarixiy voqea joylari, jamiyat va davlatning rivojlanishi bilan bog'liq joylar va h.k.;

- *bino va inshootlar, memorial yodgorliklar* - mashhur shaxslar hayoti, arxitektura yodgorliklari, turar joy va jamoat joylari, sanoat inshootlari va h.k.;

- *ko'rgazmalar* - davlat va xalq muzeylari, rassomchilik galereyalari, doimiy va davriy ko'rgazmalar va h.k.;

- *arxeologiya yodgorliklari* - shaharlar, qadimiy karvonsaroylar, qo'rg'onlar, yo'llar, qo'riqxonalar, sardobalar, kanallar va h.k.;

- *san'at asarlari* - tasviriy san'at, dekorativ san'at namunalari, haykaltaroshlik, bog'lar va h.k.

Demak, ekskursiya xizmati mavzusini yoritishga yordam beruvchi har qanday predmet, joy, shaxs, hodisa ekskursiya xizmati ob'ekti bo'lishi mumkin.

Ekskursiya xizmati ob'ektlarini quyidagicha tasniflash mumkin:

Tarkibiga ko'ra–*bir rejali* (rassomchilik ishlari, ko'llar, o'simliklar, hayvonot bog'lari) va *ko'p rejali* (arxitektura ansambllari, o'rmon, maydonlar, ko'chalar);

Funksional vazifasiga ko'ra –asosiy ya'ni, mavzuni yoritishga xizmat qiladigan va *qo'shimcha*, asosiy ob'ektlarning biridan ikkinchisiga harakatlanish oralig'ida ko'rsatiladigan ob'ektlar.

Saqlanganlik holatiga ko'ra–to'liq saqlangan, bizning davrgacha ma'lum o'zgartirishlar kiritilgan, qisman saqlangan, saqlanmagan.

Yangi ekskursiya mavzusi ustida ishlayotgan ijodiy guruhning vazifasi mavzuni to'liqroq yoritadigan va tashqi ko'rinishi bilan jalb qiladigan ob'ektlarni tanlashdir. Ob'ektlarning to'g'ri tanlanishi uni ekskursantlar tomonidan yaxshi qabul qilinishiga va mavzuni to'liq yoritishga yordam beradi. Imkon qadar har bir mavzuning o'z ob'ekti bo'lgani ma'qul.

Agar ob'ektning g'aroyibligini hisobga olgan holda uni boshqasi bilan almashtirishni iloji bo'lmasa, (Samarqanddagi «Registon» maydoni, Toshkentdagi «Mustaqillik» maydoni) unda ushbu ob'ektlar uchun alohida ekskursiya xizmatini tashkil qilish maqsadga muvofiqdir. Bu ob'ektlarni ko'rsatish jarayonida ekskursiya mavzularida aytilmagan o'ziga xos xususiyatlariga chuqurroq to'xtalib o'tiladi va ko'rsatish, hikoya qilish jarayonida mavzudan kelib chiqib, har safar turli hajmdagi ma'lumotlardan foydalanish mumkin. Shundagina bunday ob'ektlarni takroriy ko'rish ekskursantlarda qiziqish yo'qolmaydi.

Ekskursiya xizmati metodikasi ob'ektlarni ko'rsatishda ketma-ketlikni ta'minlashni talab qiladi. Ob'ektlarni ko'rsatishda gid harakatlarining ketma-ketligi taxminan quyidagicha bo'ladi:

- *aniqlash*, gid ekskursantlarga qanaqa predmet (ob'ekt) ko'rsatilishini aniqlaydi;
- *tavsiflash*, gid ob'ektning o'ziga xos jihatlarini tavsiflaydi;
- *yaratilish maqsadi*, gid ob'ektning mazmun mohiyati haqida hikoya qiladi;
- *ekskursiyali tahlil, taqqoslash*, gid ob'ektning alohida qismlarini izohlab o'tadi;

- *ma'lumot berish*, gid yodgorlik, me'moriy inshoot muallifi, qurilgan yili, sababini hikoya qiladi;

- *tarixiy voqeani baholash*, gid ob'ekt bilan bog'liq voqea, hodisani hikoya qilib beradi, mohiyatini yoritadi.

Ob'ektlarni ko'rsatishda sanab o'tilgan bosqichlardan foydalanish taassurotlar kuchayishini ta'minlaydi, xulosa va umumlashtirishga yordam beradi.

5.2. Ekskursiya ob'ektlarini baholash mezonlari

Ekskursiya xizmati amaliyotida ob'ektlarni baholashning aniq metodikasi ishlab chiqilgan. Bu metodikani qo'llash ayniqsa, marshrutda tuzilishi jihatidan o'xshash ob'ektlar bo'lganda foydalanib, ularning ichidan mavzuni yoritishda eng qiziqarli bo'lgani tanlanadi. Ekskursiya mavzusi uchun tanlangan ob'ektlarni baholashda quyidagi mezonlardan foydalanish tavsiya etiladi:

- *ilmiyligi* - ya'ni, ob'ektning ma'lum bir davr tarixi, mashhur arbob hayoti bilan bog'liqligi, uning tasviriy qadr-qimmatini, ekskursantni estetik tarbiyalash qobiliyatidir;

- *mashhurligi* - ya'ni, ob'ektning aholi, turistlar orasida tanilganligi inobatga olinadi (masalan: Registon maydoni (Samarqand), Ichan qal'a (Xiva), Ark (Buxoro) va b.);

- *jozibadorligi* – ya'ni, ob'ektning betakrorligi, binolar, tarixiy-madaniy yodgorliklarning o'ziga xosligi nazarda tutiladi. (Masalan: o'z davrida O'rta Osiyoda eng baland minora bo'lgan Buxorodagi 50 metrli Minorai Kalon). Ushbu binoda, yodgorlik o'rnatilgan joyda tarixiy voqea sodir bo'lgan bo'lishi ham mumkin(«Buyuk Ipak yo'li» karvon yo'li, Shoxi Zinda ansambli, dunyoda atigi 5 dona bo'lgan astronomik stansiyalardan biri «Kitob» astronomik stansiyasi). Tabiatdagi tabiiy ko'rinishdagi jozibadorlik (Xatirchidagi Sangijumon toshi, Nuroboddagi Hazrati Dovud ziyoratgohi va sh.k.);

- **ta'sirchanligi** - ya'ni, ob'ektning tashqi jilosi, uni atrofdagi bino-inshootlar, landshaft bilan uyg'unligi inobatga olinadi.
- **saqlanganligi**- ya'ni, ekskursantlarga ko'rsatilishi rejalashtirilayotgan ob'ektning hozirgi holati baholanadi.
- **joylashuvi** - ob'ektlarni tanlashda ular orasidagi masofa, yo'llar holati, guruhni joylashtirish uchun qulay joyning mavjudligi e'tiborga olinadi.
- **ob'ektning ko'rsatishdagi vaqt cheklovlari** – ya'ni, ob'ektlarni ko'rsatishda mavsumiylikni, kunning ma'lum bir soatini, oyning ma'lum bir kunini hisobga olishni nazarda tutadi.

Ekskursiya xizmati jarayoni ekskursantga zerikish va qiziqishni pasayishiga olib kelmasligi uchun ko'p sonli ob'ektlar bilan to'ldirib qo'yilmasligi kerak. Ekskursiya xizmatining eng optimal davomiyligi 2-4 soat bo'lib, bu vaqt ichida ekskursant 10-20 ta ob'ektlarni ko'rishi mumkin. Ekskursiya xizmatiga bitta ob'ekt (arxitektura yodgorligi) va ob'ektlar guruhi (tarixiy yodgorliklar, tabiiy ob'ektlar, muzey eksponatlari) kirishi mumkin. Ob'ektlar jamlanmasi ekskursiya mavzusi va ishtirokchilar tarkibidan kelib chiqqan holda tanlanadi.

Hozirgi vaqtda respublikamizda davlat ro'yxatida 7 mingdan ortiq tarixiy arxeologik va madaniy yodgorliklar, muzeylarimizda esa 10 mingdan ortiq eksponatlar saqlanmoqda.

Shahar bilan tanishuv mavzusidagi ekskursiyada faqat tarixiy yodgorliklarni ko'rsatish noto'g'ri bo'ladi. Agar marshrutda yodgorliklardan tashqari boshqa inshootlar, ko'chalar, maydonlar, xiyobonlar, tarixiy joylar, tabiat yodgorliklari kiritilsa bu ekskursantlar taassurotini boyitadi.

Yangi ekskursiya mavzusini tayyorlash jarayonida ob'ektlarni joyida o'rganish maqsadga muvofiqdir. Zarur ma'lumotlarni kitob, albom, rasm kabi manbalardan olish mumkin. Gidning ekskursiya ob'ektini bevosita o'z joyida o'rganishi guruhni to'g'ri joylashtirishga, uni samarali ko'rsatishga yordam beradi. Ob'ektlar tanlangandan so'ng, har bir ob'ektga kartochka(pasport) tuziladi. Ob'ekt

kartochkasi ma'lumotlaridan shu va kelajakdagi mavzularni tayyorlashda ham foydalanish mumkin.

Ob'ekt kartochkasiga quyidagi ma'lumotlar kiritiladi:

1. Ob'ekt nomi (dastlabki va zamonaviy) shuningdek, aholi orasida ishlatiladigan nomi;

2. Ob'ekt bilan bog'liq bo'lgan tarixiy voqealar, uning vaqti;

3. Ob'ektning joylashgan joyi, uning pochta manzili, hududi (shahar, qishloq, sanoat tashkiloti);

4. Ob'ekt tavsifi (borish yo'li, muallifi, qanday materiallardan tayyorlanganligi, memorial taxtadagi yozuvi);

5. Ob'ekt haqida ma'lumot beruvchi manbalar (adabiyotlar, arxiv ma'lumotlari, og'zaki ijodiyot, bosmadan chiqarilgan asosiy ishlar va chiqarilmagan qo'lyozmalar);

6. Ob'ektning saqlanganlik holati(yodgorlik ahvoli va hududi, oxirgi restavratsiya va ta'mirlash ishlari sanasi);

7. Ob'ekt qaysi tashkilot himoyasida;

8. Ob'ekt qaysi mavzudagi ekskursiyalarda foydalaniladi;

9. Kartochkani tuzish sanasi va tuzuvchining ismi, familiyasi.

Kartochkaga ob'ektning oldingi va hozirgi ko'rinishdagi rasmi tikiladi. Tabiiy, arxitektura, arxeologik yodgorliklar kartochkasiga boshqa ma'lumotlar ham ilova qilinishi mumkin, masalan, me'moriy ob'ekt kartochkasiga u yerda yana haykal mavjudligi, devordagi yozuvlar va yodgorliklarning dekorativ bezaklari (ichki va tashqarisi), bino konstruksiyasi, texnik holati to'g'risida ma'lumotlar kiritiladi. Mintaqadagi barcha ekskursiya ob'ektlariga kartochkalarning mavjudligi yangi ekskursiya mavzularini tayyorlash jarayonini tezlashtiradi.

Xulosa qilib shuni aytish mumkinki, ekskursiya xizmati jarayonida ob'ektlar mavzuni yoritadi, ekskursantlarning diqqat markazida turadi, gidning hikoyalarini isbotlaydi.

Tayanch so‘z va iboralar: ekskursiya xizmati ob‘ekti, ekskursiya ob‘ektlarini tasniflash, ob‘ekt kartochkasi.

Mustaqil ishlash uchun savollar:

1. Ekskursiya ob‘ekti sifatida nimalar tanlanishi mumkin?
2. Ob‘ektlarni baholashda qanday mezonlardan foydalanish tavsiya etiladi?
3. Qanday maqsadlarda yangi ekskursiya mavzusini tayyorlashda ob‘ektlar joyida o‘rganiladi?
4. Ekskursiya ob‘ekti kartochkasi mohiyatini tushuntiring.

Amaliy mashg‘ulotlarga tayyorgarlik ko‘rish uchun topshiriqlar:

Topshiriqlarni kichik guruhlariga bo‘lingan holda bajaring. Viloyatingizdagi (tumaningizdagi) mavjud ob‘ektlarni ushbu mavzuda berilgan guruhlar bo‘yicha tasniflang va uning taqdimotini o‘tkazing.

Test savollari:

1. Ilmiylik mezoni bo‘yicha ekskursiya ob‘ektlarini baholashda nimaga e‘tibor beriladi?

a) ob‘ektning ma‘lum bir davr tarixi, mashhur arbob hayoti bilan bog‘liqligi, haykalning tasviriy qadr-qimmatini, ekskursantni estetik tarbiyalash qobiliyatidir;

b) ob‘ektning aholi, turistlar orasida tanililigi inobatga olinadi;

d) ob‘ektning betakrorligi, binolar, tarixiy-madaniy yodgorliklarning o‘ziga xosligi nazarda tutiladi.

e) ob‘ektning tashqi jilosi, uni atrofdagi bino-inshootlar, landshaft bilan uyg‘unligi inobatga olinadi.

2. Mashhurlik mezoni bo‘yicha ekskursiya ob‘ektlarini baholashda nimaga e‘tibor beriladi?

a) ob'ektning ma'lum bir davr tarixi, mashhur arbob hayoti bilan bog'liqligi, haykalning tasviriy qadr-qimmati, ekskursantni estetik tarbiyalash qobiliyatidir;

b) ob'ektning aholi, turistlar orasida taniqliligi inobatga olinadi;

d) ob'ektning betakrorligi, binolar, tarixiy-madaniy yodgorliklarning o'ziga xosligi nazarda tutiladi.

e) ob'ektning tashqi jilosi, uni atrofdagi bino-inshootlar, landshaft bilan uyg'unligi inobatga olinadi.

3. Jozibadorlik mezonini bo'yicha ekskursiya ob'ektlarini baholashda nimaga e'tibor beriladi?

a) ob'ektning ma'lum bir davr tarixi, mashhur arbob hayoti bilan bog'liqligi, haykalning tasviriy qadr-qimmati, ekskursantni estetik tarbiyalash qobiliyatidir;

b) ob'ektning aholi, turistlar orasida taniqliligi inobatga olinadi;

d) ob'ektning betakrorligi, binolar, tarixiy-madaniy yodgorliklarning o'ziga xosligi nazarda tutiladi.

e) ob'ektning tashqi jilosi, uni atrofdagi bino-inshootlar, landshaft bilan uyg'unligi inobatga olinadi.

4. Ta'sirchanlik mezonini bo'yicha ekskursiya ob'ektlarini baholashda nimaga e'tibor beriladi?

a) ob'ektning ma'lum bir davr tarixi, mashhur arbob hayoti bilan bog'liqligi, haykalning tasviriy qadr-qimmati, ekskursantni estetik tarbiyalash qobiliyatidir;

b) ob'ektning aholi, turistlar orasida taniqliligi inobatga olinadi;

d) ob'ektning betakrorligi, binolar, tarixiy-madaniy yodgorliklarning o'ziga xosligi nazarda tutiladi.

e) ob'ektning tashqi jilosi, uni atrofdagi bino-inshootlar, landshaft bilan uyg'unligi inobatga olinadi.

5. Ekskursiya xizmatining asosiy ob'ektlariga to'g'ri ta'rifni belgilang.

a) ushbu ob'ektlarsiz ekskursiya mavzusini yoritish mumkin bo'lmagan ob'ektlar asosiy ob'ektlar hisoblanadi.

b) asosiy ob'ektlar- alohida epizod, fakt, detallarni tushuntirib berishga yordam beradi.

d) asosiy ob'ektlar- ekskursiya ishtirokchilari xohlamasa ko'rsatilmaydi.

e) barcha tarixiy ob'ektlar asosiy ob'ektlardir.

6. Ekskursiya xizmatining qo'shimcha ob'ektlariga to'g'ri ta'rifni belgilang.

a) qo'shimcha ob'ektlar- alohida epizod, fakt, detallarni tushuntirib berishga yordam beradi.

b) ushbu ob'ektlarsiz ekskursiya mavzusini yoritish mumkin bo'lmagan ob'ektlar qo'shimcha ob'ektlar hisoblanadi.

d) ekskursiyada qo'shimcha ob'ektlar tushunchasi mavjud emas.

e) barcha kichik hajmdagi predmetlar qo'shimcha ob'ektlardir.

7. Ekskursiya xizmati ob'ektlari-

a) asosiy va qo'shimcha ob'ektlarga bo'linadi.

b) asosiy va yordamchi ob'ektlarga bo'linadi.

d) yordamchi va qo'llaniluvchi ob'ektlarga bo'linadi.

e) qo'llaniladigan va nazorat qilinadigan ob'ektlarga bo'linadi.

6 - mavzu. EKSKURSIYA XIZMATI MARSHRUTINI TUZISH VA SINOV EKSKURSIYASINI O‘TKAZISH TARTIBI

- 6.1. Ekskursiya xizmati marshrutini tayyorlash jarayoni
- 6.2. Ekskursiya xizmatining texnologik xaritasini tuzish
- 6.3. Sinov ekskursiyasini o‘tkazish va ekskursiya mavzusini tasdiqlash tartibi

6.1. Ekskursiya xizmati marshrutini tayyorlash jarayoni

Ekskursiya xizmati marshruti- bu mavzuni yoritishga ko‘maklashuvchi ekskursiya guruhi harakatlanadigan qulay yo‘ldir. U mazkur ekskursiya xizmati uchun ob’ektlarni to‘g‘ri ketma-ketlikda ko‘rsatish imkoniyatini, guruhni joylashtirish uchun maydonchalarning mavjudligini, ekskursantlarning xavfsizligini ta‘minlashni inobatga olgan holda tuziladi. Marshrutning vazifalaridan biri ham mavzuni to‘liq yoritishga ko‘maklashishdir.

Ekskursiya xizmati marshrutini tuzishda ob’ektlarni ko‘rsatishning mantiqiy ketma-ketligini va mavzuni yoritishda ko‘rgazmaliligini ta‘minlashni inobatga olish kerak.

Ekskursiya xizmati amaliyotida marshrutlarni tuzishning 3 xil varianti mavjud: xronologik, mavzuli va mavzuli- xronologik.

Xronologik tuzilgan marshrutga mashhur insonlar hayoti va faoliyati bilan tanishtiruvchi ekskursiya mavzulari misol bo‘lishi mumkin.

Mavzuli tuzilgan marshrutga shahar hayotidagi aniq mavzularni yorituvchi ekskursiya mavzulari misol bo‘lishi mumkin. Masalan, «Samarqandning yangicha ko‘rki», «XX asrning adabiy hayoti» va sh.k.

Shahar ichidagi barcha sharhli ekskursiya xizmati *mavzuli-xronologik* tamoyilida tuziladi. Xronologiya bo‘yicha ma’lumotlarni bayon etish ketma-ketligi bunday ekskursiya xizmatida odatda, har bir mavzuostilarni yoritishda rioya qilinadi.

Ekskursiya xizmati marshrutini tayyorlash ko'p bosqichli jarayon bo'lib, yuqori malaka talab etadi va yangi ekskursiya mavzusini tayyorlash texnologiyasining asosiy elementi hisoblanadi. Avtobusli marshrutni tayyorlashda «Yo'l harakati qoidalari», «Avtomobil transporti nizomi», «Yo'lovchilarni tashish qoidalari» va boshqa me'yoriy hujjatlarga amal qilinishi lozim.

Ekskursiya mavzusidagi roliga ko'ra ob'ektlar *asosiy* hamda *qo'shimcha* bo'lishi mumkin. Asosiy ob'ektlar chuqur tahlil qilinadi, ularda asosiy savollar yoritiladi.

Qo'shimcha ob'ektlar esa ekskursantlar bir ob'ektdan ikkinchisiga harakatlanayotganida ko'rsatiladi va u ko'p e'tibor talab qilmaydi. Ekskursiya xizmati marshruti ob'ektlarni ko'rsatishning eng to'g'ri ketma-ketligi tamoyilida tuziladi va quyidagi talablar inobatga olinadi:

- ob'ektlarni ko'rsatishni ma'lum bir mantiqiy ketma-ketlikda olib borish, marshrutning bir uchastkasidan (ko'cha, maydon, ko'prik) takroriy harakatlanishiga yo'l qo'ymaslik;

- ob'ektlarni ko'rsatish qulayligi (ko'rish uchun maxsus maydonlar);

- ob'ektlarni ko'rsatish va hikoya qilish oralig'ida uzoq tannaffus bo'lmasligi uchun ob'ektlar oralig'idagi vaqt 10-15 daqiqadan oshmasligi;

- qulay sharoitli to'xtash joylarining mavjudligi, shu jumladan sanitar ehtiyojlar va avtomobillarning parkovkasi uchun.

Ekskursantlar guruhi harakatlanishi uchun ekskursiya marshrutining bir necha variantlari bo'lgani ma'qul. Yo'llardagi tirbandlik, ta'mirlash ishlari va shu kabi kutilmagan holatlar sababli marshrutni o'zgartirishga to'g'ri kelishi mumkin.

Avtobusli marshrutda uning pasporti va chizmasini kelishish, tasdiqlash, kilometrajni va avtotransportdan foydalanish vaqtini hisoblash bilan yakun topadi. Yangi ekskursiya mavzusini tayyorlashda marshrutni ko'zdan kechirish muhim bosqichlardan biri hisoblanadi. Marshrutni ko'zdan kechirishda quyidagi masalalarga e'tibor beriladi:

1. Marshrut o'tadigan trassalar, ko'chalar, maydonlar loyihasi bilan tanishish;

2. Ob'ektni joylashgan o'rnini, shuningdek, ekskursiya avtobusi yoki guruhi to'xtashi joylarini aniqlash.

3. Ob'ektlarda yoki to'xtash joylarida avtobusda kelish yo'llarini ko'rib chiqish;

4. Ob'ektlarni ko'rsatishga, hikoya qilishga, avtobus harakatiga (piyodalar harakatiga) sarflanadigan vaqtni hisob-kitob qilish va shu bilan ekskursiyaga ketadigan to'liq vaqtni aniqlash;

5. Ko'rsatiladigan ob'ektlar maqsadlilikiga ishonch hosil qilish;

6. Ob'ektlarni ko'rsatish nuqtasi va guruhni qulay joylashtirish variantini tanlash;

7. Ob'ekt bilan tanishish metodikasini tanlash;

8. Ekskursantlar xavfsizligini ta'minlash maqsadida xavfli joylarni aniqlash va chora-tadbirlar ishlab chiqish.

Ekskursiyani olib borish texnikasini aniqlash. Ekskursiyani olib borish texnikasi ekskursiya jarayonining barcha tashkiliy masalalarini o'z ichiga oladi. Masalan, avtobusli ekskursiya mualliflari ekskursantlar qachon va qayerda ob'ektni ko'rishga tushadilar, ob'ektlar oralig'ida qanday harakatlanadilar, «gid portfeli»dagi ko'rgazmali vositalarni qanday va qachon namoyish etilishini obdon o'ylab ko'rib, zaruriy ma'lumotlarni texnologik xaritaning «tashkiliy ko'rsatmalar» grafasida yozadilar (avtobusni qayerda to'xtatish, ob'ektni oynadan kuzatish maqsadida qayerda sekinroq haydash, salonda tartib saqlash va sh.k).

Tanaffuslardan foydalanish, vaqtni unumli sarflash (mavzuostilarni yoritishda, savol javobda), «gid portfeli»dagi vositalarni ko'rsatish texnikasi, diniy ob'ektlarga kirish tartibi, ob'ektni ko'rsatishda gidning o'rnini, avtobus harakatida ob'ektni ko'rsatish va shu kabi muhim masalalarda tavsiyalar ishlab chiqish muhimdir.

6.2. Ekskursiya xizmatining texnologik xaritasini tuzish

Texnologik xarita- bu mazkur ekskursiyani muvafaqqiyatli o'tkazish, ob'ektlarni samarali ko'rsatish, ekskursiyani olib borish uslubiyati va texnikasini to'g'ri tanlashni ko'rsatib beruvchi, gidning harakatlarini tartibga soluvchi hujjat bo'lib, quyidagi talablarga javob berishi kerak:

- ✓ Gidga mavzuni yoritish yo'llarini ko'rsatishi;
- ✓ Ob'ektlarni ko'rsatish va hikoya qilishning samarali usullarini ko'rsatishi;
- ✓ Ekskursiyaning tashkiliy masalalari bo'yicha aniq tavsiyalar berishi;
- ✓ Ob'ektlarni ko'rsatish va hikoyaning bir-biriga uyg'unligini ta'minlashi;
- ✓ Ma'lum ekskursantlar guruhi qiziqishini inobatga olishi kerak.

Texnologik xarita har bir ekskursiya mavzusiga alohida tuziladi. Texnologik xarita variantlarida ekskursantlarning yoshi, kasbi va boshqa qiziqishlari, ekskursiyani olib borishning o'ziga xos uslubiyati ham o'z aksini topadi. Texnologik xarita quyidagicha rasmiylashtiriladi: *titul varog'ida*: ekskursiya muassasasining nomi, ekskursiya mavzusi, turi, marshrut davomiyligi, masofasi ekskursantlarning tarkibi, tuzuvchilar f.i.sh., ekskursiya tasdiqlangan sanasi yoziladi. Keyingi sahifada ekskursiyaning maqsadi va vazifalari, ob'ektlar va to'xtash joylari ko'rsatilgan marshrut sxemasi kiritiladi.

Texnologik xarita 3 bo'limdan iborat: kirish, asosiy qism va xulosa. Kirish va xulosa qismi grafalarga kiritilmaydi. Masalan, «Samarqand-Sharq gavhari» mavzusidagi ekskursiyani tayyorlashda uslubiy ishlanmaning kirish qismida gidga quyidagi tavsiyalarni berish mumkin: eng avvalo guruh bilan tanishib olish, o'zini va haydovchini tanishtirish keyin esa avtobusda ekskursantlarning o'zini tutish qoidalari va maxsus ajratilgan vaqtdagina savol-javob qilish va taassurotlar almashish mumkinligini aytish kerak.

Axborot qismida ekskursiyaning nomi, marshruti, ekskursiya davomiyligi haqida ma'lumot beriladi. Bu qism ekskursantlarning mavzuga qiziqishini

uygʻotadigan darajada yorqin va his-hayajonli boʻlishi kerak. Uni quyidagicha boshlash mumkin: «Samarqandni shoirlar, tarixchilar «Islom olamining bebaho marvaridi», «Sharq Rimi», «Yer yuzining sayqali» deb atashadi. Samarqand 2500 yildan ziyod boy tarixga egadir. Samarqand Zarafshon daryosi vodiysida geografik qulay joylashganligi sababli «Buyuk ipak yoʻli»ning muhim chorrahasi hisoblangan».

Ekskursiya guruhi toʻplanadigan joy buyurtmachi bilan kelishilgan holda belgilanadi, ekskursiyaning boshlanish joyi esa texnologik xaritadan aniqlanadi.

Ekskursiya texnologik xaritasining namunasi:

Marshrut	To‘xtash joyi	Ko‘rsatiladigan ob‘ektlar	Vaqt	Mavzuostilar va asosiy yoritiladigan savollar	Tashkiliy ko‘rsatmalar	Uslubiy ko‘rsatmalar
1	2	3	4	5	6	7
Universitet xiyoboni	Yo‘l-yo‘lakay	Amir Temur haykali	10 daq.	Sohibqiron Amir Temur shaxsiyati va uni shahar taqdirida tutgan o‘rni haqida hikoya qilish	Avtobusning sekin harakati davomida hikoya qilinadi.	Sharhlash usulidan foydalanib, Amir Temur shaxsiyatiga tavsif beriladi, hikoya va ob‘ektni ko‘rsatish uyg‘unligiga rioya qilinadi.
Ruhobod ko‘chasi	Maqbara yonida to‘xtash	Amir Temur maqbarasi	30 daq.	Temuriylar sulolasi maqbarasi 1) maqbara qurilishi tarixi; 2) maqbaraning devoriy	Guruh avtobusdan tushadi, maqbara darvozasi oldida yig‘iladi. Guruh ichkariga	Shaxzoda Muhammad Sulton maqbara(madrasa) va xonaqosi so‘zli rekonstruksiya qilinadi. Tushuntirish usuli yordamida maqbara qurilishi tarixi haqida hikoya qilinadi. Tasvirlash usuli yordamida gumbazning ichki qismi, devordagi yozuvlar, qandil haqida hikoya qilinadi.

				bezaklari; 3) Temuriylar maqbarasi tarixi	kiritilib, devorlarga yaqin joylashtiriladi. Barcha qabrtoshlar ko‘rinib turishi uchun guruh qulay joylashtiriladi.	Ekskursiya ma’lumoti usuli yordamida Temuriylar sulolasi haqida hikoya qilinadi. Amir Temur qabrtoshi va o‘g‘illari, nabiralari va ustoz Mirsaid Baraka qabr toshlari ko‘rsatiladi.
Ruhobod ko‘chasi	Maqbara yonida to‘xtash	Ruhobod maqbarasi	20 daq.	Shayx Burxoniddin Sog‘arjiy 1) Burxoniddin Sog‘arjiy shaxsiyati	Guruhni maqbara gumbazini ko‘rish mumkin bo‘ladigan joyda to‘planadi.	Taqqoslash usuli yordamida Ruhobod va Amir Temur maqbarasi taqqoslanadi. Burxoniddin Sog‘arjiy, xotini va o‘g‘illari qabrtoshi ko‘rsatishda ekskursiya ma’lumoti usulidan foydalaniladi.
Registon ko‘chasi	Registon maydoni yonida to‘xtash	Registon maydoni	45 daq.	Registon maydoni savdo, hunarmandchilik va ilmiy markaz sifatida 1) Ulug‘bek madrasasi 2) Sherdor madrasasi 3) Tillakori majmuasi	Guruh avtobusdan tushadi va maydonni panoramali ko‘rsatish uchun maxsus joyda yig‘iladi. Madrasalar quyidagi ketma-ketlikda ko‘rsatiladi va hikoya qilinadi: 1.Ulug‘bek.	Ob‘ektlarni ko‘rsatishda quyidagi usullardan foydalaniladi: maydonni panoramali usulda ko‘rsatiladi. Maydon, madrasaning funksional mohiyatini voqealarni jonlantirish usuli yordamida yoritiladi. Hikoya qilishning quyidagi

					2. Sherdor. 3.Tillakori	<p>usullaridan foydalaniladi. Madrasa, hujralarning tashqi ko‘rinishini tasvirlash usuli bilan hikoya qilinadi. Har uchala madrasaning farqli jihatlarini hikoya qilishda tavsiflash usuli yordamida hikoya qilinadi. Savol- javob usuli yordamida ekskursantlar faollashtiriladi.</p>
...

Texnologik xaritaning samaradorligi barcha grafiklarni to‘liq to‘ldirilishiga bog‘liq. Odatda ishlanma hajmi ekskursiya ob‘ektlari va mavzuostilari soni, davomiyligi, masofasidan kelib chiqib kompyuterda terilgan 6-12 bet bo‘ladi.

Texnologik xaritaning ekskursiya *marshruti* grafasida ekskursiya boshlanishi nuqtasi va birinchi mavzuosti tugashi joyi yoziladi.

To‘xtash joyi grafasida marshrutda ekskursantlarni avtobusdan tushishi rejalashtirilgan nuqtasi yoziladi; avtobusdan tushmasdan oynadan ob‘ektlarni kuzatish yoki piyoda ekskursiyada to‘xtash nuqtasi yoziladi.

Ko‘rsatiladigan ob‘ektlar grafasida to‘xtash joylarida guruhga ko‘rsatiladigan joylar, asosiy va qo‘shimcha ob‘ektlar yoziladi.

Ekskursiya davomiyligi grafasida ma‘lum ob‘ektni ko‘rsatish, hikoya qilish va ekskursantlarning marshrut bo‘ylab keyingi to‘xtash joyigacha sarflanadigan vaqt ko‘rsatiladi. Bu vaqtlar summasi ekskursiyaning umumiy davomiyligini belgilab beradi.

Mavzuostilar va asosiy yoritiladigan savollar grafasi qisqa yozishmalardan iborat. Birinchi navbatda marshrutning shu kesimida, vaqtida yoritiladigan mavzuosti beriladi(uchinchi grafada keltirilgan ob‘ektlar bo‘yicha). Shu yerda mavzuostini yorituvchi savollar shakllantiriladi. Mavzuostiga tegishli savollar soni beshtadan ortmasligi kerak.

Tashkiliy ko‘rsatmalar grafasida guruhning harakatlanishi, xavfsizligi, sanitariya gigiyenik talablar, memorial, diniy, tarixiy, madaniy ob‘ektlarda o‘zini tutish qoidalari bo‘yicha tavsiyalar yoziladi. Tabiatni asrash va yong‘in xavfsizligi bo‘yicha ekskursantlarga qo‘yilgan talablar ham shu yerda ko‘rsatiladi. Bu grafada ekskursiyani olib borish texnikasiga kiruvchi barcha masalalar kiritiladi. Masalan, «guruh shunday joylashtiriladiki, barcha ekskursantlar binoga kirish yo‘lini ko‘rishsin», «ushbu to‘xtash joyida ekskursantlarga suratga tushirish uchun vaqt ajratiladi». Shahardan tashqaridagi ekskursiyalarda sanitar to‘xtashlar, tabiatni asrash bo‘yicha tavsiyalar ham shu grafada yoziladi. Ishlab chiqarish korxonalarida tashkil etiladigan ekskursiyalarda ish joylardagi texnika xavfsizligi qoidalari,

ekskursantlarga qo'yilgan majburiy talablar, ob'ektni ko'rsatish va hikoyadagi tanaffuslar joyi yoziladi.

Uslubiy ko'rsatmalar grafasi ushbu hujjatning yo'nalishini belgilaydi, ekskursiyani olib borish uslubiyati bo'yicha gidga qo'yilgan talablarni shakllantiradi, ekskursiya jarayonidagi hikoyasi va ob'ektlarni ko'rsatishning usullarini qo'llash bo'yicha ko'rsatmalar beriladi. Mantiqiy o'tishlar variantlari, «gid portfeli» materiallarini ko'rsatish hamda ekskursantlar harakatini yo'naltirish bo'yicha gidga tavsiyalar beriladi(masalan, «hikoya tugaganidan so'ng ekskursantlar ob'ektni mustaqil kuzatishlari mumkin», «gidterminlarni izohlashi kerak» va sh.k.).

6.3. Sinov ekskursiyasini o'tkazish va ekskursiya mavzusini tasdiqlash tartibi

Ekskursiyaning uslubiy ishlanmalari va asosiy matni ijobiy baholanib, «gid portfeli», marshrut sxemasi taxlanganidan so'ng sinov ekskursiyasi kuni belgilanadi. Sinov ekskursiyasini odatda ijodiy guruh rahbari o'tkazadi. Sinov ekskursiyasida turfirma rahbarlari, ijodiy guruh a'zolari, to'garak a'zolari, soha mutaxassisleri taklif etiladi. Sinov ekskursiyasi jonli bahs-munozara tarzida o'tkazilib, ushbu jarayonda kamchiliklar aniqlanadi. Sinov ekskursiyasi ishtirokchilari avvaldan uning asosiy matni, texnologik xaritasi, marshrut sxemasi, «gid portfeli» tarkibi, adabiyotlar ro'yxati bilan tanishib chiqqan bo'lishi kerak.

Agar ekskursiyaning asosiy matni, texnologik xaritasi, narxi va foydalilik darajasi ijobiy baholansa, unda ekskursiya muassasasi rahbari yangi ekskursiya mavzusi va uni o'tkazishga ruxsat olgan gidlar ro'yxatini tasdiqlash bo'yicha buyruq chiqaradi. Mavzuni mustaqil tayyorlagan boshqa gidlar keyinchalik mustaqil sinov ekskursiyasini o'tkazishadi. Ish stajidan qat'iy nazar gid uchun yangi bo'lgan mavzuda ekskursiya o'tkazishdan oldin uning qo'lida individual matn bo'lishi shart va shundagina rahbariyat buyruq chiqaradi.

Yangi mavzu bo'yicha ekskursiya tayyorlash murakkab jarayon bo'lib, unga bir nechta hujjatlar zarur bo'ladi:

6.2-jadval

Har bir ekskursiya mavzusi uchun zaruriy hujjatlar ro'yxati

T/r	Hujjatning nomi	Hujjatning mazmuni
1	Mavzu bo'yicha adabiyotlar ro'yxati	Mazkur ekskursiya mavzusini tayyorlash uchun foydalanilgan kitoblar, maqolalar, broshyuralar, davriy nashrlar ro'yxati beriladi.
2	Marshrutga kiritilgan ob'ektlar kartochkasi	Ekskursiya ob'ektini tavsiflovchi ma'lumotlar bo'lib, unda ob'ekt nomi, joylashuvi, qisqacha ta'rifi, muallifi va barpo etilgan yili beriladi.
3	Ekskursiyaning asosiy matni	Mavzuni yorituvchi saralangan va manbalarga tayanib tayyorlangan matn. Matn mazmuni mavzuostilar va asosiy savollarni yoritib beradi, tashkiliy qism, xulosa, mantiqiy o'tishlarga asos bo'ladi.
4	Gidning individual matni	Uslubiy ishlanmaga mos keladigan aniq bir gid tomonidan tayyorlangan matn.
5	Marshrut sxemasi	Ekskursiya guruhi harakatlanadigan yo'l alohida varaqda ko'rsatiladi. Marshrutning boshlanishi va oxirgi nuqtasi, ko'rsatiladigan ob'ekt to'xtash joylari belgilangan bo'ladi.
6	«Gid portfeli»	Chizmalar, namunalar, hujjatlar, rasmlar, xaritalar, reproduksiyalar va fotosuratlar jamlangan papka.
7	Mavzuning texnologik xaritasi	Ekskursiyani o'tkazish bo'yicha tavsiyanomalar, ob'ektlarni ko'rsatish va hikoya qilish usullari beriladi. Ob'ektlarni, ko'rgazmali vositalarni ko'rsatish ketma-ketligi aniqlanadi.
8	Ekskursiya materiallari	Referatlar, jadvallar, raqamli ma'lumotlar, hujjatlar nusxasi, adabiyotlardan sitatalar beriladi.
9	Mavzu bo'yicha ekskursiya o'tkazadigan gidlar ro'yxati	Ushbu ro'yxatda maxsus buyruq bilan tasdiqlangan gidlar kiritiladi.

Tayanch soʻz va iboralar: Ekskursiya marshruti, ekskursiyaning texnologik xaritasi, sinov ekskursiyasi, yangi ekskursiyaning zaruriy hujjatlari.

Mustaqil ishlash uchun savollar:

1. Ekskursiya marshrutini tayyorlash bosqichini tushuntiring.
2. Ekskursiya texnologik xaritasining mazmunini tushuntiring.
3. Sinov ekskursiyasini oʻtkazishdan maqsad nima?
4. Har bir ekskursiya mavzusi boʻyicha zaruriy hujjatlarni sanab bering.

Amaliy mashgʻulotlarga tayyorgarlik koʻrish uchun topshiriqlar:

Topshiriqlarni kichik guruhlariga boʻlingan holda bajaring. Fanning 4 mavzusida berilgan topshiriqqa asosan tanlangan ekskursiya mavzusining marshrut sxemasini chizing va ekskursiyaning texnologik xaritasini toʻldiring. Sinov ekskursiyasini oʻtkazishga tayyorlaning.

Test savollari:

1. Ekskursiya marshruti qanday tartibda tuziladi?

- a) xronologik, mavzuli, mavzuli-xronologik.
- b) mavzuli, mavzuli-xronologik.
- d) mavzuli, tizimli, sinov.
- e) mavzuli-xronologik, texnologik.

2. Ekskursiyaning texnologik xaritasiga qanday maʼlumotlar kiritiladi?

a) ekskursiyaning mavzusi, maqsad va vazifalari, marshrutning optimal varianti, uning davomiyligi, masofasi, obʼektlar, toʻxtash joylari, mavzuostilar, tashkiliy va uslubiy koʻrsatmalar, koʻrsatish va hikoyaning usullari.

b) ekskursiyaning mavzusi, maqsad va vazifalari, marshrutning optimal varianti, uning davomiyligi, masofasi, obʼektlar, toʻxtash joylari, mavzuostilar.

d) ekskursiyaning mavzusi, maqsad va vazifalari, marshrutning optimal varianti.

e) marshrutning optimal varianti, uning davomiyligi, masofasi, ob'ektlar, to'xtash joylari.

3. Ekskursiya marshruti- bu...

- a) ekskursiya guruhi harakatlanadigan yo'l.
- b) ekskursiya guruhi uchun chizmalar.
- d) guruh uchun ko'rsatmalar.
- e) ob'ekt kartochkasi.

4. Qachon yangi ekskursiya mavzusi va uni o'tkazishga ruxsat olgan gidlar ro'yxati tasdiqlanadi?

- a) ekskursiyaning asosiy matni, texnologik xaritasi, narxi va foydalilik darajasi ijobiy baholansa.
- b) ekskursiya muassasasi rahbariga ma'qul bo'lsa.
- d) turoperatorlar tomonidan ijobiy baholansa.
- e) ekskursiyaning mavzusi, maqsad va vazifalari, marshrutning optimal varianti ma'qullansa.

7 - mavzu. EKSKURSIYA XIZMATIDA OB'EKTLARNI KO'RSATISH USULLARI

- 7.1. Ekskursiya xizmatida ob'ektlarni ko'rsatishning vazifasi
- 7.2. Ob'ektlarni ko'rsatishning turlari va o'ziga xos xususiyatlari
- 7.3. Ob'ektlarni ko'rsatishning usullari

7.1. Ekskursiya xizmatida ob'ektlarni ko'rsatishning vazifasi

Ekskursiya jarayonida *ob'ektlarni ko'rsatish* – bu ko'rgazmalilik tamoyilini amalga oshirish jarayoni bo'lib, unda gid yordamida bir yoki bir nechta ob'ektlar bilan tanishib chiqiladi va ob'ektning mohiyati yoritiladi.

Ekskursiya xizmatida ob'ektlarni ko'rsatish bu ko'rib-kuzatish orqali axborot olishning ko'prejali jarayonidir. Ushbu jarayonda ekskursantlar harakati aniq maqsad va ketma-ketlikda amalga oshiriladi, ob'ektlarning ko'z ilg'amas jihatlariga e'tibor qaratilib, tahlil qilinadi. Ekskursiya jarayonida ekskursantlar ob'ektlarni to'g'ri ko'rishni, kuzatishni o'rganadilar bu esa ob'ektlarni ko'rsatishning asosiy vazifasidir. Yangi ekskursiya mavzusini tayyorlashda ob'ektni ko'rsatishning predmeti, maqsadini to'g'ri belgilab, mavzu to'liq yoritilishini inobatga olish kerak.

Ob'ektlarni ko'rsatish insonning mushohada va tomosha qilish kabi harakatlaridan yuzaga keladi. Mushohada va tomosha qilishda ob'ektlarni hech kim ko'rsatmasa (gid bo'lmasa), kuzatuvchi predmetlarni passiv qabul qiladi.

Ob'ektlarni ko'rsatish jarayonidan farqli ravishda ularni tomosha qilish jarayonida shunchaki yuzaki tanishib chiqiladi. Kishi birovning yordamisiz biror bino, yodgorlik yoki muzey ekspozitsiyasining tashqi ko'rinishini tomosha qilishi mumkin. Agar mutaxassis tomonidan ob'ekt ko'rsatilsa, uning alohida qismlari, o'ziga xosligini farqlaydi, tahlil qiladi.

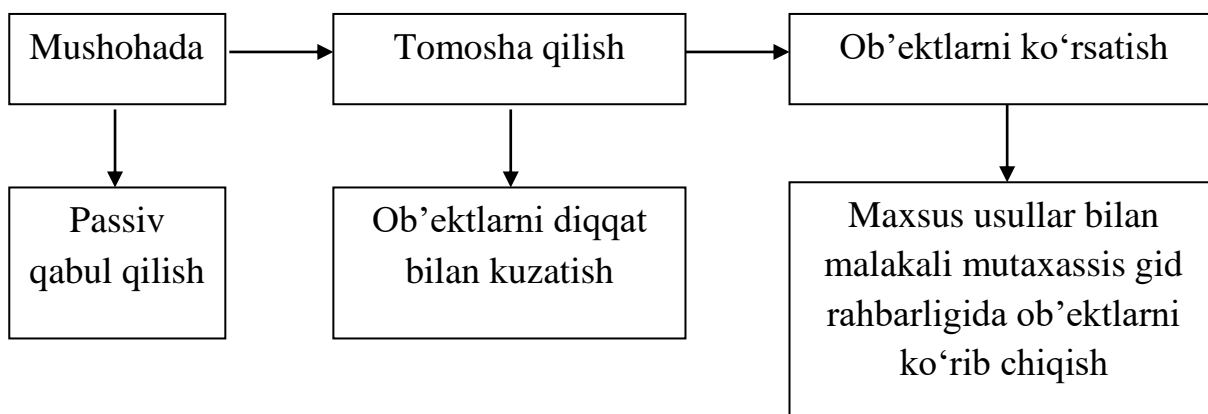

7.1- rasm. **Ekskursiya xizmati jarayonida ob'ektlarni ko'rsatish ketma-ketligi.**

Ekskursiya xizmatida ob'ektlarni ko'rsatishning vazifasi quyidagilarda namoyon bo'ladi:

- ekskursantlar qarshisidagi ob'ektlarni ko'rsatish;
- saqlanmagan ob'ektlarni ko'rsatish(faqatgina rasmlarda saqlanib qolgan);
- shu joyda bo'lib o'tgan voqealarni ko'rsatish, ekskursantlar ko'z oldiga jonlantirish;
- tarixiy shaxsning (yozuvchi, rassom, harbiy) hayot faoliyatini ko'rsatish;
- tasvirlanayotgan voqea davrida ob'ekt qanday bo'lganligini ko'rsatish.

Ekskursiya xizmati ob'ektlarini ko'rsatish jarayoni samarali bo'lishi uchun ma'lum shart-sharoitlarni talab qiladi:

- to'g'ri tanlangan ko'rsatish nuqtasi;
- to'g'ri tanlangan ko'rsatish vaqti;
- mavzudan yiroq ob'ektlardan diqqatni chalg'itish imkoniyatining mavjudligi;
- ekskursantlar harakatini to'g'ri yo'naltirish;
- gidning bilim va ko'nikmasi;
- ekskursantlarning ob'ektlarni kuzatishga tayyorligi.

Me'moriy yodgorliklarni ko'rsatishning o'ziga xos jihatlari mavjud bo'lib, ularni old tomondan(fasad) ko'rsatmagan ma'qul. Bunda ko'rsatish jarayoni

manzarali bo'lishi mumkin, lekin me'moriy emas. Yodgorlikning uch o'lchami ham (uzunligi, balandligi, chuqurligi) ko'rinishi uchun yondan ko'rsatish maqsadlidir. Masalan, Ichan Qal'adagi Kalta Minorani (Xorazm viloyati) ertalabki quyosh nurlari urib turganda ko'rsatib bo'lmaydi, chunki yorug'lik minoraning ranglarini, salobatini o'chiradi. Minoraning me'moriy o'zigaxosligini tomosha qilishi uchun ekskursantlar uni atrofidan aylanishiga to'g'ri keladi.

Ekskursantlarga nisbatan uzoqroqda joylashgan ob'ektlarni yoki me'moriy ansamblarni (masalan, «Registon» maydoni, «Shohi Zinda» majmuasi) ko'rsatishning o'ziga xos jihatlari bor. Bu yerda ob'ektlarni ko'rsatishning panoramali usulini qo'llash maqsadlidir. Ekskursantlar ongida ob'ekt to'g'risida tasavvur uyg'onishi uchun ular ob'ektga bir necha marotaba ko'z tashlashlari kerak bo'ladi. Ushbu jarayonni gid o'z ko'rsatmalari bilan yo'naltiradi.

Ekskursiya jarayonida ob'ektlarni ko'rsatishning bosqichlari

Birinchi bosqich	Gidning «Qarshingizda Imom al-Buxoriy majmuasi» so'zlaridan keyin ekskursantlarning umumiy nigohi ob'ektga bo'ladi.	«Imom al-Buxoriy» ob'ektining ko'rinishi o'zlashtiriladi.
Ikkinchi bosqich	Ekskursantlarning ob'ektni batafsil tomosha qilishadi.	Ob'ekt haqidagi voqealarni eshitganidan so'ng uning o'ziga xosligi o'zlashtiriladi.
Uchinchi bosqich	Gid tahlilidan keyin ob'ektni qayta tomosha qilishadi.	Ob'ektning alohida qismi va detallari o'zlashtiriladi.
Turtinchi bosqich	Ekskursantlarning tomonidan ob'ektni mustaqil tomosha qilishadi, bunda muhit va voqea joylari eslab qolinadi.	Ob'ekt va uning joylashuvi eslab qolinadi.
Beshinchi bosqich	Ko'rilgan ob'ektlarni gid tomonidan umumlashtiriladi.	Mavzu yuzasidan xulosalar qilinadi.
Oltinchi bosqich	Ekskursantlar ob'ektga oxirgi nigohini qaratishadi.	Ekskursant ob'ekt haqidagi tasavvurining to'g'riligiga ishonch hosil qiladi.

Murakkab konstruksiyali ob'ektlarni yoki keng joylar - bog'larni, urush maydoni kabi ob'ektlarni ekskursantlar o'zlashtirishlari oson kechishi uchun avval hududni maket, model, chizma, rejada ko'rsatish maqsadlidir. Bu ekskursantlarga ob'ekt konstruksiyasini tushunishga, o'lchamlarini his etishga, detallarini o'rganishga yordam beradi.

Ekskursiya xizmatida ob'ektlarni ko'rsatish jarayoni ikki tomonlama jarayon bo'lib, u quyidagilarni birlashtiradi:

a) ob'ektning mohiyatini tushuntirishga yo'naltirilgan gidning faol harakatlarini;

b) ekskursantlarning faol harakatlarini (kuzatish, o'rganish, tadqiq qilish).

Quyidagi jadvalda ob'ektni kuzatish murakkabligining jadvali va gid ko'rsatmalarining mazmuni keltirilgan:

7.2-jadval

Ekskursiya xizmatida ob'ektlarni ko'rsatishni tashkillashtirish

Gid ko'rsatmalari	Ekskursantlar harakati
Ushbu masjidga nigoh tashlang	Ekskursant ob'ektga umumiy nigoh tashlaydi.
Shahar markazida juda qulay joylashgan ushbu mehmonxonaga nigoh tashlang	Ekskursant mehmonxonaga binosiga qarab uning «qulayligi» nimada ekanligini tushunishga harakat qiladi.
Moviy rang yarashib turgan ushbu binoga e'tibor qaratsangiz	Ekskursant binoga e'tibor qaratib, nima uchun aynan moviy rang ko'proq ma'qulligini o'ylaydi.
Shoir ish kabineti joylashgan ikkinchi qavatning chap tomonidagi ikki derazaga e'tibor bering	Ekskursant ushbu derazalarni topib ish kabinetini tasavvur qilishga harakat qiladi.
Erta sahardan katta yozuv stoli yonida o'tirib o'z ishini boshlagan olimni tasavvur qiling	Ekskursant xayolan bino devorlarini olib tashlab, yozuv stoli yonida o'tirgan olimni tasavvur qiladi.
Ushbu muzeyga e'tibor qarating. U avvalgi observatoriya o'rniga qurilgan. Uning diametri 46 metr va balandligi 30 metr ichida ulkan marmar sektanta bo'lib, undan Ulug'bek Quyosh, Oy va yulduzlarni kuzatgan	Ekskursant gidning hikoyalariga tayanib, voqeani ko'z oldida jonlantiradi.

Gid o'z izohlari bilan ekskursantlar qarshisida turgan ob'ektlarni ko'rishga yordam qiladi. Gid ko'rsatmalarini bir necha guruhga bo'lish mumkin:

- ekskursantlarni ob'ektning ma'lum bir qismi yoki detaliga yo'naltiruvchi;
- ekskursantlar diqqatini aniq ob'ektga yo'naltiruvchi;
- bir ob'ektni (avval ko'rilgan) ikkinchisi bilan solishtiruvchi;
- ob'ektni chuqurroq tushunish maqsadida uning o'ziga xosligini izohlovchi;

- ob'ektni atrof muhitdan, bir qator o'xshash ob'ektlar, ansambllardan ajratuvchi;
- o'z kuzatuvlari asosida xulosalar qiluvchi.

7.2. Ob'ektlarni ko'rsatishning turlari va o'ziga xos xususiyatlari

Avtobusli ekskursiyada ob'ektlarni ko'rsatishning to'rt turi mavjud:

1. Avtobusning 50-60 km/s tezligida ob'ekt oynadan ko'rsatiladi, gid ko'ringanlarni sharhlab boraveradi. Ko'rsatishning bunday turida yo'l-yo'lakay ob'ektlar haqida qisqa ma'lumot beriladi.

2. Avtobus harakati sekinlashtirilganda ob'ektlar oynadan kuzatiladi. Bu jarayon tarixiy, madaniy obidalarni tomosha qilish va yuzaki taasurol olish imkonini beradi. Odatda qo'shimcha ob'ektlar bu tartibda ko'rsatiladi.

3. Avtobus to'xtaganda, undan tushmasdan oynasidan ob'ektlar kuzatiladi. Ekskursantlar ob'ektlar bilan chuqurroq tanishadi, ob'ektlarni ko'rsatish usullarini qo'llash imkoniyati chegaralangan bo'ladi.

4. Avtobusdan to'xtash joylariga tushgandan keyin ob'ektlar obdon ko'rsatiladi. Ushbu jarayonda ob'ektlarni ko'rsatish usullarini qo'llash imkoniyati mavjud bo'ladi.

Ob'ektlarni ko'rsatish ekskursiya xizmatining asosiy elementi sifatida o'zining bir necha xususiyatlariga ega.

Ko'rsatishning faolligi. Ob'ektlarni ko'rsatish jarayoni bu inson qo'li bilan yaratilgan yoki tabiat in'omi bo'lgan ob'ektlarni shunchaki passiv tomosha qilib bahramand bo'lish emas, balki maqsadli kuzatish, ekskursiya xizmati metodikalari yordamida ob'ektlarni tahlil qilish, gid va ekskursantlarning faol harakatini talab etuvchi jarayonidir.

Ob'ektlarni ko'rsatishning mantiqiy ketma-ketligi. Ekskursiya xizmatida har keyingi ob'ekt mavzuni yoritishdagi pillapoya hisoblanadi. Bu holat ob'ektning

boshqa ob'ektlar orasidagi o'rnini belgilaydi. Ko'rsatishning mantiqiyliigi, ob'ektlar orasidagi bog'liqlik aniq ketma-ketlik bilan ta'minlanadi.

7.3. Ob'ektlarni ko'rsatishning usullari

Ekskursiya xizmatida ob'ektlarni ko'rsatish usullariga ob'ektlar kuzatuvini tashkillashtiruvchi va ob'ektni atrof muhitdan, bir butunlikdan ajratish imkonini beruvchi usullar kiradi. Ko'rsatish usullarining vazifasi – ob'ektlarning tashqi qiyofasidagi o'zgarishlarni ko'z ilg'aydigan qilib, zaruriy rakursda ularni ko'rsatishdir.

Ko'rsatish usullarini qo'llashda gid guruhning tayyorgarlik darajasini hisobga olishi kerak bo'ladi (masalan, me'moriy uslublarni, monumental yodgorliklar turlaridan xabardor bo'lishi kerak). Ba'zi gidlar ekskursiya jarayonida ob'ektlarni ko'rsatishning barcha usullaridan foydalanadilar, ba'zilari esa umuman foydalanmaydilar. Ekskursiya xizmatining sifati nafaqat gidning bilimi balki, o'rganilgan usullardan qay darajada foydalana olishiga bog'liqdir. Buni faqat malakali tayyorgarlikdan o'tgan gidlar qila olishi mumkin.

Ko'rsatish usullari ob'ekt kuzatuvini yengillashtiradi, uning o'ziga xos jihatlarini ajratadi. Bunday jihatlar oddiy tomosha paytida ilg'amas bo'lib, ekskursantlarga ob'ektni xayolan bo'laklarga bo'lish, yo'qolgan detallarni tiklash, avvalgi holatini «ko'rish», tarixiy voqealarni jonlantirishga yordam beradi.

Ekskursiya xizmati amaliyotida ob'ektlarni ko'rsatishning quyidagi usullari mavjud:

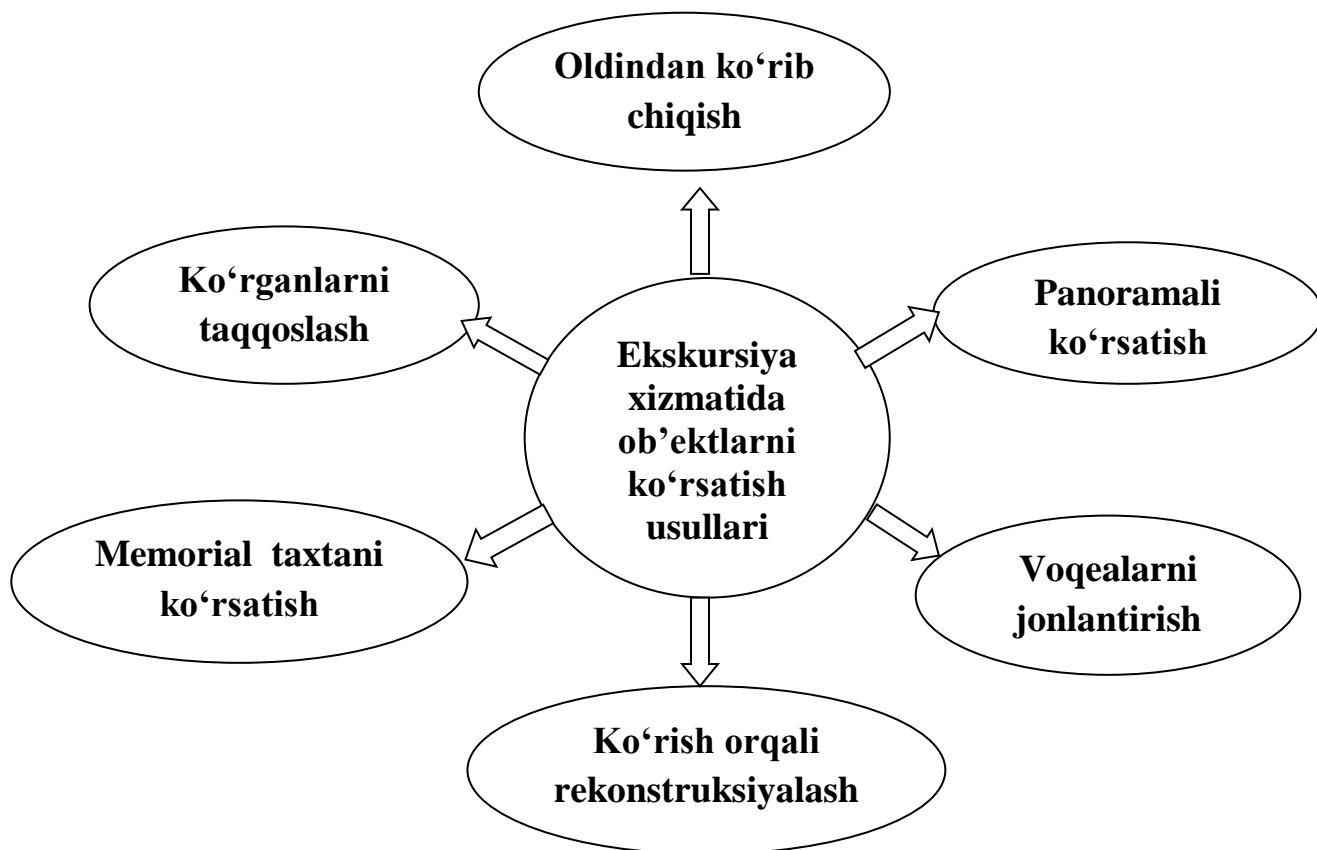

7.2.-rasm. Ekskursiya xizmatida ob'ektlarni ko'rsatish usullari

Oldindan ko'rib chiqish usuli. Bu usul ekskursantlar ob'ekt joylashgan joyga kelganlaridan so'ng qo'llanilib, ob'ektni kuzatishning birinchi bosqichi hisoblanadi. Usuldan foydalanishning ikki varianti mavjud. Birinchi variantda «bu ... ob'ekti, marhamat tanishib chiqing» so'zi bilan gid ekskursantlarga ob'ektni tashqi ko'rinishi, ba'zi detallarini mustaqil ko'rib chiqishlarini taklif etadi. Shundan so'ng gid guruh diqqatini ob'ekt mohiyatini aniqlashga yo'naltiradi. Bu ekskursantlarga:

- voqealar sodir bo'lgan tarixiy joy haqida tasavvur uyg'otish;
- mazkur ob'ektni tabiiy holatda tasavvur qilish;
- ob'ektga baho berish;
- ob'ektning tabiiy muhiti haqida tasavvurga ega bo'lish imkonini beradi.

Oldindan ko'rib chiqish usulidan foydalanishning ikkinchi variantida gid avvaliga qisqa chiqish so'zi (5-6 daqiqali) bilan guruhga ob'ektni kuzatish jarayonida qanday o'ziga xos jihatlarga e'tibor qaratish lozimligini ta'kidlab o'tadi.

Panoramali ko'rsatish usuli. Bu usul ekskursantlarga joyning umumiy ko'rinishini kuzatish imkoniyatini beradi (masalan, Samarqand viloyatidagi «Registon» maydoni). Panoramali ko'rsatishda maxsus maydonchalar, minoralar, ko'priklar va boshqa baland nuqtalar tanlanadikim, u yerdan shahar, maydon, vodiylar, daryolar xuddi kaftdek namoyon bo'ladi. Keng manzarani ekskursantlar faol qabul qilishi uchun kompozitsion markaz tanlanadi va guruhning diqqati unga jalb etiladi. Panoramali ko'rsatishning yana bir o'ziga xosligi shundaki, ekskursantlar nigohi ko'plab ob'ektlarga tushadi. Gid mavzuni yoritadigan ob'ektlarni, umumiylikdan xususiylikka qarab ko'rsatishi kerak.

Ko'rish orqali rekonstruksiyalash (qayta tiklash). «Rekonstruksiya» tushunchasi biror narsani qoldiqlar yoki yozma manbalarga asoslanib dastlabki ko'rinishini qayta tiklash ma'nosini anglatadi, ya'ni so'zlar yordamida tarixiy ob'ektning dastlabki holatini ekskursantlarning tomoshaviy taassurotiga tayanib tiklaydi. Bu usul urush, xalq qo'zg'oloni, qatl va boshqa voqealar bo'lib o'tgan tarixiy joylar ko'rsatilayotganda qo'llaniladi. Davlat arboblari, mashhur yozuvchilar, olimlar, bastakorlar, rassomlar hayoti va faoliyati bilan bog'liq joylarni ko'rsatishda ham ushbu usulni qo'llash mumkin. Usulning vazifasi ekskursantlarga ushbu joyda bo'lib o'tgan tarixiy voqea, bino va inshootning dastlabki holatini ko'z oldida gavdalantirish imkoniyatini berishdir.

Ob'ekt yillar ta'sirida xarobaga aylangan bo'lsa, uning saqlanib qolgan qismlari va detallari gidga ko'rish orqali rekonstruksiyalash usulini qo'llashga yordam beradi. Agar saqlanib qolgan qismlari bo'lmasa «gid portfeli»dagi ko'rgazmali vositalar (fotosuratlar, chizmalar, tasviriy san'at materiallari) qo'l keladi. Ko'rish orqali rekonstruksiyalash usulining muvaffaqiyati gidning tayyorgarligi darajasiga bog'liq bo'lib, uning malakaviyligi voqealar haqida ekskursantlarga ishonarli hikoya qilish, ko'z o'ngida gavdalantirish imkonini beradi.

Voqealarni jonlantirish usuli. Voqealarni konkret joy bilan bog'lashda ushbu usul muhim ahamiyatga ega. Bu usul ekskursantlar diqqatini voqea bo'lib o'tgan ma'lum joyga qaratish imkonini beradi. Ma'lumotlarni yetkazishda usul

umumiylikdan xususiylikka o'tishni nazarda tutadi. Masalan, Samarqand vino zavodidagi ekskursiya xizmatida «Aynan shu joylarda dunyoda tanilgan vinolar tayyorlanadi» deb gapirib o'tish mumkin.

Ko'rganlarni taqqoslash usuli. Ekskursiya xizmati metodikasida taqqoslashning har xil turlari qo'llaniladi: ko'z oldida turgan ob'ektni boshqa bir ob'ekt bilan taqqoslash, xayolan tiklanayotgan yoki avval ko'rsatilgan ob'ekt bilan taqqoslash. Ushbu jarayonda bir-biriga o'xshash ob'ektlar yoki turlicha ob'ektlar ham solishtirilishi mumkin. Taqqoslash usuli ekskursantlarga ob'ektning haqiqiy o'lchamini tasavvur qilish (ob'ektning balandligi, uzunligi, kengligi va sh.k.), hikoyadagi raqamlar, dalillar, misollar sonini kamaytirish, tushuntirishga ketadigan vaqtni tejash imkonini beradi. Ushbu usulning vazifasi – ob'ektning o'ziga xosligini, jozibadorligini aniqlab berishdir.

Memorial taxtani ko'rsatish usuli. Ekskursiya xizmatida gid o'z hikoyasini dastavval ob'ektning tahlili va u bilan bog'liq voqealar bilan boshlaydi. So'ng ob'ektga o'rnatilgan memorial taxtaga ekskursantlar diqqatini jalb etadi.

Tayanch so'z va iboralar: ekskursiya xizmatida ob'ektlarni ko'rsatish, ko'rsatishda ketma-ketlik, ko'rsatishning bosqichlari va turlari, ekskursiya xizmatida ob'ektlarni ko'rsatishning usullari, oldindan ko'rib chiqish usuli, panoramali ko'rsatish usuli, voqealarni jonlantirish usuli, ko'rganlarni taqqoslash usuli, memorial taxtani ko'rsatish usuli.

Mustaqil ishlash uchun savollar:

1. Ekskursiya xizmatida ob'ektlarni ko'rsatishning zarurati.
2. Ob'ektlari ko'rsatishning ketma-ketligini izohlang.
3. Ekskursiya xizmatida ob'ektlarni ko'rsatishning usullarini tushuntiring.
4. Samarqand viloyatidagi «Amir Temur» haykalini ko'rsatishda qaysi usullarni qo'llash mumkin? Tanlovingizni izohlang.

Amaliy mashg'ulotlarga tayyorgarlik ko'rish uchun topshiriqlar:

Topshiriqlarni kichik guruhlariga bo'lingan holda bajaring. O'tgan mavzularda tanlagan ekskursiya mavzuingizdan biror-bir ob'ektni ko'rsatish usullaridan birini qo'llagan holda hikoya qiling.

Test savollari:

1. Ekskursiya xizmatida ob'ektlarni ko'rsatish usullari nimalarga bog'liq?

- a) harakat vositasi, ishtirokchilar tarkibi; ob'ektning ommaviy qiymati, mashhurliqi, namoyonligi, saqlanganlik holati.
- b) aniq bir reja, texnologik xarita.
- d) harakat vositasi, ishtirokchilar tarkibi.
- e) so'zli-obrazli material gid mahoratiga bog'liq.

2. Ekskursiya xizmatida ob'ektlarni ko'rsatish usullari qaysilar?

a) oldindan ko'rib chiqish; ko'rish orqali rekonstruksiyalash; voqealarni jonlantirish; ko'rganlarni taqqoslash; «gid portfeli» dagi ko'rgazmali vositalarni ko'rsatish;. panoramali ko'rsatish.

b) oldindan ko'rib chiqish; ko'rish orqali rekonstruk-siyalash; voqealarni jonlantirish; ko'rganlarni taqqoslash; «gid portfeli»dagi ko'rgazmali vositalarni ko'rsatish;. ekskursantlar xavfsizligini ta'minlash.

d) oldindan ko'rib chiqish; ko'rish orqali rekonstruksiyalash; voqealarni jonlantirish; ko'rganlarni taqqoslash; «gid portfeli»dagi ko'rgazmali vositalarni ko'rsatish;. adabiy montaj.

e) oldindan ko'rib chiqish; ko'rish orqali rekonstruksiyalash; voqealarni jonlantirish; ko'rganlarni taqqoslash; «gid portfeli»dagi ko'rgazmali vositalarni ko'rsatish.

3. Ko'rish orqali rekonstruksiyalash usuli bu-

a) qisman saqlanib qolgan ob'ektning avvalgi holatini xayolan tiklashdir. Bu usul ekskursiyada o'tmishdagi arxitektura yodgorliklari va inshootlarini ko'rsatayotganda, ular bizgacha asl holatini saklab qolmaganda, keng qo'llaniladi.

b) tarixiy voqealar yoki biror bir hodisani aynan bo‘lib o‘tganidek, aniq sharoitda ko‘rsatishdir. Tiklanayotgan tarixiy voqea «mana shu yerda»,»shu yo‘nalishda», «shu joyda» iboralari bilan ifodalanadi

d) ekskursantlarga aniq bir nuqtadan bir nechta ob’ektlarni umumiy tanishtirishdir.

e) ko‘rilayotgan ob’ektni boshqa ob’ektlar bilan taqqoslashdir.

4. Voqealarni jonlantirish usuli bu-

a) tarixiy voqealar yoki biror bir hodisani aynan bo‘lib o‘tganidek, aniq sharoitda ko‘rsatishdir.

b) qisman saqlanib qolgan ob’ektning avvalgi holatini xayolan tiklashdir.

d) ekskursantlarga aniq bir nuqtadan bir nechta ob’ektlarni umumiy tanishtirishdir.

e) ko‘rilayotgan ob’ektni boshqa ob’ektlar bilan taqqoslashdir.

5. Panoramali ko‘rsatish bu –

a) ekskursantlarga aniq bir nuqtadan bir nechta ob’ektlarni umumiy ko‘rsatishdir.

b) tarixiy voqealar yoki biror bir hodisani aynan bo‘lib o‘tganidek, aniq sharoitda ko‘rsatishdir.

d) qisman saqlanib qolgan ob’ektning avvalgi holatini xayolan tiklashdir.

e) ko‘rilayotgan ob’ektni boshqa ob’ektlar bilan taqqoslashdir.

6. Ob’ektlarni taqqoslash usuli bu-

a) ko‘rilayotgan ob’ektni boshqa ob’ektlar bilan hajmini, tashqi ko‘rinishini, rangini solishtirishdir.

b) ekskursantlarga aniq bir nuqtadan bir nechta ob’ektlarni umumiy tanishtirishdir.

d) tarixiy voqealar yoki biror bir hodisani aynan bo‘lib o‘tganidek, aniq sharoitda ko‘rsatishdir.

e) qisman saqlanib qolgan ob’ektning avvalgi holatini xayolan tiklashdir.

8-mavzu. EKSKURSIYA XIZMATIDA OB'EKTLARNI HIKOYA QILISH USULLARI

8.1. Ekskursiya xizmatida ob'ektlarni hikoya qilish vazifalari

8.2. Ekskursiya xizmatida ob'ektlarni hikoya qilishning o'ziga xos xususiyatlari

8.3. Ob'ektlarni hikoya qilishning usullari

8.1. Ekskursiya xizmatida ob'ektlarni hikoya qilish vazifalari

Ekskursiya xizmati jarayonida ekskursantlarning atrofdagi ob'ektlarga nazar tashlab, uni idrok etishi hamda gidning hikoyasi o'rtasida uyg'unlikni ta'minlash muhimdir. Ekskursiya hikoyasi nima? Bu ekskursiya xizmatining og'zaki qismi bo'lib, gid tomonidan guruhga ob'ektlar haqida ma'lumotlar, tushunchalar berish jarayonidir. Bu obidalar, tarixiy voqealar, tarixiy shaxslar to'g'risidagi obrazli ma'lumotlardir.

Ekskursiya xizmatida ob'ektlarni hikoya qilishning rolini baholashda ekskursiyashunos olimlar hamfikir bo'lishgan. Ularning fikricha, ob'ektlarni hikoya qilish ko'riladigan ob'ektlarga qo'shimcha hisoblanib, u bo'shliqlarga ega bo'lmasligi, ma'ruzaga aylanib qolmasligi kerak.

Gidning hikoyasi ikki xil vazifani bajaradi:

- izohlaydi, tushuntiradi, ko'rgan jarayonlarni to'ldiradi;
- ayni damda ekskursant ko'rolmaydigan narsani qayta tiklaydi.

Ekskursiya xizmatida ekskursantlar savollariga javob berish, gid replikasi, ekskursiya boshlanishidagi kirish so'zi va yakunidagi xulosa qismi, «gid portfeli» dagi ko'rgazmali vositalarni namoyish etish ham hikoya qilishga kiradi.

Ekskursiya xizmatida ob'ektni hikoya qilish– individual nutq (monologik) namunasi bo'lib, omma oldida qabul qilingan nutq me'yorlariga rioya qilingan holdagi gidning ovozli shaxsiy matnidir. Ekskursiya xizmati ob'ektlarini hikoya

qilish jarayoni og‘zaki axborotdan - ko‘rgazmali, ko‘rgazmali taassurotlardan - so‘zli baholash va xulosalarga qarab kengayib boradi. N.A.Geynikening ta’kidlashicha, mavzuni o‘rganishda hikoyaning me’yoridan oshishi, ekskursiya xizmatida og‘zaki materiallarning ko‘payishi uning asosiy ahamiyatligini yo‘qotadi. Gidlarda tez-tez uchrab turadigan kamchilik ular tomonidan ekskursiya ob’ektlari unchalik ko‘p ko‘rsatilmaydi aksincha, hikoya qilinadi. Bu esa ekskursantlarning o‘z ustida mustaqil ishlash qobiliyatini susaytiradi, ya’ni ekskursiya jarayonini illyustratsiyaga boy ma’ruzaga aylantiradi. Demak, ekskursiya xizmatida hikoya qilinayotgan har bir narsa ko‘rgazmali qatorda bo‘lishi lozim. Gid guruhga ob’ektni ko‘rsatish bilan birga uni chuqur tahlil qiladi, tushuntiradi, tarixiy dalillarni keltiradi.

Ekskursiya jarayonida ob’ektlar ekskursantlar ko‘z oldida tarixni tiklaydi, ishonchli tarzda uni tasvirlashga yordam beradi. Hikoyaning mazmundorligi ob’ektga, ya’ni uning o‘ziga xosligi, axborotga naqadar boyligiga bog‘liq. Ekskursiya xizmatining umumiy davomiyligiga hikoya qilish jarayonining ulushi kamroq bo‘lishi zarur.

Ekskursiya xizmati hikoyasiga oldindan tayyorgarlik ko‘riladi. Hikoya qilishda gidning xayoliga to‘satdan biror fikr kelishi mumkin. Masalan: mamlakat, xalqning ayni damda boshidan kechirayotgan holatlari, voqea, hodisalar, dalillar, she’riy ijod hamda badiiy asar namunalari va shu k. Ekskursiya xizmati hikoyasiga qo‘yiladigan asosiy talablar quyidagilardan iborat:

- mavzuiyligi;
- aniqligi;
- bog‘liqligi;
- mantiqiyliigi;
- qisqa va lo‘ndaligi;
- ishonchliligi;
- soddaligi;
- yakunlanganligi;
- ko‘rsatish jarayoni bilan bog‘liqligi,

- ilmiyligi.

Ekskursiya ob'ektlarini hikoya qilish monolog xususiyatiga ega. Shuni ham ta'kidlash joizki, ayrim gidlar ekskursiya jarayonini ma'lum bir qismini dialogga aylantirishadi. Gid hamda ekskursantlar o'rtasidagi dialog jarayonida materialni qabul qilish faollashadi. Ekskursiya xizmatida monologdan dialogga o'tishda ekskursantlar tomonidan beriladigan savollarga javob berishi va ularning replikalari bilan ishlash giddan katta mahorat talab qiladi.

Ekskursant replikasi – uning biror- bir narsa yuzasidan fikri bo'lib, u har doim ham to'g'ri bo'lavermaydi. Ekskursantlar replikasidan chekinish tavsiya etilmaydi. Gidning ekskursantlar replikasi bilan ishlashining metodikasi mavjud bo'lib, u replikalarga javobni (ekskursantlardan birining fikriga javob reaksiyasi) mohirlik bilan hikoyaga bog'lab ketishi lozim.

Gidning hikoyasi ekskursiya xizmatida quyidagi vazifalarni bajaradi: ob'ektni ekskursantlar to'g'ri tushunishiga, baholashiga va ko'rishiga yaqindan ko'maklashadi, ko'rganlari asosida ma'lum bir xulosalar qilishga yordam beradi. Gid hikoyasi davomida ob'ektning ko'rib bo'lmaydigan tomonlarini ham ularga yetkazib beradi. U ekskursantlar kuzatuvini umumlashtirgan holda, olgan axborotni to'g'ri qabul qilinishini ta'minlab beradi.

Ekskursiya xizmatida ma'lumotni bir turdan (nutq) boshqa bir turga (tomoshaviy namuna) o'zgartirish uchun ma'lum bir sharoitlar yaratilishi kerak. Mazkur o'zgarish hikoya mazmuniga, gid nutqi (obrazlilik darajasi), ma'lumotni taqdim etish metodikasiga bog'liqdir. Badiiy asarlardan namunalar keltirish transformatsiyaga keng yo'l ochib berib, adabiy montaj va sitatalardan foydalanish usuli shundan kelib chiqadi.

Nutqning tushunarligi, aniqligi, ifodaligigi bir necha omillarga bog'liq, jumladan:

- fikrlarni yorituvchi so'zlarni to'g'ri tanlash;
- gaplar orasida bog'lovchilar, nutqning ifodali vositalaridan foydalanishi, nutq texnikasini egallash (nafas olish, ovoz, diksiya);
- nutq ohangiga e'tibor qaratish.

Gidning tili ma'lum bir mezonlarga javob berishi lozim: *oydinlik* – tinglovchilarga tushunarli va mosligi, *aniqlik* – nutq tarkibi gidning fikri, ekskursiya maqsadi va mavzusiga muvofiqligi, *ravonlik* – til vositalaridan foydalanishning mantiqiy to'g'riligi.

8.2. Ekskursiya xizmatida ob'ektlarni hikoya qilishning o'ziga xos xususiyatlari

Ekskursiya xizmati amaliyotida ob'ektni hikoya qilishning oltita o'ziga xos xususiyatlarini ajratish mumkin:

1. *Guruhning harakatlanishi tezligiga hikoya tezligining bog'liqligi.* Gid hikoyasi ekskursiya marshruti, harakatlanish ritmiga tobedir. Masalan, bolalar guruhi uchun tayyorlangan hikoya harakatlanish tezligidagi tafovut tufayli katta yoshdagi guruhda foydalanilmaydi, shuningdek, bir mavzudagi hikoya piyoda va avtobusli ekskursiyada turlicha hajmda bo'ladi.

2. *Hikoya qilishning ob'ektni ko'rsatishga tobe'ligi.* Gidning hikoyasi marshrutda ko'rsatiladigan ob'ektdan ajralmaydi. Hikoyaning mazmuni ob'ektni kuzatish vazifasiga bo'y sunadi. Hikoya ko'rsatiladigan ob'ektlar bilan birga berib boriladi, uni to'ldiradi, ko'ringanlarni izohlaydi. Hikoyaning mazmuni o'rganiladigan ob'ekt bilan belgilanadi (tabiat, muzey ekspozitsiyasi, tarixiy obida, qadrlil joylar, urf-odatlar va sh.k).

3. *Hikoya qilishda ko'rgazmali dalillardan foydalanish.* Gid hikoyasi shunday tuziladiki, go'yo ob'ektlarning o'zi «so'zlayotgandek» bo'ladi. Bundayin natijaga hikoya qilishning obrazli ijrosi, ob'ektni mohirlik bilan ko'rsatilishi, «gid portfeli»dagi ko'rgazmali materiallardan to'g'ri foydalanish orqali erishiladi. Hikoya qilish ob'ektni ko'rsatish bilan uyg'unlikda olib borilmasa, u ma'ruzaga aylanadi.

4. *Hikoya qilishning taalluqligi (bir predmetga qaratilganligi),* ya'ni, hikoyaning ekskursantlar nigohi qaratilgan ob'ektga bog'liqligidir. Gid o'z hikoyasida aniq bir ob'ekt – bino, me'moriy ansambl, tabiat durdonasini inobatga

olayotgan bo‘ladi. Ushbu metodikaning o‘ziga xosligi shundaki, gid ekskursantlar diqqatini bir predmetga qaratishi kerakligi bo‘yicha ko‘rsatma beradi. Ushbu holat bir xil o‘xshash binolar joylashgan ko‘chada ro‘y berayotgan bo‘lsa, u holda kerakli binoni ajratib olish uchun gid tomonidan uning rangi, qurilish uslubi ta’kidlab o‘tiladi. Ekskursantlar binoni ilg‘ab olganidan so‘ng gid hikoyasini davom ettiradi.

5. *Ekskursiya hikoyasining aniqligi.* Aniqlik degani bu nafaqat mavzudagi balki, keltirilgan faktlardagi aniqlik hamdir. Hikoya qilishda aniqlik materiallarni umumiy tarzda havola etish emas, aksincha mavzuni ochib berishda, tushuntirishda aniq materiallardan foydalanish tushuniladi. Hikoya qilishda aniqlik materiallarning rangbarangligi (dalillar, misollar, sanalar, raqamlar, familiyalar) bilan belgilanadi, deyish noo‘rin. Ekskursiya xizmatida materialning aniqligi – fikrning aniqligi, ma’lum bir narsani aniq va konkret shaklda berishdan iborat.

6. *Hikoya qilishning ta’kidlovchi xususiyati.* Gid tarixiy voqea-hodisalarni hikoya qilishda u xuddi shu tarzda, aynan shu joyda, sanab o‘tilgan shaxslar unda ishtirok etganligini ishonch bilan ta’kidlaydi. Aniq bir voqeani ta’riflashda hozirgi zamon (o‘tmish yoki kelajakka) bilan bog‘laydi, uni ob’ektiv isbot sifatida, ma’lum bir shaxs tomonidan amalga oshirilganligiga urg‘u berib o‘tadi. Puxta tayyorlangan va o‘tkazilgan ekskursiya xizmati ekskursant xayolida ko‘rib turgan ob’ektdan ham ziyoda narsalarni ilg‘ab olish imkonini berishi mumkin.

Ko‘pgina ekskursiya xizmati ob’ektlari unga bog‘liq voqea-hodisalar bilan qiziqarli bo‘lishi mumkin. A harfi bilan ekskursiya xizmati ob’ektini belgilasak, B harfi bilan uning atrofida sodir bo‘lgan voqea-hodisalarni keltirsak, unda quyidagi oddiy formulani olamiz: A+B. Mazkur formulaning mazmuni ekskursiya xizmati amaliyotida turlicha variantlarga ega. Ularning ayrimlarini keltiramiz.

Ekskursiya arayonidagi hikoya mavzuni ochib berishdagi axborot hamda tahliliy material hisoblanadi. Gid hikoyasi orqali ob’ekt, voqea-hodisa to‘g‘risida ma’lumot beradi, tushuntiradi, ta’riflaydi, ma’lum bir ma’noda uning qiyofasini shakllantiradi. Ekskursiya jarayonida mutaxassislar hikoya qilishning ko‘pgina usullaridan (ma’lumot berish, tushuntirish, tavsiflash, izohlash) foydalanishadi.

Ekskursantning xulosasi nafaqat eshitganlariga, balki ko‘rganlariga ham asoslangan bo‘ladi.

8.1-jadval

Ekskursiya xizmati ob’ekti	Ekskursiya xizmati ob’ekti bilan bog‘liq voqea-hodisalar
San’at namunasi sifatidagi tarixiy va madaniy obida	Tarixiy voqea yoki aniq bir shaxs sharafiga bunyod etilgan obida
Me’moriy namuna sifatidagi bino	Mazkur binoda yoki atrofida sodir bo‘lgan tarixiy voqea-hodisalar
Ma’lum bir davrga tegishli qurilgan turar joy	U bilan bog‘liq shaxslarning hayoti va ijodi
Katta ko‘cha, ariq, ko‘prik kabi quruvchi muhandislik namunalari	Ushbu inshootlar bilan bog‘liq hodisalar. Ilm-fan taraqqiyotining u bilan bog‘liq jihatlari
Tabiat in’omlari: o‘rmon, dala, yaylov va boshqalar.	Ushbu hududning jozibadorligi

8. 3. Ob’ektlarni hikoya qilishning usullari

Ekskursiya xizmati jarayonida *hikoya qilish usullari* ekskursantlarning tomoshaviy taasurotini uyg‘otuvchi, ob’ektning ichki ko‘rinishini tasvirlash, kuzatilayotgan ob’ektda ro‘y berayotgan o‘zgarishlarni tushuntirishga asoslangan usullardir. Shu yo‘l orqali o‘rganilayotgan ob’ekt, hamda unda sodir bo‘layotgan o‘zgarishlarni o‘rganishga keng yo‘l ochadi.

Ob’ektlarni hikoya qilish usullarining *vazifasi* faktlar, misollar, voqea-hodisalar shunday taqdim etish kerakki, ekskursantlar ko‘z oldida voqea-hodisalar gavdalansin. Ekskursiya xizmati amaliyotida ob’ektlarni hikoya qilishning quyidagi usullaridan foydalanish mumkin:

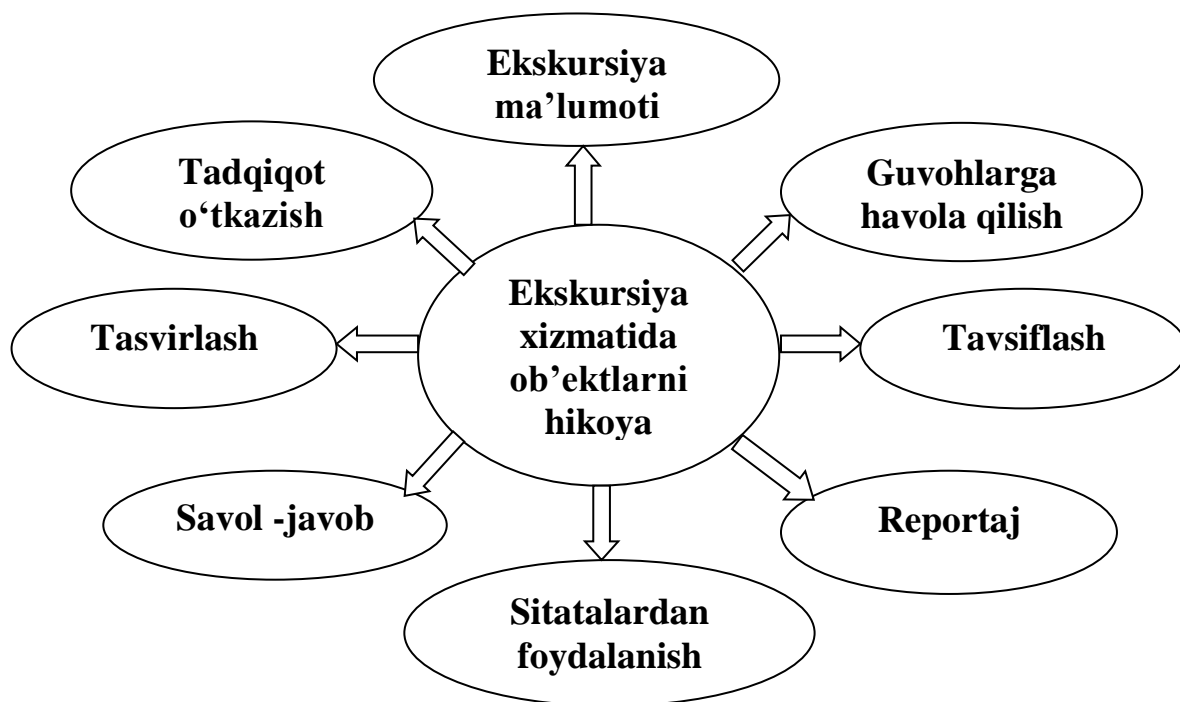

8.1.-rasm. Ekskursiya xizmatida ob'ektlarni hikoya qilishning usullari

Ekskursiya ma'lumoti usuli ob'ektni ko'rish orqali rekonstruksiyalash va lokalizatsiyalash usullari bilan birga qo'llaniladi. Gid o'rganilayotgan ob'ekt haqida qisqacha ma'lumotlar havola etadi: qurilishi (restavratsiya) sanasi, loyiha muallifi, hajmi, maqsadi va boshqalar. Qo'shimcha ob'ektlarni ko'rsatishda esa gid ushbu usuldan foydalanib, guruhga ob'ekt haqida lo'nda ma'lumot berib o'tadi. O'zining mazmuni va tarkibiga ko'ra ushbu usul yo'l-yo'lakay ekskursiya axborotini eslatadi.

Tasvirlash usuli ekskursantlar ongida ob'ektning shakl-shamoyili, hajmi, qanday materialdan tayyorlanganligi, atrofdagi ob'ektlarga nisbatan joylashuvi haqida to'g'ri taasurotlar hosil bo'lishiga yordam beradi. Tasvirlash usuliga aniqlik, konkretlik xosdir. Mazkur usul ob'ektning tashqi qismidagi o'ziga xosligini gid tomonidan bayon etilishini nazarda tutadi.

Tasvirlash usuli nafaqat ob'ektlar, balki voqea-hodisalarni yoritishda ham qo'llaniladi. Tarixiy voqealarni tasvirlash ob'ektlarni tasvirlashga nisbatan obrazli xarakterga ega. U ekskursantlarda obrazlarni gavdalantirish xayolan tasavvur qilish imkonini beradi. Avtobusli ekskursiyada tasvirlash usuli ob'ektni ko'rsatishning

barcha turlarida qo'llaniladi (ob'ektni avtobusni tark etib yoki tark etmasdan tomosha qilishda ham).

Tavsiflash (xarakteristika berish) usuli predmet, hodisa, shaxsning sifati va farq qiluvchi xossasini aniqlashga qaratilgan. Ekskursiya jarayonida ob'ekt va shaxslarning so'zli tavsifi (xarakteristikasi) beriladi.

Tasvirlash usulidan farqli ravishda tavsiflash usulida ob'ekt va uning o'rnini aniqlashda bir qator xususiyat va xossalari sanab o'tilib, ob'ektni o'xshash ob'ektlar orasidan ajratadi yoki aksincha, ular bilan uyg'unlashtiradi.

Tasvirlash usulida ob'ektning faqatgina tashqi qismlariga e'tibor qaratilsa, tavsiflash usulida uning ichki tomoni, ya'ni ko'z ilg'amas xossalari, qadr - qimmati, mualliflik yondashuvining o'ziga xosligi, jozibadorligiga to'xtalib o'tiladi. Misol tariqasida Samarqanddagi «Registon» maydonini bezab turgan «Tillakori» madrasasini qisqacha tavsifini berib o'tishimiz mumkin: Tillakori XV asrda poydevori qisman saqlanib qolgan karvonsaroy ustida qurilgan, imorat ham madrasa va ham shahar masjidini vazifasini o'tagan. Masjid ko'pgina gallereyani biritiruvchi yagona markaziy katta zalga ega bo'lib, hujralar bilan o'ralgan ko'rkam hovli ham mavjud. Aylana ustidagi tashqi feruza rang gumbaz bizning davrimizda tugal holga aylantirilgan. Mehrob yoniga baland marmar minbar qurilgan. Obidani mozaik bezatishda sariq, yashil o'ymakorlik san'ati jilolari keltirilgan. Masjidning ichki qismi kundal texnikasi asosidagi oltin suvi yuritilgan gulli o'simlik bezaklari (uni Tillakori –Oltin bilan bezatilgan) bilan boyitilgan. Tillakorining sharqida Shayboniylar daxmasi joylashgan (XVI asr boshida ko'chani to'g'rilash natijasida o'zining ilk o'rniga qaytarilgan). Mazkur baland bo'yli, to'g'riburchakli, marmarli maydonda o'z vaqtida Shayboniylarning Samarqanddagi avlodi qabrlari qo'nim topgan. Madrasa ta'surotga boydir. Uni bir ko'rish bilan bir umr esda saqlash mumkin.

Reportaj usuli jurnalistika janriga xos bo'lib, ayni damda gid ko'z oldida sodir bo'layotgan hodisani tezkorlik bilan yetkazib berishdan iborat. Mazkur janrni qo'llayotgan jurnalist har doim sodir bo'layotgan voqea yoki hodisaning guvohiga aylanadi. Gid ekskursiya xizmati davomida ekskursantlar guvohi bo'layotgan

hodisa, jarayonni sharhlab boradi (masalan, hamirni bo‘lakchalarga ajratib, «Samarqandcha» nonni yasayotgan nonvoy harakatlari), ekskursantlar esa ko‘z o‘ngida jarayon rivojlanib borayotganligini kuzatadilar. Ushbu usuldan foydalanishning murakkabligi shundaki, hikoyaning ma‘lum qismiga oldindan tayyorgarlik ko‘rilmaydi va individual matnga kiritilmaydi. U improvizatsiya xususiyatiga ega bo‘lib, gid tomonidan yo‘l-yo‘lakay voqea-hodisa kuzatilayotganda tuziladi.

Sitalardan foydalanish usuli. Sitata – bu biror matndan olingan parcha yoki biror kishining gapini aynan keltirishdir. Sitalarga quyidagi holatlarda murojaat qilinadi: tasdiqlashga, o‘z fikrlarini ishonarli va yorqin ifodalashga, ma‘lum bir tarixiy davr jilosini saqlab qolishga, biror taniqli shaxsning fikri bilan tanishtirishda va shu kabilar.

Eksursiya xizmatida sitatalardan foydalanish usuli ekskursantlar tasavvurida axborotni shakllantirish, ular ongida uni obrazli qilib ifodalashga qaratilgan. Ekskursiya matnida sitata sifatida badiiy asarlardan parchalar (proza, she‘rlar) qo‘llaniladi va u uzoq o‘tmish turmushini qayta tiklashda qo‘l keladi.

Savol-javob usulida gid ekskursantlarni faollashtirish maqsadida hikoya jarayonida ularga savollar beradi. Bunday savollarning ko‘pi ekskursantlardan javob olishga qaratilmagan va bir usul vazifasini bajaradi, xolos. Savollarni bir necha turga bo‘lish mumkin: odatda gid javobini kutmasdan o‘zi javob beradigan savollar, tarixiy mazmunga ega bo‘lgan savollar, ekskursantlar e‘tiborini kuchaytiradigan savollar.

Guvohlarga havola qilish usuli voqea - hodisalarni obrazli tarzda tiklash imkonini beradi. Masalan, «Hamid Olimjon teatrining mashhur obrazlari» nomli ekskursiya xizmatida mazkur teatr sahnasida obraz yaratgan aktyorlar bilan hamsuhbat bo‘lish mumkin. Mashhur shaxslar hayotini yorituvchi ekskursiya mavzularida esa ularni yaqindan bilgan, taniganlarni suhbatga tortish mumkin.

Tadqiqot o‘tkazish usulida gid ekskursiya mavzusini mustahkamlash maqsadida ekskursantlarga turli topshiriqlar berib ularni faollashtirishi mumkin. Ayniqsa, ekskursiya xizmati tabiat qo‘ynida bo‘lsa, masalan, to‘nkadagi halqalarni

sanab daraxtning yoshini, yonayotgan qog'ozni tashlab chuqurlikni, barg va igna yordamida qutblarni aniqlash kabi tadqiqotlarni o'tkazishi mumkin.

Gid qanchalik tajribali bo'lsa, shunchalik hikoya qilish usullarini o'z o'rnida qo'llay oladi va ekskursantlarning mavzuga nisbatan qiziqishi ortib boradi.

Tayanch so'z va iboralar: ob'ektlarni hikoya qilish mohiyati, hikoya qilishga qo'yilgan talablar, ekskursiya hikoyasining vazifasi, ekskursiya xizmatida hikoya qilishning o'ziga xosligi, hikoya qilishning usullari, ekskursiya ma'lumoti usuli, tasvirlash usuli, tavsiflash (xarakteristika berish) usuli, reportaj usuli, sitatalardan foydalanish usuli, savol-javob usuli, guvohlarga havola qilish usuli, tadqiqot o'tkazish usuli.

Mustaqil ishlash uchun savollar:

1. Ekskursiya xizmatida ob'ektlarni hikoya qilishning mohiyatini tushuntiring.
2. Ekskursiya xizmatida hikoya qilishning o'ziga xosligi nimada?
3. Ob'ektlarni hikoya qilishga qo'yilgan talablarni keltiring.
4. Ekskursiya ob'ektlarini hikoya qilishning usullarini izohlang.

Amaliy mashg'ulotlarga tayyorgarlik ko'rish uchun topshiriqlar:

Topshiriqlarni kichik guruhlariga bo'lingan holda bajaring. Avvalgi mavzulardagi topshiriqlarga asoslangan holda tanlagan biror ob'ektingizni hikoya qilish usullarini qo'llagan holda hikoya qilib bering.

Test savollari:

1. Ekskursiya xizmati ob'ektlarini hikoya qilishning usullari qaysilar?

a) ekskursiya ma'lumotlarini, oldindan sharhlash, tasvirlash, tushuntirish, sitatalardan foydalanish, adabiy montaj.

b) ko'rish orqali rekonstruksiyalash; voqealarni jonlantirish; «gid portfeli»dagi ko'rgazmali vositalarni ko'rsatish.

d) voqealarni jonlantirish; ekskursantlar xavfsizligini ta'minlash.

e) «gid portfeli» dagi ko'rgazmali vositalarni ko'rsatish;. adabiy montaj.

2. Ekskursiya ma'lumotlari usuli bu-

a) ob'ektlar haqida lo'nda, aniq xususiyatlari, faktlarning to'plamidir.

b) ob'ektning asosiy xususiyatlari va sifatlarini sanab o'tish, ob'ekt bilan bog'liq asosiy voqealarni tasvirlashdir.

d) hodisalarni jonlantirish maqsadida tarixiy hujjatlar, adabiy asarlardan qisqa bir parchani matnga kiritishdir.

e) ob'ektning ichki xususiyatlari oydinlashtiriladi, biror-bir hodisa, fakt sababi aniqlashtiriladi, chuqur tahlil qilinadi.

3. Tasvirlash usuli bu-

a) ob'ektning asosiy xususiyatlari va sifatlarini sanab o'tish, ob'ekt bilan bog'liq asosiy voqealarni tasvirlashdir.

b) ob'ektlar haqida lo'nda, aniq xususiyatlari, faktlarning to'plamidir.

d) hodisalarni jonlantirish maqsadida tarixiy hujjatlar, adabiy asarlardan qisqa bir parchani matnga kiritishdir.

e) ob'ektning ichki xususiyatlari oydinlashtiriladi, biror-bir hodisa, fakt sababi aniqlashtiriladi, chuqur tahlil qilinadi.

4. Sitatalardan foydalanish usuli bu-

a) hodisalarni jonlantirish maqsadida tarixiy hujjatlar, adabiy asarlardan qisqa bir parchani matnga kiritishdir.

b) ob'ektning asosiy xususiyatlari va sifatlarini sanab o'tish, ob'ekt bilan bog'liq asosiy voqealarni tasvirlashdir.

d) ob'ektlar haqida lo'nda, aniq xususiyatlari, faktlarning to'plamidir.

e) ob'ektning ichki xususiyatlari oydinlashtiriladi, biror-bir hodisa, fakt sababi aniqlashtiriladi, chuqur tahlil qilinadi.

5. Tushuntirish usuli bu-

a) ob'ektning ichki xususiyatlari oydinlashtiriladi, biror-bir hodisa, fakt sababi aniqlashtiriladi, chuqur tahlil qilinadi.

b) hodisalarni jonlantirish maqsadida tarixiy hujjatlar, adabiy asarlardan qisqa bir parchani matnga kiritishdir.

d) ob'ektning asosiy xususiyatlari va sifatlarini sanab o'tish, ob'ekt bilan bog'liq asosiy voqealarni tasvirlashdir.

e) ob'ektlar haqida lo'nda, aniq xususiyatlari, faktlarning to'plamidir.

9-mavzu. EKSKURSIYA XIZMATINING TASHKILIY MASALALARI

9.1. Ekskursiyani o'tkazish texnikasi

9.2. Ekskursantlarda e'tibor susayishi va uni bartaraf etish yo'llari

9.1. Ekskursiyani o'tkazish texnikasi

Har qanday ekskursiya xizmatining samaradorligi ko'pincha uni qay darajada o'tkazilishi texnikasiga bog'liqdir. Ekskursiya xizmatini o'tkazish texnikasiga gidning ekskursantlar bilan tanishishi, ob'ekt oldida ularni to'g'ri joylashtirish, ekskursantlarning avtobus (boshqa transport)dan tushishi va qaytib kelishi, gidning mikrofondan foydalanishi, ekskursiyaning asosiy savollari, mavzuostilariga ajratilgan vaqtga rioya qilish, ekskursantlarning savollariga javob berish kabi jarayonlarni kiritish mumkin.

Gidning ekskursantlar bilan tanishishi. Gid avtobusga kirgan zahotiy oq ekskursantlar bilan salomlashib, o'zining ismi- sharifi ekskursiya tashkil etuvchi firmaning nomi, avtobus haydovchisi bilan tanishtiradi, ya'ni ekskursiyaning kirish qismini boshlaydi.

Gid o'z faoliyatining boshidayoq ekskursantlar bilan munosabatini o'rnatilgan qonun qoidalarga bo'ysundirishi muhimdir. Gidning ekskursantlar bilan keyinchalik munosabati birinchi tanishuv daqiqalariga bog'liq bo'ladi. Ekskursantlar o'z o'rindiqlariga qulayroq joylashib olishgach, asta-sekin tinchlanishadi va gidga e'tibor qaratishadi. Ekskursantlar gid nimalarga qodirligi, qiziqarli ma'lumotlarni bera olishiga e'tibor qaratishadi, gid esa ularni qanday va nima bilan qiziqтира olishni, mavzuga qanday qilib jalb etish haqida o'ylaydi.

Nigohlar yordamida muloqot ham insonlar orasidagi muomila vositalaridan biridir. Gid ishini shunday olib borishi kerakki, ekskursantlar u nima xohlashini sezishsin. Qoidaga ko'ra insonga nisbatan nigohli muloqot davomiyligi 3-5 daqiqa davom etadi. Davomli kuzatish yoki aksincha yuzaki, befarq qarash ham kerak

emas. Ekskursiya xizmatini to'g'ri tashkil etish uchun oldindan tayyorgarlik ko'rish maqsadga muvofiqdir.

Ekskursiya xizmatining mavzusidan ekskursantlar oldindan xabardor bo'lishi, ya'ni ekskursiya xizmati mavzusining reklamasi uni o'tkazishdan bir - ikki kun oldin boshlanishi kerak, chunki shu vaqt oralig'ida ekskursant o'zini ruhan mavzuga moslashtiradi, jarayonni tasavvur qilishga harakat qiladi.

Har bir mavzuning tanishuv qismi bo'lib, ekskursantlar tarkibiga qarab ham(mahalliy aholi, turistlar, kattalar, bolalar) turlicha mazmunda bo'lishi mumkin.

Ekskursantlarning avtobusdan tushishi (boshqa transport vositasidan). Gid ekskursantlarni avtobusdan tushishiga oldindan tayyorgarlik ko'rish kerak, aks holda ularning asosiy qismi avtobusdan chiqmay, ob'ektni o'tirgan joyidan kuzatadilar va u bilan yaqindan tanishish imkoniyatini yo'qotadilar. Ekskursiya xizmatida avtobuslarning to'xtash joylari soni va shu joy tanlanishining zaruriyatini tanishuv qismida aytib o'tishi tavsiya etiladi.

Avtobusdan tushish ko'zlangan joylarda gid ekskursantlarga namuna bo'lib, birinchi tushadi va ob'ekt tomon yo'nalishni ko'rsatadi. Boshqa to'xtash joylari rejalashtirilganda(masalan, sanitar yoki suvenirler tanlash kerak bo'lganda) gid avtobusning aniq jo'nash vaqtidan xabardor qiladi. Ekskursantlardan grafikka ta'sir etuvchi reglamentga rioya qilishlarini talab qilish lozim. Agar to'xtash vaqti ma'lum bir sabablar bilan qisqartirilsa yoki uzaytirilsa, gid bu haqda ekskursantlarni xabardor etishi kerak bo'ladi.

Ob'ekt oldida ekskursantlarni joylashtirish tartibi. Ekskursiya mavzusini tayyorlash jarayonida ekskursantlar ob'ektni kuzatishi uchun qulay bo'lgan bir nechta variantlari aniqlanadi. Bunday variantlar ob'ektni ko'rishda belgilangan joyni boshqa guruh band etganida yoki quyosh nuri ko'zni qamashtirganda qo'llaniladi. Jazirama issiq kunlarda ekskursantlarni soya salqinda, yomg'ir paytida pana joylarda, daraxt ostida joylashtirish tavsiya etiladi. Agarda ob'ektni atrof-muhit bilan uyg'unlikda ko'rsatish rejalashtirilgan bo'lsa - uzoq nuqta va aksincha agar ob'ektning alohida detallari tahlil qilinsa - yaqin nuqta tanlanadi.

Bularning barchasi texnologik xaritaning «tashkiliy ko'rsatmalar» grafasida yoziladi. Har bir gid bu ko'rsatmalarni diqqat bilan o'rganib, ekskursiyani o'tkazishdan avval joylashtirish nuqtalarini ko'rib chiqadi. Ob'ektlarni kuzatishda va avtomagistrallardan o'tishda ekskursantlarning xavfsizligini ta'minlash ham talab etiladi.

Bir vaqtda ob'ekt oldida bir necha guruh kelgan bo'lsa, ularni shunday masofa oralig'ida joylashtirish lozimki, gid o'zining hikoyasi bilan boshqa gidga halaqit bermasin. Ayniqsa, muzeylarda eksponatlarni ko'rsatishda bundayin muammoga duch kelish mumkin.

Ekskursantlarning harakatlanishi tartibi (avtobusdan ob'ekt tomonga, ob'ektdan avtobus tomonga, ob'ektlar oralig'ida). Ekskursantlar guruhi harakatlanayotganda gidning o'rni ularning o'rtasida bo'lib, bir nechtasi oldinda, bir nechtasi yonidan, qolganlari orqadan yurishadi. Muhimi, ekskursantlarning tarqalib ketmasligi va guruh boshiyu oxiridagi masofa 5-7 metrdan oshmasligi kerak. Gid ekskursantlarning jiplashuvini ta'minlashi zarur. Agarda ular tarqalib ketsa gidning hikoyasini eshitmay qolishi, mavzuning mohiyatini anglay olmasligi mumkin. Tajribali gidlar marshrutda ekskursantlar harakatini boshqarishni ham eplaydi.

Ekskursantlarning bir maromda harakatlanishi ularning tarkibiga (bolalar, yoshlar, o'rta yoshlilar, qari kishilar), joyning relefiga (tog' zonasi, yo'llar holati, zavodlarda va sh.k.) bog'liqdir. Piyoda ekskursiyada ob'ektlarning bir-biriga yaqin joylashganligi sababli ekskursantlarning harakati ham sekin, bir maromda bo'ladi. Avtobusli ekskursiyada ekskursantlar harakatini bir maromda ushlab qiyinroq kechadi. Shuning uchun, gid avtobusdan tushishi bilan birdaniga harakatlanmasdan, barchaning tushishini kutadi (ayniqsa, ko'riladigan ob'ekt uzoqroqda joylashgan bo'lsa).

Gid marshrut jarayonida ekskursantlarning mustaqil harakatlarini ham boshqaradi. Masalan, ekskursantlar ob'ektdagi yozuvlarni mustaqil o'qiydilar, me'moriy jozibadorligini tahlil qiladilar, cho'qqiga uning balandligini ko'rish uchun chiqadilar, minoralarga uning «g'aroyib zinalari» bo'ylab ko'tariladilar.

Bunday harakatlar ularning taassurotlarini boyitadi, qo‘shimcha ma‘lumotlar olishiga hamda ob‘ektning betakror xususiyatlarini his qilish imkoniyatini beradi.

Ekskursantlarning avtobusga qaytishi. Ekskursantlarning avtobus tomon harakatlanishini gid boshqaradi va eshikning o‘ng tomonida turib ularni bildirmay sanaydi. Ekskursantlarning hammasi yig‘ilganiga ishonch hosil qilganidan so‘ng, avtobusga chiqib, harakatlanish uchun haydovchiga ishora beradi. Avtobusda o‘z joyini egallab bo‘lgan ekskursantlarni sanab o‘tirishning hojati yo‘q.

Gidning o‘rni. Gid avtobusda shunday joyni egallashi lozimki, hikoya qilinayotgan ob‘ektlar unga yaxshi ko‘rinib tursin. Qoidaga muvofiq haydovchining yonidagi maxsus o‘rindiqlik gid uchun mo‘ljallanganidir. Avtobus harakati vaqtida gidning tik turishi (ekskursantlarning ham) xavfsizlik yuzasidan mumkin emas.

Piyoda harakatlanadigan ekskursiya xizmatida gid ob‘ektga nisbatan yonbosh turishi maqsadga muvofiqdir, chunki qarshisida turgan ob‘ektning ko‘rib tahlil qiladi va o‘z taassurotlarini hikoya qiladi. Avtobusli ekskursiya xizmatida gid ekskursantlarga orqasi bilan o‘tirib, oynadan ko‘rinayotgan yoki ko‘rinishi kutilayotgan ob‘ektlarni hikoya qiladi.

Ekskursiya xizmatida vaqtni to‘g‘ri taqsimlash. Metodik ishlanmalarda har bir mavzuostilarni yoritib berishga sarflanadigan vaqt aniq ko‘rsatiladi. Bu yerda barcha masalalar - ob‘ektlarni ko‘rsatish, gidning hikoyasi, ob‘ekt bo‘ylab harakati va keyingi marshrut bo‘ylab harakati inobatga olinadi. Vaqtni taqsimlay olish ko‘nikmasiga gid birdaniga erishmaydi. Buning uchun u qo‘l soati bilan ob‘ektlarda mashq qilishi talab qilinadi. Mantiqiy o‘tishlarda, mavzuostilarni ochish va asosiy savollarga vaqtni to‘g‘ri taqsimlashni o‘rganish lozim.

Ba‘zida ekskursiya vaqti gidga bog‘liq bo‘lmagan sabablar bilan qisqaradi. Bunga ekskursantlarning uzoq yig‘ilishi, turistlar nonushtasining o‘z vaqtida berilmasligi, ko‘chalardagi tirbandlik kabi holatlar sabab bo‘lishi mumkin. Vaziyatni o‘nglash uchun gid mavzuni yoritishga ajratilgan vaqtni qisqartirishga majbur bo‘ladi. Qisqartirganda ham asosiy ma‘lumotlar saqlanib, muhim

bo‘lmaganlari olib tashlanishi maqsadlidir. Bunday holatlarga ham gid oldindan tayyor turishi lozim.

Avtobus harakati jarayonida hikoya qilish. Gid avtobus harakatida mikrofondan foydalanib hikoya qiladi. Agar mikrofon yaxshi ishlamasa yoki avtobusda umuman bo‘lmasa, harakat vaqtida hikoya qilish samarasizdir. Motor shovqini ekskursantlarning eshitish imkoniyatini chegaralaydi, hikoya faqat yaqin o‘tirganlarga eshitaladi, xolos. Bunday holatda ekskursantlarga materiallar harakat boshlanishidan avvalroq tarqatiladi. Harakat vaqtida esa ob‘ekt va joylarning faqat nomi aytiladi. Muhim ob‘ektlar oldida avtobusni to‘xtatib, motorni o‘chirib, so‘ngra hikoyani boshlash kerak. Bu jarayon haydovchi bilan oldindan kelishilgan bo‘ladi.

Ekskursantlar savollariga javob berish tartibi. Ekskursiya xizmati amaliyotida savollar quyidagicha tasniflanadi:

- gidning ekskursantlarga savoli;
- hikoya jarayonida beriladigan savollar, unga gidning o‘zi javob beradi;
- ekskursantlarning e‘tiborini faollashtirish uchun tuzilgan savollar.

Savollar mazmuni turlicha ob‘ekt bilan, mashhur kishilar hayoti bilan, ba‘zan biror voqealar bilan bog‘liq yoki ekskursiya mavzusiga aloqasi bo‘lmagan savollar ham bo‘lishi mumkin. Bunday holatlarda hikoyani oxirigacha tugatib, keyin javob berish kerak. Javob mazmuni munozarali bo‘lmasligi, ekskursantlar bahslashishiga ishtiyoq uyg‘otmasligi lozim. Gid tanishuv so‘zida savol-javoblar tartibini ekskursantlarga tushuntirib o‘tadi.

Ekskursiyada tanaffuslar. Ekskursiya jarayonida gid uzluksiz gapirishi noto‘g‘ridir. Hikoyaning alohida qismlari orasida, yo‘lda ob‘ektlarni mustaqil kuzatishda kichik tanaffuslar bo‘lishi kerak. Tanaffuslar quyidagi vazifalarni bajaradi:

- *mazmuniy*, tanaffus vaqtida ekskursantlar giddan eshitgani va o‘z ko‘zlari bilan ko‘rganlari borasida fikrlash imkonini oladilar. Faktlarni, ko‘rganlarini eslab qoladilar, xulosaga keladilar. Ekskursantlarga har bir ob‘ektni ko‘rsatib, hikoya qilgandan so‘ng mustaqil kuzatishlari uchun vaqt bo‘lishi lozim;

- ekskursantlarga qisqa muddatli *dam olish* imkonini berish. Bunday tanaffuslar ekskursiya xizmati kabi ilmiy-madaniy ishlarning faol shakliga hali ko'nikmagan ekskursantlar uchun muhimdir. Tanaffuslardan yana suvenirlar ko'rish, chanqoqni qondirish, sanitar to'xtashlar uchun ham foydalaniladi.

«Gid portfeli»dan foydalanish. «Gid portfeli»dagi ko'rgazmali vositalarning mazmuni, mohiyati ekskursiya mavzusini tayyorlash va o'tkazish uslubiga taalluqlidir. Har bir ko'rgazmali vosita (fotosurat, rasm, kartinalar reproduksiyasi, portretlar, chizmalar, hujjatlar nusxasi) o'zining tartib raqamiga ega bo'lib, gid uni turgan joyidan yoki qo'lma-qo'l berib ko'rsatishi mumkin.

Ba'zi ekskursiya xizmatida gid magnitofon yoki video tasmlarni eshitishni ham tashkillashtiradi. Muhimi, uskuna sozligi, yozuvlar sifatini oldindan tekshirishi kerak. Gid bundayin uskunalardan foydalanishni bilishi shart.

Ba'zi ekskursiya xizmatida urf-odatlar elementlari kuzatiladi. Masalan, «Motamsaro ona» haykaliga gul qo'yilishi, masjidlarda namoz o'qilishi va h.k. Bunday joylarda qat'iy rioya qilinishi kerak bo'lgan tartib - qoidalar bilan gid ekskursantlarni tanishtiradi.

Ekskursiyani o'tkazish texnikasi bilan bog'liq tashkiliy masalalar «ipidan ignasigacha» o'ylab chiqilmasa, ob'ektlarni kuzatish uchun qulay sharoit yaratilmasa, hatto qiziqarli hikoya ham, ob'ektlarni ko'rsatish usullari ham zaruriy samarani bermasligi mumkin.

9.2. Ekskursantlarda e'tibor susayishi va uni bartaraf etish yo'llari

E'tibor qilish (diqqat qilish) insonning u uchun muhim bo'lgan biror ob'ektga ruhiy faoliyatini yo'naltirishi va fikrini jamlashidir. Ekskursantlarning e'tibori faqatgina ekskursiya mavzusi materiallariga qaratilishi uchun gid ularning fikrlash faoliyatini to'g'ri tashkil etishi, yo'naltirishi lozimdir. Ekskursiya xizmatida ob'ektlarni ko'rish va hikoyasida yangilik, mazmundorlik, soddalilik uyg'unlashib, mavzu dolzarb bo'lsagina ekskursantlar diqqati barqaror bo'lishi mumkin. Katta

hajmdagi ma'lumot ham qanchalik qiziqarli bo'lmasin e'tibor susayishiga olib kelishi mumkin, gid bu kabi holatlar bilan kurashishni o'rganishi lozim.

Gid hikoyasining qaysi daqiqalarida, qanday oraliqda e'tibor susayishi boshlanadi? Ekskursiya xizmati amaliyoti bilan bog'liq bunday ilmiy tadqiqotlar o'tkazilmagan, lekin har bir gid o'z tajribasida bu kabi muammoga duch keladi. E'tibor susayishining davriyligi va davomiyligi ko'pgina sabablarga bog'liq: gid ma'lumotlarining eskirganligi, nutqning yetarlicha obrazli, hissiyotli bo'lmasligi, ob'ektni ko'rsatish va hikoyasi mazmunidagi bog'liqlikning yo'qligi, gid tomonidan ekskursantlar guruhining o'ziga xosligini tahlil qilmaganligi va h.k.

Ma'ruza o'qish metodikasidan e'tiborning susayishi vaqti borasidagi yo'nalishli ma'lumotlarni olish mumkin. Notiqning chiqishini tadqiq qilgan olimlar shuni aniqlashdiki, tinglovchilarda birinchi e'tibor susayishi ma'ruzaning 14-18 daqiqasida, ikkinchisi birinchisidan so'ng 11-14 daqiqada, uchinchisi 9-11 daqiqadan so'ng, to'rtinchisi 8-9 daqiqadan so'ng va keyinchalik har 4-5 daqiqada yuzaga keladi. Birinchi raqamlar yoshlardagi e'tibor susayishini ko'rsatsa, ikkinchisi katta yoshdagilarga xosdir. Bu ma'lumotlarni gid ham notiq sifatida inobatga olishi mumkin, lekin uning faoliyati tashqi xalaqit beruvchi omillarning ta'siri bilan murakkablashadi(masalan, zaldagi ma'ruzachidan ko'ra).

Ekskursiya jarayonida ob'ektlar, manzara o'zgarib turadi va bu ekskursantlar e'tiboriga ijobiy ta'sir ko'rsatadi. Lekin bitta ob'ekt oldida 10 - 15 daqiqa uzluksiz ma'lumot berilsa yoki avtobus harakatida atrof-muhit o'zgarishsiz qolsa, hikoyaning 4-5 daqiqasidayoq diqqat susayishi boshlanadi. Uni quyidagi belgilardan aniqlash mumkin: ekskursantlar bir-biriga savol bilan murojaat qilishadi, hikoyaga quloq solishmaydi, ko'z qarashlaridan bilib olish mumkin, ba'zi ekskursantlar guruhdan ajralib, ob'ektni mustaqil o'rganishadi.

Ekskursantlardagi e'tibor susayishini oldini olish va uni yuqori darajada saqlab qolish uchun gid ularni faollashtiruvchi ruhiy- pedogogik usullarni oldindan o'ylab qo'yishi kerak. Ekskursantlar e'tiborini saqlab qolish uchun bir necha usullar tavsiya etiladi.

Birinchi, ekskursiya ob'ektlarini ko'rsatish tartibi. Shahar ichidagi 3 soatli avtobusli ekskursiyada 30 tagacha asosiy ob'ektlarni kiritish mumkin. Bunda har bir ob'ektga 4 daqiqalik hikoya to'g'ri keladi. Ob'ektlarni ko'rsatish jarayoni ekskursantlar e'tiborini faollashtiruvchi samarali jarayon bo'lishi uchun u konkret, obrazli, faol, mantiqan ketma-ket, mavzu mazmunini yoritishda navbatdagi pillapoya bo'lishi kerak.

Ikkinchi, «gid portfeli»dagi ko'rgazmali vositalardan foydalanish. Ob'ektlar yetarli bo'lmagan marshrut uchastkalarida va gid hikoyasi 10-15 daqiqa to'xtovsiz davom etganda ko'rgazmali vositalardan foydalanishi muhimdir. Ko'rgazmali vosita ekskursantlarning hikoyaga bo'lgan e'tiborini ko'taradi, ular eshitishdan ko'rishga o'tadi.

Ekskursiya mavzusi matniga «yorqin faktlar», qiziqarli epizodlarni kiritish tavsiya etiladi. Solishtirish uchun keltirilgan raqamli faktlar yaxshi samara beradi.

Ekskursantlar e'tiborini saqlab qolish uchun qo'llanilgan yorqin faktlar ekskursiya mavzusiga mantiqan mos kelishini ekskursiya matni ustida ishlayotganda inobatga olinadi.

Hazillar, latifalar ham diqqat susayishi bilan kurashda qo'l keladi. Hazil aqliy va jismoniy yengillik bag'ishlaydi, eshituvchilarda ijobiy kayfiyat uyg'otadi, gid va ekskursant o'rtasida iliq munosabatlarni shakllantiradi. Gid shuni yodda tutishi kerakki, ekskursantlarni atayin kuldirish uchun mavzuga to'g'ri kelmaydigan hazillar, latifalardan foydalanmaslik lozim.

Yuqorida aytib o'tilgan savol-javob usulini ham ekskursantlardagi e'tibor susayishini oldini olishda qo'llash mumkin.

Tayanch so'z va iboralar: ekskursiyani o'tkazish texnikasi, gidning ekskursantlar bilan tanishishi, ob'ekt oldida ekskursantlarni to'g'ri joylashtirish, ekskursantlarning avtobusdan tushishi va qaytib kelishi, gidning mikrofondan foydalanishi, ekskursiya vaqtiga rioya qilish, ekskursantlar savollariga javob berish, e'tibor susayishi.

Mustaqil ishlash uchun savollar:

1. Gid ekskursantlar bilan samimiy ruhiy muhitni shakllantirishi uchun nimalar qilishi kerak?
2. Ekskursiya jaryonida ekskursantlarning harakatlanish tartibini tushuntiring.
3. E'tibor susayishi sababi va uni bartaraf etish yo'llariga misollar keltiring.

Amaliy mashg'ulotlarga tayyorgarlik ko'rish uchun topshiriqlar:

Topshiriqlarni kichik guruhlariga bo'lingan holda bajaring. Tanlagan ob'ektingizni 20 daqiqa davomida guruhga hikoya qiling. Guruhda e'tibor susayishi qachon yuzaga keldi? Siz bu holatni qanday aniqladingiz?

Test savollari:

1. Guruhni ob'ektlar oldida joylashtirishda dastavval qaysi omilni ta'minlashga e'tibor qaratish lozim?

- a) xavfsizlik
- b) ko'rish qulayligi
- d) harakatlanish qulayligi
- e) ta'minotlar yaqinligi

2. Notiqlar chiqishini tinglovchilarning birinchi e'tibor susayishi ma'ruzaning nechanchi daqiqasida yuzaga keladi?

- a) 14-18 daqiqada
- b) 11-14 daqiqada
- d) 9-11 daqiqa
- e) 8-9 daqiqada.

3. Ekskursantlardagi e'tibor susayishini bartaraf etish uchun gid qanday usullarni qo'llashi mumkin?

- a) savol-avob usuli
- b) latifalar
- d) tanaffuslar
- e) barcha javoblar to'g'ri.

4. E'tibor qilish bu...

a) insonning u uchun muhim bo'lgan biror ob'ektga ruhiy faoliyatini yo'naltirishi va fikrini jamlashidir.

b) insonning fiziologik holati.

d) insonning muhim xususiyati.

e) barcha javoblar to'g'ri.

5. Ekskursiya jarayonida qoidaga ko'ra avtobusdan kim birinchi tushadi?

a) gid

b) haydovchi

d) ekskursantlar

e) yoshi kattasi.

10-mavzu. O‘ZBEKISTONNING TARIXIY-ARXITEKTURA YODGORLIKLARIGA EKSKURSIYA XIZMATINI TASHKIL QILISH

10.1. Samarqand viloyatining tarixiy-arxitektura yodgorliklari ekskursiya ob’ektlari sifatida

10.2. Buxoro viloyatining tarixiy-arxitektura yodgorliklari ekskursiya ob’ektlari sifatida

10.3. Xorazm viloyatining tarixiy-arxitektura yodgorliklari ekskursiya ob’ektlari sifatida

10.4. Toshkent viloyati va Toshkent shahrining tarixiy-arxitektura yodgorliklari ekskursiya ob’ektlari sifatida

10.5. Mamlakatimizdagi boshqa viloyatlarining tarixiy-arxitektura yodgorliklari ekskursiya ob’ektlari sifatida.

10.1. Samarqand viloyatining tarixiy-arxitektura yodgorliklari ekskursiya ob’ektlari sifatida

O‘zbekistonda jahon madaniyati xazinasiga kiruvchi ko‘plab arxitektura yodgorliklari mavjud. Xiva, Buxoro va Shahrisabz shaharlarining tarixiy markazlari, qadimiy Samarqandning tarixiy yodgorliklari YUNESKO ning «Jahon merosi» deb nomlangan ro‘yxatiga, Boysun tumani aholisining folklor ansambli «Jahon nomoddiy merosi xazinasini» ro‘yxatiga kiritilgan.

O‘zbekistonda turizmni rivojlantirish va uni yangi bosqichlarga ko‘tarish borasida, avvalo ko‘hna madaniy va arxitektura yodgorliklariga boy bo‘lgan Samarqand, Buxoro, Xiva, Shahrisabz, Marg‘ilon kabi shaharlar muhim ahamiyatga ega. Bu shaharlarda butun dunyo aholisini hayratga soluvchi va lol qoldiruvchi qadimiy tarixiy yodgorliklar mavjud. Yer yuzining turli mamlakatlarida istiqomat qiluvchi har bir inson bu shaharlarni ko‘rish orzusida yashaydilar. Bir qancha mamlakatlarda O‘zbekiston o‘zining ana shu shaharlari bilan mashhurdir. Tarixiy obidalarning YUNESKO «Jahon merosi» ro‘yxatiga

kiritilishining asosiy maqsadi- o‘z hududida mashhur bo‘lgan ob‘ektlarni dunyoga tanitish va himoya qilishdir. Ma’lumki, O‘zbekiston tarixiy va madaniy yodgorliklarga boy mamlakatdir. Bebaho merosimizning 140 ta ob‘ektlari YUNESKO tomonidan muhofazaga olingan va tarixiy ob‘ektlar ro‘yxatiga kiritilgan³. YUNESKO ning «Jahon merosi» ro‘yxatiga Xivadagi Ichan Qal’a 1990 yil, Buxoroning tarixiy markazi 1993 yil, Shahrisabzning tarixiy markazi 2000 yilda kiritilgan. 2001 yil 12-16 dekabr kunlari Finlyandiyaning Xelsinki shahrida YUNESKOning Jahon merosi Qo‘mitasining navbatdagi yig‘ilishi bo‘lib, unda Samarqand shahri ham YUNESKOning «Jahon merosi» ro‘yxatiga kiritildi.

2014 yil 7 iyul kuni Amerikaning taniqli «The Huffington Post» nashri «Dunyoning albatta borib ko‘rishi lozim bo‘lgan 50 shahri» ro‘yxatini e’lon qildi. Dunyoning eng mashhur shaharlari orasida «Sharq marvaridi» –Samarqand ham bor. Mazkur nashr reytingida qayd etilganidek, «Registon maydonidagi madrasalar va qadimgi inshootlardagi naqshlar Buyuk Ipak yo‘lining ko‘hna shahri-Samarqandni jahon islom me’morligining eng go‘zal namunalaridan biriga aylantirilgan».

Ushbu reyting «The Huffington Post» nashri tomonidan minube.net sayohatchilar hamjamiyati bilan o‘zaro hamkorlikda tuzilgan. Bundan ko‘zlangan maqsad «Buyuk ko‘hna poytaxtlardan tortib, to Osiyo, Amerika va ulardan tashqari dunyodagi eng a’lo joyni topish» bilan izohlanadi. Reyting mualliflarining fikr bildirishlaricha, odamlar o‘z hayoti davomida albatta borib ko‘rishi lozim bo‘lgan qadamjolar ro‘yxatidan dunyoning 50 shahari joy olgan. Samarqand MDH mamlakatlari shaharlari o‘rtasida ushbu nufuzli ro‘yxatga kirgan yagona shahardir.⁴ Turizm sohasi bo‘yicha 2014 yil 1-3 oktabrda Birlashgan millatlar tashkiloti (BMT) Butunjahon turizm tashkiloti Ijroiya kengashining 99-sessiyasi aynan Samarqand shahrida bo‘lib o‘tgan ham bejiz emas.

Samarqand viloyatining asosiy tarixiy-arxitektura yodgorliklari:

1. Afrosiyob shaharchasi (eramizdan oldingi VIII asr);

³ <http://www.Turkistonpress.uz>

⁴Samarqand “dunyoning albatta borib ko‘rish lozim bo‘lgan 50 shahri” // Zarafshon. 2014 yil 10 iyul, № 83.

2. Ulug‘bek observatoriyasi(rasadxonasi) (1424-1428 y);
3. Shoxi Zinda arxitektura majmuasi (XI-XX asr);
4. Hazrati Hizr masjidi (XIX asr o‘rtalari);
5. Bibixonim jome’ masjidi (1399 y);
6. Registon maydoni (1417-1647 y);
7. Ruxobod maqbarasi (1380 y);
8. Oqsaroy maqbarasi (1451-1469 y);
9. Amir Temur maqbarasi (1404 y);
10. Ishratxona maqbarasi (1464 y);
11. Xoja Ahrori Valiy majmuasi (XV-XX asrlar);
12. Cho‘pon-Ota maqbarasi (1430 y);
13. Xoja Abdu Darun qabristoni (XV asr);
14. Xoja Abdu Berun qabristoni (XVII asr);
15. Imom al-Buxoriy majmuasi (IX-XX asr);
16. Maxdumi A‘zam majmuasi (XVI-XIX asr);
17. Xoja Doniyor maqbarasi (1870-1880 y).

Samarqand viloyati bo‘ylab tashkil etish mumkin bo‘lgan «Samarqand - Er yuzining sayqali» nomli ekskursiya xizmatining dasturi namunasini keltiramiz:

«SAMARQAND -ER YUZINING SAYQALI» nomli ekskursiya xizmatining

DASTURI

Davomiyligi: 3 soat

Masofasi: Samarqand shahri bo‘ylab 15 km

Ekskursiya maqsadi: Samarqand shahridagi mashhur tarixiy-arxitektura yodgorliklari bilan tanishtirish

Ekskursiya o‘tkazilishi rejalashtirilgan guruh: xorijdan tashrif buyurgan turistlar

Ekskursiya mavsumi: yil davomida

GIDNING INDIVIDUAL MATNI NAMUNASI

1- ob'ekt: AMIR TEMUR MAQBARASI (1404-yillar)

Hurmatli ekskursantlar! Siz ko'rib turgan ob'ektingiz Amir Temur maqbarasi bo'lib, jahonga mashhur va O'rta Osiyo me'morchiligining noyob asari sifatida e'tirof etiladi.

Majmua «qo'sh» uslubidagi bosh peshtoq, ikki tomonlama ketuvchi to'rtburchak shakldagi hovlini hosil qiluvchi va bizgacha aksariyat qismi saqlanmagan devorlar, 4 ta minora shulardan 2 tasi saqlangan, ikki tomonlama qarama-qarshi shaklda Muhammad Sulton farmoniga binoan qurilgan madrasa va xonaqoh poydevorlari va asosiy maqbara majmuasidan tashkil topgan.

Endi majmua bilan yaqindan tanishishni boshlasak! Marhamat!

Amir Temur maqbarasi peshtoqi. Muhammad Sulton ansamblidan faqat peshtoqigina yaxshi saqlangan. Bu peshtoq mohirlik bilan ishlangan bo'lib, turli-tuman koshinlari bilan devor fonida yaqqol ko'rinib turadi. Koshinlar orasiga binoni qurgan usta-Muhammad binni Mahmud Isfahoniyning nomi va «*Dini jannat dili poklarnikidir*» deb jimjimador qilib yozib qo'yilgan. G'ishtli ustunlar bezagida “girih” deb ataluvchi geometrik shakllarga asoslanib, nafis qilib ishlangan kompozitsiya asosiy o'rinni egallaydi.

Madrasa va xonaqoh qoldiqlari. E'tiboringizni madrasa va xonaqoh qoldiqlariga qaratmoqchiman! Ba'zi ma'lumotlarga qaraganda, XVII asrda madrasa ishlab turgan, xonaqoh binosidan esa vayronalargina saqlangan. XVIII asrning 20-yillaridagi ijtimoiy va iqtisodiy inqiroz davrida huvillab qolgan Muhammad Sulton madrasasi harobaga aylana boshlagan. Muhammad Sulton xonaqohi va madrasasidan devor qoldiqlari va koshin parchalarigina saqlangan. Lekin bu qoldiqlar ham asrlar bo'yi pinhon bo'lib kelgan inshoot sirini bilishga imkon berdi.

Hovlining sharq tomonidagi devor ortida Muhammad Sulton madrasasining qoldiqlari ko'rinib turadi. Chorsu hovlining atrofiga ikki qavatli hujralar tushgan. Hujralar boshqa madrasalardagi singari bo'yi uzun, eni tor bo'lib eshik tepasidagi

darchalardan yorug‘ tushib turgan. Madrasaning burchaklarida gumbazli darsxonalar bo‘lgan. Xonaqoh o‘rtasida katta gumbazli keng zal, zalning atrofida ikki qavatli, biridan ikkinchisiga o‘tiladigan xonalar bo‘lgan, bu xonalarning ba‘zilarida kishilar yashagan, ba‘zilar muzokara o‘tkaziladigan joy bo‘lgan.

Hovli atrofini o‘rab turgan devorlar ikki qavatli bezakli ravoqlarga bo‘lingan. Hovlining tashqi burchaklarida to‘rtta minoralar bo‘lgan. Yuqoriga ko‘tarilgan sari ingichkalashib borgan minora Registon maydonidagi Ulug‘bek madrasasi minoralari kabi sharafa bilan bezatilgan. Minoraning asosi bilan tepasi orasidagi tafovut koshin plitalar terishda ustalik bilan bartaraf qilingan. Koshinlar har bir qatoriga bir xil miqdorda koshin plitalar terilgan holda, ular orasidagi choklar yuqoriga ko‘tarilgan sari torayib boradi va tepasiga yetib tugaydi. Saqlangan 2 minoralarning birida «*banda tadbir etar, olloh taqdir etar*» deb yozilgan.

Maqbara ko‘rinishi. Ko‘p qabirg‘ali, bahaybat gumbazli silindr shaklidagi aylanalarini ko‘tarib turgan sakkizyoqli prizma bino me‘moriy kompozitsiyaning asosini tashkil etadi. Maqbara devorlariga zangori, havo rang va oq sirli koshinlar qoplangan, bu koshinlar geometrik shaklda terilib, arabcha xat bitib, ustalik bilan ishlangan. Me‘mor bir-biriga o‘xshagan shakllardan foydalanib, binolarning katta sathlarini mohirlik bilan bezagan. Maqbaraning tashqi tomonini bunyod qilganda gumbazga katta ahamiyat berilgan. Gumbaz ostki qismining aylanasi 15 metr, balandligi 12,5 metr bo‘lsada, og‘irligi sezilmaydi. Buning sababi shundaki, 64 qabirg‘adan iborat gumbazning vazni ajoyib ishlangan sharafa orqali mustahkam asos-aylanaga tushadi. Gumbazning rang-barang qilib ishlanishi katta ahamiyatga ega. Gumbazda havo rang ko‘proq ishlatilgani uchun bu rang gumbazning egri chiziqli qabirg‘alarida tovlanib turadi, quyoshda charaqlab, go‘yo osmonga qadalib turadi. Gumbazning usti sirli koshinlar bilan qoplangan. Sharafalarida ham shunday qoshinlardan hajmi bir-biriga mos qilib ishlangan chiroyli jimjimalar bor. Maqbaraning tashqi gumbazi yodgorlikning tashqi qiyofasi yanada salobatli bo‘lishi uchun ichki gumbaz ustiga o‘rnatilgan. Gumbazda jez, lojuvard, tillo suvlari ishlatilgan. Rivoyatlarga ko‘ra, buyuk Amir Temur doimo o‘zi kelib bevosita suyukli nevarasi Muhammad Sulton sharafiga qurilayotgan maqbaraning

qurilish ishlarini nazorat qiladi va gumbazning qurilishi bo'yicha o'z takliflarini beradi.

Amir Temur maqbara majmuasi Amir Temurning suyukli nevarasi, taxt vorisi sifatida e'lon qilingan Muhammad Sulton tomonidan XIV asrning oxirida o'z nomidan madrasa va xonaqoh qurdiradi. Tanlangan joy O'rta asrda Samarqandning janubiy-sharqiy qismida qurilib, o'zaro katta bir majmuani tashkil etgan. Maqbara qurilishi esa 1404-yilda Amir Temurning vorisi Muhammad Sultonning vafot etishi munosabati bilan boshlanib, Amir Temurning vafotidan so'ng, Temuriylar xilxonasiga aylantiriladi hamda Mirzo Ulug'bek davrida tugallanadi.

Dastlab maqbaraga mana bu janubiy eshikdan kirilgan. Ammo Amir Temurning piri Mir Sayyid Barakaning bosh qismidan kirishni Mirzo Ulug'bek hurmatsizlik deb hisoblaganligi bois, uning farmoniga binoan sharqiy eshik 1425-yilda ochilgan. Ulug'bek davrida maqbaraga kirish uchun qurilgan eshikning yoni va tepalari nafis bezatilgan. Ilgari eshik tepasida: «Bu shavkatli Amir Temurning qabri...» deb yozilgan koshinli lavha bo'lgan (bu plita hozir Sankt-Peterburgdagi Davlat Ermitajida saqlanadi). Shuningdek, 1868-yilda maqbara devoridagi darvozasi o'g'irlangan. Vereshagin Temur saroyi darvozalarini aks ettirgan. Bu darvozalarning biri Londonda, biri Ermitajda saqlanmoqda. Marhamat endi esa Mirzo Ulug'bek tomonidan ochilgan sharqiy eshik orqali ichkariga kirsak!

Maqbara ichi va qabrtoshlar. Maqbara g'oyatda nafis bezatilgan. Devorning pastki qismida ko'kimtir shaffof oniks toshidan ishlangan izora bor. Oniksning choklari ko'kimtir toshlar terib bezatilgan.

Maqbaraga rangdor oynalar solingan panjarali darchadan yorug'lik tushgan. Shu oynalardan o'tib tushgan quyosh nuridan maqbara ichi rang-barang ranglar bilan tovlanib turgan. Maqbara gumbazining ichi bezatilishida «pap'e mashe»-uslubidan foydalanilgan. Bu maxsus Samarqand qog'ozi bir-biriga yelimlanib, maxsus shaklga keltirilgan, oltin suvi yugurtirilgan va maxsus mixchalar bilan peshtoq ichki qismiga bezak sifatida qoqilgan.

Muhammad Sulton 1403-yilda Kichik Osiyoga qilgan uzoq safaridan qaytib kelayotganda to'satdan kasal bo'lib vafot etadi. Shahzodaning jasadi Samarqandga

olib kelinib, majmuaning janub tomonidagi ayvon orqasidagi dahmaga dafn qilinadi. Amir Temur shahzodaga atab maqbara qurish haqida farmon beradi. Shundan keyin daxma ustiga sakkizyoqli bino quriladi. Sharq tarixchisi Sharafiddin Ali Yazdiy bu bino «*osmon kabi baland gumbaz, devorlarining pastki qismi zarhal va lojuvard bilan bezatilgan marmar toshdan qilingan*» deb ta'riflaydi. Lekin qurilish ishlarini Amir Temur oxiriga yetkazmagan. U 1405-yilning 18-fevralida vafot etadi va Muhammad Sulton jasadi yoniga dafn qilinadi.

Maqbaraning o'rtasiga o'rnatilgan sag'analar ustida Temuriylarga bag'ishlangan yozuvlar bor. Markaziy toshga e'tiboringizni qaratmoqchiman! Amir Temurning qabri ustiga, qo'yilgan to'q yashil rangli nefrit tosh diqqatni o'ziga jalb etadi. Mirzo Ulug'bek 1425-yilda mo'g'ullar ustidan g'alaba qozonganda qo'lga kiritgan mollar ichida ikki bo'lak nefrit ham bo'lgan. Shu ikkala toshga yaxshilab ishlov berib, bir-biriga ulab, Mirzo Ulug'bek Amir Temur bobosining qabri ustiga qo'ydirgan. Siz ko'rib turgan panjaralar ham o'sha davrda Ulug'bek farmoniga binoan o'rnatilgan va bizgacha o'z holida saqlanib kelgan.

1740-yilda Eron shohi Nodirshoh Buxoro xonligini zabt etgan vaqtida (o'sha vaqtda Samarqand Buxoro xonligiga qarar edi) Amir Temur qabri ustidagi toshni Mashhadga olib borishga buyruq bergan. Yo'lda nefrit tosh aravadan tushib ketib singan. Lekin, shakkok bo'lishdan cho'chigan hamda Eronda vabo kasalligi tarqalganidan so'ng ruhoniylarning maslahati bilan Nodirshoh bu niyatidan qaytib, o'sha zamonlar uchun uzoq va qiyin bo'lgan safarlardan keyin toshni yana qaytadan joyiga keltirib qo'ydirgan. Shuningdek, bu yerda ko'plab boshqa temuriyzodalar dafn etilgan. Amir Temur vafotidan keyin taxt uchun o'zaro urushlar boshlanib ketib, maqbarani qurib tugatishga xalaqit beradi. Mamlakat 1409-yildagina tinchiydi. Amir Temurning o'g'li Shohruh Mirzo Hirotni poytaxt qiladi. Mirzo Ulug'bekni esa Samarqand hokimi etib tayinlaydi. U mamlakatda madaniyat va qurilish ishlarini rivojlantirib yuboradi. Mirzo Ulug'bek buyuk bobosiga hurmat yuzasidan sakkizyoqli maqbarani Temuriylar avlodi dafn qilinadigan maqbaraga aylantiradi. Maqbara bitgach, Amir Temurning ma'naviy ustози Mir Sayyid Barakaning jasadi ham shu maqbaraga ko'chiriladi. Amir

Temurning o'zi ustozining oyoq tomoniga dafn etiladi. Ba'zi rivoyatlarga qaraganda, Amir Temurning o'zi shunday vasiyat qilgan ekan. Binoning ichi yangidan bezatiladi, maqbara sahniga daxmalar qo'yilib, atrofi nafis marmar toshdan panjara qilinadi. Maqbarada Amir Temurning o'g'illari-Mironshoh va Shohruhlar ham dafn etilgan.

1449-yilda Mirzo Ulug'bek ham shu maqbarada dafn etiladi. Shuningdek, bu yerda ko'rib turgan ikkita kichik qabrchalar taxminlarga ko'ra, Ulug'bekning bolalikda vafot etgan farzandlarining qabrlari hisoblanadi. Yuqorida turgan qabr esa Said Umarning qabri bo'lib, rivoyatlarga ko'ra u inson barcha kulollarning piri bo'lgan. Uning ustiga o'rnatilgan belgi ham buning isbotidir.

1994-1996-yillar Samarqand shahriga yurtboshimiz tomonidan «Amir Temur» ordeni berilishi munosabati bilan maqbarada katta hajmdagi ta'mirlash ishlari amalga oshirildi. Bugungi kunda bu joy mamlakatimizdagi eng chiroyli majmualardan biri hisoblanadi.

(Ekskursantlarga tomosha qilish va rasmga tushishlari uchun 2 daqiqa vaqt beriladi. Savollarga javob beriladi).



10.1.-rasm. Amir Temur maqbarasining tashqi ko'rinisi.

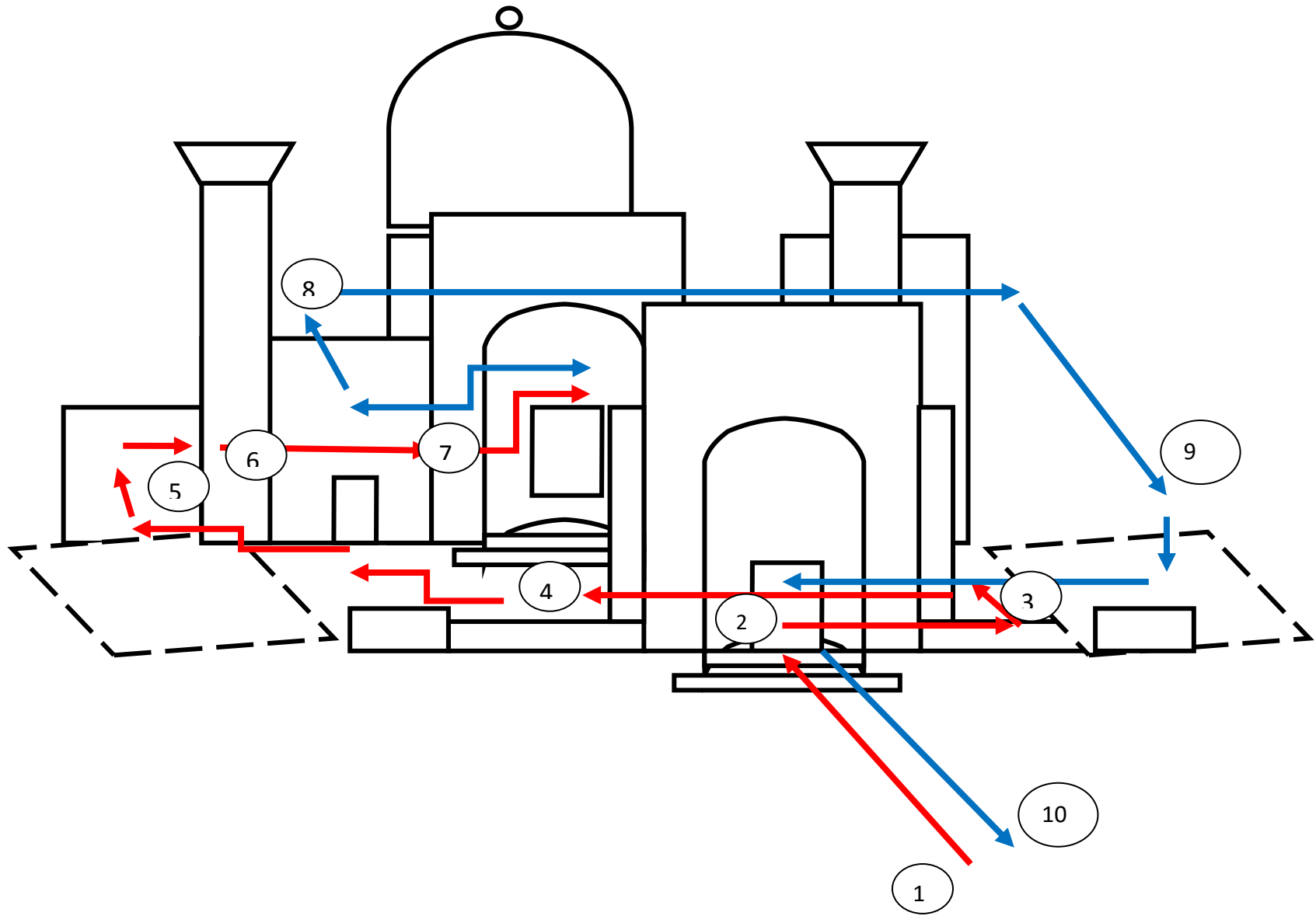

10.2.-rasm. Amir Temur maqbarasini ko'rsatish tartibi.

2-ob'ekt. REGISTON MAYDONI

Hurmatli ekskursantlar! Siz bilan hozir turgan joyimiz ko'hna Samarqandning yuragi degan nomga sazovor bo'lgan joy-Registon maydoni hisoblanadi. «Registon» so'zi forschadan tarjima qilinganda «reg» - qum, qumli, «iston»-joy, makon degan ma'nolarni bildirib, «Registon» so'zi-qumli joy deganidir. Registon maydoni obidalari XV-XVII asrlarda qurilgan bo'lib, mukammal kompozitsiyani tashkil etadi va uchta madrasadan iborat. Ular to'g'ri to'rtburchakli, sathi 75x63 metr. bo'lgan maydonning uch tomonida joylashgan.

Registon maydoni o'zining uchta katta peshtoqi va baquvvat arklarni ushlab turuvchi ikki oshiyonli oynasiz devorlari bilan butun dunyodan keluvchi turistlarni hayratga soladi.

Hurmatli ekskursantlar! Endi esa, qadimgi va bugungi Samarqandning yuragi hisoblangan Registon maydonidagi ob'ektlarni tomosha qilishga barchangizni taklif qilaman! Marhamat!

ULUG'BEK MADRASASI (1417-1420-yillar)

Ulug'bek madrasasi peshtoqi. Hurmatli ekskursantlar! 1417-1420-yillarda aynan shu joyda olim, matematik, astronom Mirzo Ulug'bek Ko'ragoniy sayi-harakati bilan musulmon oliy o'quv yurtiga asos solingan. *«Bu ilm binosining asoschisi ulug' sulton, sultonning o'g'li, dunyoning va asrlarning mutaffakkiri Ulug'bek Ko'ragoniy, ...balandligi osmonga qadar ikki o'lcham, og'irligidan yer yuzining cho'qqisi titraydi»*, degan so'zlar madrasa peshtog'ida yozilgan. Bu yerda boshqa madrasalarga o'xshab, faqat ilohiyot fanlari o'rgatilmagan. Ulug'bek aniq fanlarga ko'proq qiziqqan. Birinchi darslarni Ulug'bekning ustoz, ulug' astronom Qozizoda Rumiy o'tkazgan. Birinchi mudarris (professor) etib olim Muhammad Havodiy tayinlangan. Ulug'bek ushbu madrasaga ta'lim berish uchun eng mashhur ilm namoyondalarini to'plagan. Talabalarining soni yuztaga yetgan va ular madrasa ichidagi 48 ta hujralarda yashashgan.

Ulug‘bek madrasasining saqlanib qolgan qiyofasining o‘zi, o‘tmish me‘morchilik san‘ati naqadar yuksak ekanligidan darak beradi. Madrasa to‘g‘ri to‘rtburchak shaklida bo‘lib, sathi 56x81 metr. Registonga qaragan tomoni bosh tomon bo‘lib, u «qo‘sh» uslubidagi peshtoq, yon tomondan mahobatli minoralardan iborat.

Peshtoqqa e‘tiboringizni qaratmoqchiman! Ulugbek davrida qurilgan bu madrasaning asosiy ornamental bezagi sifatida biz markazda «yulduzlar»ni ko‘rishimiz mumkin, shuningdek peshtoq «morpech» (ilon tovlanishi) naqshlari bilan xoshiyalangan bo‘lib, bu ham o‘z navbatida sharq falsafasining bir ma‘nosini o‘zida mujassamlashtirgan. *«Har bir talaba doim yodida tutishi lozim bo‘lgan aqida, u ham bo‘lsa har bir inson bu dunyoga keladi, komillik sari intiladi, komillikka erishadi, ammo xohlaydimi yo‘qmi, baribir bir kunmas bir kun, qariydi va nihoyat bu dunyoni tark etadi. Aynan shu orqali har birimiz doim faqatgina bu dunyoda qoldiradiganimiz yaxshi nom ekanligini unutmashimiz lozim».*

Endi esa hurmatli ekskursantlar madrasaning ichiga yo‘l olamiz!

Ulug‘bek madrasasidagi hujralar. Hurmatli ekskursantlar! Siz ko‘rib turgan to‘rtburchak hovlining sathi 30x40 metr. Mana bu xonachalar «hujralar» deb nomlanadi. Aynan shu xonalarda Ulug‘bek madrasasida yuzga yaqin tahsil olgan talabalar yashashgan. Hujralarga mana shu kichkina eshiklardan kirilgan. Nima sababga ko‘ra eshiklar bunday kichkina? degan savol sizni qiziqtirgan bo‘lsa kerak. E‘tiboringizni har bir eshikning ustidagi oyatga qaratmoqchiman! Har bir shu yerda tahsil olgan talaba birinchi navbatda oyatga hurmatini bildirgan holatda, o‘zi yashagan va tahsil olgan bilim dargohiga, xonaga hurmat yuzasidan egilib kirgan. Hujralarning sathi 3x3,7 metr yoki 3,2x4,6 metr bo‘lib, to‘rida yordamchi xona ham bor. Havo va yorug‘lik hujralarga eshik orqali yoki eshik tepasidagi panjarali oynachalardan kirgan. Qish kunlari isitish uchun sandal ishlatilgan. Devorlarning qalinligi yoz kunlari issiqdan saqlab, qish kunlari issiq yo‘qolishiga yo‘l qo‘ymagan, lekin zahlikdan saqlay olmagan. Shuning uchun uxlash joylari yog‘ochdan yasalib, pastdan ikki metr balandlikda bo‘lgan. Ustiga chiqish uchun hujra ichida yog‘och zinapoya o‘rnatilgan. Ikkinchi qavatdagi hujralarga devor

ichiga g'ishtdan taxlangan o'rama zinalar orqali chiqilgan. Ikkinchi qavatdagi hujralarni bir-biri bilan tokchasimon peshayvonlar bog'lagan. O'rama zinalar orqali madrasa tomiga va minora ustiga ham chiqish mumkin. Madrasa devorlari pishgan g'ishtdan taxlanib, oralari ganch qorishmasi bilan to'ldirilgan. Darsxona va xususan ichki xonalardagi bezak izlari qolmagan. Bularning hammasi ganch bilan suvalgan va ko'p marotaba oqlangan. Taxmin qilish mumkinki, hujralarning ichki bezagi yelimli bo'yoqlar bilan ishlangan.

Hurmatli ekskursantlar madrasa ichida ko'rib turganlaringizdek, yozgi darsxonalar, katta darsxona, masjid hamda mudarrislar xonasi ham mavjud bo'lgan.

Hovlidagi haykallar. E'tiboringizni mana shu yerdagi haykalga qaratmoqchiman! Ko'rib turganingizdek, o'tirgan holatda ko'rsatilgan Mirzo Ulug'bek hamda uning atrofidagi madrasa mudarrisleri, uning zamondoshlari to'planishgan.

(Ekskursantlarga tomosha qilish va rasmga tushishlari uchun 2 daqiqa vaqt beriladi. Savollarga javob beriladi).

SHERDOR MADRASASI (1619-1636-yillar)

Sherdor madrasasi peshtoqi. Hurmatli ekskursantlar! Qqarshingizda Sherdor madrasasi. Sherdor madrasasi 1619-yili Mirzo Ulug'bek xonaqosining vayronalarga aylangan joyida, Bahodir Yalangtush amri bilan boshlanib, 1636-yilida qurib bitkazildi. Qurilish 17 yil davom etgan. «*Ushbu inshoot me'mor Abdul Jabbor san'ati bilan barpo etildi*» degan so'zlar peshtoqning ichki arkida qora ustidan oq harflar bilan yozilgan.

Me'mor Abdul Jabbor Sherdor madrasasini O'rta Osiyo me'morchiligiga xos uslubda yaratdi. Bu binoning rejasi Ulug'bek madrasasiga o'xshash bo'lib, lekin undagi katta darshona va masjid bu binoda mavjud emas. Sherdor madrasasidagi naqshdor ohanglar Ulug'bek madrasasidagidek bo'lib, boshqa uslubda, ayrim joylarida esa yangi mavzuda qo'llanilgan.

E'tiboringizni madrasa peshtoqiga qarating! Bosh peshtoq gulobasi tillasimon sariq ohangda bo'lib, unda g'aroyib binafsha rang, qora yo'l-yo'l yo'lbarslar, kulrang - ko'k dog'li oq kiyiklarni quvib yetishi, yo'lbarslar ortida esa nurli quyosh tasvirlangan. Bu tasvirni ikki xil tarzda ta'riflash mumkin. Birinchisiga ko'ra, qora yo'l - yo'l yo'lbarslar bu Bahodir Yalangtushbiy, oq kiyiklar uning dushmanlari, quyosh esa doimo uning yo'lini ochib berguvchidir. Ikkinchi ta'rifga ko'ra esa, yo'lbarslar bu - talabalar, oq kiyiklar bu - bilim, quyosh esa ularning bu yo'llarini doimo nurafshon etuvchidir.

Hurmatli ekskursantlar mana shu qabr oldiga yo'l olsak.

Muhammad Qotong'uning qabri oldida. Siz ko'rib turgan qabr Muhammad Qotong'uning qabrlari hisoblanib, bu inson qassoblik bilan shug'ullanganlar, ma'lumotlarga qaraganda aynan Sherdor madrasasining qurilishida ustalarga go'sht ta'minotiga homiylik qilganlar. Aynan shu ishlari sharafiga vasiyatlariga ko'ra shu joyda ko'milganlar. Rivoyatlarga ko'ra bu inson barcha qassoblarning piri hisoblanib, mahalliy aholi bu insonning qabrlari oldiga kasalmand uy hayvonlarini olib kelib qo'yishar, uy hayvonlari esa sog'ayishar ekan.

E'tiboringizni mana bu archasimon tarzda terilgan g'ishtli yo'lakchaga qaratmoqchiman. XV asrda aynan shu maydondagi barcha yo'lakchalar shu ko'rinishda bo'lgan. Hozir esa siz ko'rib turgan yo'lakchanning bir bo'lagi bizgacha XV asrdan yetib kelgan.

Endi esa hurmatli ekskursantlar Sherdor madrasasining ichiga yo'l olsak! Marhamat!

Sherdor madrasasi hovlisi. Hurmatli ekskursantlar! Siz bilan Sherdor madrasasining ichki qismidamiz. Hovli o'lchovi katta bo'lib, sathi 37x37 metrni tashkil etadi. Hovlining peshayvonidagi moviy sirsopol naqshlari foniga Sherdor madrasasi haqidagi she'r oq harflar bilan yozilgan. Uning tarjimasini quyidagicha: *«Lashkarboshi, qo'mondon, odil Yalangto'sh! Garchi kamon o'qidek balandlarga ko'tarilgan uning kamoloti bo'lsa bu durlardan terilgan so'zdir. U shunday madrasa yaratadiki, yer bilan osmon qo'shilishi birla ularning bo'ysunish*

timsolidir. Aql burgutining shiddatli va mohir qanotlarining parvozi, uning cho'qqilariga yillar ichra yeta olmas. Uning mamnun minoralar cho'qqisiga g'aroyib fikrlar arqonida mohir darboz ham asrlar ichra chiqa olmas. Peshtoqning kamonsimon arkini me'mor yaratganda, falaklar uni yangi oyga o'xshatib lol qoldirar. Garchi Yalangtush Bahodir uning asoschisi ekan, uning asos sanalari Yalangtush Bahodir so'zlaridan boshlanur». Haqiqatan ham, Yalangtush Bahodir ismidagi harflarni o'rniga to'g'ri keladigan raqamlarni qo'ysak, Sherdor madrasasi asos solingan hijriy 1028, melodiyy 1619-yilni ko'ramiz.

Ulugbek madrasasi bilan taqqoslaganda Sherdor madrasasining hovlisidagi g'arb devorlari sirsopol qoplamalaridagi bezaklarida umuman yangicha mavzu qo'llanilgan. 200 yil davomidagi aynan Samarqand naqshinkor bezaklaridagi o'zgarishlarni farqlash oson. Naqshlarda ochiq sariq rang ko'p ishlatilgan. Ulug'bek madrasasida ochiq sariq rang deyarli ishlatilmagan. Sherdor madrasasining ichki hovlisi katta - katta bo'laklardan iborat marmar toshlar bilan qoplangan. E'tibor qaratgan bo'lsangiz tashqaridagi shovqin ichkariga ya'ni, madrasaga hech qanday ta'sir o'tkazmaydi. Ko'rib turganingizdek, bino panjara bilan to'silgan bo'lib, o'sha paytlarda hamma madrasalarda dars davomida hamma eshiklar berkitilib, tashqarida shovqin -so'ron bo'lib turgan bo'lsada, ichkarida faqat tinchlik muhiti saqlanishiga alohida e'tibor qaratilgan.

(Ekskursantlarga tomosha qilish va rasmga tushishlari uchun 2 daqiqa vaqt beriladi. Savollarga javob beriladi).

TILLAKORI MAJMUASI (1646-1660-yillar)

Tillakori majmuasi peshtoqi. Hurmatli ekskursantlar! Qarshingizdagi masjid-madrasa Registonning uchinchi tarafida Bahodir Yalangtush farmoniga binoan 1646-1660-yillarda (14 yil davomida) qurilgan, Tillakori nomi bilan atalgan yangi masjid-madrasa binosi hisoblanadi. Binoning bosh tomoni maydon tomonini yopib, Registon maydonining ko'rinishini mukammallashtirishi lozim edi. Asta-

sekin to'kilayotgan Bibixonim jome' masjidining holati shunday darajada yomon ediki, unda nomoz o'qish xavfsiz emas edi. Shuning uchun Tillakori madrasasi va hovlining g'arb tarafida masjid qurilishi haqida qaror qabul qilindi. Tillakori masjidining qurilishi o'n yilga yaqinlashganida Yalangtush Bahodir olamdan o'tadi. Boshlangan qurilishning nihoyasiga yetkazish e'tiborsiz qoldi. Masjid qurilishi oxirigacha yetkazilmasdan, ikkinchi qavat bilan gumbaz berkitilmay qoldi. Registonning qolgan ikki madrasasidan bu madrasa yoni old tomoni yo'llanmasi, ikki qator peshayvon mavjudligi, burchaklarda minoralar yo'qligi bilan ajralib turadi. Minoralar o'rnini moviy gumbazchalar bilan yopilgan chiroq o'rinli kichik bo'yli burjlar egallagan. Old tomonida peshayvonlar o'rnatish uslubi ikki tomondan yopiq o'lkan devor va arkli peshtoqlar orasida mavjud binoning maydon muhitidagi ma'nosini yanada kuchaytiradi.

O'ng tomonda Shayboniylar dahmasi, keyin esa Chorsu «Toqi telpakfurushon» ya'ni bosh kiyimlar sotiladigan rastani ko'rishingiz mumkin.

Hurmatli ekskursantlar keling Tillakori majmuasiga kirsak!

Tillakori majmuasi hovlisi. Hurmatli ekskursantlar! Tillakori majmuasining qurilish va bezak uslublari O'zbekiston me'morchilik obidalaridagi boy an'analarning biridir. Tillakori masjid-madrasa qurilishining asosiy sababi Bibixonim jom'e masjidining xaroba holatiga aylanganligi va shaharda namoz o'qish uchun katta masjid kerakligi sababli, aynan shu masjid-madrasa qurilishi Samarqand hokimi Bahodir Yalangtush tashabbusi bilan boshlanadi. Noto'g'ri shakldagi to'rtburchak reja Registon maydoni tarafidan kirish peshtoqi va uchta eshiklardan iborat. Hujralar hovlining uch tarafida va maydon tomonida joylashgan. Masjidning boy naqshlarida tilla suvi yuritilgan va katta o'rta xonadan iborat (Tillakori so'zi «*tilla bilan qoplangan*» degan ma'noga ega) bo'lib, yana ikkita yonbosh xonalardan tuzilgan, ularning tepasi ark va g'isht ustunlaridagi gumbazlar bilan yopilgan.

Aytib o'tganimizdek, masjid-madrasa Samarqand hokimi Bahodir Yalangtush farmoniga binoan quriladi. Ammo, Bahodir Yalangtush vafoti tufayli, Tillakorining qurilishi oxirigacha yetkazilmaydi. Natijada yillar o'tgan sayin

masjid-madrasaning umumiy ko‘rinishida nuqsonlar ko‘payib boradi. Ammo shunga qaramasdan, Tillakori masjid-madrasasi Registon maydonining shakllanishiga bugungi kundagi takrorlanmas ansambl tashkil etilishiga olib keladi.

Hurmatli ekskursantlar! Marhamat endi Tillakori masjid-madrasasining «*Tilla bilan qoplangan*» deb nom olgan masjidi tomon yo‘l olsak.

Masjid ichi. Hurmatli ekskursantlar! Ko‘rib turganingizdek, biz mahobatli hamda juda ham chiroyli tarzda bezatilgan Tillakori masjididamiz. E‘tiboringizni masjidning ichki bezaklariga qaratmoqchiman. Masjid gumbaziga e‘tibor qiling, ko‘rib turganingizdek, masjidning gumbazi ustma- ust joylashgan ikkita gumbazdan iborat, Siz hozir ko‘rib turgan gumbaz pastki gumbaz hisoblanib, e‘tibor qiling pastdan gumbazga qaraganda uning sirti dumaloq bo‘lib ko‘rinsada, aslida gumbazning sirti tekis hisoblanadi. Masjid gumbazining dumaloq bo‘lib ko‘rinishiga esa bezaklarning markazga qarab kichrayib borishi natijasida erishilgan. Yon devorlarda ko‘rib turganingizdek yulduzsimon muqarnaslar bilan bezatilgan bo‘lib, qubba tomoni bezaklari ham o‘z tuzilishi jihatidan bir kompozitsiyani tashkil etadi. Siz ko‘rib turgan qo‘sh uslubidagi bezak «qubba» deb nomlanib, Makka va Madina tomoniga qaratilgan. Siz ko‘rib turgan zina esa, juma namozi kunlari ishlatilgan. Umuman olganda aynan shu joyga 2 kilogrammga yaqin miqdorda maxsus tilla ishlatilgan.

Masjid ichidagi ko‘rgazma. Hozir esa hurmatli ekskursantlar Tillakori majmuasidagi «Registon» maydoniga bag‘ishlangan ko‘rgazmasi bilan tanishishingiz mumkin.

(Ekskursantlarga tomosha qilish va rasmga tushishlari uchun 2 daqiqa vaqt beriladi. Savollarga javob beriladi).



10.3.- rasm. «Registon» maydonining umumiy koʻrinishi.

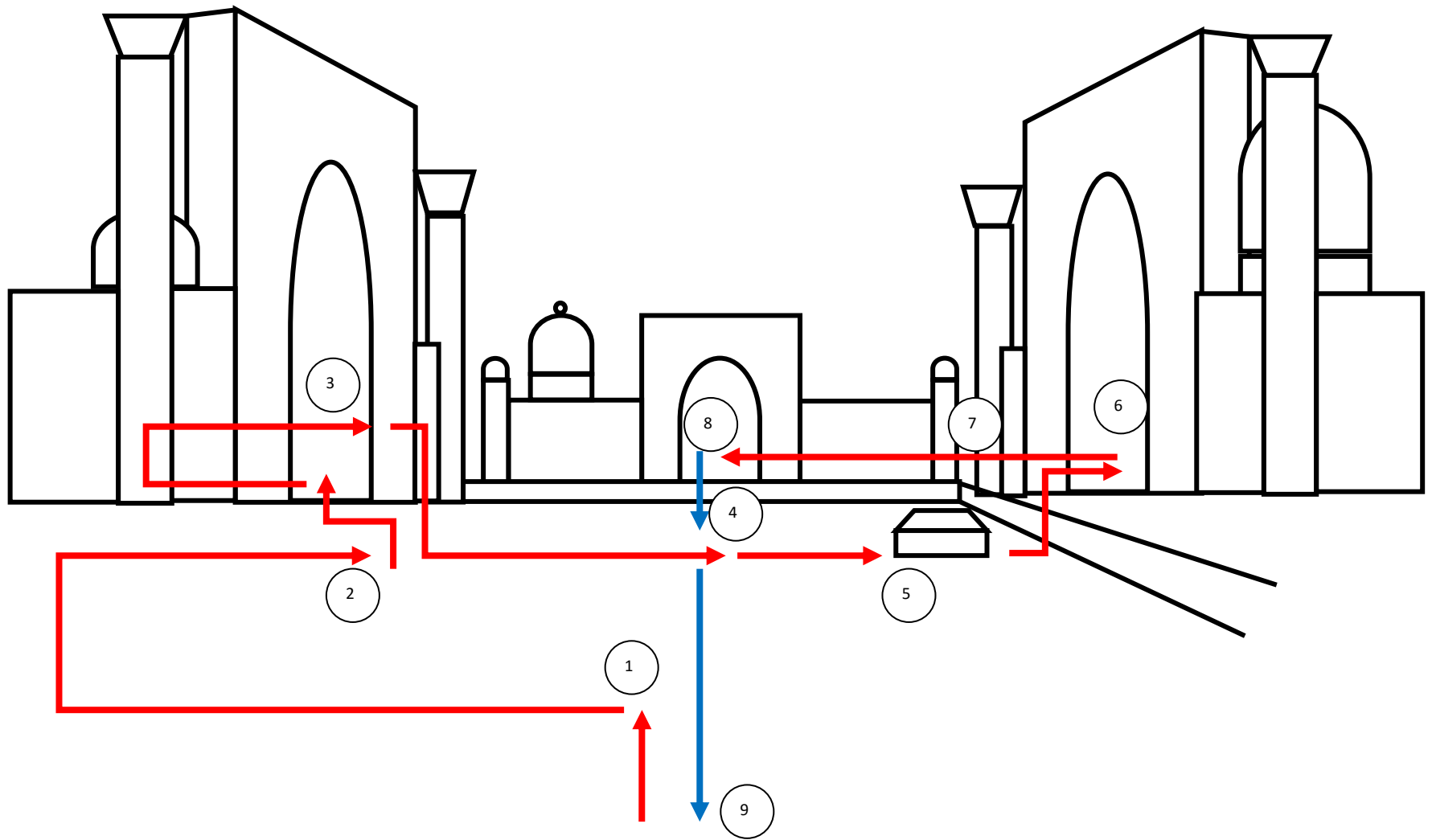

10.4.-rasm. «Registon» maydonini ko'rsatish tartibi.

3-ob'ekt. ULUG'BEK OBSERVATORIYASI(RASADXONASI) **(1424-1428-yillar)**

Hurmatli ekskursantlar! Siz bilan hozir Ulug'bek rasadxonasida ekskursiya o'tkazamiz. Bu joy XV-asrning 20-yillarida qurilgan, shuningdek, dunyo astronomiya maktabining rivojini ta'minlashga xizmat qilgan maskan hisoblanadi. Hozir Sizda aynan shu joy bilan yaqindan tanishish imkoni mavjud. Marhamat ehtiyot bo'lib zinadan tepaga qarab ko'tarilamiz.

Observatoriya qarshisida, bosh bino oldida. Mirzo Ulug'bek 1409-yilda taxtga o'tirdi. Samarqand Mirzo Ulug'bek davlatining poytaxti edi. Ulug'bek davrida shahar yanada obodonlashtirilib, Movarounnaxrning ilmiy va madaniy markazi bo'lib qoldi. Ulug'bek asosiy vaqtini ilmga bag'ishlab, Samarqandda matematika va astronomiya fanining eng ilg'or olimlarini to'pladi. Uning farmoniga binoan Samarqandning shimoliy-sharqida observatoriya quriladi. Ulug'bek observatoriyasi Samarqanddagi XV-asr me'morchiligining nodir namunalaridan biri hisoblanadi. Bino uning farmoyishi bilan 1428-1429-yillarda Ko'hak (Cho'ponota) tepaligida, Obirahmat arig'i bo'yida bunyod etilgan. Observatoriya silindr shaklida uch qavatli, balandligi 30,4 metrdan iborat o'lkan bino bo'lib, unda radiusi 40,2 metrli gigant sekstant (ba'zi manbalarga ko'ra kvadrant) bo'lgan. Sekstantning janubiy qismi yer ostida joylashgan bo'lib, qolgan qismi shimol tomonda yer sathidan 30 metr baland bo'lgan. Asbob aylanasida bir gradus yoy 701,85 mm va bir minut yoy 11,53 mm ga mos keladi.

Mirzo Ulug'bekning o'limidan keyin observatoriyaning ilmiy ishlari bir qancha vaqt davom etib, keyinchalik vayronaga aylangan. Uzoq vaqtgacha rasadxonaning joyi ma'lum emas edi. 1908-yilda arxeolog V.L. Vyatkin tomonidan uning joyi topildi.

XIX asr 90-yillarida V.L.Vyatkin observatoriya haqida «Boburnoma»dagi (XVI asr) va XIX asrning 30 yillaridagi tarixiy asarlardan bo'lgan Samariya» asarining ma'lumotlardan foydalanadi. Bu ikkala asar rasadxonaning Obi-Raxmat arig'iga yaqin Ko'hak tepaligida joylashganligi to'g'risida xabar beradi. XV asr

vaqf hujjatlarini o'rgana turib, V.L. Vyatkin observatoriyaning Naqshi-jahon, Obi-Raxmat suvi oldida Tollirasad (poi-rasad) yerining eslatilishini uchratadi.

Observatoriya tarixi. 1908-yilda V.L.Vyatkin arxeologik qazuv ishlariga kirishadi, bu arxeologik qazuv ishlari 1908, 1914 va 1946-1948-yillarda ham olib borilgan. Tekshiruvlarda observatoriyaning binosi aylana shaklda (radiusi 40 metrdan ortiq bo'lganligi aniqlanadi. 1908-yilda observatoriya asbobining yer osti qismi sekstant (kvadrant) topiladi, 1914-yilda uning ustiga g'ishtli bino qurilib, uning vayron bo'lishidan saqlab qolish chorasi ko'rildi. Sekstant (kvadrant)dan tashqari katta zal, bir necha yo'laklar, katta bo'lmagan kabinetlar joylashgan rasadxona binosi ssilindrik shaklda bo'lib, Boburning ma'lumoticha balandligi 30 metr, binoning devorlari sirli koshinlar bilan qoplangan.

Observatoriya haqida to'laroq ma'lumotlarni XV asr tarixchisi Abdurazzoq Samarqandiy beradi. U Hirotda yashab, Ulug'bek hayot paytida Samarqandda bir necha marta bo'lgan. Abdurazzoq Samarqandiyning yozishicha, observatoriyaning devorlarida osmon jismlari (sfera) gradus, daqiqa, soniyalar bilan tasvirlangan. Rasadxona astronomik sxema va xaritalar, dunyo geografiyasining iqlimlar tasviri: tog'lar, cho'l va dengizlar, to'qqiz sayyoralarning modellari, yulduz turkumlarining xaritalari, yer sharining tasviri tushirilgan globusi bo'lgan. Observatoriya aniq vaqtni belgilaydigan soat bo'lgan. Shuningdek, rasadxonada qimmatli ilmiy qo'lyozmalar bo'lib, ularning taqdiri hozirgacha ma'lum emas.

Observatoriya qurilishining muddatlari haqida 2 xil ma'lumot bo'lib, biri XIX asrning «Samarqiya» tarixiy asariga asoslangan 1424-1428-yillar beriladi. Mirzo Ulug'bek davri tarixchisining ma'lumoticha 1417-1420-yillar beriladi. Shu davrda Ulug'bekning farmoniga binoan Samarqand va Buxoroda madrasalar qurilgan.

Observatoriya ichida. Samarqandda ma'lum bo'lgan astronomlarning ilmiy kengashi to'planib, unda Ulug'bek astronomik jadval tuzish zarurligini, observatoriya qurilishi ishlari bilan bog'liq bo'lgan masalalarni ko'taradi (1417-y.) va o'sha yilning o'zida Samarqandda astronomik kuzatuvlar boshlaydi. Kuzatuvlar 30 yil davom etadi, ya'ni barcha sayyoralarning quyosh atrofida

aylanishi kuzatiladi va 1447-yilda tugatiladi. Bu davrga kelib (1447-y.) «Ziji Ko‘ragoniy» asari tugatiladi. Observatoriyadagi kuzatuvlar oddiy ko‘z bilan, ya’ni optik asboblarsiz o‘tkazilgan. Teleskop XVIII asrning boshida ixtiro etilgan.

Observatoriyaning asosiy asbobi sekstantning (kvadrant) radiusi 40 metr, yoyning uzunligi 63 metrga yetgan. Bu Sharqdagi ma’lum asboblardan eng yirigi bo‘lib, Marog‘adagi (Ozarbayjon) sekstantning radiusi 3 metrga yaqin edi. Beruniy o‘lkan radiusli sekstant haqida (15 tirsak) ma’lumot beradi.

Quruvchilar bunday o‘lkan asbobni joylashtirishning qulay usulini qo‘llaganlar. Uning yarmini (45^0) transheyaga o‘rnatib, zilzilalar kuchli zonada uning mustahkamligini ta’minladilar. Sekstant (kvadrant) ikkita parallel joylashgan yarim aylanadan iborat bo‘lib, janubdan shimolga to‘g‘irlangan. Sekstant marmar bilan ishlangan bo‘lib, unda graduslar belgilangan. Unda yuqoridagi gradus raqamlaridan 57^0 , pastroqda 80^0 , undan ham pastda 10^0 saqlanib qolgan.

Observatoriya o‘rta asrlarda asbob-uskunasi jihatidan ham beqiyos bo‘lgan. Asbob astronomiyaning asosiy doimiyliklari-ekvator va ekliptika orasidagi burchakni o‘lchash, yillik jarayoni doimiysini, tropik yil davomiyligini va boshqa fundamental astronomik doimiyliklarni aniqlashga imkon bergan. Unda sayyoralar va oy harakati tekshirilgan.

Observatoriyada kichik o‘lchamli asboblar: armilyar sfera, 2,4 va 7 xalqadan iborat o‘lchash asboblari, tropik, quyosh va yulduz soatlari, astrolyabiya va boshqalar bo‘lgan. Jahon astronomiyasida muhim ahamiyatga ega bo‘lgan «Ziji Ko‘ragoniy» asari shu yerda yaratilgan. Qurilishga zamonasining mashhur olimlari - astronom, matematik, me’morlar (masalan Qozizoda Rumi, G‘iyosiddin Jamshid, Ali Qushchi va boshqalar) jalb qilingan.

1908-yilda arxeolog V.L.Vyatkin xaroba bo‘lgan observatoriya qoldiqlarini tarixiy hujjatlar asosida topdi. Uzoq va sinchiklab tekshirish natijasida bino silindr shaklida bo‘lganligi aniqlandi. Uning katta zallari, turli katta-kichik xonalari bo‘lgan.

Mirzo Boburning yozishicha, Mirzo Ulug‘bek observatoriyasi sirti koshin va sirli parchinlar bilan bezatilgan. Observatoriya ichiga o‘rnatilgan juda katta asbob yordamida Quyosh, Oy, sayyora va yulduzlar katta aniqlik bilan o‘rganilgan. Observatoriyada kutubxona ham bo‘lgan. Ichki devorda osmon tasviri, yulduzlar xaritasi, tog‘, dengiz, mamlakatlar belgilangan. Yer shari tasviri ishlangan. Hozirda Ulug‘bek observatoriyasidagi katta asbob - sektantning yer ostida saqlangan qismi bilan balandligi 11 metr keladi.

Mirzo Ulug‘bek vafotidan so‘ng rasadxona bir necha o‘n yillar davomida faoliyat ko‘rsatgan. Ilmiy ishlarga Muhammad Ali Qushchi va Miram Chalabiy rahbarlik qilganlar.

1964-yilda observatoriya poydevori yonida Ulug‘bek muzeyi ochilgan. 1994-yil Ulug‘bekning 600 yilligi munosabati bilan rasadxonada katta obodonchilik ishlari amalga oshirildi, muzeyning yangi ekspozitsiyalari yaratildi.

Ulug‘bek observatoriyasi muzeyi .Ulug‘bek yodgorlik muzeyi 1964 yilda tashkil topgan. Ekspozitsiyani bezashda O‘zbekiston xalq rassomi Chingiz Axmarov ishtirok etgan. Mualliflari A.O. Buryakov F., Upfal E.Ya., Davidyan Yu.S.-muzeyning yetakchi mutaxassisleri. Ekspozitsiya Amir Temurning nabirasi, 1409-1449 yillarda Mavoraunnaxrning hukmdori, astronomi va davlat arbobi Ulug‘bekning hayoti va ilmiy faoliyati bilan tanishtiradi. Ekskursantlar muzey eksponatleri bilan tanishib chiqishlari mumkin.

(Ekskursantlarga tomosha qilish va rasmga tushishlari uchun 2 daqiqa vaqt beriladi. Savollarga javob beriladi).



10.5-rasm. Ulug‘bek observatoriyasi.

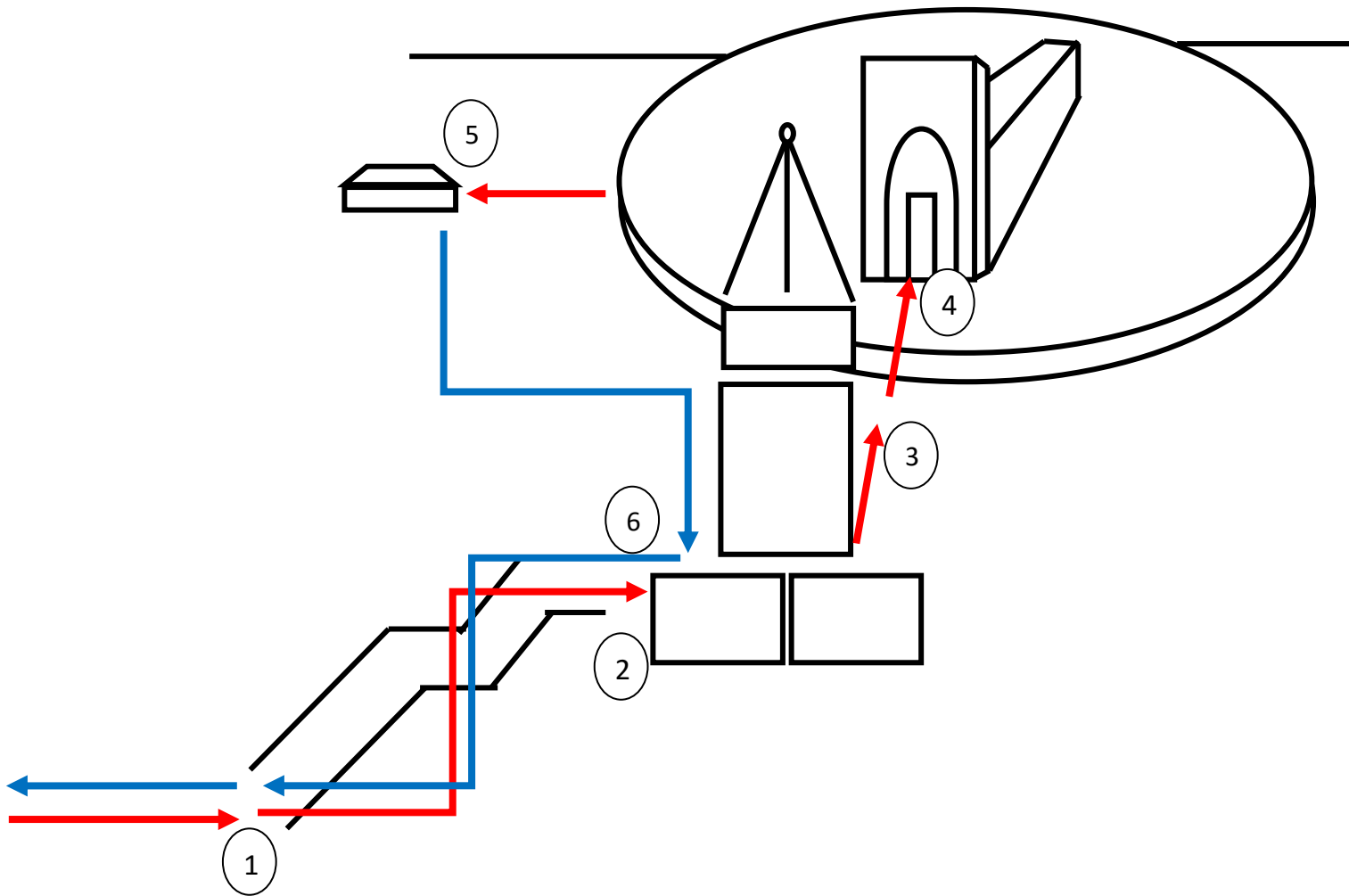

10.6-rasm. Ulug‘bek observatoriyasini ko‘rsatish tartibi.

10.2. Buxoro viloyatining tarixiy-arxitektura yodgorliklari ekskursiya ob'ektlari sifatida

«Buxoro» soʻzi sanskrit tilida «Ibodatxona», sugʻd tilida «Tangri jamoli» maʼnolarni anglatadi. Buxoro «Buyuk Ipak Yoʻli»ning yirik tijorat markazi boʻlib hisoblangan. Buxoro Oʻrta asrlarga mansub 140 dan ortiq arxitektura yodgorliklariga ega boʻlgan «muzey-shahardir». Poyi Kalon, Qoʻshmadrasa, Minorai Kalon, Ismoil Somoniy maqbarasi kabi koʻplab yodgorliklar bundan ming yillar oldin qurilgan boʻlib, hozirgi kunda ham mehmonlarni oʻziga jalb etmoqda. Buxoroning mashhurligini al-Buxoriy, Narshaxiy, Rudakiy, Daqiqiy, Abu Ali ibn Sino va Bahouddin Naqshband kabi siymolar yanada sharaflashgan.

Islom dunyosida Buxoroning ismiga «Sharif», yaʼni «Muqaddas» qoʻshimchasi qoʻshib ishlatilgan. X asrda Buxoro eng yirik ilmiy va madaniy markaz boʻlgan. Magʻoqi Attori, Namozgoh masjidi, Chashmai Ayub kabilar ushbu davrdan yodgor boʻlib qolgan. Buxoro qorakoʻli xalqaro bozorda eʼtirof etilgan.

Buxoro viloyatining asosiy tarixiy- arxitektura yodgorliklari:

1. Ark (XI asr);
2. Bolo-Hovuz majmuasi (XVIII asr);
3. Ismoil Somoniy maqbarasi (IX asr);
4. Chashmai-Ayub (1380 y.);
5. Abdullaxon madrasasi (1596 y.);
6. Modari-Xon madrasasi (1556 y.);
7. Masjidi Baland (XVI asr);
8. Gavkushon majmuasi (XVI asr);
9. Zayniddin Xoji xonaqosi (1555 y.);
10. Poyi Kalon majmuasi (XII asr);
11. Labi Hovuz majmuasi (XVI asr);
12. Koʻkaldosh madrasasi (1568 y.);
13. Nodir Devonbegi xonaqosi (1622-1623 y.);

14. Ulugʻbek madrasasi (1417 y.);
15. Abdulazizxon madrasasi (1652 y.);
16. Bolohovuz masjidi (1712 y.);
17. Sayfiddin Boharziy maqbarasi (XIII asr);
18. Bayonqulixon maqbarasi (XIV asr);
19. Namozgoh masjidi (XII asr);
20. Fayzobod xonaqosi (1598 y.);
21. Chorminor madrasasi (1807 y.);
22. Buxoro Amirining Sitorai Mohi Xosa yozgi saroyi (XIX asr);
23. Chor-Bakr majmuasi -Joʻybor xoʻjalari qabristoni (1560 y.).

Buxoro viloyati boʻylab tashkil etish mumkin boʻlgan «Buxoroi sharifga marhamat» nomli ekskursiya xizmatining dasturi namunasini keltiramiz:

«BUXOROI SHARIFGA MARHAMAT» nomli ekskursiya xizmatining

DASTURI

Davomiyligi: 2 soat

Masofasi: Buxoro shahri boʻylab 20 km

Ekskursiya maqsadi: Buxoroning mashhur tarixiy-arxitektura yodgorliklari bilan tanishtirish

Ekskursiya oʻtkazilishi rejalashtirilgan guruh: xorijdan tashrif buyurgan turistlar

Ekskursiya mavsumi: yil davomida

GIDNING INDIVIDUAL MATNI NAMUNASI

1-obʻekt. ARK

Ark maydoni markazida. Hurmatli ekskursantlar! Siz bilan hozir turgan maydon koʻhna Buxoroning Registon maydoni hisoblanadi. Bu maydonda koʻrib

turganingizdek, ko'hna tepalik Ark qad ko'tarib turibdi. Ark 20 mertgacha qurilgan tepalik ustiga barpo etilgan bo'lib, uning maydoni 4 gektarni tashkil etadi. Tarixan ark shaharning markazi, hokim qal'asi hisoblangan. Shahriston Ark o'rnida eramizdan avvalgi IV asrlarda ham mavjud bo'lgan. Yillar davomida bu yerda sun'iy tepalik paydo bo'lgan. To'rtburchak shaklga ega bo'lgan ark devorlari turli davrlarda tosh, pishiq g'isht, xom g'isht va paxsalar bilan mustahkamlangan. So'nggi yillarda amir arki qurilishida ko'p miqdorda yog'och ishlatilganligi tufayli, 1920-yilda Frunze boshchiligidagi «Qizil armiya» tomonidan shaharga o't qo'yilganda vayron bo'lgan va keyinchalik tarixiy hujjatlar asosida qayta tiklangan. Ark davlat tashkilotlari, saroy bilan birgalikda amir, uning oila a'zolari hamda amaldorlari uylaridan iborat bo'lgan. Arkning ichida salomxona (amirning yashash joyi), ko'rinishxona (taxtxona), mirshabxona, otxona, qurol-yaroq ombori, ustaxona, zarbxona, masjid va boshqa maishiy xonalardan iborat bo'lgan.

Ark qal'asi ichki kirish yo'lagi. Hurmatli ekskursantlar! XVI asrda Arkning g'arbiy tomonidan ko'tarilib boruvchi yo'l-dalon bo'ylab harakatlanib bormoqdamiz. Bu yerda o'lkan darvozani ko'rishimiz mumkin. Avvallari uning kirish qismi sharqiy tomonda joylashgan. Darvozaxona peshtoqining ikki qismida «gulda» (burj) va ular oralig'idagi 3 qavatli bino yaxshi saqlangan. Dalon yo'lakning chap devorida 12ta, o'ng devorida 13ta taxmontokchalar qurilgan. Chap tomondagi tokchalarning ba'zilarida omborxonaga kiriladigan eshiklar mavjud. Dalonning o'ng tomonidagi o'rta tokchasida afsonaviy qahramon Siyovush ruhiga Navro'z bayramida chiroqlar yoqilgan. Amir otxonasi dalonning yuqori qismida joylashgan bo'lib, unga olib boruvchi yo'lak ham shu yerda joylashgan.

Jome' masjidi. Dalon bo'ylab yuqoriga ko'tarilar ekanmiz, bu yerda XVIII asr oxirida g'arbiy devor burchagida peshayvonli Jome' masjidini ko'rishimiz mumkin. Masjidning darvozalari, panjaralari, devorlarining ichki tomonidagi naqshlar orasiga Qur'on oyatlari bitilgan. Peshayvon shipi murakkab girixlar bilan bezatilgan. Masjidning sharq tomonida oshxona, orqa tarafida zarbxona joylashgan bo'lib, zarbxonaning shimoliy-sharqida zargarxona, janubida devonbening mahkamasi va amirlik kushbegisiga qarashli binolar joylashgan. Arkdagi

binolarning aksariyati bir-biriga yaqin qilib loyihalashtirilgan. Jome' masjididan boshlangan tor yo'lak qushbegi hovlisi orqali Chorsuga tutashgan. Chorsuning chap tomonida tosh yotqizilgan katta hovlida ko'rinishxona o'rnashgan. Bu yerda amir tashrif buyurgan elchilarni qabul qilgan va amirlarning taxtga o'tirish marosimlari o'tkazilgan. 1605-yilda hovliga kirayverishda peshtoq bunyod etilgan. Hovlining uch tomoni ayvon bilan o'ralib, oldingi peshayvondagi ikki qator naqshli ustunlarning tanasi muqarnaslar bilan bezatilgan. Nurota marmaridan yasalgan taxt shu ayvondagi taxtiravonda turgan. XVIII asrda hovlining janubiy tomonida «Raximxon» mehmonxonasi va qorixona qurilgan. Ularning tagida esa amir xazina xonasi bo'lgan.

Arkning Chorsu qismi. Arkning g'arb tomonidagi hovlilarda mirzalar va boshqa xizmatchilar uchun ikki qavatli binolar qurilgan. Yo'lakning o'rta qismida salomxona, mehmonxona hamda otxona joylashgan. Janubiy tomonda hammom, hammomning sharq tomonida kichkina masjid joylashgan. Arkning sharqiy devori bo'ylab soqchilar kazarmasi, janubiy - sharqiy burchagida dorixona joylashgan. Afsuski bizgacha arkning 3/1 qismigina saqlanib qolgan. Ark ichidagi oqova suvlar maxsus katta sopol quvurlar orqali tashqariga chiqarilgan. Arkning g'arbiy devoridan boshqa hamma devorlari burchaklaridagi minoralar buzilib ketgan.

Buxoro shahrining 2500 yilligi munosabati bilan ark ichkarisidagi taxt joylashgan hovli ta'mirlanib, asl holatiga keltirildi. Ark devorlari yangilandi va bu jarayon davom etmoqda.

(Ekskursantlarga tomosha qilish va rasmga tushishlari uchun 2 daqiqa vaqt beriladi. Savollarga javob beriladi).

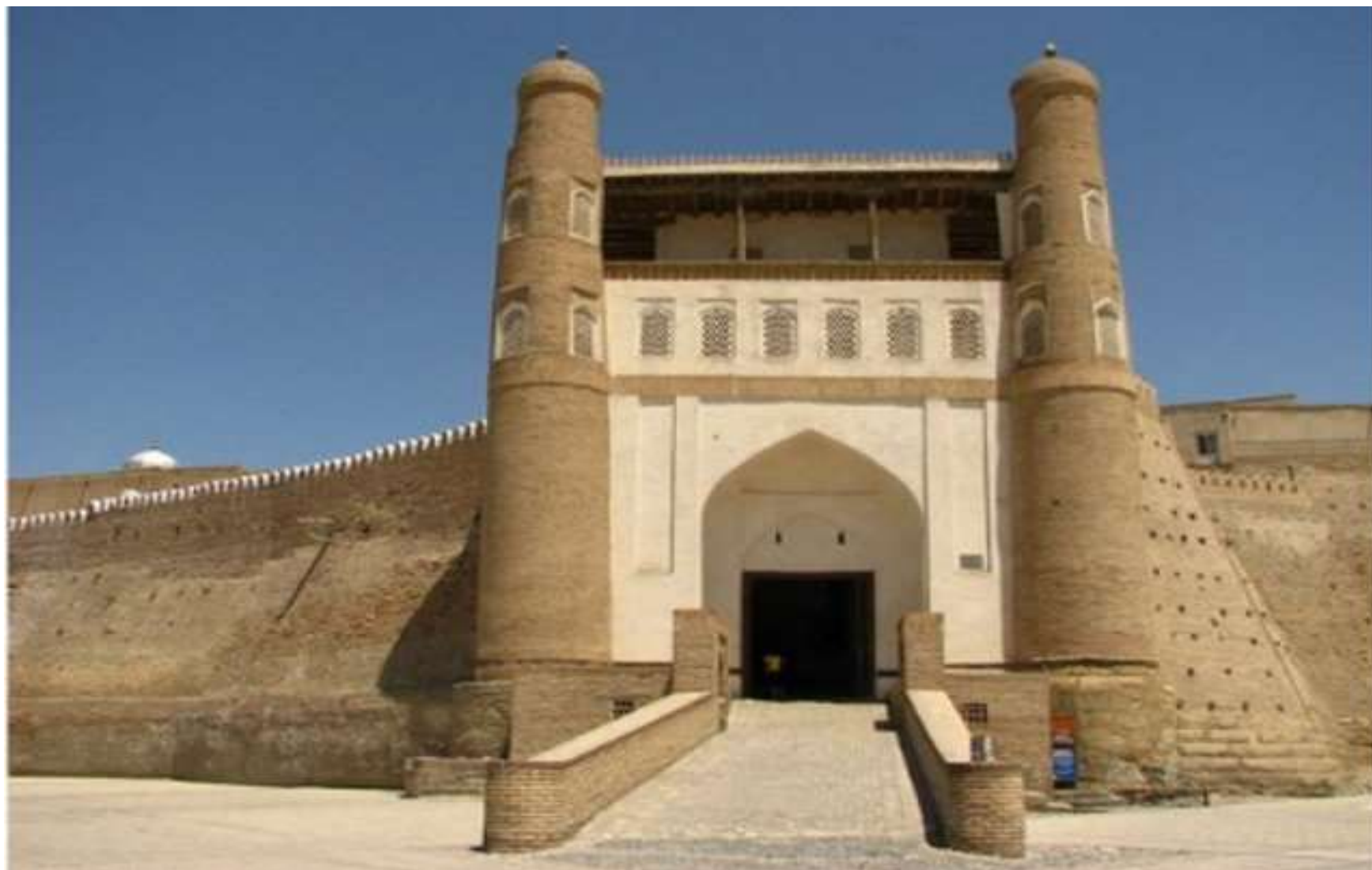

10.7-rasm. Arkning old ko'rinishi.

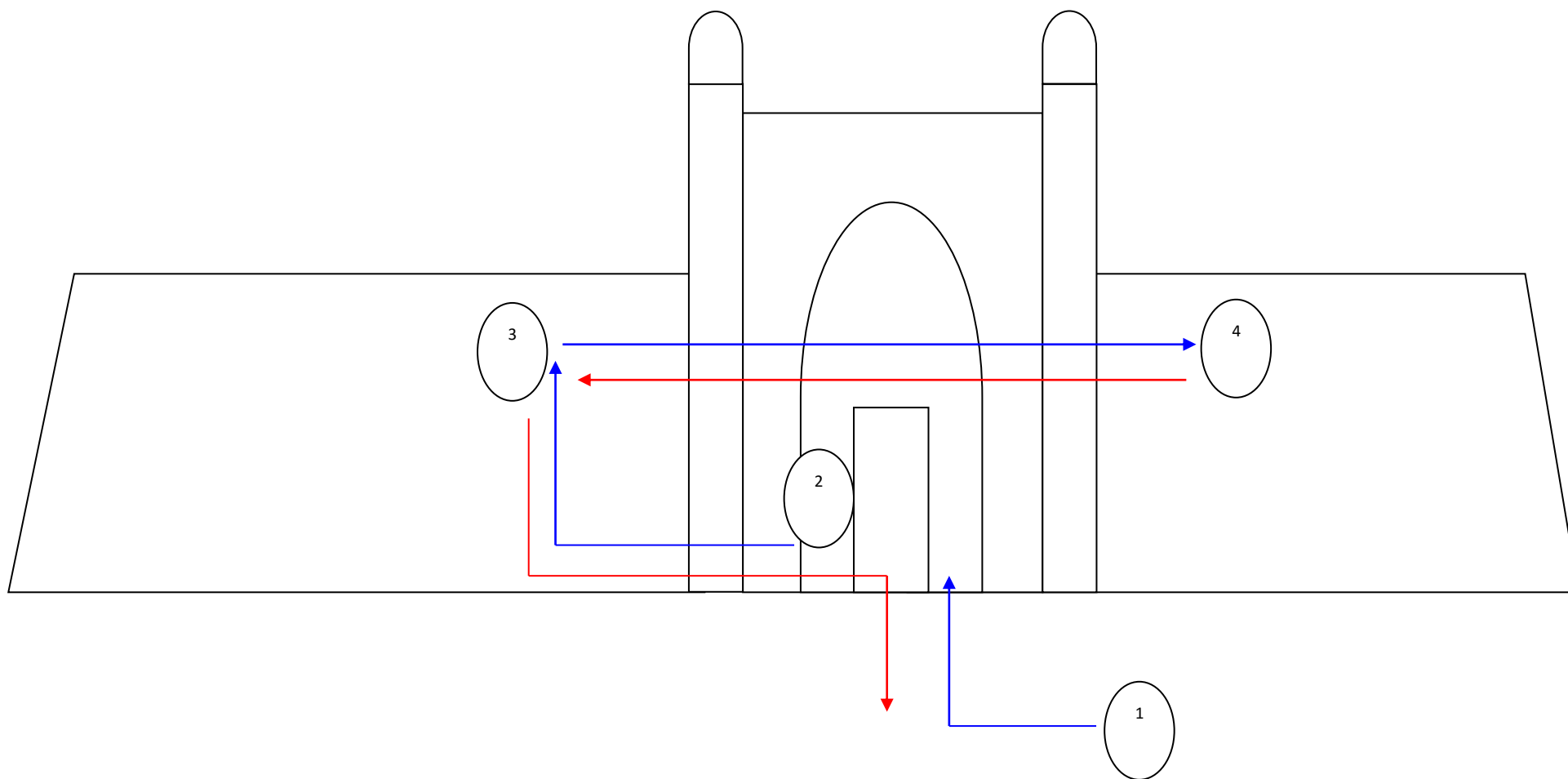

10.8-rasm. Arkni ko'rsatish tartibi.

2-ob'ekt. POYI KALON ANSAMBLI

Masjidi Kalon. (forschada «Katta masjid») Hurmatli ekskursantlar! Siz ko'rib turgan bu ob'ekt XIV-XV asrlarga oid inshoot bo'lib, ushbu masjid XII asrda mavjud bo'lgan va keyinchalik vayron bo'lgan qadimgi imorat qoldiqlari ustiga bunyod etilgan.

Masjid 127x78 metr hajmda bo'lib, keng hovli atrofini gumbazli bostirma ayvon egallagan. Ular 288 ta qubba (gumbazcha) 208 ta ustunga tayangan. Masjidning sharq tomonida tashqi o'lkan peshtoq mahobati bilan ajralib turadi. Masjidi Kalonning 7 ta tashqi eshiklari bo'lib, asosiy sharqiy darvoza oldida va ichida keng ayvonlar joylashgan.

Masjidi Kalon hovlisi to'rida xonaqoh - mansura joylashib, u baland moviy gumbazga ega. Ichki gumbaz osti qismiga qolibkori uslubida qator mayda ravoqchalar (16 ta) ishlangan. Mehrob bezaklari nafis koshinkorlik namunasi bo'lib, unga usta Bayazid Purodiy nomi va 1514-yil sanasi ko'rsatilgan. Peshtoq oldida kichik ko'shk XX asrda bunyod etilib, uni bunyod etishda Usta Shirin Murodov ishtirok etgan.

Mir Arab madrasasi. Shayx Abdulloh yoki Sayyid Abdulloh nomi bilan bog'liq bo'lib, u Masjidi Kalon qarshisida joylashgan. XVI asrda Naqshbandiya tariqatining ko'zga ko'ringan yirik vakillaridan biri hisoblangan Sayyid Abdulloh 22 yoshida Samarqandga kelgan va Xo'ja Ahror Valiyga shogird tushgan. U umri davomida Turkistonda, Sayramda ikki koriz (yer osti arig'i) qazdirgan, suv chiqartirgan va qal'a bunyod ettirgan. Shofirkon, Vobkent va Gijduvonning ko'p joylarida obodonchilik va xayrli ishlarni amalga oshirgan. Xususan u Buxoro xoni Ubaydulloxon in'om etgan mablag' hisobiga 1530-yilda madrasa qurishni boshlab yuboradi. Ammo, shayx qurilish ishlari nihoyasiga yetmasdan 1536-yilning boshida vafot etadi. O'sha yilning o'zida Shayx Abdulloh vasiyatiga ko'ra, uning kuyovi Zakariya masjid qurilishini nihoyasiga yetkazadi.

Madrasa peshtoqiga hattot Mirali Fayzobodiy Buxoriy tomonidan quyidagi forsiy qit'a bitilgan:

Mir Arab faxri ajam onki kard,

Madrasai oliy bas bul ajab

Bul ajab on ast ki tarixi u:

Madrasasi oliy Mir Arab

Madrasa o'ltkan peshtoq, besh gumbazli miyonsaroy, ikkita darsxona, masjid va go'rxonadan iborat. Go'rxonada Ubaydulloxonning yog'ochdan ishlangan sag'anasi, shuningdek, Mir Arab va uning qarindoshlari qabrlari bor.

Rivoyatlarga ko'ra madrasaning asosi chuqur kovlanib, tog' toshlari bilan mustahkamlangan. Qor va yomg'ir suvini qochirish uchun tazaralar ishlangan, ular orqali esa suvlar shahar tashqarisiga chiqarilib tashlangan.

Mir Arab madrasasi hozirda ham o'zining vazifasini bajarib kelmoqda. Madrasa diniy o'quv yurti hisoblanib, O'zbekiston Musulmonlar idorasi tasarrufida. Madrasa faoliyatiga nazar tashlasak, sho'rolar davrida madrasaning faoliyati to'xtatiladi. Madrasada ta'lim muddati to'rt yil bo'lib, o'qishga 15 yoshdan 36 yoshgacha bo'lgan o'rta va to'liqsiz ma'lumotli kishilar qabul qilinadi. Bu yerda diniy fanlar bilan bir qatorda, umumta'lim fanlari ham o'qitilgan. Darslar o'zbek va arab tillarida olib borilib, ingliz, rus hamda fors tillari ham o'rgatiladi.

Minorai Kalon (forschada «Katta minora»).-Buxorodagi eng mashhur yodgorliklardan biri hisoblanadi. Balandligi 50 metr bo'lgan bu minora, tarixchi Narshaxiy yozishicha, hijriy 521-yil, (1127-yilda) Qoraxoniylar hukmdori Muhammad Arslonxon (1102-1130-y.y) bo'yruqiga binoan, muxandis va me'mor Bako loyihasi asosida bunyod etilgan. Minorai Kalon o'rnida u qurilgunga qadar ham minora bo'lgan. Ammo minora qulab tushgach, hozirgisi mustahkam qilib qayta qurilgan.

Minora pishiq g'ishtdan, (27x27x4x5) changxok (alebastr) loyida terilgan. Minora yuqoriga qarab ingichkalashib borib, muqarnas bilan tugaydi. 16 ravoqli darchalar orqali atrofni kuzatish mumkin. Minora tepasiga eni 1 metr bo'lgan, 104 pillapoya orqali chiqiladi. Zinalar minoradagi 5 ta tor darchalar orqali yoritiladi.

Darchalar ichkariga qarab keskin kengaygan bo‘lib, bunda ichkariga quyosh nurining ko‘proq kirishiga mo‘ljallangan. Minorani bezash ishlari ham silliqlangan g‘isht yordamida amalga oshirilgan. Bezak g‘ishtning o‘rniga qarab turli shaklda, sirti silliq pardozlangan. Minora 14 ta ustma-ust joylashgan turli xil matematik shaklda bejirim bezakli dandanalar bilan bezatilgan. Bezaklar orasida tarixiy va diniy mavzudagi kufiy uslubidagi yozuvlar uchraydi.

Xususan, imoratning qoq belida minoraning qurilgan vaqti va uni qurdirgan Arslon Muhammadxonning ismi yozilgan. Ammo bu yozuv bo‘lak-bo‘lak holatda saqlangan bo‘lib, qurilgan davridagi yozilgan yozuvdan faqat «besh yuz» so‘zi qolgan. Minoraning yuqori qismida qandaydir yozuv bo‘lgan. Ammo bu yozuv 1920 yilda, sho‘rolar bosqini davrida minoraga qarab otilgan snaryad natijasida vayron etilgan. Minora 1924, 1960 hamda 1997-yillarda ta‘mirlangan.

(Ekskursantlarga tomosha qilish va rasmga tushishlari uchun 2 daqiqa vaqt beriladi. Savollarga javob beriladi).



10.9-rasm. Poyi Kalon ansambli.

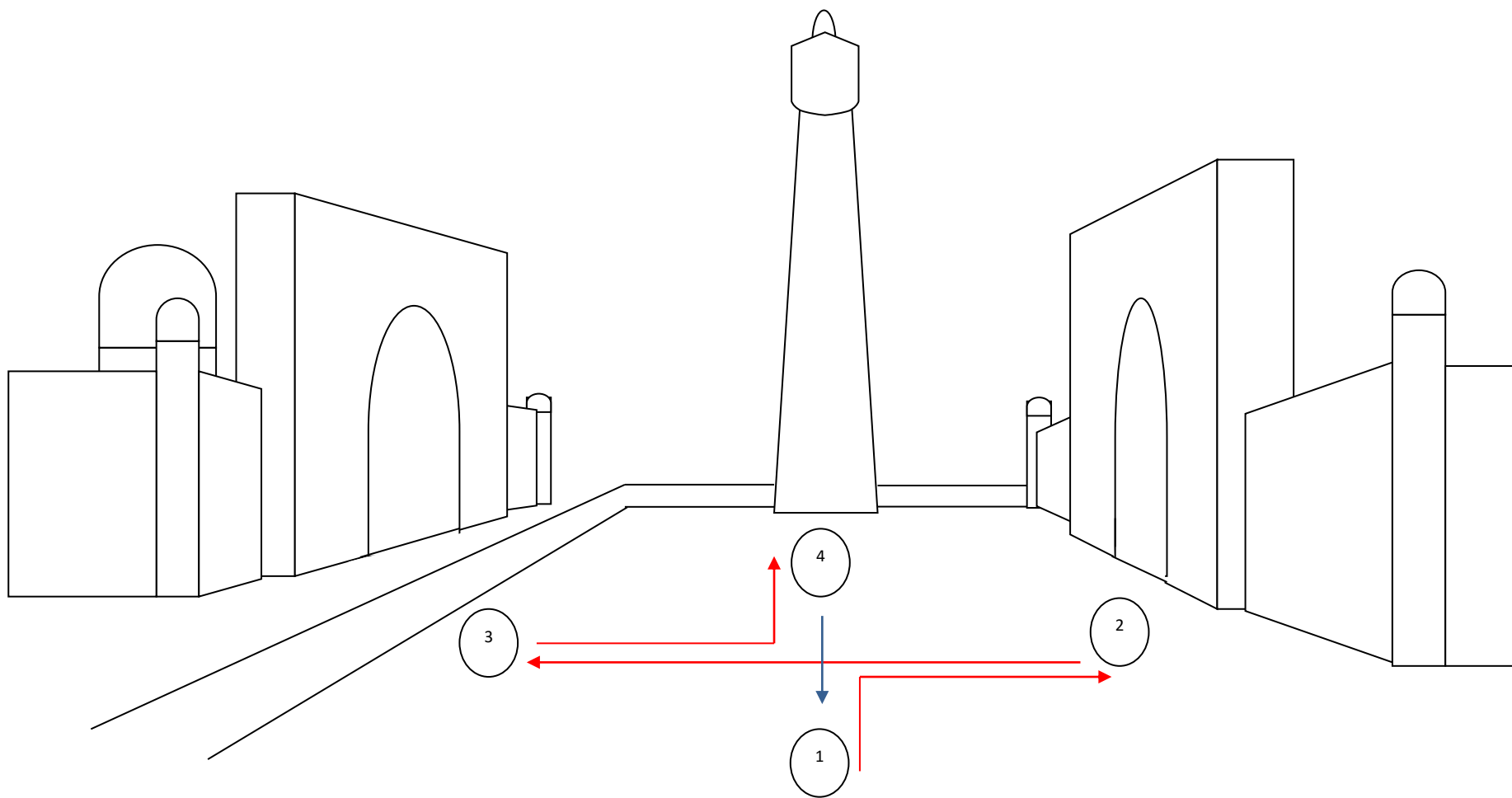

10.10-rasm. Poyi Kalon ansamblini ko'rsatish tartibi.

10.3. Xorazm viloyatining tarixiy- arxitektura yodgorliklari ekskursiya ob'ektlari sifatida

Dunyoning qadimiy shaharlaridan biri bo'lgan Xiva asrlar mobaynida insoniyatning ma'naviy va moddiy madaniyati taraqqiyotiga o'zining salmoqli hissasini qo'shib kelmoqda. Xalqaro sayyohlik markazlaridan biri sanalgan Xiva bejiz butun dunyoda ochiq osmon ostidagi muzey sifatida e'tirof etilmagan. Bu shahar hududida joylashgan yodgorliklar miloddan avvalgi VI – V asrlardan XX asr boshlarigacha bo'lgan davrlarga taalluqlidir. Ayniqsa Xiva shahrining Ichan Qal'a qismi Markaziy Osiyoda saqlanib qolgan birdan bir butun boshli shahar-yodgorlik bo'lib, uning o'tmishidagi taqdiri me'moriy obidalari dunyoning eng qadimgi madaniy voha Xorazmning tarixiy madaniy taraqqiyoti bilan chambarchas bog'liqdir.

Xiva shahridagi Ichan qal'a va Dishan qal'adagi tarixiy yodgorliklar, muzeylar, Xivaning tarixiy merosi va sayyohlik salohiyati, vohaning mehmondo'st odamlari, urf-odat va an'analari haqidagi ma'lumotlar viloyatga tashrif buyurayotgan barcha turistlarni lol qoldirmoqda. Jumladan Xiva shahridagi Ichan qal'a majmui 1990 yil 12 dekabrda YUNESKONing Kanadada bo'lib o'tgan 14 sessiyasining maxsus qarori bilan Markaziy Osiyoda birinchi bo'lib «Butun jahon merosi» sifatida ro'yxatga olingan. O'zbekiston Fanlar akademiyasi tomonidan 1984-1993 yillarda Xiva shahrida o'tkazilgan arxeologik qazishmalar natijasida «Ichan qal'a» hududi eramizdan avvalgi V asrda paydo bo'lganligini va shahar devorlari ostidan topilgan madaniy qatlam, sopol buyumlar va katta hajmdagi xom g'ishtlar shaharni 2500 yoshda ekanini tasdiqlaydi. Shundan so'ng 1997 yilda mamlakatimizning ikki azim va buyuk shahri Buxoro va Xivaning 2500 yillik yubileyi YUNESKO rahnamoligida dunyo miqiyosida keng nishonlanishi bu shaharning butun dunyoda e'tirof etilganidan dalolat beradi.

Hozirgi kunda viloyatda 255 ta madaniy meros ob'ektlari davlat ro'yxatiga olingan bo'lib, shundan 18 tasi arxeologiya, 133 tasi arxitektura, 66 tasi

haykaltaroshlik yodgorliklari, 32 tasi muqaddas qadamjolar⁵ bo'lib, Davlat muhofazasiga olingan.

Xivaning arxitektura yodgorliklari asosan madrasa, masjid va minoralar, Pahlavon Mahmud maqbarasi (1835 yil), Muhammad Aminxon madrasasi (1850-1855 yillar), Ko'hna Ark, Tosh Hovli, Olloqulixon karvonsaroyi (1855 yil) kabilardan iborat. Rangli bezaklar berilgan Kalta Minor (1835 yil) va 218 ta naqshli ustunga ega bo'lgan Juma masjidlarni alohida ta'kidlab o'tish mumkin. 2,5 kilometr uzunlikdagi devorga ega bo'lgan Ichan-qal'a Otadarvoza, Shimoliy, Sharqiy, Janubiy, Buxoro va Toshdarvozalariga ega. Unda 40 dan ko'proq quduqlar mavjud. Xorazm viloyatining asosiy tarixiy-arxitektura yodgorliklari:

1. Ichan qal'a, Saidboy masjidi va madrasasi (XVIII asr boshi);
2. Pahlavon Mahmud maqbarasi (1835 yil);
3. Olloqulixon madrasasi (1834 y.);
4. Qutlug'murod-inoq madrasasi (1804 y.);
5. Olloqulixon Timi va Karvonsaroyi (XIX asr);
6. Abdullaxon madrasasi (1865 y.);
7. Anushaxon masjidi va hammomi (1657 y.);
8. Toshhovli (Olloqulixonning karvonsaroyi) (1855 y.);
9. Oq masjid (1832 y.);
10. Juma masjidi va minorasi (1788 y.);
11. Said Olovuddin maqbarasi (XIV asr);
12. Muhammad Aminxon madrasasi (1850-1855 yy.);
13. Kaltaminor (1835 y.);
14. Ko'hna Ark (1868 y.);
15. To'ramurod minorasi (1888 y.);
16. Sherniyozxon madrasasi (1718 y.);
17. Borlandi masjidi (XIX asr);
18. Arabxona madrasasi (1838 y.).

⁵ www.UzA.uz sayti ma'lumotlari

Xorazm viloyati bo'ylab tashkil etish mumkin bo'lgan «Xorazmi azimning ming yillik tarixi» nomli ekskursiya xizmatining dasturi namunasini keltiramiz:

**«XORAZMI AZIMNING MING YILLIK TARIXI» nomli
ekskursiya xizmatining**

DASTURI

Davomiyligi: 1 soat

Masofasi: Ichan qal'ada joylashgan ob'ektlar bo'ylab 500-600 metr

Ekskursiya maqsadi: Ichan qal'adagi mashhur tarixiy-arxitektura yodgorliklari bilan tanishtirish

Ekskursiya o'tkazilishi rejalashtirilgan guruh: xoriждан tashrif buyurgan turistlar

Ekskursiya mavsumi: yil davomida

GIDNING INDIVIDUAL MATNI NAMUNASI

1-ob'ekt. KO'K MINORA

Minora qarshisida. Hurmatli ekskursantlar! Siz bilan Ko'k minora qarshisida turibmiz. Minora Muhammad Aminxon tomonidan madrasa yonida qurilgan. Uning ko'rinishi kesik konus shaklida bo'lib (shuning uchun ham «Kalta minor» nomini olgan), balandligi 28 metr, diametri 14,5 metr. Minora o'z davrida «Ulli (ulug') minor», «Ko'k minor» nomlari bilan atalgan. O'z davrining shoirlari uning qurilishi nihoyasiga yetganini she'riy tarixlarida ta'riflashgan.

Minoraning bitmay qolgani to'g'risida bir necha afsonalar to'qilgan. Jumladan, Xiva xoni ustaga dunyodagi eng baland minorani qurasan deb farmon beradi. Usta boshlagan ish 2 yil davom etib, minora bo'y cho'za boshlaydi. Bu minoraning ovozasi Buxoro amirining qulog'iga yetadi. Buxoro amiri usta bilan xufiyona shartnoma qiladi. Unga ko'ra usta Xivadagi minorani bitkazgach, bundan ham baland va chiroyli minorani Buxoroda qurib berishi kerak bo'ladi. Bu shartnoma haqidagi ma'lumotlarni eshitgan Xiva xoni «minora bitgach, ustani

o'ldirishini» aytadi. Xonning niyatidan xabar topgan usta qochib ketishni rejalashtiradi. O'z navbatida xon ustaga minoradan tushmasdan ishlashni buyuradi.

Endi usta shogirdining xizmatiga muxtoj bo'lib, unga qanot yasash uchun kerak bo'lgan buyumlarni buyuradi. Minora tepasida qanotlar yasab, bir kun tong saharda janubga tomon uchib ketadi. Shundan keyin minora bitmay qolgan degan afsonalar xalq orasida tarqalgan. 1873-yilda general gubernator fon Kaufmanning buyrug'iga asosan podporuchik Grigoriy Krivsov xivalik bir qariyadan so'rab, yozib olgan afsonada minora bitgan va juda baland bo'lgan ekan. Shuning uchun xalq uni «Ulli minor» (ulug', katta minor) deb atagan. Bunday o'lkan va chiroyli minorasi bilan xivaliklar hamda xon faxrlanar ekan. Bir kun muazzin erta tongda musulmonlarni bomdod namoziga chaqirib, azon aytayotgan paytda minoraning ustki qismi muazzin bilan birga uning ichki qismiga o'pirilib tushib ketadi. Bu hol barchani vahimaga solib qo'yadi. Shundan buyon hech kim minoraning ustiga chiqmas ekan deyiladi. Yana bir afsonada aytilishicha, minora bitgan va juda baland bo'lgan. Bir xorijlik kelib, unga qaragan va «Nihoyatda baland va chiroyli ekan» deb ko'z tashlagan. U kishining ko'zi tegib, minora qulab tushgan deyiladi.

Hozirgi kunda Ko'k minora Ichan qalaning o'ziga xos bo'lgan ob'ektlaridan biri sanaladi.

(Ekskursantlarga tomosha qilish va rasmga tushishlari uchun 2 daqiqa vaqt beriladi. Savollarga javob beriladi).



10.11-rasm. Ko'k Minora(Kalta minor).

2-ob'ekt. JOM'E MASJIDI

Masjid peshtoqi. Hurmatli ekskursantlar! Siz bilan hozir ko'hna Xivaning Ichan Qal'a qismida joylashgan Jome' masjidida qarshisida turibmiz. Ming yildan ziyod tarixga ega bo'lgan Jom'e masjidida o'ziga xos qurilishi va hajmi bilan ajralib turadi. Bu bino Ichan-qal'aning sharqiy va g'arbiy darvozalarini birlashtiruvchi yo'l o'rtasida joylashgan bo'lib, bir qavatli tekis tomli qilib qurilgan. Masjidga to'rt tomondan ham kirish eshiklari o'rnatilgan bo'lib, uning bosh eshigi shimolga qaratilgan ikki tavaqali darvozadir. Bu darvoza tavaqalariga arab tili, suls xatida quyidagi hadis yozilgan:

Amallarning yaxshisi najot beruvchisidir,

Mol-mulkning yaxshisi kifoyat qiluvchisidir.

Masjid ichkari qismida. Masjidning 213 ta (o'ra) ustunli ichki maydoni 55x45 metr bo'lgani holda, uning balandligi 4,5 metr. Besh mingga yaqin kishi namoz o'qishi mumkin bo'lgan bu masjidda yog'och o'ymakorligi san'atining qadimgi va eng chiroyli namunalari hozir ham o'z vazifasini bajarib turibdi. Bu ustunlarning ayrimlari XIII-XV asrlarda ishlangan bo'lsa, ko'pchiligi XIX-XX asrlarga taalluqli. Bugungi kungacha saqlangan bu ustunlarning 12 ta eng qadimgilari X-XII asrlarda ishlangan. Ustunlarning ko'pligi, ularning ming yil ichida ta'mirlanmaganligi xorazmlik yog'och o'ymakor ustalarining ishlariga baho berish imkonini beradi. Agar e'tibor qilinsa, ustundagi naqshlarning turli-tuman va bir-biridan chiroyliligi kishi diqqatini tortadi. Eng e'tiborli tomoni shundaki, ustunlar qadimiylashib borgani sayin ulardagi go'zallik ortib boradi. Bu go'zallik naqshlarning chuqurligi va mayin-nafisligidadir. X-XI asrda ishlangan ustunlarga tarixiy ma'lumotlar yozilgan bo'lsa, XV-XVI asrlarda ularga hadislar yozilgani ma'lum bo'ladi.

X asrda Xorazmga kelgan arab sayyohlari Al-Istahriy va Al-Muqaddasiylarning guvohlik berishlaricha, masjid IX-X asrlarda bunyod etilgan. Muqaddasiyning «Ahsan at taqosim fi ma'rifat al-Aqolim (mamlakatlarni o'rganish uchun eng yaxshi taqsimot)» asarida Xiva haqida shunday ma'lumotlar

keltirilgan: «Xiva cho‘l chekkasida joylashgan azim bir shahardir va daryodan chiqarilgan kanal bo‘yidadir. Uning katta jome’ masjidi bor». Ushbu asarda Xiva haqida berilgan tarixiy ma’lumot ham juda qimmatlidir, qarang unda yana nimalarga e’tibor qaratilgan: «U yerda uzum, ko‘plab mayiz, qandolat, kunjut, yo‘l-yo‘l matodan tikilgan kiyimlar, gilamlar, nafis parchalar, qulflar, rang-barang kiyimlar, faqat kuchli odamlar foydalanishi mumkin bo‘lgan o‘q-yoylar, maxsus pishloq, suzma, baliq yetishtiriladi. U yerda kemalar quriladi».

Ko‘pdan beri yashab kelayotgan xivaliklarning aytishlariga qaraganda, ko‘hna masjid eskirib qolgan va uning o‘rniga ikki yuz yillar oldin xuddi o‘sha reja asosida ancha kengaytirilgan hozirgi masjid barpo qilingan. Tarixiy ma’lumotlarga qaraganda masjid 1788-yilda Abdurahmon Mehtarining katta o‘g‘li Abdurahimboy tomonidan qayta qurilgan. Masjidning kunchiqar tomonidagi kichkina maqbaraga Abdurahmon Mehtar dafn qilingan.

Masjid mehrobining o‘rtasida rangli bo‘yoqlar bilan anor daraxti va uning shoxlarida pishib yetilgan mevalari tasvirlangan. Bu rasmning yasalishiga sabab, qadimgi xorazmliklarning islomdan oldingi e’tiqodicha, ya’ni zardo‘shiylik dinida anorni qo‘liga ushlab turgan Anaxita tasviri hosildorlik xudosi sanalgan. Islom keyin, anor guli yoki uning mevasi ayrim joylarda yasala boshlangan. Mehrobning ikki yonida devorga o‘rnatilgan marmar toshlarga o‘ymakor xatlar bitilgan bo‘lib, xatlarning birida masjid mulki va mablag‘i haqidagi vaqfnoma, ikkinchisida esa masjid tarixiga oid ma’lumotlar keltirilgan. Ularda aytilishicha, vazir Abdurahmon amri bilan 1203 hijriy (1788) yilda Kuyuk tom (hozirgi Qo‘shko‘pir tumanidagi qishloq) va Bekobod qishloqlarida masjidga vaqf yerlar ajratilganligi va daromadni xayr-ehsonga hamda masjid zaruriyatiga sarf qilish haqidagi xabarlar bor.

Qabr oldida. Masjid ichkarisining g‘arbiy tomonida bir marmar qabrtosh bor. Bu oq marmardan ishlangan qabrtosh sandiq shaklida bo‘lib, uzunligi xorazmliklar urf-odatiga xos bo‘lmagan holda shimoldan janubga qilingan. Bu degani Xorazmda qabrlar sharqdan g‘arbga qilib, yer ustiga quriladi va mozor ichida jasadning boshi g‘arbga, yuzi janubga qaratib qo‘yiladi. Yer ostiga dafn qilinmasligining sababi voha Turon past tekisligida joylashgani uchun yer osti suvi

yaqinligidir. Bu yerda ikki metr qazilsa handak, quduq hosil bo'lib suv paydo bo'ladi. Qariyalar farzandlarini tarbiyalaganda boshini qibla-janub tomonga qo'yib uxlashni o'rgatishadi. Chunki, odam shu holatda uxlasa, yaxshi dam olar ekan. Ya'ni, kishi boshini shimol tomonga qo'yib uxlasa, yer aylanishi ta'siri ostida uning yuragi yarim quvvat bilan ishlab, dam olar ekan. Agar kishi janubga bosh qo'ysa, unda yer magnit maydoniga moslashib, tanasi va yuragi dam olar ekan. Qadimgilar bu amalni xalqqa juda oddiy qilib, o'lik boshini g'arbgaga qo'yishi bilan uning kuni (quyoshi) tugaydi, faqat o'lik shunday yotadi, deb tushuntirishgan.

Jome' masjid bir necha marta qayta tiklanganligi sababli, masjid tomonga kengaytirilgan vaqtda Abbosquli qabri masjid ichkarisida qolgan. Eronlik Abbosqulining bu qabri omonat bo'lib, vaqti kelganda o'z yurtiga olib ketish uchun mo'ljallangan edi. Shuning uchun qabr teskari ya'ni, shimol-janub yo'nalishida qurilgan.

Masjid eshigidan kirilgach, ikkinchi qatorda turgan bir ustunning daraxti to'g'risida bahs mavjud. Uning naqshlari Hindiston uslubiga o'xshaganligi uchun Pahlavon Mahmudga hind podshohidan sovg'a qilingan va g'o'zapoya daraxtidan ishlangan deb hisoblanadi. Haqiqatan ham undagi naqshlar boshqa hech bir ustun yoki eshiklarda uchramaydi. Ayniqsa, naqshlar ichiga yashirilgan o'tirgan holatdagi Budda va tikka turgan Braxmaning tasviri bu farazlarni go'yo isbotlaydi.

Rivoyat qilishlaricha, Hindistondan keltirilgan yana bir ustunga Xo'jayi Xizrning qo'li tekkan, shu sababli masjid ustunlari jamiysi har sanaganda har xil chiqadi, ya'ni yanglish sanaladi. Bir necha marta sanash kerak bo'ladi, oxirigacha kelib yanglishib ketiladi. Masjid haqidagi yozilgan kitoblarda 212, 211, 200 ta ustun sonlari ko'rsatiladi.

(Ekskursantlarga tomosha qilish va rasmga tushishlari uchun 2 daqiqa vaqt beriladi. Savollarga javob beriladi).

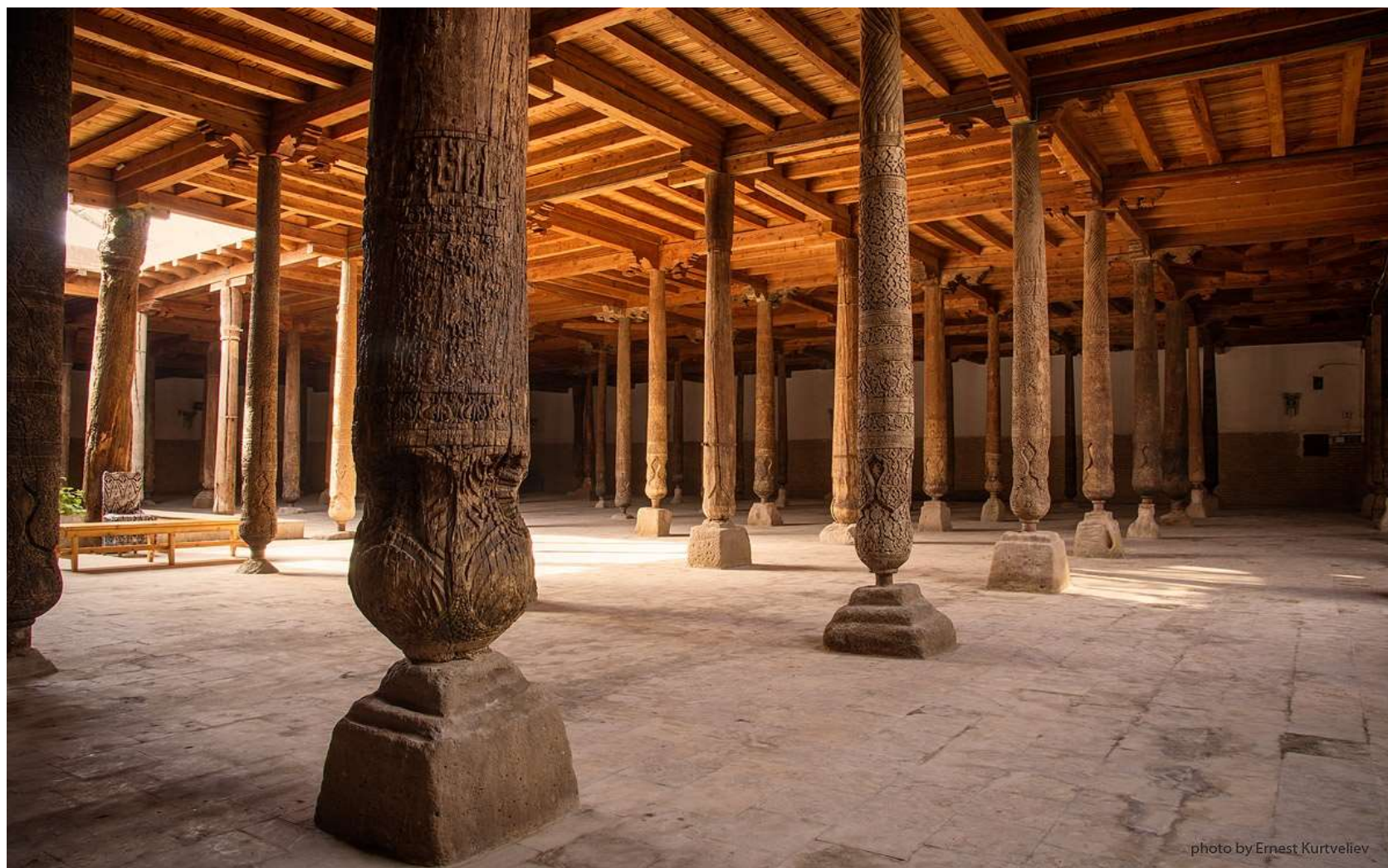

10.12-rasm. Jom'e masjididagi mashhur ustunlar.

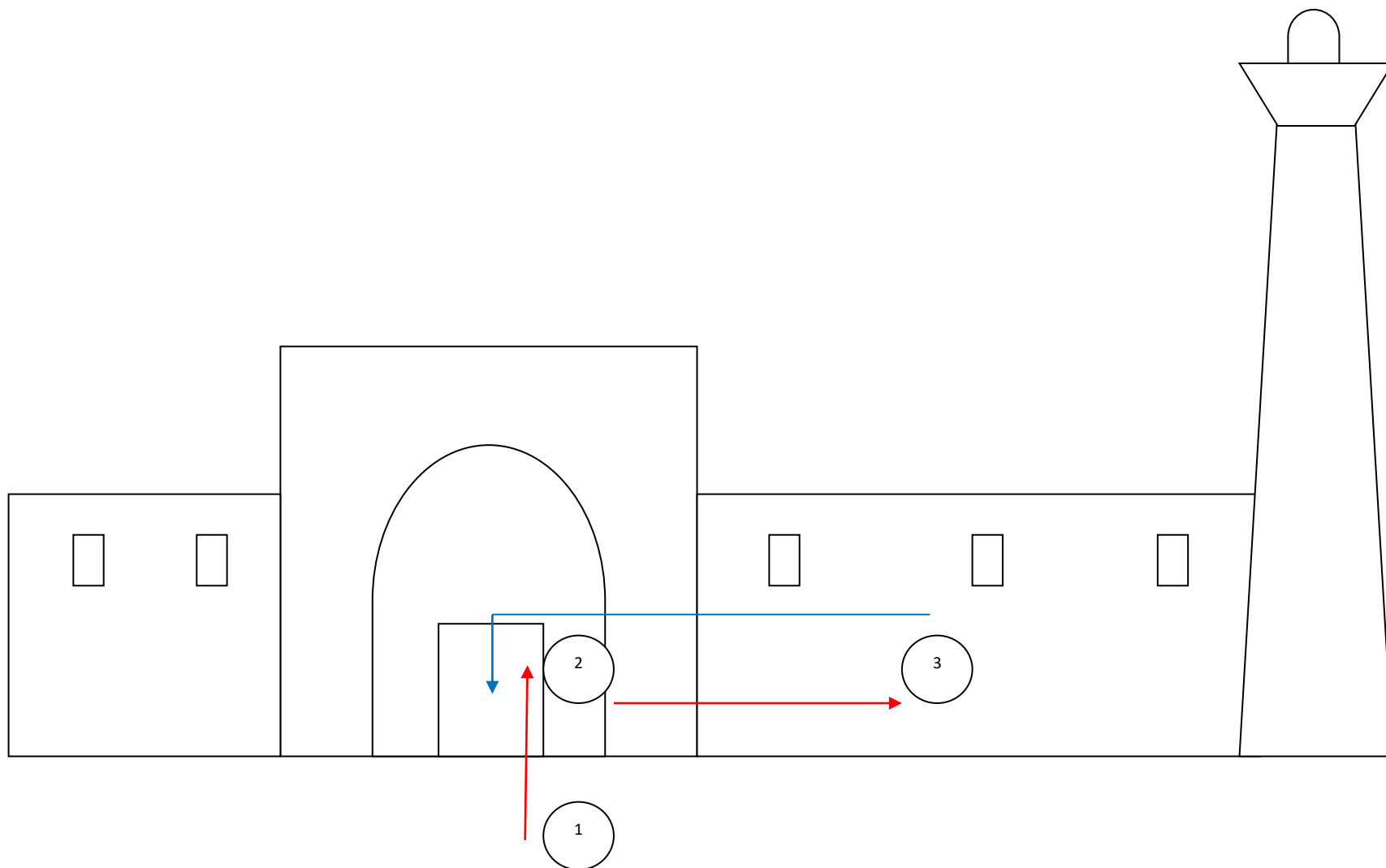

10.12-rasm. **Jom'e masjidini ko'rsatish tartibi.**

10.4. Toshkent viloyati va Toshkent shahrining tarixiy-arxitektura yodgorliklari ekskursiya ob'ektlari sifatida

Toshkent - Markaziy Osiyoning eng yirik shaharlaridan biri – O‘zbekiston Respublikasining poytaxtidir. Islom konferensiyasi tashkiloti (OIK) tarkibidagi muassasalardan biri – Ta’lim, fan va madaniyat masalalari bo‘yicha Xalqaro islom tashkiloti (ISESCO) Toshkentni 2007 yilda Islom madaniyati poytaxti, deb e’lon qildi. O‘zbekistonning islom madaniyati va ilmi oldidagi, islom merosi va yodgorliklarini asrash va yanada boyitish borasidagi mislsiz xizmatlari uchun Toshkent shunday yuksak va faxrli unvonga sazavor bo‘ldi.

Toshkentda «Jahon madaniyati yodgorliklari» ro‘yxatiga kiritilgan Usmon Qur’oni hamda Beruniy kutubxonasi saqlanmoqda. Toshkent haqidagi eng dastlabki ma’lumotlar eramizdan oldingi II- asrdagi qadimgi Xitoy solnomalarida uchraydi. Xitoyda u Yuni, deb nomlangan bo‘lsa, Eron shohi Shopur I ning eramizdan oldingi yozuvlarida Toshkent atroflari “Choch” deb atalgan. Choch turli mamlakatlarning oltin, qimmatbaho toshlar, ziravorlar va ajoyib otlar eksport qilinadigan yo‘llar chorrahasida joylashgan. Hozirgi kunda Toshkent o‘zida O‘zbekistonning tarixiy o‘tmishini eslatib turuvchi taraqqiy topgan zamonaviy sanoat shahri hisoblanadi.

Toshkentda ko‘plab muzeylar mavjud. Masalan, Tasviriy san’at muzeyi haykallar, rasmlar va hunarmandchilik mahsulotlarining Markaziy Osiyodagi eng yirik to‘plamiga ega. O‘zbekiston Amaliy san’at muzeyi 30 mingdan ortiq hunarmandchilik va xalq milliy merosi namunalarini to‘plagan. Temuriylar tarixi davlat muzeyi butun Temuriylar davri tarixi namunalarini o‘zida jamlagan muzeydir.

Tarixiy Eski Juva shaharning eng qadimiy bozorlaridan biri, unda hozir ham oziq-ovqat mahsulotlaridan tortib sanoat mahsulotlarigacha barchasini topish mumkin. Eski shaharning markazida XVI asrning ajoyib yodgorligi - Baroqxon madrasasi joylashgan. Bulardan tashqari, 1966 yil zilziladan Yunusxon maqbarasi,

Ko'kaldosh madrasasi kabi ajoyib yodgorliklar omon qolgan. Toshkent metrosi jahonning zamonaviy arxitektura durdonalaridan biri bo'lib hisoblanadi.

O'zbekiston Respublikasi Prezidenti 2008 yilning 2 aprelida «Toshkent shahrining 2200 yilligini nishonlashga tayyorgarlik ko'rish va uni o'tkazish» to'g'risida qaror qabul qildi. Unga ko'ra O'zbekiston poytaxti, ilm-fan va madaniyat markazi, tinchlik va do'stlik ramziga aylangan Toshkent shahrining 2200 yilligini keng nishonlash va munosib o'tkazishga alohida e'tibor qaratildi. Yubiley munosabati bilan ko'plab tarixiy yodgorliklar qayta ta'mirlandi, yangi binolar qurildi va shaharning ijtimoiy infratuzilmasi yanada obod bo'ldi.

Toshkent viloyati va Toshkent shahrining asosiy tarixiy- arxitektura yodgorliklari:

1. Ko'kaldosh madrasasi (XIV asr);
2. Kaffol Shoshiy maqbarasi (XVI asr);
3. Hazrati Imom arxitektura majmuasi (XVI asr);
4. Abulqosim madrasasi (XIX asr);
5. Baroqxon madrasasi (XVI asr);
6. Jome' masjid (XIX asr);
7. Zangi ota majmuasi (XV-XX asr);
8. Tilla Shayx masjid (1890 y);
9. Xadra maydoni (XIX asr);
10. Sufi Ota maqbarasi (XIX asr).
11. Minor jome' masjid (XXI asr).

Toshkent viloyati bo'ylab tashkil etish mumkin bo'lgan «Toshkent- islom madaniyati poytaxti» nomli ekskursiya xizmatining dasturi namunasini keltiramiz:

**«TOSHKENT - ISLOM MADANIYATI POYTAXTI» nomli
ekskursiya xizmatining**

DASTURI

Davomiyligi: 2 soat

Masofasi: Toshkent shahri bo'ylab 10 km

Ekskursiya maqsadi: Toshkent shahridagi mashhur tarixiy-arxitektura yodgorliklari bilan tanishtirish

Ekskursiya o'tkazilishi rejalashtirilgan guruh: xoriждан tashrif buyurgan turistlar

Ekskursiya mavsumi: yil davomida

GIDNING INDIVIDUAL MATNI NAMUNASI

1-ob'ekt. ZANGI OTA MAJMUASI

Kirish peshtoqi. Hurmatli ekskursantlar biz Zangi ota majmuasidamiz. Bu majmua Toshkent shahridan 8 km uzoqliqda joylashgan bo'lib, ikkita maqbara, masjid va minoradan iborat. Majmua XII asr oxiri va XIII asr boshlarida yashagan Shayx Zangiota qabri atrofida shakllangan bo'lib, qabr ustiga XIV-XV asrlarda Amir Temur tomonidan maqbara bunyod etilgan. Xuddi shu davrning o'zida shayxning rafiqasi qabri ustiga maqbara bunyod etilgan.

XVIII asr oxiri va XX asr oralig'ida Zangi ota maqbarasining fasadi oldida madrasa bunyod etilgan bo'lib, turli davrlarda bo'lgan qurilish va ta'mirlash ishlari o'tkazilgan vaqtlarda kirish eshiklariga bitilgan. Qabristonga boruvchi peshtoq eshigida 1832-yil sanasi, g'arbiy darvozaning eshigida esa 1914-1915-yillar sanasi hamda toshkentlik ustalar - Mulla ustod Kulbek va usta Nazarxonlar ismi bitilgan.

Maqbara oldida. Zangi ota maqbarasi majmuaning asosiy yadrosi bo‘lib, ziyoratxona va go‘rxonadan iborat. Zangi otaning butun hayoti Movarounnahr xalqlarining eng og‘ir davriga to‘g‘ri keladi. XIII asrning 20-yillarida mug‘ullar eng yirik shahar va qishloqlarni vayron qiladilar. Shunday og‘ir va musibatli paytda Zangi ota hamda uning shogirdlari xalq ommasini qahramonlik, vatanparvarlik, mehr-shafqat kabi umuminsoniy g‘oyalar bilan oziqlantiradi. Zangi otaning bu xizmatlari vaqti kelib Amir Temur tomonidan munosib taqdirlanadi. Zangi otaning qabri ustida maqbara qad rostlatadi, 1420-yilda esa Mirzo Ulugbek uning ustiga hozirgi maqbara peshtoqini bunyod ettiradi.

Maqbara 1868-yili zilzila oqibatida peshtoq arki va maqbara gumbazi qattiq shikastlanadi. 1887-1888-yillarda ta‘mirlash ishlari olib borilib, go‘rxona va peshtoqning yuqori qismi qayta ta‘mirdan chiqariladi. Ta‘mirlangan sana peshtoq qismida bitilgan.

Hovlining ichki qismida. Zangi otaning otasi Tojxo‘ja, uning otasi Abdul Malik ota bo‘lib, ul zot o‘zining piri murshidi Mansur ota orqali Xo‘ja Axmad Yassaviyga borib taqaladi. Tojxo‘janing o‘zi ham hazrat Yassaviyning xizmatida bo‘lib, ul zotdan bevosita tasavvufiy-ma‘naviy ta‘limot va yo‘llanma olgan. Tojxo‘ja 1218-yilda vafot etgan.

Hazrati Arslonbobo avlodi hisoblangan Zangi ota Xo‘ja Axmad Yassaviyning beshinchi muridi Sulaymon Haqim ota Bakirg‘oniyning shogirdi hisoblangan.

Zangi ota xalq orasida cho‘ponlarning piri hisoblanib, manbalarda qayd etilishicha 1258-yilda vafot etgan. Uning qabri ustida Qur‘oni Karimdan bir qancha oyatlar bilan bir qatorda uning vafot etgan yili ham ko‘rsatilgan.

Anbar bibi maqbarasi. Zangi ota majmuasidagi Anbar bibi yoki Anbar ona deb atalmish maqbara Zangi otaning rafiqasi Anbar bibi sharafiga qurilgan. Maqbara tuzilishi va bezagi Zangi ota maqbarasiga o‘xshab ketadi. Maqbarada ikkita qabr bo‘lib, birinchisi Anbar bibiga, ikkinchisi esa Ulug‘ podsho, ya‘ni Sulaymon Haqim ota Bakirg‘oniyning onasiga tegishli deb hisoblanadi. XIX asrning oxirida maqbara gumbazi qulab tushgan. 1945-1949-yillarda u qayta

ta'mirlangan. Shuningdek, gumbaz va peshtoqning yuqori qismi qayta ta'mirlangan.

(Ekskursantlarga tomosha qilish va rasmga tushishlari uchun 2 daqiqa vaqt beriladi. Savollarga javob beriladi).



10.13.-rasm. Zangi Ota majmuasi

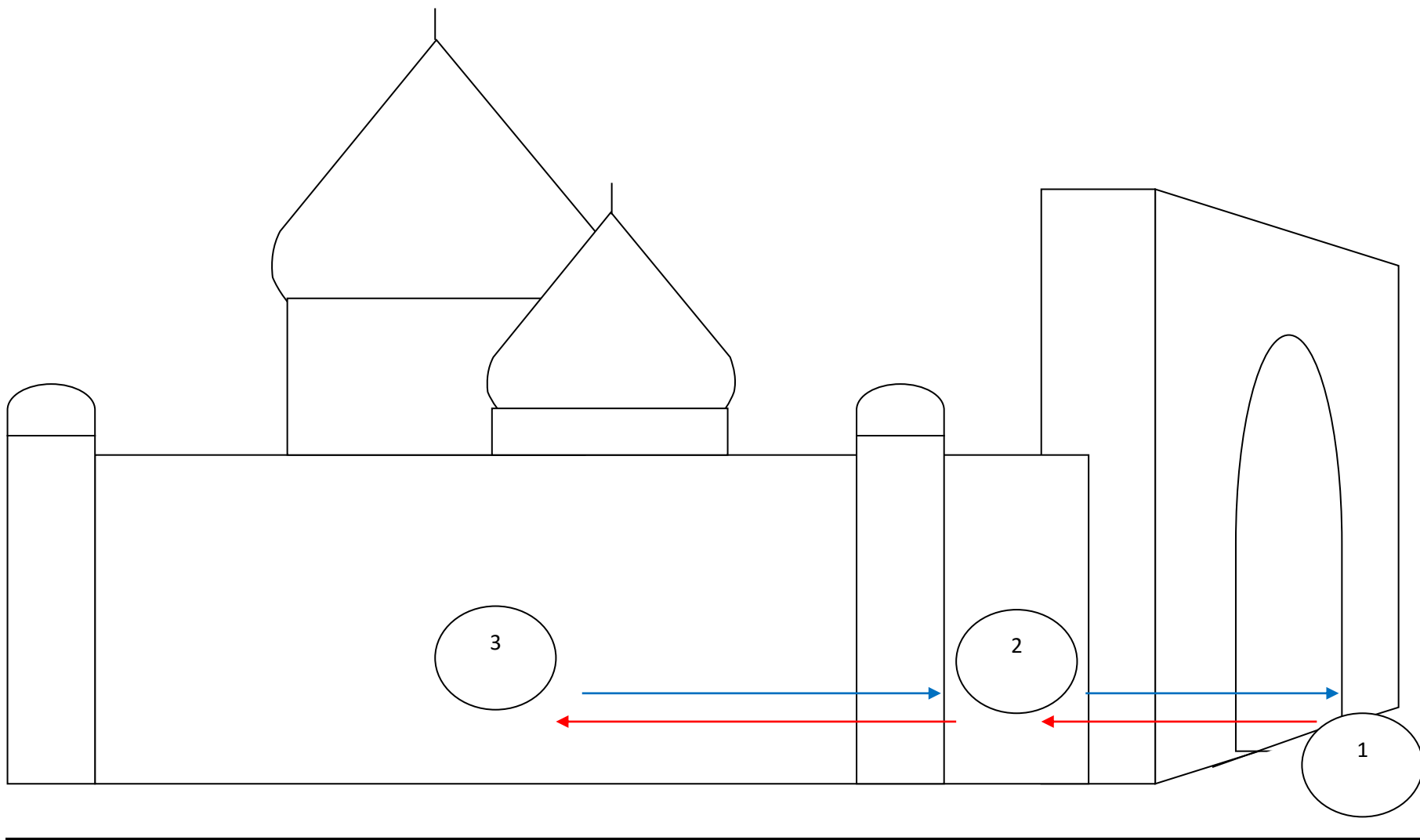

10.14.-rasm. **Zangi Ota** majmuasini ko'rsatish tartibi.

2-ob'ekt. XAZRATI IMOM MAJMUASI

Majmua qarshisida. Hurmatli ekskursantlar! Biz Xazrati Imom majmuasi qarshisida turibmiz. Xazrati Imom yoki Xasti Imom majmuasi XVI-XIX asrlarda shakllangan bo'lib, uning asosini Kaffol Shoshiy maqbarasi tashkil etadi.

Mustaqillik yillarida tom ma'noda yangidan ta'mirlangan yodgorliklar sirasiga Xazrati Imom yodgorlik majmuasi obidalarini ta'kidlash maqsadga muvofiq. Hozirgi kunda ushbu hududdagi mavjud barcha yodgorliklar: Kaffol Shoshiy maqbarasi, Baroqxon, Muiy Muborak madrasalari, Tilla Shayx hamda Namozgoh jome' masjidlari to'liq ta'mirlanib, o'zining yangi qiyofasida namoyon bo'lmoqda. Ta'kidlash joizki, ta'mirlash ishlarida respublikamizdagi eng qo'li gul ustalari jalb etilib, yodgorliklar o'ziga xos me'moriy obidalar uslubida qayta ta'mirlandi.

Majmua markazida. Binolarning tarixiga nazar tashlaydigan bo'lsak, Toshkentdagi har bir daha o'zining ma'lum bir yodgorliklari bilan tanilgan. Jumladan, Sebzor dahasida Xastimom, ya'ni Xazrati Imom nomi bilan bog'liq me'moriy yodgorlik majmualari joylashgan, u bir necha tarixiy obidalardan iborat. Majmua markazida Imom Abu Bakr Kaffol Shoshiyning (903-975-y.y) qabri joylashgan bo'lib, qolgan binolarning eng qadimiysi XVI asrda barpo qilingan. XVI asrning 50-yillarida bu binolar Baroqxon madrasasi me'moriy yodgorliklar tarkibiga qo'shilgan. XVI asr oxirlarida uning qarshisida «ko'shk» uslubida Kaffol Shoshiyning avlodi Boboxoji maqbarasi joylashgan, bu bino 1939-yili buzib tashlangan. XVI asrda Xazrati Imom majmuasida bir necha yuz yillarga guvoh chinorlar, qayrag'och va boshqa daraxtlar, hovuz va ayvonlardan iborat bog' bo'lib, u yerda har yili hayit bayramlari o'tkazilgan. XIX asr o'rtalarida Baroqxon madrasasining shimoliy tarafida Namozgoh, ro'parasida Muiy Muborak madrasasi, jome' masjid (hozirgi kunda saklanmagan) qurilgan. XX asr boshida olti ustunli, o'n ikki gumbazli Tilla Shayx masjidi bunyod etilgan.

Majmua yon tomonida. Ma'lumki, XVI asrda, Shayboniylar hukmronligi davrida Toshkent Movarounnaxrning yirik madaniy, savdo va hunarmandchilik markaziga aylanadi. Xuddi shu davrda Shayx Kaffol Shoshiy qabri atrofi obodonlashtirilib, uning ustiga maqbara bunyod etiladi. Maqbara atrofi hamda Eski shaharning Sebzor qismi shayx nomi bilan Xazrati (Xasti) Imom deb atala boshlanadi. XVI asrning 30-50 yillarida Xazrati Imom qabristoni hududida Baroqxon madrasasi bunyod etilib, XV-XVI asr boshlariga oid ikki maqbara biri nomsiz, ikkinchisi Suyunxo'ja maqbarasi bilan yagona majmuaga aylantiriladi. Abdullaxon II mablagi hisobiga Kaffol Shoshiy maqbarasi ro'parasida shu yilda vafot etgan Shoshiy avlodi bo'lmish Shayx Boboxoji sharafiga qo'sh uslubida maqbara bunyod etiladi. Maqbara 1939-yilda buzib tashlangan.

Xazrati Imom majmuasida binolar qurilishi XIX asrda ham davom ettiriladi. Xususan, 1856-1857-yillarda Baroqxon madrasasi ro'parasida Qo'qon xonining Toshkentdagi hokimi Mirza Axmad Qushbegi Muiy Muborak madrasasini, uning yonidagi shahar jome' masjidlaridan biri-Tilla Shayx masjidini qaytadan qurdiradi.

XVIII asr oxiri XIX asr boshlarida Kaffol Shoshiy maqbarasidan sharq tomonda yirik Namozgoh masjidi quriladi. Obidaning eshigi ustida mayolik pannoda usta va xattotning ismi she'riy tarzda fors tilida bitilgan. Inshoot bir necha marta qayta ta'mirlangan.

(Ekskursantlarga tomosha qilish va rasmga tushishlari uchun 2 daqiqa vaqt beriladi. Savollarga javob beriladi).



10.15-rasm. **Xazrati Imom Majmuasi.**

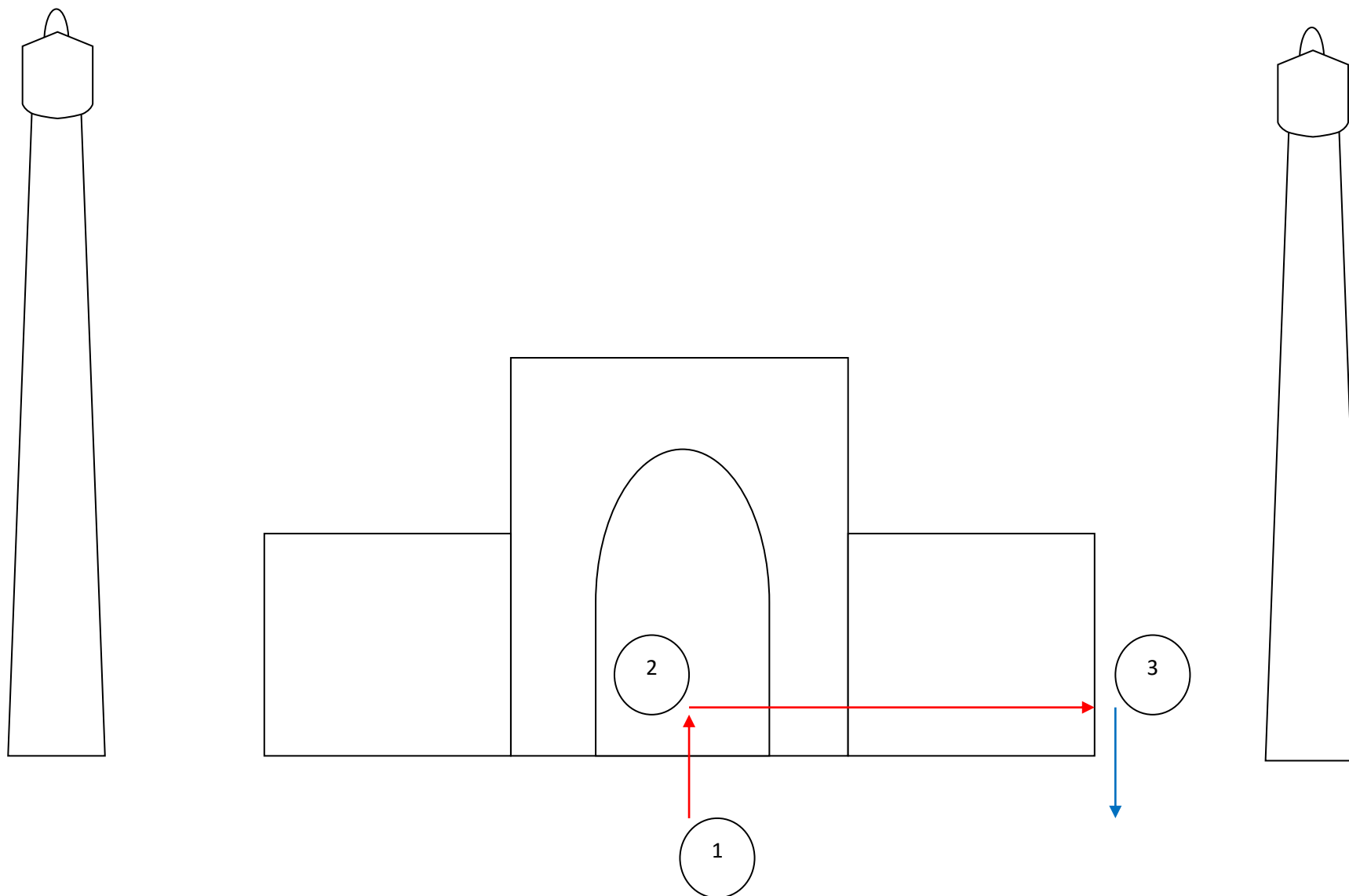

10.16-rasm. **Xazrati Imom Majmuasi.**

10.5. Mamlakatimizdagi boshqa viloyatlarining tarixiy-arxitektura yodgorliklari ekskursiya ob'ektlari sifatida

Surxondaryo viloyatining markazi bo'lgan Termiz shahri eramizdan oldingi II-I asrlarda Hindistonni Markaziy Osiyo orqali Yevropa bilan bog'lovchi karvon yo'llarining chorrahasida paydo bo'lgan, keyinroq u Xitoyga eltuvchi «Buyuk Ipak Yo'li»da ham muhim ahamiyat kasb etdi. Kushonlar davrida 500 gektar maydonni egallagan. Shuningdek, Termiz yonida eramizdan oldingi III-II asrlarda Yunon-Baqtriya davlatiga tegishli turar joylar topilgan. Qoratepada Budda madaniyatiga tegishli turli yodgorliklar, Fayoztepada Budda ibodatxonasi xarobalarida qiziqarli lavhalar va haykallar topilgan.

Surxondaryo viloyatining asosiy tarixiy-arxitektura yodgorliklari:

1. Qirq qiz saroyi (IX asr)
2. Termiz hukmdorlari saroyi (XX asr)
3. Hakim at Termiziy arxitektura majmuasi (X asr)
4. Sulton – Saodat arxitektura majmuasi (X asr)
5. Qoratepa ibodatxonasi (II asr)
6. Fayoztepa ibodatxonasi (I asr)

Qashqadaryo viloyati. Qarshi shahri Samarqand va Buxorodan Afg'oniston va Hindistonga o'tuvchi karvon yo'llari asosida yuzaga kelgan. Qarshi bir necha arxitektura yodgorliklariga ega. Mirzo Ulug'bek tomonidan qurilgan Ko'kgumbaz masjidi (1463 y.), Jome' masjidi, Minorali Qo'rg'oncha (XIX-XX asrlar), Xo'ja Abdulaziz madrasasi (XX asr), Qilichboy madrasasi (1714 y.), Zaxkok- Moron shaharchasi xarobalari (eramizdan avvalgi I asr-eramizning V asri) va Qashqadaryo daryosi ustidan o'tgan qadimiy ko'prik kabilardir. Shaharda «O'lkashunoslik» muzeyi bor. Qashqadaryoning muhim arxitektura yodgorliklari- Temuriy sulolasiga tegishli Shamsiddin Mir Kulol maqbarasi, Ko'kgumbaz masjidi, Gumbazi Saidon maqbarasidir.

Hisor tog‘larning janubi-g‘arbida 1975 yilda Qizilsoy qo‘riqxonasi tashkil etilgan. Bu yerda silovsin, ayiq, qor barsi kabi noyob hayvonlarni uchratish mumkin. Shuningdek, Markaziy Osiyodagi eng yirik g‘orlardan biri – Amir Temur g‘ori ham shu tizmada joylashgan. Qashqadaryoda Xoja Ubaydulla, Jarroh Abdurahmon Ota, G‘ulom Naqshbandiylar ziyoratgohlari, Sulton Mirhaydar maqbarasi kabi ziyoratgohlari ham bor.

Shahrisabz shahri. Bog‘lar va uzumzorlarga burkangan Shahrisabz shahri hunarmandchilik markazi bo‘lgan. Shahrisabzdagi dastlabki turar joylarga V-VI asrlarda asos solingan bo‘lsa, IX-X asrlarga kelib u yirik savdo va hunarmandchilik markaziga aylangan. Amir Temur tomonidan devor bilan o‘ralganidan so‘ng u madaniyat va ilm-fan shahriga aylangan.

Qashqadaryo viloyatining tarixiy-arxitektura yodgorliklar:

1. Oqsaroy (XIV - XV asr);
2. Dorus – Saodat majmuasi (XIV asr);
3. Hazrati Imom masjidi (XIV asr);
4. Jahongir maqbarasi (XIV asr);
5. Dor-ut-Tilovat arxitektura majmuasi(XIV - XV asr);
6. Ko‘kgumbaz masjidi (XV asr);
7. Gumbazi Saidon (XV asr);
8. Shamsiddin Kulol maqbarasi (XV asr)

Farg‘ona viloyati. Farg‘ona butun dunyoga Shohimardon, Qiziltepa kabi kurortlari bilan mashhur bo‘lgan. Tabiatshunoslik muzeyida shaharning butun tarixi bilan tanishish mumkin. Qo‘qon ilgari Qo‘qon xonligining poytaxti bo‘lgan, O‘zbekistonning eng mashhur shaharlaridan biri.

XX asr boshlarida Qo‘qon Toshkentdan so‘ng ikkinchi yirik shahar bo‘lib hisoblangan, aholisining soni barcha hududiy markazlardan ortiq bo‘lgan. Qo‘qonning oxirgi xoni Xudoyorxonning saroyi shaharning eng muhim arxitektura yodgorliklaridan biri bo‘lib hisoblanadi. Xon saroyi o‘z hashamati va bezaklari bilan o‘chmas taassurot qoldiradi. Shuningdek, shoira Nodirabegim nomi bilan bog‘liq ikki minorali Modarixon maqbarasi ham qiziqarlidir. Qatl etilgan shoira

xotirasiga bag'ishlab maqbara yonida oq marmar va bronzadan ishlangan haykal o'rnatilgan.

Marg'ilon shahrining 2000 yilligi hukumat qarori asosida 2007- yilda keng nishonlandi. Marg'ilonga Buyuk Ipak Yo'lining kashf etilishi bilan ozodlikni tan oluvchi mag'rur sug'dlar tomonidan asos solingan. Unda ipak matolar ishlangan. X asrda Marg'ilon butun dunyoga o'zining ipak matolari bilan mashhur bo'lgan. XV asr oxirlari XVI asr boshlarida Marg'ilon vodiyning eng muhim shaharlaridan biriga aylangan. Marg'ilonning monumental yodgorliklaridan bezatilgan masjid minora-maqbara va kaptarxonadan iborat bo'lgan Kaptarlik kompozitsiyasi (XVIII asr) hamda Shouda masjidini keltirish mumkin.

Farg'ona viloyatining asosiy tarixiy- arxitektura yodgorliklari:

1. Xudoyorxon saroyi (XIX asr);
2. Rishtlik masjidi (XX asr)
3. Jome masjidi va minorasi (XIX asr);
4. Mulkobod masjidi (XX asr.)
5. Said Ahmadxoji madrasasi (XIX asr boshlari)
6. Chokar masjidi (XX asr.);
7. Xo'ja Magiz maqbarasi (XVIII asr)
8. Mullo Dirgiz madrasasi (XX asr boshlari).
9. Axsikent qadimiy shaharchasi (eramizdan avvalgi II asr).

Tayanch so'z va iboralar: Tarixiy shaharlar, «Sharqning qadimiy obidalari», «Jahon merosi», Islom konferensiyasi tashkiloti (OIK), Xalqaro islom tashkiloti (ISESCO), YUNESKO tashkiloti, tarixiy va arxitektura yodgorliklar.

Mustaqil ishlash uchun savollar:

1. Samarqand, Buxoro, Xiva shaharlari «Sharqning qadimiy obidalari» sifatida ifodalanishining sababi nimada?
2. Toshkent shahrining asosiy tarixiy-arxitektura yodgorliklarini hikoya qiling.

3. Samarqand shahrining asosiy tarixiy-arxitektura yodgorliklarini hikoya qiling.
4. Buxoro shahrining asosiy tarixiy-arxitektura yodgorliklarini hikoya qiling.
5. Xiva shahrining asosiy tarixiy-arxitektura yodgorliklarini hikoya qiling.
6. Farg‘ona vodiysi shaharlarining tarixiy-arxitektura yodgorliklarini hikoya qiling.
7. Termiz shahrining asosiy tarixiy-arxitektura yodgorliklarini hikoya qiling.

Amaliy mashg‘ulotlarga tayyorgarlik ko‘rish uchun topshiriqlar:

Avvalgi mavzularda berilgan topshiriqlardan kelib chiqib, ekologiya mavzusida ekskursiya dasturini tayyorlagan guruhning taqdimotini o‘tkazing.

Test savollari:

- 1. Imom Ismoil al-Buxoriy majmuasi qayerda joylashgan?**
 - a) Samarqand viloyatida
 - b) Xorazm viloyatida
 - d) Buxoro viloyatida
 - e) Farg‘ona viloyatida
- 2. Shayx Xovandi Taxur maqbarasi, Qaldirg‘ochbibi maqbarasi, Yunusxon maqbarasi kabi tarixiy yodgorliklar O‘zbekistonning qaysi viloyatida joylashgan?**
 - a) Toshkent shahrida
 - b) Qashqadaryo viloyatida
 - d) Xiva shahrida
 - e) Surxondaryo viloyatida
- 3. Hakim at-Termiziy majmuasi; Sulton Saodat yodgorligi, Fayoztepa ibodatxonasi kabi tarixiy yodgorliklar qayerda joylashgan?**
 - a) Surxondaryo viloyatida

- b) Qashqadaryo viloyatida
- d) Jizzax viloyatida
- e) Toshkent shahrida

4. Samarqand shahri «Registon» maydonidagi qaysi madrasa birinchi va kim tomonidan qurilgan?

- a) Ulug‘bek madrasasi, Mirzo Ulug‘bek tomonidan
- b) Sherdor madrasasi, Bahodur Yalangtush tomonidan
- d) Tillokori madrasasi, Mirzo Ulug‘bek tomonidan
- e) Sherdor madrasasi, Mirzo Ulug‘bek tomonidan

5. Quyidagilardan qaysi biri Termiz shahriga xos yodgorliklar sanaladi?

- a) Fayoztepa ibodatxonasi
- b) Chorsu bozori
- d) Ismoil Somoniy maqbarasi
- e) Dorus-Saodat majmuasi

11-mavzu. O‘ZBEKISTONNING EKOLOGIK HUDUDLARIGA EKSKURSIYA XIZMATINI TASHKIL QILISH

11.1. Ekologik resurslarning ekskursiyani tashkil qilishdagi o‘rni

11.2. Ekologik faoliyatni amalga oshirishda milliy parklar va qo‘riqxonalarining o‘rni

11.3. Ekologiya mavzusidagi ekskursiyalar marshrutining o‘ziga xosligi

11.1. Ekologik resurslarning ekskursiyani tashkil qilishdagi o‘rni

Ekologik turizm o‘tgan asrning oxirlaridan boshlab jahon turizmi industriyasiga asta-sekin kira boshladi. Butunjahon turizm tashkilotining ma’lumotlari bo‘yicha keyingi besh yilda ekologik turizmدا turistlar oqimi tobora ko‘payib borayotganligi haqida xisob – kitob natijalari keltirilgan. Ushbu turizm yo‘nalishida janubiy Yevropa, Janubiy – sharqiy Osiyo, kichik Osiyo, Xitoy va Afrika qit’asidagi davlatlar oldingi o‘rinlarda borishmoqda. Albatta, qayd qilingan geografik tabiiy manzillar betakror tabiat mintaqalar bo‘lib, doimiy bahor va yoz iqlimiga ega bo‘lgan davlatlarning tabiatdagi biologik xilma-xillik resurslari, sharoitlari bu mintaqalarda yil davomida turistlar oqimining ko‘payishini ta’minlaydi, imkoniyatlar yaratadi. Hozirgi kunga kelib jahonda ekologik turizm jadal suratlar bilan rivojlanib borayotgan turizmning tarmoqlaridan biriga aylandi.

O‘zbekiston Respublikasi Prezidenti I.A.Karimov ta’kidlagandek «Go‘zal geografik va tabiiy sharoitlar Respublikamiz hududida ekologik turizmni rivojlantirish uchun g‘oyat qulaydir. Bu borada mamlakatning tog‘li hududlarida joylashgan, zamonaviy jihozlangan sayyohlik majmualarida qishki va noyob sayyohlik dasturlari tashkil etilgan. Sayyohlikning yangi yo‘nalishi-yirik

qo‘riqxonalar va bog‘lar hududida tashkil etilgan tabiatshunoslik turizmi rivojlanmoqda»⁶.

Darhaqiqat, O‘zbekistonda ekologik turizm rivojlanib borishining yana bir sababi turist o‘zi qiziqqan tabiat va uning tabiiy sharoiti, biologik resurslari bilan tanishibgina qolmasdan, bu tabiat bag‘rida dam oladi, tabiat go‘zalligini chuqur his qiladi. Uning resurslarini avaylash xohish-istagi paydo bo‘ladi. Respublikamizning ekologik turizm salohiyatini hisobga olganimizda ekologik turizmni rivojlantirishning asosiy resurslari – 4 faslli tabiat mavsumlari, o‘zining ekologik tizimlariga ega bo‘lgan 5 ta tabiiy landshaft bio-xilma-xilliklarida endemik (faqat O‘zbekiston tabiatida) turlarning mavjudligidan iborat. O‘zbekistonning ekologik turizmdagi resurslar salohiyatiga alohida to‘xtalganimizda, quyidagi ekoturizm manbalarini keltirish, tavsiflash masalaga ravshanlik kiritadi.

O‘zbekiston 3,8 mln. gektarga ega bo‘lgan ovchilik – baliqchilik yer maydonlariga ega, ulardan 1 mln. gektarini suv fondi tashkil etadi. Respublikamiz faunasi 97 turdagi o‘txo‘r hayvonlar, 424 turdagi qushlar, 58 turdagi sudralib yuruvchilar va 83 tur baliqlarga ega. Bulardan, O‘zbekiston Respublikasi «Qizil kitobiga» o‘txo‘r hayvonlarning 24 turi, qushlarning 48 turi, sudralib yuruvchilarning 10 turi, baliqlarning 18 turi va 78 turdagi umurtqasizlar kiritilgan.

O‘zbekiston Respublikasi Fanlar Akademiyasi Botanika instituti ma’lumotlari bo‘yicha, O‘zbekistonda hozirgi kunda 4148 tur o‘simliklar mavjud. Shulardan, 3000 turlari oliy, yovvoyi o‘suvchi o‘simliklar, ulardan 9 foizi endemiklardan iborat. O‘zbekiston hududining muhofaza etilayotgan tabiiy hududlar tarkibida 2164 km² ni tashkil qilgan 10 ta davlat qo‘riqxonasi, 6061 km² ni tashkil etgan 2 ta milliy bog‘ va noyob turlarga kiruvchi hayvonlarni ko‘paytirish respublika markaziy – «Jayron» ekomarkazi, 12186 km² maydonni tashkil etgan 17 ta davlat buyurtmaxonalari mavjud. Keltirilgan ma’lumotlarga qo‘shimcha qilib qayd qilish mumkinki, O‘zbekiston Markaziy Osiyoning o‘rtasida, ekologik turizmning rivojlanishi uchun qulay transport, geografik hududlarida joylashgan.

⁶ Экологический вестник. Ж. Тошкент, № 6, 2007.

Ekspertlarning ma'lumotiga qaraganda ekoturizm sayyohlik bozorining 10-20 %ini qamrab olgan, o'sish sur'ati esa umumiy turizm industriyasining o'sish sur'atidan 2 – 3 marotaba oshib ketdi. Shuning uchun ham bugungi kunda ekologik turizmni rivojlantirish asoslarini va ekologik resurs maskanlariga turistik marshrutlar tuzishning uslubiy asoslarini ishlab chiqish zarur bo'lmoqda.

O'zbekistonlik ekolog olimlarning fikricha, – ekoturizm ma'rifiy-ma'naviy tushunchalar ostida ekoturistlarning ekzotik tabiiy hududlarga, ularning hayvonot va o'simliklar dunyosiga, tabiiy hududlarning tarixiy yodgorliklariga, arxeologik topilmalariga, geologiyasiga, paleontologiya qoldiqlariga sayohatlari kabi tabiat bilan bog'liq majmualar kiradi.

Ekoturizmning maqsadi – hozirgi va kelajak avlodlarning ekologik xavfsizligi va barqaror rivojlanishini ta'minlash uchun tabiatdan turistik yo'nalishda oqilona foydalanishdir. Ekoturizmning maqsadini amalga oshirish uchun «O'zbekistonda ekologik turizmni rivojlantirish konsepsiyasi» da keltirilgan rejaviy dasturni keltirish kifoya qiladi. Bu konsepsiyada respublikamizda ekologik turizmni rivojlantirish uchun quyidagi vazifalarni bajarish muhimligi alohida qayd qilingan:

- ekoturizm industriyasini shakllantirish uchun maxsus qonunlarni ishlab chiqish va ularning huquqiy mexanizmini yaratish;
- ekoturistik fan, ta'lim va amaliyotning nazariy asoslarini ishlab chiqish;
- aholining ekologik ongi va madaniyatini ekoturizm orqali o'stirish;
- ekoturizm yo'nalishidagi ta'lim va tarbiyani yo'lga qo'yish;
- ekoturizm bo'yicha mutaxassislarni tayyorlash va qayta tayyorlash;
- ekoturistik ob'ektlarni har tomonlama baholash va ularning kadastrini olib borish;
- ekoturizm monitoringi va istiqbolini olib borishni yo'lga qo'yish;
- milliy davlat hududlarini ekoturizm bo'yicha rayonlashtirish;
- davlatlarning va xalqaro jamiyatning ekoturizmga oid taktik reja va strategik dasturlar va tadbirlarini ishlab chiqish;
- biologik xilma-xillikni saqlash.

Qayd qilingan vazifalarni bajarishda quyidagi ekoturistik tamoyillarni, ya'ni ekologik munosabatlarni turizm orqali tartibga solishga yo'naltirilgan qoidalarga qattiq, ma'suliyat bilan rioya qilish talab qilinadi:

- ekoturizmda tabiatni muhofaza qilish va barqaror rivojlanish masalalarining ustuvorligi;
- ekoturizmning tarixiy, madaniy va boshqa turizm turlari bilan bog'langanligi;
- turizm va servis sohasi yo'nalishidagi barcha ta'lim muassasalarida ekoturistik o'quv kiritilishining maqsadga muvofiqligi;
- mahalliy aholining ekologik ongi va madaniyatini o'stirishda ekoturizmni jalb qilish zaruriyati;
- tabiatdan oqilona foydalanish va tabiatni muhofaza qilishning mazmunini ekoturistik marshrutlarda aks ettirish;
- davlat, jamiyat, mahalliy boshqaruv idoralarining ekologik turizmdan manfaatdorligi;
- ekoturizmda ekologik ijtimoiy-iqtisodiy manfaatdorlikning yagonaligi;
- ekoturizmda milliy g'urur va iftixorni shakllantirishning zarurligi.

Qayd qilingan tamoyillarning bajarilishi O'zbekistonda ekologik turizmni jadal rivojlantirishning asoslarini ta'minlaydi.

Ekoturizmni rivojlantirish bo'yicha «O'zbekistonda ekologik turizmni rivojlantirish konsepsiyasi» qabul qilingan. Ushbu konsepsiyaning 1.4. bandida – ekoturizmning ijtimoiy-iqtisodiy masalalari yechimini topishi lozim bo'lgan dolzarb masalalari qayd qilingan. Ular quyidagilar:

- ekoturizm ob'ektlarida aholini ish bilan ta'minlash, ijtimoiy muhofaza qilish muammolarini hal qilish;
- ekoturizm qadamjoylarida kichik va o'rta biznesni rivojlantirish orqali qo'shimcha ish o'rinlarini yaratish, turistik infratuzilmalarni hosil qilish;

- ekoturizmning jahon talablariga javob beraoladigan moddiy – texnik, axborot–tahliliy bazasini yaratish xizmat ko‘rsatish va servis sohasini rivojlantirish;
- ekoturizm maskanlarini elektr energiyasi va issiq suv bilan ta‘minlash maqsadida ekologik toza, qayta tiklanuvchi muqobil energiya qurilmalari yordamida foydalanishni keng yo‘lga qo‘yish.

11.2. Ekologik faoliyatni amalga oshirishda milliy parklar va qo‘riqxonalarining o‘rni

O‘zbekiston hududida qirilib ketishi arafasida turgan noyob hayvonot va nabotot dunyosini saqlash va ko‘paytirish maqsadida qo‘riqxonalar (Surxon, Nurota, Hisor, Baday-To‘qay, Zarafshon, Qizilqum, Chotqol, Zomin, Kitob) parvarishxonalar («Jayron») ekomarkazi, Sayhun xo‘jaligi) tarkibida va atrofida jahon talablariga javob bera oladigan milliy tabiiy bog‘larni amalga oshirish orqali muhofaza qilinadigan hududlarda ekoturizm ob‘ektlarining moddiy-texnika bazasini yaratish uchun qo‘shimcha chet el investitsiyalarini jalb qilishdan iboratdir.

Keltirilgan jadval ma‘lumotlari bilan tanishib chiqib, Respublikamizda ekoturizm rivojlanishi kerak bo‘lgan birinchi navbatdagi ekoturizm resurslari davlat muhofazasida ekanligi ma‘lum bo‘ladi. Bu holat juda to‘g‘ri qaror qilingan. Dunyoning barcha davlatlarida ham 11.1-jadvaldagi tabiiy hududlar o‘zining o‘simliklar olami va hayvonot dunyosi bilan qattiq qo‘riqlanadi. Shu bilan birga ta‘kidlash lozimki, juda ko‘plab davlatlarda, ayniqsa tabiatda noyob o‘simlik yoki hayvon turlari muhofaza qilinadigan qo‘riqxonalardan ham ekologik turizm maqsadlarida samarali foydalanishadi. Bunga misol qilib Afrika, Kanada, Amerika, Avstraliyadagi qo‘riqxonalar, rezervatlar va milliy parklar haqidagi kino seriallarning tobora ommaviylashib borayotganligini keltirish mumkin.

O‘zbekiston Respublikasining davlat tomonidan muhofaza etiladigan tabiiy hududlari

№	Tabiiy landshaft	Muhofaza maskani	Maydoni, ga	Tashkil etilgan yil
1	2	3	4	5
		Davlat qo‘riqxonalari	175536	1971
1	Baday – to‘qay	Amudaryo pasttekisliklari to‘qay ekotizimlari	6462	1983
2	Hisor	Hisor tizmasi tog‘ ekotizimlari	80986	1959
3	Zomin	Turkiston tizmasi tog‘ ekotizimlari	21735	1975
4	Zarafshon	Zarafshon daryosi o‘rta oqimi to‘qay ekotizimlari	2352	1971
5	Qizil-qum	Amudaryo o‘rta oqimi va qo‘shni sahrolar to‘qay ekotizimlari	10311	1975
6	Nurota	Nurota tizmasi tog‘ ekotizimlari	26895	1971
7	Surxon	Qo‘hitang tog‘ tizmasi ekotizimlari va Amudaryo o‘rta oqimi to‘qay ekotizimlari	26895	1975
8	Kitob	Noyob geologik kon	3938	1987
Milliy bog‘lar				
1	Ugam – Chotqol milliy davlat bog‘i	G‘arbiy Tyan-Shyan ekotizimlari	574590	1990
2	Zomin milliy bog‘i	Turkiston tizmasi ekotizimlari	24110	1977
Davlat tabiat yodgorliklari				
1	Yozyovon sahrosi	Noyob tabiat yodgorliklari	1000	1991
2	Mingbuloq tumani tabiat yodgorligi	O‘simlik va hayvonot dunyosi	1000	1991
3	Chust tumani tabiat yodgorligi	O‘simlik va hayvonot dunyosi	96	1990
Alohida tabiiy ob‘ektlar va komplekslarni saqlash, ko‘paytirish va tiklash uchun hududlar				
Buyurtmaxonalar			1503206	

1	Oqtog‘	Noyob va yo‘qolib borayotgan hayvon va o‘simliklar	15400	1997
2	Dengizko‘l	Hayvonot va o‘simliklar olami	50000	1990
3	Qarnobcho‘l	Hayvonot va o‘simliklar olami	40000	1992
4	Qoraqir	Hayvonot va o‘simliklar olami	30000	1992
5	Qo‘shrabod	Hayvonot va o‘simliklar olami	16300	1992
6	Muborak	Noyob va yo‘qolib borayotgan hayvon va o‘simliklar	264469	1997
7	Sarmish	Hayvonot va o‘simliklar olami	5000	1997
8	Sayg‘ochi	Yovvoyi hayvonlar	1000000	1997
9	Sechanko‘l	Baliqlar	7037	1998
10	Sudoche	Yovvoyi hayvonlar	50000	1991
11	Xubara	Tuvaloq va uning yashash joylari	25000	1998
		Tabiiy parvarishxonalar	7122	
1	«Jayron» ekomarkazi	Jayron, qulon, Prejevalsk otlari	7122	1976
2	Baliq xo‘jaligi hududlari	Suv havzalaridagi antropogen tizimlar	-	
3	Muhofaza etiladigan landshaftlar	Alohida tabiiy ekotizimlar	1004005	
4	Kurort tabiati hududlari	Antropogen ekotizimlar	338	
5	Rekreatsiya hududlari	Antropogen va tabiiy ekotizimlar	70	
6	Davlat biosfera rezervatorlari	Tabiat ekotizimlari	35724	
7	Chotqol davlat biosfera qo‘riqxonalari	Chotqol tog‘ tizimi ekotizimlari	35724	1947

Bu holatning eng muhim sababi, bu muhofazadagi manzillardan ekoturizmga foydalanishning huquqiy-qonuniy me‘yorlari yaratilganligidir. Yaratilgan qonunlarga «mehmonlar» ham «mezbonlar» ham qattiq rioya qilishadi.

Respublikamizdagi tabiat qo‘riqxonalariga faqat ilmiy xodimlar kirishga ruxsat beriladi. Bu qo‘riqxonalariga hatto maxsus ilmiy ekspeditsiyalar ham O‘zbekiston Respublikasi Tabiatni muhofaza qilish davlat qo‘mitasining ruxsatnomasini olishi kerak bo‘ladi.

O‘zbekistonda muhofaza qilinadigan tabiiy hududlarda ekoturizmni rivojlanishini ta‘minlaydigan asosiy chora va tadbirlar «O‘zbekistonda ekologik turizmni rivojlantirish konsepsiyasi»da mukammal holatda berilgan. Ekoturizmning dunyoda tutgan o‘rni, mavqei hamda O‘zbekistondagi salohiyati va uning rivojlanishi e‘tiborni qaratgan holda «Tabiatni muhofaza qilish davlat qo‘mitasi» Vatanimizning muhofaza qilinadigan tabiiy hududlarida ekoturizm va ekologik mavzudagi ekskursiyalarning rivojlanishini ta‘minlaydigan quyidagi asosiy chora va tadbirlar ishlab chiqdi:

1. Respublikamizda ekoturizm sohasida xizmat qiluvchi, jahon talablariga javob bera oladigan yuqori malakali mutaxassislarning yetishmasligini xisobga olgan holda, yosh mutaxassislarni ekoturizm rivojlangan mamlakatlarga (AQSH, Yaponiya, Kanada, Fransiya, Germaniya) malakalarini oshirish uchun o‘qishga, ishga yuborish.

2. Jahon andozalari va talablariga mos keladigan ilmiy va iqtisodiy asoslangan katta–kichik, qisqa va uzoq muddatga mo‘ljallangan loyihalar va biznes rejalar ishlab chiqib amalga oshirish (imtiyozli kredit asosida).

3. O‘zbekistonda ekoturizmning jahon talablariga javob bera oladigan moddiy-texnik, axborot tahliliy bazasini yaratish, xizmat ko‘rsatish va servis sohasini rivojlantirish.

4. Vatanimizning tarixiy yodgorliklari, go‘zal va betakror tabiati, landshafti, nobotat va hayvonot dunyosi haqida bukletlar, turistik atlas va xaritalar yordamida dunyo ekoturizm bozorida targ‘ibot ishlarini amalga oshirish.

5. Baday-tuqay va «Jayron» ekomarkaziga qo‘shni hududlarda Markaziy Osiyoda qirilib ketishi xavfli bo‘lgan noyob hayvonlarni saqlash va ko‘paytirish uchun milliy bog‘lar tashkil qilish lozim.

6. O‘zbekiston viloyatlari bo‘yicha yangi ekoturistik dasturlar, yo‘nalishlar va xaritalar tuzish kerak.

7. Ekoturizm sohasi bilan bog‘liq tashkilotlarga ko‘proq huquqlar, imtiyozli kreditlar berish, tabiatni muhofaza qilish davlat qo‘mitasi tomonidan ishlab chiqilgan «Tabiatni muhofaza qilish to‘g‘risida»gi qonunga ekoturistlarga nisbatan huquqiy nazorat ishlarini yengillashtirish bo‘yicha ayrim qonun hujjatlariga o‘zgartirish va qo‘shimchalar kiritish lozim.

Vatanimizning ekoturizmning taraqqiyot salohiyati nihoyatda katta va uni jadal sur‘atlar bilan rivojlantirish uchun barcha imkoniyatlar mavjud. Faqat bu salohiyat va imkoniyatlardan jahonda ekoturizmi taraqqiy etgan mamlakatlar tajribasiga tayangan holda oqilona foydalanish hamda ilmiy asosda xatolarsiz amalga oshirish lozim.

Milliy parklar – bu tabiiy landshaftni har taraflama muhofaza qiluvchi va dunyoning ko‘plab davlatlari ekoturizmida foydalanayotgan, bir-birini quvvatlab kelayotgan tabiiy majmualardir. Hozirgi vaqtda dunyoda 3,4 ming milliy parklar mavjud.

Tabiat qo‘riqxonalarining tabiatidagi umumiy jozibador, betakror ko‘rinishlarining reklamasini ishlab chiqishda ham turizm bozori, turizm xaridori talab qiladigan shartlari bor. Ular quyidagilar:

- tabiat qo‘riqxonalarida ekoturizm so‘qmoqlari, marshrut yo‘llari atrofida o‘zgaruvchan tabiiy landshaft uchastkalari ajratiladi (archali soy, qoyatoshli dara, tog‘ yoki soydagi buloq, tekis o‘tloqzor va h.k.).

- agar tabiat qo‘riqxonasi tog‘larda joylashgan bo‘lsa qo‘riqxonahududidagi soylar, daralar ko‘p bo‘lib o‘simliklari, rel’efi tuzilishi bo‘yicha o‘xshash bo‘lsa, bu ko‘rinishlardan eng jozibadori, betakrori reklamaga olinadi.

- qo‘riqxonalarimizning tashkil qilinganiga 60 yillardan ko‘proq vaqt o‘tdi. Shuning uchun ham ko‘plab qo‘riqxonalarimizda 100, 200 hatto ming yillik daraxtlar bor. Anashu daraxtning hozirgi ko‘rinishi va xalq so‘zlari bilan ifodalanadigan qisqacha tarixi bilan tabiatning umumiy ko‘rinish reklamasiga alohida rasm va lavhalar bilan qo‘shiladi.

- agar tabiat qo‘riqxonasida bir necha tabiat lanshaftlari bo‘lsa har bir tabiat landshaftlaridan eng chiroyli ko‘rinishlari reklamada berilishi kerak.

11.3. Ekologiya mavzusidagi ekskursiyalar marshrutining o‘ziga xosligi

Ekologik turizm (turistik mahsulot sifatida) turli shakllarda tashkillashtirilishi mumkin bo‘lib, eng ko‘p tarqalgani ekologik ekskursiyalardir (ekologik so‘qmoqlar bo‘ylab sayohat, milliy istirohat bog‘larini tomosha qilish va sh.k). Talabalar va o‘quvchilarning yozgi ekologik lagerlari ham ekologiya mavzusidagi ekskursiyaning muvaffaqiyatli shakllaridan biridir.

«Ekologik ekskursiya» deganda ekskursantlarning ekologik bilimlarini oshirish va rekreatsion dam olishini tashkil etish maqsadida, tabiatning saqlangan hududlariga tashkil etilgan ekskursiya bo‘lib, unda ekologik turizmdagi tamoyillarga rioya etiladi.

Ekologik ekskursiyaning paxodlardan farq qiluvchi xususiyati uning maqsadlilik bo‘lib, bilish, o‘rganish komponentlari ekskursiya dasturiga ob’ektlar esa marshrutga kiritilib, harakatlanish grafigi rejalashtiriladi. Belgilangan maqsadlardan bir necha vazifalar kelib chiqishi mumkin.

Ekologiya mavzusidagi ekskursiya xizmati dasturining namunasini keltiramiz:

«JONLI TABIATNI ASRAYLIK» nomli ekskursiya xizmatining DASTURI

Davomiyligi: 2 soat

Masofasi: Zarafshon qo‘riqxonasida Samarqand shahridan 30 km

Ekskursiya maqsadi: yoshlarning ekologik madaniyatini oshirish, ularga atrof-muhit ifloslanishi bo‘yicha ma’lumotlarni yetkazish hamda yoshlarning ekologik madaniyatini rivojlantirishga qaratilgan.

Ekskursiya o‘tkazilishi rejalashtirilgan guruh: katta va kichik yoshdagi o‘quvchilar guruhi, maktab, litsey va kollej o‘quvchilari

Ekskursiya mavsumiyli: bahor oylarida

GIDNING INDIVIDUAL MATNI NAMUNASI

Hurmatli ekskursantlar! Bugungi kunda O'zbekistonning to'qayzorlari hududlarida jami 5 ta qo'riqxonaga tashkil etilgan. Zarafshon qo'riqxonasi shulardan biri hisoblanadi. Qo'riqxonaga 1975-yilda asos solingan. Uning hududi Cho'pon ota tog'ining balandliklaridan boshlanib, o'ng qirg'oqi bo'ylab 47 kilometr uzoqlikda davom etadi. Qo'riqxonaga hududi 2352 gektar himoya qilinadigan hudud hisoblanadi. Ulardan 680 gektarini o'rmon tashkil etadi. Qo'riqxonani tashkil etishdan maqsad - bugungi kunda yo'qolish arafasida bo'lgan turli qushlar, Buxoro bug'ulari, hududning flora-faunasi va dorivor o'simliklar dunyosini saqlab qolish hisoblanadi. Bu yerda 17 turdagi sutemizuvchilar, 170 dan ortiq qush turlari hamda bir necha o'nlab turdagi sudralib yuruvchilar bor.

Qo'riqxonada Zarafshon tustovuqlarini ko'paytirishga qaratilgan maxsus joylar tashkil etilgan bo'lib, tustovuqlarni sun'iy ravishda ko'paytirish metodikasi ishlab chiqilgan hamda uning «genetik bankini» yaratish ishlari olib borilmoqda.

Butunjahon yovvoyi tabiatni saqlash fondi (WWF) tomonidan Buxoro bug'ularini o'z yashash hududlariga qaytarish ishlari tashkil etilgan. Natijada Buxoro bug'ulari Zarafshon qo'riqxonasi hududiga qaytarilgan edi. Amalga oshirilgan chora-tadbirlar natijasida 2006-yilda Markaziy Osiyoda ularning soni 1000 tani tashkil etdi.

Endi o'simlik turlari bilan yaqindan tanishishni boshlasak! Marhamat!

1-ob'ekt. Qo'riqxonadagi o'simlik turlari

Hurmatli ekskursantlar! Qo'riqxonaning katta bo'lmagan hududida o'simliklarning 300 ga yaqin turlari mavjud. Bularga turang'il, jiyda, majnuntol, grebenshik, do'lana, chingil, ilono't, qizilmiya, kendir va qamishlarni kiritish

mumkin. Bu hududda 59 ta dorivor hamda 23 ta texnik o'simliklar o'sishi aniqlangan.

Zarafshon qo'riqxonasining g'ururi bu 14 gektar maydonni egallagan turang'il o'simligidir. Bu hudud o'simlikning bu darajada ixcham o'sish joyi hisoblanadi. Uning barglari yarqirab turadi, aynan shu o'simlik tufayli kuz faslida bu hududlar xuddi oltin rangga burkanganday bo'ladi.

Chakanda qadimdan dorivor o'simlik hisoblanadi. Qadimgi Gresiyada bu o'simlikning barglari harbiylar va otlarda yuqumli kasalliklarni davolash uchun qo'llanilgan. Keyinchalik esa bu o'simlik haqida unitishgan. Keyingi o'n yilliklar davomida bu o'simlik yana ommalashdi. Grek tilidan to'g'ridan-to'g'ri «chakanda» o'simligi nomining tarjimasi «yaltirab turuvchi ot» degan ma'noni anglatadi. Qadimgi greklar chakanda o'simligining barglari bilan kasalmand otlarni boqishgan. Otlar tetiklashgan va sog'lig'ini tiklashgan.

(Ekskursantlarga o'simlik turlarini tomosha qilish va rasmga tushishlari uchun 2 daqiqa vaqt beriladi. Savollarga javob beriladi).



11.1-rasm. Zarafshon qo‘riqxonasidagi mavjud o‘simlik turlari.

2-ob‘ekt. Qo‘riqxonadagi qush turlari

Hurmatli ekskursantlar! Siz bilan hozir qo‘riqxonadagi qush turlari bilan tanishamiz. Qo‘riqxonada 170 dan ortiq qush turlarini uchratish mumkin. Zarafshonning pastki bo‘g‘ida Zarafshon tustovug‘i yashab kelmoqda. Bu qush to‘qay o‘rmonlarining eng maftunkor qushlaridan biridir. O‘tib bo‘lmaydigan to‘qayzorlar bu qushlarning yashash hududi hamda in qo‘yishi uchun eng yaxshi joy hisoblanadi. Tustovuqlar bu hududlarning ekologik holatini yaxshilashadi, ya‘ni zararkunanda hashoratlardan to‘qay o‘rmonlarini tozalashadi. Tustovuqdan tashqari u yerda boyo‘g‘li, ko‘ktarg‘oq, oq qanotli qizilishton, olashaqshaq, buxoro chittagi, mayna, so‘fito‘rg‘ay, dala chittagi kabi qush turlari yashaydi.

Tustovuq bu Gruziyaning milliy qushi hisoblanadi. Bu qushdan Gruziyaning «chaxoxbili» taomi tayyorlanadi. Shuningdek, bu qush AQShning Dakota shtati hamda Yaponiyaning Ivate prefekturasining ramziy qushidir.

(Ekskursantlarga qo‘riqxonadagi qush turlarini tomosha qilish va rasmga tushishlari uchun 2 daqiqa vaqt beriladi. Savollarga javob beriladi).

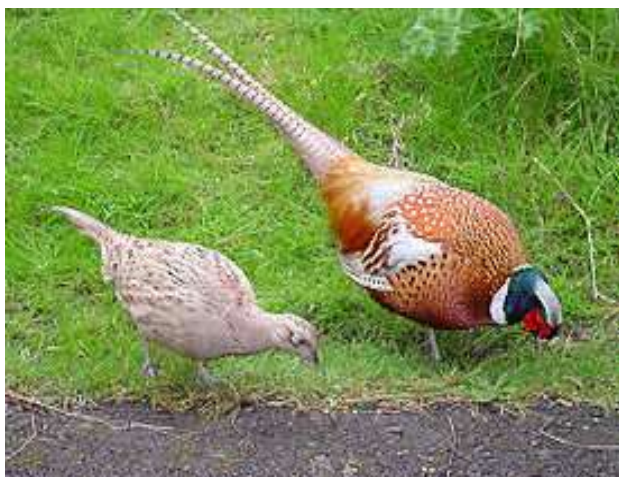

11.2-rasm. Zarafshon qo‘riqxonasidagi mavjud qushlar turlari.

3-ob‘ekt. Buxoro bug‘usi

Hurmatli ekskursantlar! Endi Buxoro bug‘usi bilan tanishishni boshlasak! Marhamat! Buxoro bug‘usi, xalq tilida «xongul» (xon guli) nomi bilan tanilgan, katta va chiroyli hayvondir. 100 yil oldin bunday bug‘ularni O‘zbekistonning

barcha hududlarida uchratish mumkin edi. 1960-yillarga kelib, Buxoro bug‘ularini faqatgina ayrim qo‘riqxonalar hamda hayvonot bog‘larida uchratish imkoni bo‘ldi.

Hozirgi kundagi hisob-kitoblarga qaraganda, Buxoro bug‘ularing soni 1000 tani tashkil etadi. Bu hayvon bugungi kunda yo‘qolib borayotgan tur hisoblanib, Butunjahon qizil kitobi hamda O‘zbekiston qizil kitobiga kiritilgan. Bu hayvonlarni ov qilish qonun bilan taqiqlangan.

Zarafshon qo‘riqxonasining g‘ururi bu Buxoro bug‘usidir. O‘rg‘ochi bug‘uning vazni 300 kilogrammgacha bo‘ladi. Shoxlari har yil o‘zgarib boradi. Tana rangi och kulrang, malla rang bo‘lib, uning rangi qishga nisbatan yozda erkinlashadi. Oyoqlari tana rangiga nisbatan ochroq. Yangi tug‘ilgan bug‘ular ochroq rangda bo‘lib, ularning tana qismi yon tomonlarida oq dog‘lari bo‘ladi. Kichik bug‘uchalarning bo‘yi 60 santimetrni tashkil etadi. Tanasining og‘irligi esa 9 kilogrammni tashkil etadi.

100 yillar avval Buxoro bug‘ularini O‘zbekistonning barcha hududdarida uchratish mumkin edi. Ular Amudaryo va Sirdaryo daryolarining to‘qayzorlari bo‘ynida ingichka yo‘l bo‘ylab yashashadi. Qishloq xo‘jaligining jadal rivojlanishi, to‘qayzorlarning daryo yoqasidan yuqotilishi, chorva mollarining ko‘payishi, bug‘doyzorlarni kengaytirish va tartibga olinmagan ovchilik natijasida ularning populyatsiyasi XIX asrga kelib kamayib ketdi. 1990-yilga kelib, butun dunyoda Buxoro bug‘ularining soni 300-350 tani tashkil etdi. Hayvonlarning bu turi yo‘qolish xavfi ostida bo‘lib, Qizil kitobga kiritildi. Shundan keyin, Buxoro bug‘ulari yashaydigan qo‘riqxonalar hamda buyurtmaxonalarga Xalqaro ekologik tashkilotlar tomonidan amaliy yordam ko‘rsatildi.

2006 yil 12 - sentyabrdan 16 - sentyabrga qadar Zarafshon qo‘riqxonasida bir qator ekologik tadbirlar o‘tkazildi. Bu tadbir «Poisk» nodavlat notijorat tashkiloti tashabbusi bilan tashkil etilib, u Zarafshon qo‘riqxonasi ma‘muriyati hamda «Eremurus» ekologik klubi ko‘magida tashkil etildi.

Shuningdek, 16-sentyabr kuni qo‘riqxonada to‘qay o‘ti hamda majnuntol daraxti barglari terimi bo‘yicha aksiya tashkil etilib, aksiyaning maqsadi Buxoro bug‘ulari uchun qish mavsumiga yemish jamlash bo‘ldi. Ayrim bug‘ular maxsus

maydonchada saqlanib, ularning qish mavsumida ovqatlanishini tashkil etish muhim masala etib belgilangan. Shuningdek, Butunjahon yovvoyi tabiatni saqlab qolish fondi (WWF) tashabbusi bilan qo‘riqxonaga qo‘shimcha ozuqalar ham olib kelindi.

Bug‘ularga ko‘rsatilayotgan yordamni kuchaytirish maqsadida, seminarlarda eng faol ishtirok etgan yoshlar taklif etildi. Ular yemish jamlash bo‘yicha o‘zlarining hissalarini qo‘shdilar.

(Ekskursantlarga qo‘riqxonadagi Buxoro bug‘ularini tomosha qilish va rasmga tushishlari uchun 2 daqiqa vaqt beriladi. Savollarga javob beriladi).



11.3-rasm. Zarafshon qo‘riqxonasidagi Buxoro bug‘usi

WWF hamda CNRS

Hozirgi kunda Buxoro bug‘ularini saqlab qolish va ularning yashash hududlarida sonini ko‘paytirishga qaratilgan dastur amalga oshirilib kelinmoqda. Bu dasturni amalga oshirishning asosiy tashabbuskori Fransiya Milliy Ilmiy Tadqiqotlar markazi hisoblanib, markaz o‘zining loyihalarini Fransiyaning O‘zbekistondagi elchixonasi orqali amalda tadbiq etmoqda. Shuningdek, INTAS hamda Mak Arturov fondlari tashabbusi bilan ham bir qator loyihalar amalga tadbiq etib kelinmoqda. Shu kabi dasturlar Gollandiya, Pokiston hamda boshqa bir qator elchixonalar va tashkilotlar bilan amalga oshirilmoqda.

Bu kabi dasturlarni amalga oshirishning asosiy sababi, 1996 –1997 yillarda Buxoro bug‘ulari sonining keskin kamayib ketishi bo‘ldi. 2004-yilda amalga oshirilgan hisob–kitoblar natijasiga ko‘ra Buxoro bug‘ularining soni 450 – 460 tani tashkil etar edi, Markaziy Osiyodagi umumiy soni esa 1000 taga boradi. Hozirgi kunda qo‘riqxonalar hududida 15 gektarni tashkil etuvchi maydonda alohida bug‘ularning yashashi uchun joylar qurilgan. Bugungi kunda 25 ta Buxoro bug‘ulari shu hududda yashamoqda. 2005-yilda 5 ta bug‘u to‘qay o‘rmonlariga qo‘yib yuborildi. Ularning soni ko‘payib borib 8 ta juftlikni tashkil etdi. Hozirda Zarafshon qo‘riqxonasi hududida bug‘ularning umumiy soni 33 ta juftlikni tashkil etadi.

Bu tadbirning o‘tkazilishi natijasida ekskursantlar, himoya qilinadigan hududning muhimligi hamda Buxoro bug‘ularini populyasiyasini kelajak avlod uchun saqlab qolish nechog‘li muhim ekanligini anglab yetdilar.

Tayanch so‘z va iboralar: ekologik turizm, ekoturistik hududlar, ekoturistik resurslar, alohida qo‘riqlanuvchi tabiiy hududlarining tavsifi, O‘zbekistonda ekologik turizmni rivojlantirish konsepsiyasi, milliy parklar, davlat qo‘riqxonalar, maxsus tashkilotlar, buyurtmaxonalar, tabiat yodgorliklari, o‘rmon va ovchilik xo‘jaliklari.

Mustaqil ishlash uchun savollar:

1. Ekologik mavzudagi ekskursiyalarning ekologik madaniyatni shakllantirishdagi o‘rnini tushuntiring.
2. Mamlakatimizning ekologik ekskursiya ob’ektlarini izohlang.
3. Tabiat qo‘riqxonalar va milliy parklarda Ekskursiya xizmatini tashkil qilishning o‘ziga xosligi nimada?
4. «O‘zbekistonda ekologik turizmni rivojlantirish konsepsiyasi»ning mohiyatini tushuntiring.

Amaliy mashg'ulotlarga tayyorgarlik ko'rish uchun topshiriqlar:

Avvalgi mavzularda berilgan topshiriqlardan kelib chiqib, ekologiya mavzusida ekskursiya dasturini tayyorlagan guruhning taqdimotini o'tkazing.

Test savollari:

1. «Baday-To'qay» davlat qo'riqxonasi qayerda joylashgan?

- a) Qoraqalpog'iston Respublikasida
- b) Qashqadaryo viloyatida
- d) Jizzax viloyatida
- e) Samarqand viloyatida

2. Chotqol davlat qo'riqxonasi qayerda joylashgan?

- a) Toshkent viloyati
- b) Qashqadaryo viloyati
- d) Samarqand viloyati
- e) Farg'ona viloyati

3. Zomin davlat qo'riqxonasi joylashgan viloyat nomini belgilang.

- a) Jizzax viloyati
- b) Surxondaryo viloyati
- d) Buxoro viloyati
- e) Andijon viloyati

4. Hisor Davlat qo'riqxonasi qaysi viloyatda joylashgan?

- a) Qashqadaryo viloyati
- b) Jizzax viloyati
- d) Surxondaryo viloyati
- e) Samarqand viloyati

5. Zarafshon Davlat qo'riqxonasi qaysi viloyatda joylashgan?

- a) Samarqand viloyati
- b) Qashqadaryo viloyati
- d) Xorazm viloyati
- e) Surxondaryo viloyati

6. Mingbuloq tumani buyurtmaxonasi qaysi viloyatda joylashgan?

- a) Namangan viloyati
- b) Buxoro viloyati
- d) Xorazm viloyati
- e) Samarqand viloyati

7. Yozyovon buyurtmaxonasi qaysi viloyatda joylashgan?

- a) Farg‘ona viloyati
- b) Jizzax viloyati
- d) Surxondaryo viloyati
- e) Andijon viloyati

8. Ugom–Chotqol Milliy Davlat tabiat parki qaysi viloyatda joylashgan?

- a) Toshkent viloyati
- b) Farg‘ona viloyati
- d) Jizzax viloyati
- e) Surxondaryo viloyati

12-mavzu. TURIZMNING MAXSUS TURLARIGA EKSKURSIYA XIZMATINI TASHKIL QILISH

- 12.1. Turizmda maxsus turlarning ta'rifi va ularni shakllantirish
- 12.2. Turizmdagi maxsus turlarning tasnifi, tavsifi va geografiyasi

12.1. Turizmda maxsus turlarning ta'rifi va ularni shakllantirish

Turizmning maxsus turlariga biror hududning(mintaqa) o'ziga xos, farq qiluvchi xususiyatlari bilan tanishish maqsadidagi sayohatlar kiradi. Bu sayohatlar turistlarda(ekskursantlarda) shakllangan (havaskorlik va professional) qiziqishlardan kelib chiqadi. Maxsus turlarga turizmning kichik ko'lamli noan'anaviy turlari kiradi.

Kichik ko'lamli noan'anaviy turizm turlarining o'rganish ob'ektlari – xalqimizning qadimdan hayot kechirishi davomida hozirgacha saqlab kelgan va yanada rivojlanib borayotgan ijodkorlik, yaratuvchanlik mehnati, kasbkorlik yo'nalishlari sohalari, milliy urf-odatlar, milliy o'yinlari, milliy madaniyati va san'ati, shuningdek, betakror tabiatimizning tarixiy-ekologik iqlim jarayonlari ta'sirida hosil bo'lgan mo'jizakor, hayratomuz ko'rinishlaridir. Shu jumladan, muzeylarimizni, hayvonot bog'larni va xotira maydonlarini ham maxsus turlarga kiritishimiz mumkin.

Turizm resurslarini ro'yxatga olishda va ma'lum bir ob'ektning turizm resursi bo'la olishligi o'rganilgandan keyin bu ob'ektga yoki tabiiy makonga yoki ishlab chiqarish sohasiga «turizmi» so'zini qo'shish bilan hal qilinmaydi. Masalan: hunarmandchilik sohasini «hunarmandchilik turizmi» kabilar.

Ishlab chiqarish resurslarini turizm resurslariga aylantirishdagi dastlabki talab mamlakatda ichki va tashqi turistlarni birinchi navbatda qiziqitira oladigan soha yoki ob'ektni o'rganish to'g'ri bo'ladi. O'rganiladigan ob'ekt oddiy iste'molda emasligi xalqimizning o'ziga xos bo'lgan bejirim buyumlarining boshqa

davlatlarda ishlab chiqarmasligi, urf-odatlarining milliyliigi yoki milliy o‘yinlarning boshqa davlatlardagi xalqlar hayotida umuman yo‘qligi, milliy san’atkorlik ijodlari mujassam bo‘lishi birinchi navbatda chet ellik turistlarni jalb qiladi.

Bunday ob’ektlarga masalan, hunarmandchilik yoki ustachilikni olganimizda dastlab dunyoning barcha davlatlarida yashayotgan xalqlarning ham o‘ziga xos milliy hunarmandchilik va milliy ustachilik sohalari albatta bor. Ekskursiya jarayonida gid o‘zimizning hunarmandchilik yoki ustachilik sohalari buyumlarining noyobligi, go‘zal-bejirimligi, mustahkamligi, bu buyumlarda ekskursantlarni hayratga soladigan ijod namunalarining ko‘pligidan, boshqa davlatlardagi xuddi shunday buyumlar, mahsulotlardan ancha ustunligiga e’tibor berishimiz lozim bo‘ladi.

Masalan, kashtachilikdagi ikki yo‘nalish: oddiy kashtachilik va zardo‘zli kashtachilik. O‘zbekistonga kelib ketayotgan davlat rahbarlari, xalqaro miqyosdagi taniqli sport va san’at yulduzlariga maxsus marosimlarda zardo‘zli to‘n va do‘ppi kiydirilmoqda. Ikkala buyum ham faqat o‘zbekistonliklar uchun milliy buyum xillari hisoblanadi. E’tibor qilsak qozoq, qirg‘iz, turkmanlarning ham to‘nlari, do‘ppilari, o‘zlarining milliyliigini ko‘rsatib turadi.

Binobarin, Markaziy Osiyo xalqlarining kelib chiqishlari deyarli bir, yashash manzillarining yaqin-qo‘shni ekanligidan bizdagi do‘ppi va zardo‘zi to‘n tikish ularda ham bo‘lishi mumkin edi. Lekin qadimiy tub aholining buyumlar yaratishdagi milliy urf-odatlari va iqlim xususiyatlari, bayram tantanalarda kiyish odatlari va xush ko‘rishlari nuqtai – nazaridan Markaziy Osiyo xalqlarida qayd qilingan ikkala buyumni tikishda turli uslub, tanlash va yo‘nalish hosil bo‘lgan. Demak, bizdagi milliy do‘ppichilik va zardo‘zli to‘n tikish qo‘shni davlatlarda rivojlanmagan ekan dunyoning boshqa bironta davlatlarida bizdagidek usullari umuman yo‘q hisoblanadi (Xitoy xalq respublikasidagi uyg‘ur xalqida ham zardo‘zli kashtachilik rivojlangan). Bu xulosalardan milliy qo‘l hunarmandchiligidagi do‘ppichilik va zardo‘zi to‘n tikishni xalqaro turizm ob’ekt – resursi sifatida maxsus turlar ro‘yxatiga qo‘shsa to‘g‘ri bo‘ladi.

Xalqimizning milliy o‘yinlaridan turizm sohasida foydalanishning juda katta imkoniyatlari borligini ilg‘ash qiyin emas. Masalan, qushlarni urishtirish o‘yini yoki musobaqasi dunyoning juda ko‘p mamlakatlarida bor. Bizda qushlarning xo‘roz urishtirish va bedana urishtirish o‘yinlari bor. Bu qushlarni urishtirish musobaqalari O‘zbekiston Respublikasida juda ommalashgan. Xo‘roz urishtirishning jahon birinchiligi ham o‘tkaziladi.

Endi, ichki turizmda bu o‘yinlar hozir ham shaharlar, tumanlarning bozor maydonlarida o‘tkaziladi. Xalqaro turizmda albatta bu «urishtirish» o‘yinlari ommaviylashmaydi. Chet ellarda juda kam sonli ishqibozlar bu o‘yinlarga qiziqib kelishi mumkin. Bozorlarda esa asosan vaqti bor va to‘satdan nigohi tushgan, bozorga kelgan kishilar bu o‘yinlarni tomosha qilishadi. Bu o‘yindan turizm maqsadlarida foydalanilsa ham «kichik ko‘lamli, noananaviy tur» bo‘lib qolaveradi. Bu o‘yinlarni turizmga jalb qilishning eng zarur tomoni shundan iboratki, ichki turizm ham tashqi - xalqaro turizm ham qayd qilingan «yangi turdan» yo‘l-yo‘lakay, turistlarning ko‘ngil ochar o‘yinlarni, dam olishni xohlagan vaqtlarida foydalanish, turistlarga taklif qilish mumkin. Albatta, bunday taklif xizmatlar pullik bo‘ladi.

Turizmdagi maxsus turlarni aniqlash va ro‘yxatga olish, kuzatish, ustaxonalardagi hunarmandlar va ustalarning faoliyat va ishlab chiqargan buyumlarini tomosha qilib shunday xulosaga kelish mumkinki, turizm foydalanish uchun ro‘yxatga olayotgan aksariyat turlardan ichki turizm ekskursiya yoki qo‘shimcha tur manbalari sifatida (turistga taklif qilish, bo‘sh vaqtini mazmunli o‘tkazish, suratga yoki tasvirga olish va hokozolar) foydalanish mumkin.

12.2. Turizmdagi maxsus turlarning tasnifi, tavsifi va geografiyasi

Biz turizmda maxsus turlar bo'lishi mumkinligini hisobga olib, madaniyat sohalari, hunarmandchilik, milliy o'yinlar va ishlab chiqarish sohalari bo'yicha turizmdagi maxsus turlar ro'yxatini – tasnifini keltirishga harakat qildik.

Milliy madaniyatga qiziqish turizmi - xalqimizning urf-odatlarini, tildagi shevalar, oila hayoti, kattalar va yoshlar munosabatlari, salomlashish, mehmon kutish va mehmondorchilik, to'y va diniy marosimlar, oila bayramlari, oiladagi huquqlar, kelin va sunnat to'ylari, uy tutish va hokazolarga qiziqish.

Agroturizm (qishloq turizmi) - qishloqlarning turli-tumanligi va tabiiy-tarixiy davrda yuzaga kelishi, qishloq aholisi hayoti, fermerlar hayoti va faoliyatiga qiziqish.

Etnik va sog'inish turizmi - xalqlar, ellar, urug'lar, ularning yashash tarzi, millatlarning urf-odatlarini, kelib chiqishi tarixi, joylashishi, o'zaro aloqalari. Xalqlarning, millatlarning har xil sabablar bilan dunyo bo'ylab tarqalib ketishi, ularning bir-birlariga intilishi, sog'inishi, qo'msashidagi ichki va xalqaro turizm.

Milliy san'at turizmi - milliy san'at, milliy folklor, qo'shiqchilik, milliy raqsalar, askiyalar, laparlar, aytishuvlar, rassomchilik va haykaltaroshlik, baxshilar, o'lan aytish qo'shiqchiliklari kabi san'at turlariga qiziqish. Bu tur quyidagi yo'nalishlarga bo'linadi:

- qo'shiqchilik va raqs san'ati yo'nalishlari;
- baxshilar qo'shiqchiligi maktablari;
- askiyalar, laparlar, aytishuvlarga qiziqish;
- milliy rassomchilik va haykaltaroshlik;
- milliy folklor turlari.

Tabiiy – tarixiy tasvirlar turizmi - tabiat muzeylari va tabiat haykallari, tog' qoyatoshlaridagi qadimiy rasmlar, o'lkashunoslik va milliy xalq hayoti tarixiy muzeylariga qiziqish. Bu tur ham quyidagi yo'nalishlarni o'z tarkibiga oladi:

- tabiat muzeylari va tabiat haykallari;
- o'lkashunoslik muzeylari;
- milliy xalq hayoti tarixi muzeylari;
- qoyatoshlaridagi qadimiy rasmlar;

- hayvonot bog'lari.

Milliy hunarmandchilik turizmi - milliy hunarmandchilikning turlari, milliy hunarmandchilikdagi yo'nalishlar, xalq – me'mor, xalq- usta shiori va reklamasi, milliy hunarmandchilik buyumlarining mukammal va mo'jizakorligiga qiziqish.

Bu turizm turi quyidagi yo'nalishlarga bo'linib ketadi:

- duradgorlik;
- kulolchilik;
- kashtachilik, zardo'zlik, milliy liboslar(do'ppi, to'n, belbog'lar) tikishdagi yo'nalishlar;
- milliy ustachilik;
- temirchilik;
- misgarlik;
- musiqasozlik;
- beshiksozlik;
- aravasozi;
- sandiqsozlik;
- egarsozlik;
- mahsido'zlik;
- gilamchilik va palos to'qish.

Milliy o'yinlar turizmi - Markaziy Osiyo xalqlarida milliy o'yinlar nomini olgan o'ziga xos musobaqalari, mardlik, jasurlikni namoyish qiluvchi bellashuvlar va Dune xalqlarida ko'plab uchraydigan hayvonlar va parrandalarni urishtirishga qiziqish. Bu tur quyidagi yo'nalishlardan iborat:

- ko'pkari-uloq;
- milliy kurash;
- qo'chqor urishtirish;
- xo'roz urishtirish;
- bedana urishtirish;
- darbozlik.

G'orshunoslik turizmi - o'lkamizdagi tarixiy g'orlar, g'orlar haqidagi ma'lumotlar, tarixiy shaxslar hayoti bilan bog'liq g'orlar, paleontologik g'orlar, g'orlardan o'tmishda va hozirda foydalanish, yer osti qasrlariga sayohatga qiziqish.

Hayot uchun xavfli sport o'yinlari turizmi - bu turlar asosan xorij mamlakatlarida rivojlanib bormoqda. Hayot uchun xavfli sport o'yinlari turizmdagi ba'zi bir turlar faqat jahonda faqat bitta davlatda rivojlangan (masalan, korridos Portugaliyada, asov otni jilovlash Ispaniyada) bo'lib turizm mavsumida bu hayot uchun xavfli o'yinlarni millionlab turistlar hayajon, qo'rquv va qiziqish bilan tomosha qiladilar. Bu turlarni ba'zida ekstremal turizm turlari deb ham atashadi:

Beys jamping - baland qoya va binolardan parashyutda sakrash.

Xelisking - chang'ida vertolyotdan qorli tik qoyaga sakrash.

Dayving – suv ostiga sho'ng'ish.

Keyv-dayving - suv osti g'orlariga sayohat.

Bull – rayding – asov ho'kizni (buqani) jilovlash.

Korridos – asov otni jilovlash.

Syorfing – okean, dengizning shiddatli, baland to'lqinlaridan taxta chang'ida suzib o'tish.

Stritlaging – avtomobillar serqatnov tik tog' yo'lidan pastga qarab rolikli taxtaga yotib harakatlanish.

Skalalazing – tik qoyalarga, baland binolarga himoyasiz, arqonsiz va asboblarsiz chiqish.

Vellokross - velosipedda havoda mashqlar bajarish, noqulay joylarga chiqish va tushish.

Motokross – mototsiklda yonayotgan obektlardan sakrab o'tish.

Rafting - o'ta tez oqadigan, havfli shovvalar, kamarlar bor daryo oqimi bo'ylab maxsus qayiqalarda suzish.

Dorbozlik - himoyasiz va shartli himoyada baland bino, baland qoya va keng suv havzalariga tortilgan arqondan yurib o'tish.

Niagara - baland, sersuv sharsharalardan (bochka ichida, maxsus kiyimda va hak.) balanddan suv, bilan pastga tushish.

Koinot - kosmik kemada kosmonavtlar bilan fazoga borib kelish.

Ralli - Parij shahridan Afrika sahrolari orqali avtomobillarda, mototsikllarda Dakar shahrigacha bo'lgan sport birinchiligi.

Keltirilgan maxsus turlarning tasnifidan ma'lum bo'ldiki, O'zbekistonda turizmning maxsus - «kichik ko'lamli, noan'anaviy» turlarining «katta ko'lamli, an'anaviy» turlarga aylantirishda juda katta turistik salohiyati bor ekan.

Mazkur turlarga ichki va ayniqsa xalqaro turistlarni jalb qilish, ekskursiya xizmatlari tashkil etilsa, maxsus turlardan turizmga foydalanishning dastlabki rejalari amalga oshirilgan bo'ladi. Ichki turizmga maxsus turlarning ommaviy rivojlanmayotganligining bosh sababi maxsus turlar manzillariga marshrutlarning yo'qligi, bu turlar manzillarini hatto ekskursiyaga chiquvchilar ham, shuningdek shaharlarda yashayotgan aholining ham ko'pchiligi bilmasligidir.

Bu holatning yana bir sababi qadimiy xalq hunarmandchiligi maskanlari, xalq ustalari haqida kam yozilishi, radio, ommaviy axborotlar va televideniya malumotlar, reklamalarning juda siyrak holatda berilayotganidir. Aks holda Samarqand shahriga boshqa viloyat va shaharlardan kelgan mehmonlar albatta xalq ustalari, hunarmandlari ishlarini tomosha qilishga qiziqish tufayli bunday joylarga ekskursiyalar qilishi mumkin edi.

O'zbekiston azaldan xalq hunarmandchiligi bilan mashhur bo'lib kelgan. Hozirgi vaqtda respublikada xalq hunarmandchiligi asosida estalik buyumlar ishlab chiqaruvchi 500 ga yaqin korxonalar mavjud. Ular chinni va sopol buyumlar, pichoqlar, sopol o'yinchoqlar, zardo'zi mahsulotlar, gilam, poloslar va milliy kiyimlar va boshqa buyumlar ishlab chiqarmoqda.

Hozircha hayot uchun xavfli sport turlari turizmlarini rivojlantirib bo'lmaydi, chunki bu turlarni tashkil qilish hozircha mamlakatimizda yo'lga qo'yilmagan. Hayotga xavf soluvchi sport o'yinlari turizmning ayrim turlarini tadbirkorlar keyinroq tashkil qilishi mumkin. Sarguzasht va hayotga xavf soluvchi sport o'yinlari turizmning huquqiy-qonuniy me'yorlari bizda ham ishlab chiqilmagan.

Maxsus turlarning ayrim turlarini hozirdanoq ommaviylashtirish, ekskursiya xizmatlarini tashkil etish uchun katta imkoniyatlari bor. Masalan, tobora unutilib borayotgan dorbozlik o'yinlarini qaytadan tiklash, doimiy dorbozlik maskanlarini belgilash lozim. Bunday holatda ekskursantlarni bu o'yinlarga taklif qilish vaqtlari aniq bo'ladi. Xuddi shuningdek, ko'pkari-uloq 2-3 oy davom etadigan, ekskursantlarning katta oqimlarini o'ziga jalb qiladigan g'oyat qiziqarli ekskursiya obekti. Bu turni ommaviylashtirish uchun eng muhim muammo ekskursantlarni kutib olish, xizmatlarni tashkil qilish, joylashtirish, dam olish, ovqatlantirish va tunashi sharoitlarini tashkil qilish ishlarining haligacha yaxshi yo'lga qo'yilmaganligidir.

Maxsus turlarning tavsifi va tasnifini tayyorlashdagi ma'lumotlarning tahlili natijasida shunday asosiy xulosaga kelish mumkinki, bu turlardan turizmda foydalanish istiqbollari juda katta va murakkab muammolarni yechishni talab qilmaydi. Dastlab tashkiliy jarayonlar va bu turlarning reklamasini ishlab chiqarish va turizm bozoriga chiqarish talab qilinadi.

Turizmdagi maxsus turlarning geografiyasi aniq manzillar bo'yicha aniqlanmagan. Maxsus turlarni hosil qiluvchi ishlab chiqarish sohalari, xalq hunarmandchiligi markazlari, milliy o'yinlar rayonlari va hokazolar hozirgacha aniq manzillar bo'yicha ro'yxatga olinmagan.

Samarqand shahridagi o'lkashunoslik va O'zbekiston xalqlari tarixiy muzeyidan ham O'zbekistonda hunarmandchilik rivojlangan tumanlar, yoki milliy folklor guruhlari, zardo'zlik yoki milliy o'yinlarning aniq geografik manzillari topilmadi.

Shuning uchun ham turizmdagi maxsus turlarning geografiyasi asosan so'rov, savdo-tijoratdagi axborotlar, og'zaki hikoyalar, ko'p yillik ekspeditsiyalarda yuruvchilar axborotlari va hayotiy kuzatuvlar asosida tuzilgan (12.1-jadval).

Turizmdagi maxsus turlarning geografiyasi

№	Turizmdagi maxsus turlar	Turizmda qiziqish, foydalanish obekti	Ommaviy rivojlangan, joylashgan tumanlar
1	Milliy madaniyatga qiziqish turizmi	Urf-odatlar, oila hayoti, milliy etiket, kattalar va yoshlar munosabati, uy tutish, kelin to'y, sunnat to'y, mehmon kutish va mehmondorchilik marosimlari	O'zbekiston Respublikasining barcha viloyatlari, shaharlari, tumanlari, qishloqlari
2	Agroturizm (qishloq turizmi)	Qishloqlarning turli - tumanligi va tabiiy –tarixiy davrda yuzaga kelishi, qishloq aholisi hayoti, fermerlar hayoti va faoliyatiga qiziqish.	Respublikamiz hududlaridagi qishloqlar, tog'dagi qishloqlar, suv havzalaridagi qishloqlar
3	Etnik va sog'inish turizmi	Xalqlar, ellar, urug'lar, ularning yashash tarzi, millatlarning urf-odatlari, kelib chiqishi tarixi, joylashishi, o'zaro aloqalari. Xalqlarning, millatlarning har xil sabablar bilan dunyo bo'ylab tarqalib ketishi, ularning bir-birlariga intilishi, sog'inishi	O'zbekiston Respublikasi, dunyo mamlakatlari doirasida va qo'shni Markaziy Osiyo davlatlari
4	Milliy san'at turizmi	Milliy san'at, qo'shiqchilik, raqs, rassomchilik, baxshilar hayoti, askiyalar, laparlar, milliy folklor	O'zbekiston Respublikasining hududlarida
	4.1 Qo'shiqchilik	4.1 Xorazm usuli	Qoraqalpog'iston Respublikasi, Xorazm va Buxoro viloyatlari
		4.1.2. Samarqand usuli	Zarafshon vodiysi
		4.1.3. Farg'ona usuli	Farg'ona vodiysi
	4.2.Qo'shiqchilikda baxshilar faoliyati	4.2.1 Qashqadaryo-Surxondaryo usuli	Qashqadaryo va Surxondaryo viloyatlari
		4.2.2. Zarafshon – Nurota usuli	Samarkand va Navoiy viloyatlari
		4.2.3. Xorazm usuli	Qoraqalpog'iston

5			Respublikasi va Xorazm viloyati
	4.3 Raqs san'ati	4.3.1. Xorazm usuli	Xorazm va Buxoro viloyatlari
		4.3.2. Qoraqalpog'cha usuli	Qoraqalpog'iston Respublikasi
		4.3.3. Buxorocha usuli	Tojikiston Respublikasi va Buxoro viloyati
		4.3.4. Farg'onacha usuli	Farg'ona va Toshkent viloyatlari
	4.4 Askiyalar, aytishuvlar	4.4.1. Askiyalar	Farg'ona vodiysi
		4.4.2. Aytishuvlar	Qoraqalpog'iston Respublikasi va Xorazm viloyati
	4.5 Milliy rassomchilik va haykaltaroshlik	4.5.1. Rassomchilik	Samarqand, Buxoro, Xiva va Toshkent viloyatlari
		4.5.2 Haykaltaroshlik	Samarqand va Toshkent shaharlari
	4.6. Milliy folklor san'ati	4.6.1. «Boysun» folklori	Surxondaryo viloyatining Boysun tumani
		4.6.2 «Lazgi» folklori	Xorazm viloyati
		4.6.3 «Besh qarsak» folklori	Samarqand viloyatining Urgut tumani
		4.6.4 «Oyguloyim» folklori	Qoraqalpog'iston Respublikasi
	Tabiiy-tarixiy tasvirlar turizmi	5.1.1.Sharsharalar	«Arslonbob»-Farg'ona viloyati
		5.1.2. Qadimiy buloqlar	Jizzax viloyatining Baxmal, Forish, G'allaorol tumanlari, Navoiy viloyatining Nurota tumani, va h.k.
	5.2 Qoyatoshlardagi qadimiy rasmlar	5.2.1.Tabiat haykallari	Samarqand viloyatining Urgut va Nurobod tumanlari, Jizzax viloyatining G'allaorol tumani, Navoiy viloyatining Nurota tumani
5.3 Hayvonot	5.3.1.Noyob hayvonlar	Toshkent va Termez	

	bog'lari	yashash tarzi	shaharlari
	5.4.O'lkashunoslik muzeylari	5.4.1. Dunyo tabiatidagi hayvon va parrandalar kolleksiyasi	Viloyatlar markazi bo'lgan shaharlar
6	Milliy hunarmandchilik turizmi	6.1.1.Yog'ochga o'yima shakl solish	Xorazm, Urgut, Samarqand, Buxoro va Farg'ona usullari
	6.1.Duradgorlik va uning maktablari	6.1.2.Sovg'alar, sandiqchalar	Buxoro va Samarqand usullari
	6.2. Kulolchilik va uning maktablari	6.2.1. Sopol buyumlar yasash	Xorazm, Buxoro, Samarqand va Farg'ona usullari
	6.3.Kashtachilik, zardo'zlik, milliy liboslar tikishdagi yo'nalishlar	6.3.1.Matoga rangli gul solish	Buxoro, Samarqand, Jizzax va Cho'lliklar usullari
		6.3.2. Zardo'zlik, kashtachilik	Urgut, Buxoro, Samarqand va Farg'ona usullari
		6.3.3. Milliy do'ppi	Farg'ona, Namangan, Buxoro va Xorazm viloyatlari
		6.3.4. Milliy to'n	Xorazm, Surxondaryo, Toshkent, Farg'ona va Jizzax viloyatlari
		6.3.5. Atlas va beqasam buyumlar	Marg'ilon shahri
		6.3.6. Baxmal buyumlar	Samarqand shahri
	6.4. Milliy ustachilik	6.4.1. Temirchilik, qadimiy asboblari	Respublikadagi tumanlar
		6.4.2. Misgarlik	Samarqand, Buxoro, Farg'ona va Xiva shaharlari
		6.4.3. Musiqasozlik	Samarqand, Xorazm va Farg'ona viloyatlari
		6.4.4. Beshiksozlik	Samarqand, Buxoro va Farg'ona viloyatlari
		6.4.5. Aravasozi	Qo'qon shahri
6.4.6. Sandiqsozlik		Urgut shahri, Samarqand, Buxoro va Farg'ona viloyatlari	
6.4.7. Egarsozlik		Jizzax viloyatining	

			Baxmal tumani va Qashqadaryo viloyati
		6.4.8. Mahsido'zlik	Namangan viloyati
		6.4.9. Gilamchilik va palos to'qish	Xorazm va Jizzax viloyatlari, Navoiy viloyatining Nurota tumani hamda Cho'l xalqi
7	Milliy o'yinlar turizmi 7.1. Ko'pkari - uloq	7.1. Chavandoz ot ustidagi tortishuvga marraga uloq olib borish - ko'pkari	Qashqadaryo, Jizzax va Navoiy viloyatlari
	7.2. Milliy kurash	7.2. Polvonlar kurashi musobaqasi	Buxoro, Qashqadaryo va Surxondaryo viloyatlari
	7.3. Qo'chqor urishtirish	7.3. Qo'chqor urishtirish musobaqasi tomoshasi	Qoraqalpog'iston Respublikasi, Xorazm va Buxoro viloyatlari
	7.4. Xo'roz urishtirish	7.4. Xo'rozlar jangi tomoshasi	Samarqand, Buxoro va Farg'ona shaharlari
	7.5. Bedana urishtirish	7.5. Bedanalar jangi tomoshasi	Samarqand, Buxoro va Farg'ona shaharlari
	7.6. Dorbozlik	7.6. Baland tortilgan arqonda yurish, o'yin ko'rsatish	Toshkent va Farg'ona viloyatlari
8	G'orshunoslik turizmi	8.1. Tabiatdagi yer osti qasrlariga sayohat. 8.2. Amir Temur g'origa qiziqish	O'zbekiston hududidagi g'orlar (400 makonda) va Qashqadaryo viloyati
9	Hayot uchun xavfli sport o'yinlari turizmi	Xorij mamlakatlarida	Xorij mamlakatlari

Maxsus turlarning geografiyasini o'rganishdan quyidagi xulosalar kelib chiqadi:

1. Turizmdagi maxsus turlarning Respublikamizning deyarli barcha hududlarida manzillari bor. Jadvaldagi ma'lumotlar dastlabki kuzatuvlar natijasi bo'lib turizmdagi maxsus turlarning biz bilmagan manzillari ham juda ko'plab tumanlar, shaharlar va qishloqlarda faoliyat ko'rsatib kelayotganligini anglash, tushunish qiyin emas.

2. Respublikamizdagi maxsus turlarning aksariyat turlari shaharlarimizda va tumanlarda joylashgan. Ayniqsa Buxoro, Samarqand, Toshkent, Xiva, Shahrisabz shaharlarida boshqa xalqlarda, mamlakatlarda uchramaydigan mo'jizaviy, insonni hayratga soladigan, sovg'abop va umumiy foydalanishga juda zarur bo'lgan osori-atika buyumlar, qadimiy asbob-uskunalar ishlab chiqarilmoqdaki, ichki va xalqaro turizmga bunday imkoniyatlardan hanuzgacha foydalanilmay kelinayotganligining o'zi afsuslanarli holdir.

3. Turizmdagi maxsus turlardan Samarqand, Buxoro, Toshkent, Xiva, Farg'ona vodiysi va Shahrisabz shaharlarida majmualiy foydalanishning tashkiliy jihatlari tezkor usullarda ishlab chiqilishi kerak.

Ma'lumki, xalqaro turistlar(ekskursantlar) oqimi yuqorida qayd qilingan shaharlarda kuzatilmoqda. Bu turistlar (ekskursantlar) asosan tarixiy va madaniy obidalarga va ziyoratgoh joylarga tashrif buyurmoqdalar. Ana shu turistlarni(ekskursantlarni) ushbu shaharlardagi maxsus turizm turlariga taklif qilish, qiziqtirish usullarini qo'llash mumkin.

Bunday maqsadlarni, rejalarni amalga oshirish uchun shaharlardagi maxsus turlarning jahon andozalari bo'yicha shakllantirilgan, sifatli naqshlangan buklov reklamalarini o'zbek-rus va ingliz tillarida axborot va tushuntirishlar bilan mehmonxonalar, turistik firmalarga tarqatish va bu buklovlarni xorij davlatlardan kelgan turistlar bepul yoki sovg'a sifatida olishlarini ta'minlash amalga kutilgan usullardan bo'lishi shubhasizdir. Bu buklovlar turist vataniga qaytganidan keyin uning ko'plab vatandoshlarini qiziqtirishi mumkin.

4. Turizmdagi maxsus turlarning hunarmandchilik, ustachilik markazlari shaharlarda joylashganligi uchun shahardagi talabalar, kollej va akademik litseylar o'quvchilarini shuningdek, atrof tumanlardagi maktablar o'quvchilarini imtiyozli ekskursiya usulida bu hunarmandchilik va ustachilik markazlarini ko'rishlarini ta'minlash ichki turizmning rivojiga ijobiy tasir ko'rsatishini yaxshi anglashimiz kerak.

5. Turizmdagi maxsus turlardagi milliy o'yinlarimizni turistik firmalar yoki turistik tashkilotlar tashkil qilishiga aslo hojat yo'q. Bu o'yinlarni xalqimiz o'z

mavsumlarida doimo tashkil qilmoqdalar. Turizm sohasidagi mutaxassislarining vazifasi turistlarni (ekskursantlarni) bu milliy o‘yinlarga taklif qilish hisoblanadi. Taklifgacha esa o‘yinlarga yetib borish marshrutlari aniqlangan va turistlarga(ekskursantlarga) ko‘rsatiladigan barcha xizmatlar ko‘rsatish majmualari, sharoitlari yaratilishi talab qilinadi.

Turizmning maxsus turlaridan biri bo‘lgan milliy hunarmandchiligimiz namunalariga ekskursiya xizmati dasturini misol qilib keltiramiz:

«Marg‘ilon hunarmandlar maskani» nomli ekskursiya xizmatining

DASTURI

Davomiyligi: 3 soat

Yo‘lga sarf etiladigan vaqt: Farg‘onadan 10 km uzoqlikda

Ekskursiya maqsadi: o‘zbek milliy hunarmandchiligi namunalarini ko‘rsatish

Ekskursiya o‘tkazilishi rejalashtirilgan guruh: xoriждан tashrif buyurgan turistlar

Ekskursiyaning vazifasi: Farg‘ona vodiysidagi Marg‘ilon shahri, uning tarixi, mavjud hunarmandchiligi namunalari, rivojlanishi tarixi bilan yaqindan tanishtirish.

GIDNING INDIVIDUAL MATNI NAMUNASI

Marg‘ilon - O‘rta Osiyodagi madaniyati gullab-yashnagan eng qadimgi vohalardan biri hisoblanadi. Bu hududda azaldan ko‘plab xalq amaliy san‘ati turlari rivoj topgan. Marg‘ilon yog‘och o‘ymakorligi, noyob gumbazlar ijodkorlari, naqqoshlar hamda atlas to‘qishning mashhur ustalari vatanidir. Bu jihatdan Marg‘ilon shahri vodiya o‘ziga xos o‘ringa egadir. Uning xalqi o‘z mehnatsevarligi, ishbilarmonligi hamda mehmondo‘stligi bilan tarixiy taraqqiyotimizning har bir davrida chuqur iz qoldirib kelmoqda.

2007- yil YUNESKO qaroriga binoan shaharning 2000 yillik tantanalari o'tkazildi.

Bugungi kunda mamlakatimizda milliy hunarmandchilikni rivojlantirish va qo'llab-quvvatlash borasidagi ishlari o'zining amaliy samaralarini bermoqda. Davlatimiz rahbarining 2010 yil 30 martda qabul qilingan «Xalq badiiy hunarmandchiligi va amaliy san'atini rivojlantirishni yanada qo'llab-quvvatlash to'g'risida»gi PF-4210-sonli Farmoni bu borada yangi imkoniyatlar eshigini ochdi.

1-ob'ekt. Marg'ilon atlas va adraslari

Hurmatli ekskursantlar! Siz Marg'ilon atlaslari bilan yaqindan tanishib olasizlar. Farg'ona vodiysiga shoyi to'qish qachon kelganligi noma'lum, lekin Buyuk ipak yo'lida joylashgan Marg'ilon aholisi qadimdan ipakchilik va atlas to'qish bilan shug'ullanib kelgan. Bu to'g'risida tarixchilar shunday deb yozib qoldirgan: «X asrda Marg'ilonda to'qilgan bir darparda uchun Buxoroning butun yer xirojini bersa arziydi». Marg'ilonlik ipakchilar o'z mahsulotlarini qadimdan dunyo bo'ylab namoyish etganlar.

XIX asr oxirlarida Rossiyaning ko'plab shaharlarida bo'lib o'tgan sanoat va qishloq xo'jaligi ko'rgazmalarida marg'ilonlik nafis matolar ustasi Muhammad Siddiq Ahmedov kichik kumush medal bilan, ustalar esa bronza medallari bilan taqdirlanganlar.

Marg'ilonning shoyi matolari Misr, Eron, Yunoniston va Qashg'ar savdogarlari tomonidan ko'plab xarid qilingan. Ipakdan tayyorlangan tayyor mahsulotning eng jozibali, eng maftunkor matosi bu - atlasdir.

Atlas turlari. Atlas - arabchasiga «tuksiz», «silliq» degan ma'nolarni anglatib, arqog'i ham tabiiy ipakdan to'qiladigan, abr usulida rangbarang naqshlar bilan bezatiladigan bir yuzlama mayin matodir. Atlas to'qish, undan foydalanish tarixi miloddan avvalgi I-ming yillikning ikkinchi yarmiga to'g'ri kelsada, bu san'atning rivojlanishi va ommalashuvi o'rta asrlarga borib taqaladi. Bu davrda

Marg‘ilon atlasining nomi va turlari yetti iqlimga mashhur bo‘lib ketgan edi. Shuning uchun ham shahar-ipak shahri deb nomlangan.

Atlasning tabiiy ipakdan to‘qilgan eng oliy navi «*Sakkiztepki*» atlas yoki «*Xonatlas*» deb yuritiladi. «Xonatlas»ning barcha siri uning to‘qilishida bo‘lib, u sakkiz tepkili dastgohda to‘qiladi.



12.1-rasm. Atlas turlari.

Adras - yarim ipak gazlama va shoyi to‘qishda Marg‘ilon yurtimizning yirik shaharlaridan Buxoro va Samarqand singari dunyoga tanildi. Sohaning eng rivojlangan davri XVIII asr oxiri XIX asr boshlariga to‘g‘ri keladi. Shu davrlardan hozirgi kunimizgacha saqlanib kelinayotgan «Sirg‘a», «Tomchi», «Sayqal», «Gulnomozshom», «Yahudiy», «Xosiyatxon» kabi atlas matolarining to‘qilishi jihatidan bir-birlarini takrorlamaydigan rang-barang turlari yaratildi. Shulardan «sirg‘a», «oltin teri», «bodom nusxa» kabi turlari butun dunyoga mashhur.

Marg‘ilon atlaslarining o‘z yaratilish tarixi va ma‘no-mohiyati bor. «Navro‘z» nomli atlas shod-xurramlik xuddi bayramona ruhni aks ettirgan bo‘lsa, «Sohibqiron Amir Temur» nomli nusxada ikki xil tasvir bor. Birida toju taxt saltanati namoyon etilsa, ikkinchisida go‘zal Samarqand tasvirga tushirilgan. Buyuk alloma Ahmad al-Farg‘oniy tavalludining 1200 yilligiga atalgan atlasga alohida jilo berilgan. Uning gullari sokin, lojuvard osmon gumbazida, xuddi allomaning jahonga dong‘i ketgan shonu shuhrati kabi charaqlab turgan quyoshning zarin nurlarini namoyish etadi.



12.2-rasm. Adras turlari.

Momolarimiz sevib kiygan «Bodom nusxa», «Adras», «Nigora», «Parpasha», «Qora atlas», «Bargi karam», «Chaqirim», «Nomozshomgul», «Qora ko‘zim» xonatlas nusxalari hozirgi zamon ruhiga moslanib qaytadan ta‘mirlandi. Natijada, ko‘pchilik suyib kiyadigan pishiq va puxta matolar yuzaga keldi. Ularning har biri shunday mahorat bilan ishlanganki, kishi e‘tiborini beixtiyor o‘ziga jalb etadi.

Bir xil nusxadagi xonatlas to‘qilib tayyor holga kelgunga qadar 20 xildan ortiq mehnat jarayonini bosib o‘tadi. Ayniqsa, atlasning xaridorgir chiqishida rang tayyorlashning ahamiyati katta. Mahalliy xom ashyo ham arzon, ham tabiiy mahsulotlardan bo‘lgan anor po‘stlog‘i, yong‘oq, shotut, tuxmak daraxtlaridan olinadigan bo‘yoqlardan tezda o‘ng‘imaydigan, sifatli rangvorlar tayyorlash mumkinligini mohir hunarmandlar ota-bobolarimiz tajribasidan foydalanib o‘zlashtirdilar.

Atlasni dastlab to‘qib chiqargan usta, undagi naqshlarni quyosh botishi paytida ufqdagi taram-taram bulutlarning turlicha tovlanishidan olgan, degan rivoyat bor. Zero «Abr» so‘zi forscha so‘zdan olingan bo‘lib, bulut degan ma‘noni anglatadi. Shu bois ham atlasga gul soluvchi, nusxa yaratuvchiga «Arbandchi», ya‘ni «Bulut bog‘lovchi» deb nomlanadi.

Ko‘hna Marg‘ilonda qanchadan-qancha ustoz arbandchilar o‘tganlar. Shulardan Abdusamad ota, usta Xolmatjon, Muhammadjon Sobirov, Sharifjon Husanov, Solijon ota Toshpo‘latovlardir.

(Ekskursantlarga atlas turlarini tomosha qilish va rasmga tushishlari uchun 5 daqiqa vaqt beriladi. Savollarga javob beriladi).

2-ob'ekt. Usta Turg'unboy Mirzaahmedov yaratgan atlas namunalari

Hurmatli ekskursantlar! Hozirda hurmat va ehtirom bilan tilga olinuvchi mohir arbandchimiz Turg'unboy aka Mirzaahmedovdir. U kishi bu kasbni otabobolaridan, qolaversa yuqoridagi ustozlaridan meros qilib olgan. Sakkiz yoshli bolakay otasidan ushbu san'atni o'rgangan. 15 yil davomida turli-tuman atlas nusxalarini yaratdi. 1976-yilgi Leypsig yarmarkasida o'zi yaratgan atlas nusxasi uchun 1-darajali diplom sohibi bo'ldi. «Hurriyat», «Oromijon», «Tabassum», «Tannozi», «Sayqal», «Marg'ilon», «Farg'ona darvozasi», «Turon», «Mustaqillik», «Sohibqiron», «Bibixonim», «Samarqand sayqali», «Ulug'bek yulduzi» kabi turlarini yaratishdan tashqari u yo'qolib borayotgan nodir nusxalarni topib tikladi. «Banoras», «Beqasam», «Shohi Adras» nusxalari shular jumlasidandir.

Turg'unboy akaning nusxalari asosan o'ta milliyliigi jihatidan ham qadrlidir. Jozibasi va milliy bezalishiga ko'ra uning atlaslari turli ko'rgazmalarning shohsupalaridan o'rin oldi. BMT tomonidan Respublikamizda tashkil etilgan Respublika ko'rgazmasida sovrindor bo'lgan bo'lsa, poytaxtimiz va Samarqand, Urgut, Shahrisabz, Buxoro kabi viloyat shaharlarida tashkil etilgan ko'rgazmalarda faxriy o'rinlarni egalladi. Xullas, Marg'ilonda Turg'unboy aka atlaslarining oldiga tushadigani yo'q. Yaqinda uning atlaslari Londonga yo'l oldi. O'zbekiston Respublikasi Hunarmandlar uyushmasi tomonidan Londonda doimiy faoliyat ko'rsatuvchi O'zbekiston matolar do'koni ochildi. Unga birinchilar qatori Turg'unboy akaning atlaslari yuborildi.

O'zbekistonda barcha sohalar qatori milliy hunarmandchilikning unitila boshlangan qadimiy an'analari va maktablari mana shunday ustalar tomonidan qayta tiklanib, rivojlanib hamda boyib bormoqda. Shu o'rinda quyidagi to'rt misra she'rni keltirib o'tamiz.

Marg‘ilonning atlaslari bor, shoni bor,
Yurtga manzur oltin ipak koni bor.
Kelsa, mehmon xushlaydi, bag‘rin ochib,
Tandir to‘la patir, gijda noni bor.

Mustaqillikdan so‘ng atlasning «Marg‘ilon», «Navro‘z», «Paxta-oy», «Rasadxon» kabi yangi-yangi turlari yaratilib, 200 dan ortiq go‘zal nusxalar ishlab chiqarilmoqda. Shulardan 1967 yili korxonada o‘zining «2-O‘z» va «174» artikulli atlaslari bilan Kanadaning Monfealp shahrida o‘tkazilgan xalqaro ko‘rgazmada oltin medal bilan mukofotlangan.

(Ekskursantlarga dastgohda o‘tirib ishlab ko‘rishlari uchun 5 daqiqa vaqt beriladi. Usta Turg‘uboy Mirzaahmedov bilan savol-jvob o‘tkaziladi).

3-ob‘ekt.O‘zbek milliy kashtachiligi

Hurmatli ekskursantlar! Sizga ma‘lumki, Xiva gilamlari, Nurota kashtalari, Buxoro zardo‘zi buyumlari, Marg‘ilon esa o‘zining shoyi-atlaslari-yu, do‘ppilari va kashtachiligi bilan yetti iqlimga mashhur. O‘zbek milliy kashtachiligi amaliy san‘atning eng qadimiy turlaridan bo‘lib, u xalqning o‘z turmushini go‘zal qilish istagi natijasida yuzaga kelgan. Kashtachilik san‘ati nafaqat mamlakatimizda balki, chet ellarda ham shuxrat qozongan. O‘zbek xalqi ustalari qo‘llari bilan tikkan so‘zana, zardevor, gulko‘rpa, choyshab, do‘ppilari Germaniya, Belgiya, Amerika Qo‘shma Shtatlari, Hindiston, Afg‘oniston kabi xorijiy mamlakatlarda mashhur.



12.3-rasm. Samarqand kashtasi va Buxoro kashtasi namunalari.

O‘zbek kashtachiligi iqlim, tabiiy sharoit muhiti bilan bog‘liq holda barcha hunarlar bilan birgalikda rivoj topgan. Kashtachilik san‘atining eng qadimiysi esa saqlanmagan.

XIV-XV asrlarga mansub miniatyuralar orqali kashtachilikning juda qadimdan rivojlanganligini ko‘rishimiz mumkin. XIX asrning ikkinchi yarmida kashta tikish mashinasining ixtiro etilishi kashtachilik korxonalarining vujudga kelishiga asos bo‘ldi. O‘zbek kashtachiligi qo‘shni xalqlar kashtachiligi ta‘sirida boyidi va rivojlandi. O‘zbek kashtachiligiga nazar solsak, unda hind, xitoy, rus, afg‘on, qozoq, qirg‘iz va tojik kashtachiligining usul va uslublarini uchratamiz.

San‘atda har bir millatning o‘ziga xos naqshlari bo‘ladi. O‘zbek kashtachiligida o‘simliksimon, geometrik gul naqshlari ko‘p uchraydi. Islom dinida tirik mavjudotlarni tasvirlashning man etilishi o‘z-o‘zidan kashtalarda aksariyat hollarda o‘simliklar, gullarni tasvirlanishiga olib keldi. O‘simliklar tasviri ko‘pincha yorqin rangdagi qushchalar tasviri bilan jonlantirilgan. Qo‘y shoxlari motivi qo‘shaloq spiral qatordan iborat bo‘lib, jiyak yoki hoshiyalovchi bezak sifatida qator barglar shaklida uchraydi. Bu qadimiy motiv ko‘pgina turkiy xalqlarda tarqalgan bo‘lib, u butun borliq, doimiy harakat timsoli hisoblangan.

Ba'zida bu motiv bir vaqtning o'zida bir nechta timsollarni, masalan, qo'ying buralgan shoxlari va bir-biridan tarmoqlangan juft o'simlik jingalalarini eslatadi.

Qadimgi an'analarga ko'ra o'zbek qizlari, bo'lajak kelinchaklar seplari uchun har xil kashtachilik buyumlarini o'zlari tayyorlashlari shart bo'lgan. Kashtalar qanchalik nozik, chiroyli bo'lsa, qayliq shunchalik yuqori baholangan. O'rta Osiyoda kashtachilik juda keng tarqalgan bo'lib, oilada har bir ayol kashta tikishni bilishi kerak bo'lgan. Shuning uchun har bir oila o'zi uchun kirpech, so'zana, dorpech, oynaxalta, choyxaltalarni o'zlariga tikkanlar. Bezak buyumlarning turlaridan: so'zana, choyshab, zardevor, gulko'rpa, parda, belbog' (yostiq ustiga yopiladigan), do'ppi, ko'ylak, dastro'mol, joynamoz, nimcha, maxsi kovush, xaltacha va boshqalar badiiy did bilan bezatilgan. O'tmishda bu kashtalar oq va malla matolarga tikilgan. Keyinchalik shoyi baxmalga tikiladigan bo'ldi.

(Ekskursantlarga kashtaning bitta gul nusxasini qo'lda tikib ko'rishlari uchun 5 daqiqa vaqt beriladi).

4-ob'ekt. Do'ppido'zlik namunalari

Hurmatli ekskursantlar! Do'ppido'zlik san'ati kashtado'zlikning ajralmas qismidir. Do'ppilarga kashtado'zlik usullari namunalaridan foydalanilgan.

O'zbek milliy an'anaviy kiyimlari orasida ko'rinishi jihatidan kichkina, lekin eng qadimiy, ko'p, keng tarqalgani, bu umriboqiy-o'zbek do'ppisidir. U erkaklar, ayollar va bolalar milliy kiyimining ajralmas tarkibiy qismi hisoblanib, xalqning hayot tarzi va an'alariga chuqur kirib borgan.

Do'ppi - yengil bosh kiyimi bo'lib, islom tarixi va aqidalariga ko'ra katta yoshdagi mo'min-musulmonlar odatda boshyalang yurmaganlar. Yilning issiq fasllarida uyda, ko'cha-kuyda, mehmondorchilik va ishxonalarda do'ppi, qalpoq, kallapo'sh deb har joyda har xil ataladigan bosh kiyim kiyishgan. Dastlab Eron va turkiy xalqlarda rasm bo'lib, keyin boshqa xalqlarga o'tgan. XIII asrda Rossiyada ham paydo bo'la boshlagan.



12.4-rasm. **Erkaklar do'ppisi.**

Do'ppi turkcha «tepa» so'zidan kelib chiqqan bo'lib, nafaqat o'zbeklar, balki Markaziy Osiyoda yashovchi boshqa xalqlarning ham milliy bosh kiyimidir. Boshqa xalqlar do'ppilaridan o'zbek do'ppilarilari o'ziga xos shakli, bezagi bilan farqlanadi. Qadimdan erkaklar do'ppilarini juda qadrlashgan. Birovning do'ppisini boshidan tushirib yuborish uni haqoratlash bilan teng bo'lgan.

O'zbek xalqining milliy kiyimlar orasida do'ppining tarixi uzoq davrlarga borib taqaladi. Miloddan avvalgi 519-yilga oid deb hisoblangan, Behustun qoyatoshiga o'yib tushirilgan bo'rtma odam suratlaridan birining bosh kiyimi hozirgi do'ppimizga juda o'xshar ekan.

Do'ppini eslatuvchi bosh kiyimlarning qadim o'tmishda ham mavjud bo'lganligini tasdiqlovchi dalillarni arxeologik yodgorliklar, devoriy yozuvlar, terrakota haykalchalar, XV-XVI asrlarga oid sharq miniatyuralarida ko'rishimiz mumkin. Panjikent tasviriy san'atida ham bir nechta bosh kiyim tasvirlari saqlanib qolgan. Movarounnahr (XV-XVII asrlar) va Samarqand (XVI asrning birinchi yarmi) miniatyuralarida ayollarning turli-tuman bosh kiyimlari uchraydi. Marg'ilon va Chust (tus) do'ppilarining tarixi shubhasiz Xitoy bilan bog'liqdir. Chunki ola do'ppi o'zbek madaniyatini xitoy va butun sharq xalqlari madaniyati bilan bog'lasa, iroqi do'ppilar esa uzoq g'arb mamlakatlari, Iroq madaniyati bilan bog'laydi. Masalan, iroqi do'ppi O'zbekistonda dastlab Shaxrisabzda urf bo'lib, so'ngra boshqa shahar va qishloqlarga tarqalgan, keyinchalik bu do'ppi ham har bir shaharning o'ziga xos bezak usulida yaratila boshlangan (rivoyatlarga

qaraganda, Amir Temur Iroqdan turli hunarmandlar qatorida do‘ppido‘zlarni ham keltirgan, shu sababli ular tikkan Do‘ppi iroqi deb nom olgan).

Har bir do‘ppi o‘zining yaratilish uslubiga ega bo‘lib, ular bir-biridan farq qiladi. O‘zbekistonda ommaviy bosh kiyimi asosan uch xil shaklga ega, ular «Kuloh», «Aroqchin», «Tusdo‘ppi» lardir.

Kuloh - konussimon erkaklar bosh kiyimidir. U asosan darveshlar bosh kiyimidir. Uning matoxi toq uchburchak parchalaridan bichilib tikiladi. Kuloh hozir juda kam uchraydi.

Aroqchin - sharsimon do‘ppi bo‘lib, uni asosan keksalar kiyadi. Toshkentda sharsimon do‘ppilar bosma, chakmato‘r, iroqi chok usullarida tikiladi.

Tus do‘ppi - keng tarqalgan yassi yuzaki do‘ppi. Ko‘pincha tus do‘ppi Chust do‘ppi deb yuritiladi. Tus do‘ppilarning birgina klassik variantining o‘zida sakkizta yuvelir chok uslubi qo‘llaniladi.

Do‘ppi uch qismdan iborat - *tepa* (aylana va to‘rtburchak shaklida bichiladi), *kizak* (gardish shaklida) va *jiyakdan* tuziladi. Respublikaning turli joylarida turlicha bezatiladi va qismlari birlashtirilganda turlicha ko‘rinishga ega bo‘ladi.

Do‘ppining uchta turi mavjud - ya‘ni *dumaloq*, *to‘rt qirrali dumaloq* *do‘ppilar* va *cho‘zinchoq qalpoqchalar*.

Do‘ppilar turlariga qarab ajratilgan: *erkaklar*, *ayollar*, *bolalar*, *qariyalar* uchun kabi turlari bor. Keksa ayollar odatda bu bosh kiyimni kiymaydilar. Bolalarning do‘ppilari (kulohcha, qalpoqcha, do‘ppi, kallapo‘sh) matolarining turli-tumanligi va rang-barangligi bilan, popuk va sharchalarining kattaligi, kashtalari, zarlari va tumorlarining ko‘pligi bilan farqlanadi.



12.5-rasm. Qizlar va o‘g‘il bolalar do‘ppisi.

Oktyabr to‘ntarishiga qadar o‘smirlar ham salla o‘rab yurishgan. Keyinchalik esa sallani keksalar va namozxonlar o‘raydigan bo‘lishdi. Yosh qizlar asosan do‘ppi kiyishgan. Qadimda do‘ppi o‘rniga qalpoqcha kiyib, ustidan ro‘mol yoki dastor o‘rashgan. Qalpoqchalar kulta yoxud kiyigich deb atalib, gardishi yumshoqroq matodan enli, peshonani siqib turadigan qilib tikilgan. Qadimgi qalpoqchalarning uchida uzun, to‘g‘ri burchakli mato bo‘lagi bilan birga dumaloq shaklda ochiq joy qoldirilgan. Ko‘pgina o‘zbek qiz-juvonlari uning atrofini choklab-tikib, shu qopcha orasidan sochlarini o‘tkazib-tushirib qo‘yishgan. Xonlar saroyida yoxud boy-badavlat xonadonlarning ayollari asosan zar iplar bilan gul solingan kaltapo‘shak kiyishi asrimiz boshlarigacha davom etib, keyinchalik gul tikilgan do‘ppilar kiyish rasm bo‘lgan.

Dastlab do‘ppilar konussimon va keng hoshiyali bo‘lgan, ularni salla ostidan kiyishgan. XX asrning 20 yillaridan do‘ppi shakli o‘zgargan. Keyinchalik o‘tkir uchli, konussimon, yarimsharsimon, dumaloq, to‘rt qirrali do‘ppilar tikila boshlandi. Do‘ppilarning keng tarqalgani to‘rt qirrali, bir oz konussimon shakldagisi hisoblanadi. Yorqin ranglar bilan bezatilgan do‘ppilar naqsh gullarining nozikligi va go‘zalligi bilan ajralib turgan. Bezaklarning ko‘plab kompozitsiyalari mavjud bo‘lib, ular avloddan-avlodga o‘tib, doimiy ravishda yangilanib borgan.

XIX asr oxiri XX asr boshlarida Farg‘ona vodiysida do‘ppining bir nechta turlari mavjud bo‘lgan. 1940-1950 yillarda iroqi nusxa do‘ppilari turli rangdagi ipak bilan tikilgan bo‘lib, ularga gullar, qushlar va hayvonlar tasviri tushirilgan. Erkaklar bunday do‘ppilarni bayram va to‘ylarda kiyganlar, shuning uchun ham ularni «kuyov do‘ppi», «navro‘z guli» deb ham atashgan.



12.6-rasm. Qizlar do‘ppisi.

Rivoyatga ko‘ra, do‘ppining tepa qismidagi to‘rtta gul erkaklar salomatligini to‘rt tomondan himoyalab turar ekan. Chetlaridagi o‘n olti gul esa do‘ppi sohibi yoki sohibasining oilasi katta va ahil bo‘lishi istagini bildirarkan. Oq matoga oppoq ipak bilan bezak berishi erkaklar qalbi pokligi ramzi sanalgan. Shuning uchun ham o‘zbek xalqi erkak kishining g‘ururi va diyonati uning do‘ppisida deb bilishadi.

Keyinchalik ayollarning och kumushsimon rangdagi parchadan tikilgan to‘rt qirrali do‘ppilarining yangi tipi paydo bo‘ldi, uning har bir bo‘lagida gullab turgan butoqcha tasviri tikilgan. Toshkent va Farg‘ona vodiysida keng tarqalgan iroqi nusxa do‘ppining naqsh mujassamoti rang-barang gulli novdalar, ular orasidagi yashil, ko‘k tusli qushcha (bulbullar) shaklidan iborat. Bunday shakl, ya‘ni ochiq fon Farg‘ona, shuningdek, Toshkent an‘analariga to‘g‘ri keladi.

Do‘ppilarda boshqa hayvonlar - tog‘ kiyigi, chayon, qoplonga o‘xshash tasvirlar ham tikilgan. Do‘ppilarning naqsh kompozitsiyalarida qator hollarda arab yozuvi kashtaga uyg‘unlashib ketgan. Dono so‘zlar, samimiy tilaklar va hayotiy

iboralar do‘ppi kashtasining mazmuni va ifodaviy nafosatini teranlashtirgan. Bu naqsh-yozuvlar bir vaqtning o‘zida ko‘zlarni quvontirish hamda aqlni peshlash uchun xizmat qilgan.



12.7-rasm. Salla ostidan kiyiladigan do‘ppi va yozuvli erkaklar do‘ppisi.

Joylarning tabiati kishilar didi, xalq amaliy san’ati usullari ta’sirida do‘ppining turli xillari vujudga kelgan. Viloyatlarning tumanlarida tikiladigan *Iroqi*, *Chust do‘ppi*, *Gilam do‘ppi*, *Chakma to‘r*, *Qizil gul*, *Piptado‘zi*, *Zardo‘ppi*, *Guldirma* deb nomlanadigan milliy do‘ppi turlari mavjud. Masalan, Surxondaryo (ayniqsa, Boysunda) va Qashqadaryoda yumaloq, konussimon tuzilishdagi do‘ppilar ipak tolalaridan tikiladi. Shahrisabzning tepa va kizagi yaxlit (ipak va ipdan) to‘qilgan «gilam do‘ppi» si ham o‘ziga xos. Surxandaryoning Boysunida konussimon-yumaloq shakldagi, «to‘ldirma» deb ataluvchi kashta bilan bezatilgan, chetlariga jiyak va popuk bilan bezak berilgan piltado‘zi do‘ppilar mashhur. Bundan tashqari ushbu hududlarda «Sanama», «Chizma», «Tax’ya», «Chumakli», «Qush» kabi turlari ham bor.

Buxoroda ularga asosan zardo‘zi kashta bilan bezak berilgan. Buxoro zardo‘zlarining zamindo‘zi («Yulduz», «Tovus» va boshqa) do‘ppilari badiiy jihatdan yuqori baholanadi. Qadimda Buxoro erkaklarining do‘ppilari yumaloq shaklli, chap tomonida popugi bo‘lgan.

Chust, Marg‘ilon, Qo‘qon, Andijon kabi shaharlarda do‘ppilar boshqa hududlardan ancha ilgari yaratilgan. Bugun ko‘pgina hududlar, masalan, Samarqand, Jizzax erkaklarining tepasi baland do‘ppilari aslida vodiya kirib kelgan. Farg‘ona vodiysida do‘ppi turlari rang-barang bo‘lib, ulardan «Sandali», «Akka ikki so‘m», «Chimboy» va «Surkachekma» kabi do‘ppilardir.

Toshkentda «duxoba do‘ppi» mashhur. U «Oq par», «Chorgul» deb ham atalib, sidirg‘a baxmaldan tikiladi. Toshkent va Andijonda biser bilan bezatilgan «Nozik» nomli do‘ppi ham mashhur.

Xorazmda do‘ppi deyarli kiyilmaydi. Voha erkaklari asosan chugurma kiyishadi.

Demak, do‘ppilarning oltita mahalliy guruhi farqlanadi: toshkentcha, farg‘onacha, buxorocho, qashqadaryocha, surxondaryocha va xorazm-qaraqalpoqcha. O‘sha davrlarda do‘ppilar nomiga ular yaratilgan shaharlar nomi ham qo‘shib aytilgan: «Chust do‘ppi», «Qo‘qon do‘ppi», «Shaxrixon do‘ppi», «Marg‘ilon do‘ppi», «Gilam (Shahrisabz) do‘ppi» va b.

Farg‘ona do‘ppichiligida «chust» do‘ppilaridan keyin, ularga o‘xshatma qilib marg‘ilon do‘ppilari yaratildi. Do‘ppining tepa qismi to‘rt karjga ajratilib, har karjiga bir dona qalampir nusxa tikilib, asosan qora rangdagi satin va ipak matolardan tayyorlanadi.

Marg‘ilon do‘ppilarining qalampir nusxasi chust do‘ppisidikiga nisbatan ingichkaroq va kashta tikish usuli bilan farq qiladi. Marg‘ilon xotin qizlari do‘ppilarining o‘ziga xosligi shundaki, ularning tagligi yaxlit oq iplarda tikiladi. Bezagidagi asosiy mavzu-gullayotgan buta, ba‘zan uning shoxida turgan yashil yoki ko‘k rangdagi qush bo‘lib bunday do‘ppilar Farg‘onaning markaziy va g‘arbiy qismidagi barcha joylariga xos. Do‘ppilarning gullari oq ipak bilan tikilib, gul naqshlari bo‘rtib turadi. Bunday ko‘rinishni hosil qilish uchun naqsh chizig‘i bo‘ylab chok ostidan yo‘g‘onroq xom ipak (to‘shama) to‘shalib tikiladi. Namga chidamli qog‘oz yoki matodan ingichka tasma qirqilib, tasma kashta naqshi ostiga joylanadi. Do‘ppilar «piltado‘zi» usulida tayyorlanib, kizagiga qora paxta va ipak ipdan tayyorlangan «chalma» jiyaklar tikiladi.

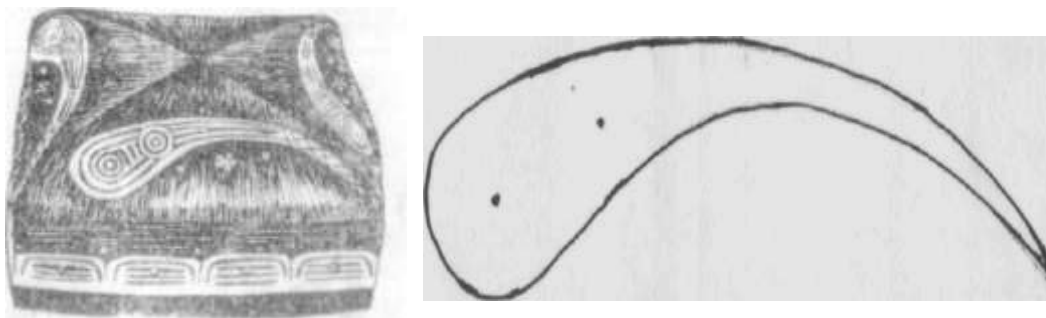

12.8-rasm. Qalampir nusxali do'ppi.

Do'ppilarning *shabpo'sh* deb ataladigan turi ham bor. U tikuv mashinasida yoxud qo'lda baxyalab tikilgan ip gazlama matodan tayyorlanadi. Shabpo'shni qishda telpak ostidan yoki tungi bosh kiyimi sifatida kiyishgan.

Do'ppi tikish kasbi - do'ppido'zlik, do'ppi tikuvchi ustani esa do'ppido'z deb ataganlar. Do'ppi tikish san'ati bilan azaldan asosan, xotin-qizlar shug'illanib kelishgan, ko'pchilik naqshlarni ular yaratishgan. Har bir chevar nafaqat ma'lum bir andozani takrorlagan, balki, tez-tez o'zicha naqsh kompozitsiyasini, uning rang-tusini o'zgartirgan bu esa do'ppiga alohida husn bag'ishlagan. Shunday qilib, an'analashgan sari bu san'at avloddan avlodga o'tib, do'ppilarning kashtalarida rang-barang va betakror naqshlar paydo bo'lib borgan. O'zbek kashtachilik san'atida uchraydigan bezak unsurlari real dunyoni tasvir etib, uni anglashning o'ziga xos vositasi, shakl va rang mukammalligidan hayratlanish ifodasi hisoblanadi. Do'ppi kashtasida atirgul, gulsafsar, chinnigul, lola, gultojixo'roz, olma guli kabi gul turlari tasvirlanadi.

Do'ppilardagi eng ko'p uchraydigan naqshlarga gul naqshlari, hayot va unumdorlik ramzi bo'lgan bodom naqshi kiradi. Ba'zi do'ppilar ornamentida to'lg'anib turgan ilon izi tasvirini ko'ramiz. Bu tasvir yomonlikdan asrovchi vosita sifatida qaraladi va xalq orasida tumor sifatida bilishadi. Respublikada Marg'ilonning eng ko'p tarqalgan do'ppi bezagi «qalampir guli», «tumor» bo'lib, poklik hamda ko'z tegmaslik ramzi hisoblanadi. O'zbekistonda bolalar, birinchi navbatda yangi tug'ilgan go'daklar, shuningdek, ko'zi yorigan ayollarni yomon

ko‘zlardan asrash ma’nosida bodom yoki qalampir shaklida tumor taqishadi, shu bois ularni xalq san’atida ham himoya ma’nosida qo‘llashadi. Do‘ppilardagi pat bog‘lami, qushlar tasviri esa donishmandlik, oqillik ramzidir.

Do‘ppining xalqimiz hayotidagi muhim ahamiyatini do‘ppi bilan bog‘liq ertak, afsona, rivoyat, naql, maqol, matal, iboralar mavjudligidan ham bilsak bo‘ladi. Xalqimiz orasida eng ko‘p tarqalgan iboralarga murojaat qilaylik:

Bosh omon bo‘lsa, do‘ppi topiladi.

Do‘ppisi tor kelib qoldi.

Do‘ppini olib qo‘yib o‘ylash kerak.

Do‘ppi maqol va topishmoqlarimizda ham tilga olinadi. Masalan, «O‘zi bitta, yuzi to‘rtta, bolachalari esa o‘n oltita» degan qiziqarli topishmoq ham bor.

Do‘ppi insonning boshini himoyalovchi, asrovchi bosh kiyimi bo‘lishi bilan birga, unga do‘ppi kiygan insonning kuch-quvvati, irodasi, hislatlari o‘tadi deb ham hisoblashgan. Ko‘pni ko‘rgan, sog‘lom, baquvvat keksalarning taxlangan do‘ppisi bilan kinnalab qo‘yish, silash, «emi-demi shu emish» deya urib qo‘yish bemorga quvvat berishiga umid qilganlar.

Hozirgi kunda ham yangi chaqalok dunyoga kelishi bilan onalar, buvilar unga jajjigina do‘ppi qidira boshlaydilar. Do‘ppichaga ukki parlarini, ko‘zmo‘nchoqlarni qadab, tuzatilgan beshigi boshidagi dastaga qo‘ndirib quo‘yadilar.

Chaqaloqqa aytilgan allalarda ham, xalqning eng ommalashgan qo‘shiqlarida ham do‘ppi, albatta, tilga olinadi.

Masalan:

O‘smalar siqay qoshingga, alla,

Do‘ppilar tikay boshingga, alla.

Allalar aytib uxlatay oyimchani, alla,

Beshikka solib tebratay begimchani, alla.

Tog‘da kiyikning bolasi, alla,

Bog‘da uzunning g‘o‘rasi, alla.

Do‘ppisida ukki pari, alla,

Bu kimning nevarasi, alla?

Do‘ppining to‘rt tomoni falakning to‘rt burjidir. Tomonlarga chekilgan naqshlar burjlardagi yulduz, oylar aksidir. Bu do‘ppiga ega xalq falakka yaqin, mumtoz

xalqdir. Shoir kuylaganidek,

Qayga bormay, boshda do‘ppim,

G‘oz yurarman gerdayib,

Olam uzra dong‘i ketgan

O‘zbekiston, o‘zbekim.

Qayga bormay, boshda do‘ppim,

Shuhratim, qadrim buyuk.

Olam uzra nomi ketgan,

O‘zbekiston, o‘zbekim.

Marg‘ilon do‘ppilarining ta‘rifini yurtimizdagina emas, balki xorijiy mamlakatlarda ham e‘zozlanib kelinayotganligiga aminmiz. Marg‘ilon do‘ppilari Amerika, Kanada, Germaniya, Fransiyadagina emas, balki yashil qit‘a hisoblangan Avstraliyada ham o‘z ixlosmandlariga ega. Buyurtma tarzida tayyorlangan Marg‘ilon do‘ppilari xorijda istiqomat qilayotgan vatandoshlarimiz, biznes olami namoyondalari ham katta qiziqish bilan qaraydi. Yo‘rmado‘zlik Ortiqxon aya, Munisxon aya, Ominaxon aya, Xabiba opa, Roziyaxon aya, Adolatxon xoji aya kabi o‘nlab chevarlarimiz o‘tmishda va hozirgi kunimizda nozik didli xalqimizning do‘ppiga bo‘lgan talab-ehtiyojlarini qondirib kelmoqdalar.

Ziyolilar oilasida tavallud topgan (1940 yil) Adolatxon xoji aya G‘ulomova xondo‘ppido‘zligi hamda milliy liboslar yaratish borasidagi uzoq 50 yillik mehnati evaziga o‘ziga xos bo‘lgan «Adolatxon maktabi»ni bunyod etdi. Besh avlod vakilasi bo‘lgan Adolatxon aya 8 yoshidan boshlab volidai muxtaramalari Turg‘unoy onalaridan do‘ppido‘zlik saboqlarini egalladilar. Do‘ppining o‘ziga xos bo‘lgan nozik va bejirim «bodomcha», «Iroqi», «Chor guli» kabi nusxalarini o‘zlashtirish bilan birga, murakkab shakl va ko‘p qo‘l mehnati talab qiladigan «Tayi do‘zi» ni ham o‘zlashtirishga harakat qilib keldi.

Do‘ppi baxmal, sidirg‘a shoyi, satindan bichilib, ip, ipak, zar iplar bilan kashta tikiladi. Kashta tikib bezatilgan bo‘laklar (tepa, kizak)ga astar yopishtirilib, mayda nozik chokda qaviladi va mustahkamlanadi. Qaviqlar orasiga paxta yoki qog‘ozdan pilta uriladi. So‘ng tayyor bo‘laklar bir-biriga ulanadi, kizak atrofi jiyak ya‘ni tasma bilan hoshiyalanadi. Yelimgan do‘ppilar taxtakachga qo‘yiladi. Tayyor bo‘lgan do‘ppi bichimiga qarab, murabba, konussimion (dumaloq) shaklga ega bo‘ladi. Do‘ppi to‘rt qismga bo‘linadi, uning ikki qarama qarshi qismi uchburchak hosil qiladi, qolgan ikki qismi esa ular orasiga ikki buklanib qatlanadi. Shu holda yangi do‘ppi sal namlanib, bosim tagiga qo‘yiladi, natijada u ma‘lum bir shaklga kiradi.

O‘zbek do‘ppisi - millatimizning fahri, ijodkor xalqimizning qanchadan - qancha sirli naqshlar, suvratlar tarixini o‘zida mujassam etgan, chevarlarimizning mohirona san‘at mahsulidir. Ularning qay birini qo‘lingizga olmang, xalqimiz yaratgan san‘at asarining bir butun bo‘lagini tutgandek bo‘lasiz.

(Ekskursantlarga do‘ppi turlarini kiyib ko‘rishlari va rasmga tushishlari uchun 5 daqiqa vaqt beriladi).

Tayanch so‘z va iboralar: maxsus turlar, milliy madaniyatga qiziqish turizmi, agroturizm(qishloq turizmi), etnik va sog‘inish turizmi, milliy sanat turizmi, tabiiy – tarixiy tasvirlar turizmi, milliy hunarmandchilik turizmi, milliy o‘yinlar turizmi, hayot uchun xavfli sport o‘yinlari turizmi.

Mustaqil ishlash uchun savollar:

1. Milliy madaniyatga qiziqish turizmini izohlang.
2. Etnik va sog‘inish turizmi deganda nimani tushunasiz?
3. Milliy san‘at turizmiga ekskursiya tashkil etishning o‘ziga xosligini izohlang.
4. Hayot uchun xavfli sport o‘yinlari turizmini mamlakatimizda rivojlantirish imkoniyatlarini izohlang.

Amaliy mashg'ulotlarga tayyorgarlik ko'rish uchun topshiriqlar:

Topshiriqlarni kichik guruhlarga bo'lingan holda bajaring. Siz yashab kelayotgan hududda (tuman, qishloq) maxsus turlarning qaysi birini tashkil etish uchun imkoniyatlar mavjud? Guruhda taqdimot o'tkazish uchun ma'lumot to'plang.

Test savollari:

1. Turizmning maxsus turlariga to'g'ri ta'rifni toping.

a) turizmning ushbu turlariga biror rayonning o'ziga xos, farq qiluvchi xususiyatlari bilan tanishish maqsadidagi sayohati kiradi. Bu sayohatlar turistlarda shakllangan (havaskorlik va professional) qiziqishlardan kelib chiqadi.

b) o'z davlati chegarasi doirasida doimiy yashovchi fuqarolarni vaqtinchalik tashrif buyurovchi joyda (to'lanadigan faoliyatsiz) turistik maqsadlarda sayohat qilishga aytiladi.

d) bu tanishish yoki o'rganish maqsadida aniq belgilangan reja bo'yicha o'tkaziladigan, mavzuli hikoyalar bilan olib boriladigan biror ob'ektni ko'rsatish jarayonidir.

e) vaqtinchalik kelgan joyida faoliyati to'lanmaydigan, doimiy yashaydigan mamlakat chegarasidan tashqariga turistik maqsadlarda safar qilish.

2. Milliy madaniyatga qiziqish turizmi bu-

a) xalqimizning urf-odatlari, tildagi shevalar, oila hayoti, kattalar va yoshlar munosabatlari, salomlashish, mehmon kutish va mehmondorchilik, to'y va diniy marosimlar, oila bayramlari, oiladagi huquqlar, kelin va sunnat to'ylari, uy tutish va hokazolar.

b) milliy hunarmandchilikning turlari, milliy hunarmandchilikdagi yo'nalishlar, xalq – me'mor, xalq- usta shiori va reklamasi, milliy hunarmandchilik buyumlarining mukammal va mo'jizakorligiga qiziqish.

d) xalqlar, ellar, urug'lar, ularning yashash tarzi, millatlarning urf-odatlari, kelib chiqishi tarixi, joylashishi, o'zaro aloqalari. Xalqlarning, millatlarning har xil sabablar bilan dunyo bo'ylab tarqalib ketishi.

e) milliy san'at, milliy folklor, qo'shiqchilik, milliy raqslar, askiyalar, laparlar, aytishuvlar, rassomchilik va haykaltaroshlik.

3. Milliy san'at turizmi qanday yo'nalishlarga bo'linadi?

a) qo'shiqchilik va raqs san'ati yo'nalishlari. Baxshilar qo'shiqchiligi maktablari. Askiyalar, laparlar, aytishuvlarga qiziqish. Milliy rassomchilik va haykaltaroshlik. Milliy folklor turlari.

b) xalqimizning urf-odatlarini, tildagi shevalar, oila hayoti, kattalar va yoshlar munosabatlari, salomlashish, mehmon kutish va mehmondorchilik.

d) tog' qoyatoshlaridagi qadimiy rasmlar, o'lkashunoslik va milliy xalq hayoti tarixiy muzeylariga qiziqish.

e) oila bayramlari, oiladagi huquqlar, kelin va sunnat to'ylari, uy tutish va hokazolar.

4. Milliy o'yinlar turizmi qanday yo'nalishlarga bo'linadi?

a) ko'pkari-uloq. Milliy kurash. Qo'chqor urishtirish. Bedana urishtirish. Xo'roz urishtirish. Darbozlik.

b) qo'shiqchilik va raqs san'ati yo'nalishlari. Baxshilar qo'shiqchiligi maktablari. Askiyalar, laparlar, aytishuvlarga qiziqish.

d) xalqimizning urf-odatlarini, tildagi shevalar, oila hayoti, kattalar va yoshlar munosabatlari, salomlashish.

e) qo'chqor urishtirish. Bedana urishtirish. Xo'roz urishtirish. Darbozlik.

5. Beys jamping bu-

a) baland qoya va binolardan parashyutda sakrash.

b) chang'ida vertolyotdan qorli tik qoyaga sakrash.

d) suv ostiga sho'ng'ish.

e) suv osti g'orlariga sayohat.

6. Xelisking bu-

a) chang'ida vertolyotdan qorli tik qoyaga sakrash.

b) suv ostiga sho'ng'ish.

d) suv osti g'orlariga sayohat.

e) baland qoya va binolardan parashyutda sakrash.

13- mavzu: EKSKURSIYA XIZMATIDA EKSKURSANTLARNING XAVFSIZLIGINI TA'MINLASH

13.1. Turist va ekskursantlarning qonunchilik tomonidan himoyasi va xavfsizligini ta'minlash

13.2. Turist va ekskursantning huquq va majburiyatlari

13.3. Gidning huquq va majburiyatlari, moddiy javobgarligi

13.1. Turist va ekskursantlarning qonunchilik tomonidan himoyasi va xavfsizligini ta'minlash

Turizm sohasida xavfsizlik – turizm sohasidagi davlat va yuridik shaxslarning, fuqarolarning ijtimoiy, iqtisodiy, huquqiy va boshqa holatlardagi qonuniy va huquqiy manfaatlarini ta'minlovchi omillar majmuasidir. Davlat boshqaruvi tashkilotlari va mahalliy o'z o'zini boshqaruv tashkilotlarining mansabdor shaxslari o'zlarining vakolati doirasida quyidagilarga yo'naltirilgan:

- O'zbekiston Respublikasi Konstitutsiyasida belgilangan turistik sayohatlarni amalga oshirishda fuqarolarning hayoti va sog'ligini atrof muhitdan saqlash, xavfsizlik huquqlarini O'zbekiston fuqarolari chegara doirasida himoya qilish;
- atrof- muhitga zarar keltirmagan holda turistlarning (ekskursantlarning) shaxsiy xavfsizligini ta'minlash, ularning mulkini saqlash;
- mamlakatga vaqtinchalik kelgan turistlarning(ekskursantlarning) turistik faoliyatni amalga oshirishda sub'ektlarning xavfsizligiga tahdidlar haqida xabardor etish;
- favqullodda vaziyat sodir bo'lganda turistlarga(ekskursantlarga) zarur bo'lgan yordamni ko'rsatish;
- turistlarga (ekskursantlarga) tibbiy, huquqiy va boshqa ko'rinishdagi kechiktirib bo'lmaydigan xizmatlardan to'sqinliklarsiz foydalanish va aloqa vositalari bilan ta'minlash;

- turizmdan noqonuniy migratsiya, mehnat va fuqarolarni ekspluatatsiya qilishning boshqa ko‘rinishdagi maqsadlarda foydalanishni ta’qiqlash;
- O‘zbekistonning turistik resurslarini, atrof -muhitini va madaniy yodgorliklarini o‘rnatilgan tartiblar asosida himoya qilish;
- Turistlarning (ekskursantlarning) boradigan ob’ektlarini tabiiy va texnogen halokatlardan va boshqa favqulloddagi vaziyatlardan xavfsizligini ta’minlash va h.k.

Turistik korxonalar turistik faoliyatni amalga oshirishda turistik sub’ektlarni xavfsizligini ta’minlash maqsadida quyidagilarga majbur:

- sayohat vaqtida sodir bo‘lishi mumkin bo‘ladigan xavf to‘g‘risida va umumiy talablarni bajarish yoki ehtiyotdan ko‘rilgan chora tadbirlar haqida turistlarni(ekskursantlarni) xabardor qilish;
- turistik xizmatlarni taqdim etish vaqtida xavfsizlik shartlarini yaratish, safar, sayr va ekskursiya vaqtida tegishli choralar bilan ta’minlash;
- yuqori xavf-xatarli turistik xizmatlarni (avtomobilli, tog‘li, chang‘ili, suvli, velosipedli speleoturizm va boshqalar) taqdim etishda maxsus xavfsizlik talablari bilan ta’minlash;
- turistlarni(ekskursantlarni) ko‘ngilsiz voqealar haqida ogohlantirishni, birinchi tibbiy xizmatni ko‘rsatishni, shikastlanishdan saqlanish va oldini olishning o‘rgatilishini ta’minlash;
- sayohat vaqtida jabr ko‘rgan shaxslarga birinchi tibbiy yordam ko‘rsatilishini va transportirovkasini ta’minlash;
- favqullodda vaziyatdagi turistlar(ekskursantlar), yo‘qolib qolgan shaxslar haqida mahalliy organ va mas’ul shaxslarni zudlik bilan ogohlantirish.

13.2. Turist va ekskursantning huquq va majburiyatlari

Turist va ekskursantlarning quyidagi huquqlari mavjud:

- O‘zbekiston Respublikasi Konstitutsiyasida belgilangan fuqarolarning dam olishga, harakatlarning erkinligiga, sog‘ligini tiklash va mustahkamlashga,

ma'naviy ehtiyojini qondirishga, shaxsiyatining hurmat qilinishi va himoyalinishiga haqlidir;

- vaqtinchalik tashrif buyuradigan mamlakatda kirish va chiqish qoidalari, mahalliy aholining urf-odatlarini, tabiati, madaniyati, alohida muhofaza etiladigan hududlari, atrof -muhit holati haqida zaruriy va aniq ma'lumotni olishga;

- turizm sohasida tadbirkorlik faoliyatini yuritayotgan sub'ektlarning litsenzyasi, ruxsatnomasi, sertifikatlari va boshqa qonun tomonidan belgilab qo'yilgan hujjatlarning mavjudligi haqida ma'lumot olishga;

- shartnomada kiritilgan turistik xizmatlarni olishga;

- shaxsiy xavfsizligiga, hayoti, sog'ligi, iste'mol huquqi hamda mulkining himoya qilinishiga;

- zaruriy tibbiy xizmatni olishga;

- shartnoma shartlari bajarilmagan yoki nomuvofiq bajarilganda ma'naviy va moddiy zararni undirishga;

- boshqa huquqlarni amalga oshirishga.

Turist va ekskursantlarning huquqlari bilan bir qatorda ularning xavfsizligini ta'minlashda asos bo'luvchi majburiyatlari ham borki, bular quyidagilar:

- tashrif buyurgan mamlakati hududida amal qiladigan qonunlar, talablarni, boshqa shaxslarning shaxsiy manfaatlarini va huquqlarini buzmaslik;

- bojxona, chegara, sanitar va boshqa qoidalarini buzmaslik;

- tashrif buyurgan mamlakatning siyosiy va ijtimoiy tizimini, urf-odatlarini, diniy e'tiqodini hurmat qilish;

- tashrif buyurgan mamlakatning atrof-muhitini saqlash, tabiiy va madaniy meros ob'ektlariga g'amxo'rlik bilan munosabatda bo'lish;

- turistik xizmatlarni taqdim etish to'g'risidagi shartnomaga nazarda tutilgan shartlar va qoidalarga amal qilish;

- turistik xizmatlarni taqdim etish uchun zaruriy bo'lgan o'zi haqidagi shaxsiy ma'lumotlarni taqdim etish;

- sayohat davomida shaxsiy xavfsizlik qoidalariga rioya qilish;

- noqonuniy harakatlar oqibatida yetkazilgan zararni qoplash;
- O‘zbekiston Respublikasi qonunlarida belgilab qo‘yilgan boshqa majburiyatlarni bajarish va sh.k.

Ekskursiya xizmati jarayonida ba’zi bir turistik firmalar tomonidan ekskursantlar mas’uliyatini oshirish maqsadida ulardan javobgarlik xatini ham yozdirib olishi mumkin. Uning mazmuni taxminan quyidagicha bo‘lishi mumkin.

13.1-jadval

**«Dinara Tour Service» turistik firmasi tomonidan ishlab chiqilgan
javobgarlik xatining mazmuni**

_____ yil « ____ » kuni o‘tkaziladigan « _____ »
nomli sayohat rahbarining

JAVOBGARLIK XATI

Men _____ guruhi ishtirokchilarning sayohat tashkilotchilari tomonidan ekskursiya bo‘yicha ishlab chiqilgan barcha talab va majburiyatlarini o‘rgangan holda, barcha guruh ishtirokchilari sayohat paytida ularga to‘liq rioya qilishlarining nazoratini o‘z zimmamga olaman.

_____ « ____ » _____ yil
(F.I.Sh.) (Imzo)

Ekskursantlarning vazifalari va majburiyatlari

- Ekskursiya kelishilgan kuni va vaqtida ishtirokchi belgilangan vaqtdan kech qolmasdan yetib kelishi lozim;
- Ekskursiya davomida har bir ishtirokchi qulay, past poshnali oyoq kiyim va bosh kiyimda bo‘lishi lozim;
- Transport vositasida harakatlanishi davomida ishtirokchi avtobus salonida yurmasligi lozim;
- Ekskursiya ishtirokchisi guruhdan ajralmagan holda ekskursiya davomida harakatlanishi lozim;
- Ekskursiya ishtirokchisi to‘liq yo‘l harakati qoidalarigi rioya qilishi lozim;
- Ekskursiya ishtirokchisi biror muammo yuzasidan ekskursiya tashkilotchilariga murojaat qilishi lozim;
- Ekskursiya ishtirokchisi tomonidan ziyoratgohlarda baland ovozda gapirishi, qo‘pol suhbatlashishi, chekishi va h.k. ta’qiqlanadi.

13.3. Gidning huquq va majburiyatlari, moddiy javobgarligi

Fanning avvalgi mavzularida gidga qo'yilgan talablar, gid faoliyatini tashkil qilishning o'ziga xosligi ko'rib chiqilgan edi. Ushbu rejada gidning huquqlari, majburiyatlari va moddiy javobgarligiga kengroq to'xtalib o'tamiz.

Gid o'z faoliyatini yuritishda quyidagilarga amal qiladi:

- bajaradigan ishiga tegishli me'yoriy hujjatlarga;
- bajaradigan ishi bo'yicha uslubiy materiallarga;
- korxonaning nizomiga;
- lavozim yo'riqnomasiga;
- turistik firma direktorining buyruqlari va farmoyishlariga.

Gid quyidagilarni *bilishi* kerak:

- turizm industriyasining huquqiy va ijtimoiy asoslarini;
- mintaqaning tarixi, madaniyati va geografiasini;
- tarixiy, madaniy, geografik diqqatga sazovor ob'ektlarni;
- ekskursiya xizmatini tashkil qilish texnologiyasini;
- xorijiy tilda ekskursiyani olib boruvchi gidlar chet tilini;
- muzeylar va boshqa madaniy markazlarning ekspozitsiya materiallarini;
- milliy va xorijiy etiketni;
- shaxslararo muloqot qilish madaniyatini;
- psixologiya asoslarini;
- piyoda, transportda va aralash marshrutlarda xizmat ko'rsatish qoidalarini;
 - shahar va shahar tashqarisida, yaqin va uzoq marshrutlarda ishlash qoidasini;
 - transport vositalarida turistlarni (ekskursantlarni) o'zini tutish qoidasi haqidagi yo'riqnomalarini;
 - birinchi tibbiy yordam ko'rsatish qoidalarini;
 - favqulodda vaziyatlarda harakat jadvalini;

- hujjatlarni rasmiylashtirish va hisobotlarni tuzish tartibini;
- iqtisodiyotni, mehnatni va boshqaruvni tashkil etish asoslarini;
- mehnat kodeksini;
- mehnatni muhofaza qilish normalari, yong'in xavfsizligi qoidalarini.

Gid o'z faoliyatini yuritishda quyidagi **huquqlarga** ega:

- o'zining faoliyatiga bog'liq bo'lgan turfirma rahbarining qarorlari loyihasi bilan tanishish;

- lavozim yo'riqnomasida ko'rsatilgan majburiyatlar bilan bog'liq, faoliyatini takomillashtirish bo'yicha takliflarni rahbariyatga taqdim etish;

- lavozim majburiyatlarini bajarish uchun zaruriy bo'lgan ma'lumot va hujjatlarni mutaxassislardan, rahbarlardan olish;

- unga yuklatilgan majburiyatlarni bajarish (hal etishda) turfirmaning boshqa bo'linmalari mutaxassislarini jalb qilish;

- turfirma rahbariyatidan o'zining huquq va majburiyatlarini bajarishda yordam so'rash.

Gidning lavozim **majburiyatlariga** quyidagilarni keltirish mumkin:

- ekskursiya xizmatini o'tkazish metodikasi, asosiy matn, ekskursiya marshrutiga muvofiq ravishda mijozlarga ekskursiya xizmatini tashkil qilish;

- ekskursiya ob'ektlari haqida ma'lumotlarni, statistik hujjatlarni, arxiv hujjatlari va boshqa hujjat ma'lumotlarini yig'ish va o'rganish;

- ekskursiya xizmatining individual matnini, ommaviy chiqishlar matnini tayyorlash;

- mijozlarning segmentiga qarab yangi mavzudagi ekskursiya xizmatini tayyorlashda qatnashish;

- o'z ustida ishlash, uslubiy to'garaklar seminarida, gidlarning ijodiy yig'ilishlarida, konferensiyalarda ishtirok etish;

- turistlarning tashrif joyi va kelish vaqti to'g'risida ma'lumotni olish, ularni kutib olishni tashkil etish, turistlarning tarkibiga aniqlik kiritish;

- ekskursiya ob'ektlarini ko'rsatishda xavfsizlik qoidalariga rioya qilish bo'yicha ekskursantlarga yo'riqnoma o'tkazish;

- ekskursiya xizmati yo'llanmalari va boshqa hujjatlarini to'ldirish;
- turistlar(ekskursantlar) betob bo'lib qolganida, jarohat olganida birinchi tibbiy yordamni ko'rsatish va zarur bo'lganda «tez tibbiy yordam»ni, qutqaruvchilarni chaqirish;

- favqulodda vaziyatlarda turistlar (ekskursantlar) harakatini yo'naltirish va kerakli organlarni xabardor qilish;

- hisobotlarni o'z vaqtida topshirish.

Gid quyidagi vaziyatlarda **javobgarlikka** tortiladi:

- O'zbekiston Respublikasining amaldagi mehnat qonunchiligi doirasida lavozim yo'riqnomasida nazarda tutilgan lavozim majburiyatlarini bajarmaganida;

- O'zbekiston Respublikasining amaldagi ma'muriy, jinoiy va fuqarolik qonunchiligi doirasida o'z faoliyatini yuritishda qonunbuzarlikka yo'l qo'yganida;

- O'zbekiston Respublikasining amaldagi moddiy zarar ko'rsatilsa, fuqarolik va jinoiy, mehnat qonunchiligi doirasida moddiy zarar yetkazganida.

Demak, yuqoridagilardan kelib chiqib shunday xulosa qilish mumkinki, ekskursiya xizmati jarayonida turistlar, ekskursantlarning xavfsizligi to'liq ta'minlanishi uchun ham turist(ekskursant) va gid ham o'z huquq va majburiyatlarini yaxshi bilishi, tushunishi kerak bo'ladi.

Tayanch so'z va iboralar: turizm sohasida xavfsizlik, turist va ekskursantning huquq va majburiyatlari, gidning huquq va majburiyatlari, moddiy javobgarligi.

Mustaqil ishlash uchun savollar:

1. Turistning huquq va majburiyatlarini tushuntirib bering.
2. Gidning huquqlarini tushuntirib bering.
3. Gidning majburiyatlarini tushuntirib bering.
4. Gid o'z faoliyatini yuritishda nimalarga amal qiladi?
5. Gid qanday vaziyatlarda moddiy javobgarlikka tortiladi..

Amaliy mashg'ulotlarga tayyorgarlik ko'rish uchun topshiriqlar:

Topshiriqlarni kichik guruhlarga bo'lingan holda bajaring. Ekskursiya jarayonida sodir bo'lishi mumkin bo'lgan turli favqulodda vaziyatlarni (pasport yuqolishi, mahalliy aholi bilan bo'ladigan ko'ngilsiz voqealar, qimmatbaho buyumlarning yuqolishi v h.k.) o'rganib chiqib muhokama qiling.

Test savollari:

1. Shartnoma shartlari bajarilmagan yoki nomuvofiq bajarilganda ma'naviy va moddiy zararni undirish bu-

- a) turist va ekskursantning majburiyatlari
- b) turist va ekskursantning huquqlari
- d) turistik korxonaning majburiyatlari
- e) fuqaroligi yo'q shaxslarning huquqlari

2. Mijozlarning segmentiga qarab yangi mavzudagi ekskursiya xizmatini tayyorlashda qatnashish bu-

- a) gidning vazifalari
- b) turagentning vazifalari
- d) turopatorning vazifalari
- e) turagentning huquqlari

3. O'z faoliyatiga tegishli bo'lgan tashkilot rahbarining qarori loyihasi bilan tanishib chiqish bu-

- a) gidning huquqlari
- b) gidning vazifalari
- d) gidning majburiyatlari
- e) ekskursantning huquqlari

4. Ekskursiya xizmatining individual matnini, ommaviy chiqishlar matnini tayyorlash bu-

- a) gidning huquqlari
- b) gidning vazifalari
- d) gidning majburiyatlari

e) ekskursantning huquqlari

5. Vaqtinchalik tashrif buyuradigan mamlakatda kirish va chiqish qoidalari, mahalliy aholining urf-odatlarini, tabiati, madaniyati, alohida muhofaza etiladigan hududlari, atrof -muhit holati haqida zaruriy va aniq ma'lumotni olish bu-

a) turist va ekskursantning majburiyatlari

b) turist va ekskursantning huquqlari

d) turistik korxonaning majburiyatlari

e) fuqaroligi yo'q shaxslarning huquqlari

14-mavzu. EKSKURSIYA XIZMATIDA BIRINCHI TIBBIY YORDAMNI KO'RSATISH QOIDASI

- 14.1. Birinchi tibbiy yordamning ekskursiya jarayonidagi ahamiyati
- 14.2. Yurakni massaj qilish qoidasi
- 14.3. Ekskursiya jarayonidagi turli noxush holatlarda birinchi tibbiy yordam ko'rsatish qoidasi
- 14.4. Jabrlanuvchini transportda shifoxonaga jo'natish qoidasi

14.1. Birinchi tibbiy yordamning ekskursiya jarayonidagi ahamiyati

Birinchi tibbiy yordam - to'satdan shikastlangan va sog'ligini yo'qotgan insonga salomatligini va hayotini saqlashga qaratilgan oddiy tibbiy tadbirlarni ifodalaydi.

Jabrlanuvchini qutqarish gid tomonidan tibbiy yordamni qanchalik tez va to'g'ri ko'rsatganiga bog'liq bo'ladi.

Birinchi tibbiy yordamning mazmuni jabrlangan insonga jarohatlangan a'zolaridagi og'riq taassurotini kamaytirish, oddiy tibbiy yordam uslublarini qo'llashga va shikastlangan insonni tez shifoxonaga yuborishdan iboratdir.

Birinchi tibbiy yordamni to'g'ri tashkillashtirish uchun quyidagilar bajarilishi zarurdir:

- har bir turistik firmada birinchi tibbiy yordam ko'rsatishga va gid aptechkasida saqlanishi lozim bo'lgan tibbiy vositalarning mavjudligiga javobgar bo'lgan mas'ul shaxsni tayinlash;
- har bir turistik firmada gidlarni birinchi tibbiy yordam ko'rsatish qoidalariga o'qitilishini tashkil etish;
- gid tomonidan ko'rsatilgan tibbiy yordam shifokor kelguniga qadar (shifokor o'rnida emas!) ko'rsatiladigan yordam bo'lib, quyidagilarni qamrab oladi: jarohat joyidan qon ketishini vaqtincha to'xtatish, jarohatlangan a'zoning

(kuygan sohani) boylami, og'ir shikastlanganda shu sohani immobilizatsiyalash (a'zoni qimirlatmaydigan qilish), jonlantirish tadbirlarini (sun'iy nafas berish, yurakni massaj qilish) o'tkazish, umumma'lum bo'lgan kasalliklarda og'riq qoldiruvchi va boshqa dori vositalarini to'g'ri berish, jabrlanuvchini shifoxonaga transportda jo'natish.

Gid aptechkasida (komplektatsiyalash yo'riqnomasi asosida) tibbiy yordam ko'rsatishda lozim bo'lgan barcha tibbiy vositalar bo'lmog'i shart.

Gid ekskursiya jarayonida jabrlangan insonga birinchi tibbiy yordamni tezda ko'rsatishi uchun u eng avvalo insondagi hayot va o'lim belgilarini anglay olishi shart.

Insondagi hayot belgilari quyidagilarda namoyon bo'ladi:

- gid jabrlanuvchining yurak urishini ko'krak qafasining chap sohasiga qo'l kaftini qo'yib yoki qulog'i bilan eshitib aniqlaydi;
- pulsni bilakning ichki sohasidan, bo'yindan paypaslab aniqlaydi;
- nafas olish mavjudligini aniqlash ko'krak qafasining harakatiga, og'iz yoki burunga oynachani ushlab namlanishiga qarab yoki burunga yaqinlashtirilgan paxta tolasining harakatiga qarab aniqlaydi;
- ko'z qorachig'ining yorug'likka reaksiyasiga, ya'ni ko'zga yo'naltirilgan yorug'likka ko'z qorachig'i keskin torayishi orqali aniqlaydi.

Hayot belgilarining mavjudligi, jabrlanuvchiga zudlik bilan tibbiy yordam ko'rsatib, uning hayotini saqlash mumkinligidan dalolat beradi.

Insonlarda klinik o'lim 5-7 daqiqa davom etib, bunda inson nafas olmaydi, yurak qisqarishlari kuzatilmaydi, biroq to'qimalarda qaytmas jarayon belgilari hali mavjud bo'lmaydi. Bu davrda organizmni hali hayotga qaytarish mumkin bo'ladi. 8-10 daqiqa o'tgach *biologik o'lim* jarayoni qayd etiladi. Bu fazada jabrlanuvchi hayotini hayotiy muhim a'zolari miyada, yurakda, o'pkada qaytmas jarayon sodir bo'lganligi sababli saqlab qolish mumkin bo'lmaydi.

Jabrlanuvchini jonlantirish(reanimatsiya) chora-tadbirlarini o'tkazish usullari. Sun'iy nafas berishni «og'izdan-og'izga», «og'izdan-burunga» o'tkazish usullari mavjud bo'lib, jabrlanuvchi nafas olmayotganda, qiyinchilik bilan (o'qtin-

o‘qtin, talvasali) nafas olganida yoki nafas olishi yomonlashib borayotganda o‘tkazish kerak. Sun’iy nafas berishni mustaqil nafas olish paydo bo‘lgandan keyin davom ettirish kerak emas. Sun’iy nafas berishda gid quyidagilarga amal qilishi kerak:

- imkon darajasida jabrlanuvchini orqasi bilan yotqizish;
- jabrlanuvchini siqib turgan narsalaridan (sharfni olish, yoqasini yechish, kamarini yechish va h.k.) ozod qilish;
- jabrlanuvchi og‘zini yot narsalardan tozalash;
- og‘iz katta ochilgan va pastki jag‘ oldinga yo‘naltirilgan bir vaqtda pastki tishlar yuqoridagi tishlardan bir muncha oldinda bo‘lishini saqlagan holatda sun’iy nafas berish. Agar og‘izni ochish imkoni bo‘lmasa, u holatda ildiz tishlar orasi bilan (og‘iz burchagiga) metall plastika yoki qoshiqcha qo‘yish mumkin va og‘izni ochish lozim;
- jabrlanuvchi yonboshida turish, bir qo‘lni uning bo‘yniga o‘tkazish boshqa qo‘l kafti bilan uning peshonasidan ushlab boshga maksimal bukilish holatini (aksirash holatini) berish lozim;
- jabrlanuvchiga egilish chuqur nafas olib og‘ziga sun’iy nafas berish. Sun’iy nafasni doka, qo‘l ro‘molcha, maxsus havo o‘tkazgich moslama orqali amalga oshirish lozim;
- mustaqil nafas olish bo‘lmagan va puls bo‘lgan taqdirda sun’iy nafas berishni o‘tirgan holatda yoki vertikal holatda berish mumkin;
- sun’iy nafas berishning soniyali oraliqlariga rioya qilish shart (har bar nafas berish oralig‘i 1,5-2 sekundni tashkil qilishi kerak);
- jabrlanuvchida mustaqil nafas olish paydo bo‘lgach (vizual ko‘krak qafasini harakatiga qarab baholanadi) sun’iy nafas berishni to‘xtatish va jabrlanuvchini turg‘un yonbosh holatga yotqizish kerak.

14.2. Yurakni massaj qilish qoidasi

Gid ekskursiya jarayonida jabrlanuvchiga birinchi tibbiy yordamning asosiy elementlaridan bo'lgan yurakni massaj qilish qoidasini bilishi kerak.

Gid *yurakning tashqi massajini* yurak qisqarishlari to'xtaganda amalga oshiradi. Yurak qisqarishlarini to'xtagani quyidagi belgilarda namoyon bo'ladi:

- teri qoplamalarining oqimtirligi yoki ko'kimtirligi;
- uyqu arteriyalarida pulsning yo'qligi;
- hushni yo'qotish;
- nafas olishni to'xtashi yoki buzilishining kuzatilishi.

Gid yurakni massaj qilishda quyidagilarga amal qilishi shart:

- jabrlanuvchini tekis, qattiq yuzaga yotqizishi (pol, skameyka va h.k.);
- uning yonboshidan turib, ikkita tez-tez «og'izdan-og'izga» yoki «og'izdan- burunga» sun'iy nafas berishi;

- qo'lining bir kaftini (ko'pincha chap qo'lini) ko'krak suyagining pastki qismiga (ko'krak pastki suyagidan uch ko'ndalang barmoq cheklanib) va ustidan ikkinchi kaftini qo'yishi kerak. Bunda qo'l barmoqlari jabrlanuvchining tanasiga tegmasligi kerak;

- ko'krakka tez-tez turtkilar bilan kaftlar yordamida (qo'l kaftlar bilakka yo'naltirilgan holatda) keskin vertikal holatda pastga 4-5 smda, bosilish davomiyligi 0,5 sekund va bosilish intervali 0,5 sekundda olib borilishi kerak;

- har ikki marta chuqur berilgan nafasga 15 ta ko'krak qafasiga turtki beriladi (agarda yordamni bir kishi ko'rsatayotgan bo'lsa);

- jonlantirish tadbirida ikki kishi ishtirok etayotgan bo'lsa, «nafas - massaj» nisbati 1:5 (ya'ni, bir chuqur nafasdan keyin besh marta ko'krak qafasi bosiladi);

- jonlantirish tadbirini bir kishi o'tkazayotganida har 2 daqiqada sun'iy massajni to'xtatib, jabrlanuvchining uyqu arteriyasidagi pulsini tekshirib turadi;

- puls paydo bo'lgach, jonlantirish tadbirlarini to'xtatish kerak.



14.1-rasm. Yurakni massaj qilish qoidasi.

14.3. Ekskursiya jarayonidagi turli noxush holatlarda birinchi tibbiy yordam ko'rsatish qoidasi

Jarohat - teri qoplamalari, shilliq qavatlar yoki a'zolar butunligining buzilishidir.

Gid birinchi tibbiy yordamni ko'rsata turib quyidagilarni esda tutishi lozim:

- tibbiy yordamni sovun bilan yuvilgan toza qo'llar bilan amalga oshirish kerak. Agar buning iloji bo'lmasa, u holatda qo'l barmoqlarini yod bilan ishlov berib o'tkazishi lozim. Jarohatga yuvilib quritilmagan qo'l bilan yaqinlashish man etiladi;
- jarohatni suv bilan yuvish, turli dori vositalarini sepish, yod yoki spirt surtish, poroshoklar purkash, malhamlar surkash mumkin emas, chunki bu orqali jarohatga infeksiya kiritishga, tez bitmasligiga va jarohatni yiringlanishiga sabab bo'lish mumkin;
- jarohat yuzasidan qon quyqasini va yot jismlarni olib tashlamaslik kerak, chunki bu ko'p qon ketishlarga sabab bo'lishi mumkin.

- jarohatdan chiqib turgan a'zo va to'qimani hech qachon ichkariga kiritishga harakat qilmasdan shu joyni doka bilan yopib qo'yish kerak;

- jarohatni izolyatsion lenta bilan boylamaslik kerak;
- katta jarohatlanishlarda shu joyni immobilizatsiyalash lozim.

Gid birinchi tibbiy yordam ko'rsatishda quyidagalarga amal qilishi shart:

- aptechkada mavjud bo'lgan individual paketni ochish;
- jarohatga steril boylov materialini qo'yish (jarohatga qo'yilayotgan boylov materialiga qo'lni tekizmagan holatda) va uni bint bilan bog'lash;
- individual paket bo'lmagan taqdirda toza qo'lro'molcha yoki materialdan foydalanish;
- jabrlanuvchiga og'riq qoldiruvchi dori berishi kerak.

Jarohatlangan sohaga tuproq tekkanda zudlik bilan shifokorga, o'rta og'ir va og'ir jarohatlanishlarda zudlik bilan tibbiy muassasaga murojaat qilish shart. Ko'krak qafasini teshib o'tuvchi jarohatlarda jabrlanuvchini zambillarda «yotgan holatda», boshi ko'tarilgan holatda yoki «yarim o'tirgan holatda» transportirovka qilish kerak. Qorin sohasining shikastlanishlarida jabrlanuvchini «yotgan» holatda transportirovka qilish kerak.

Jarohatlangan joyidan qon ketganda birinchi tibbiy yordam

Qon ketishi- bu qon tomir butunligini buzilishi oqibatida yoki ba'zi bir kasallikning asorati sababli yuzaga keladigan jarayondir.

Jarohatlangan joydan qon ketishining quyidagi turlari mavjud:

- *kapilyar-* yuzaki jarohatlarda ro'y beradi, qon kam tomchilab kelishi bilan xarakterlanadi. Qon ketishini to'xtatish uchun dokani ushlab, bosib turishning o'zi kifoyadir;

- *venoz-* qon to'q qizil rangdagi oqim bilan oqib keladi;
- *arterial-* qon alvon tusda, yuqoriga favvoradek oqadi;
- *aralash-* jarohatlanishda ham arterial va ham vena shikastlangan bo'lsa sodir bo'ladi. Bu holat chuqur jarohatlanishlarda kuzatiladi.

Jabrlanuvchining oyoq-qo'llari venasi zararlanganida gid ularni yuqoriga qaratib, bosuvchi steril boylam qo'yish shart. Qon ketishni to'xtatishda bu usul qo'l kelmasa, u holda jarohatlangan sohaning pastidan jgut bilan bog'lab qo'l-oyoqni bukish lozim.

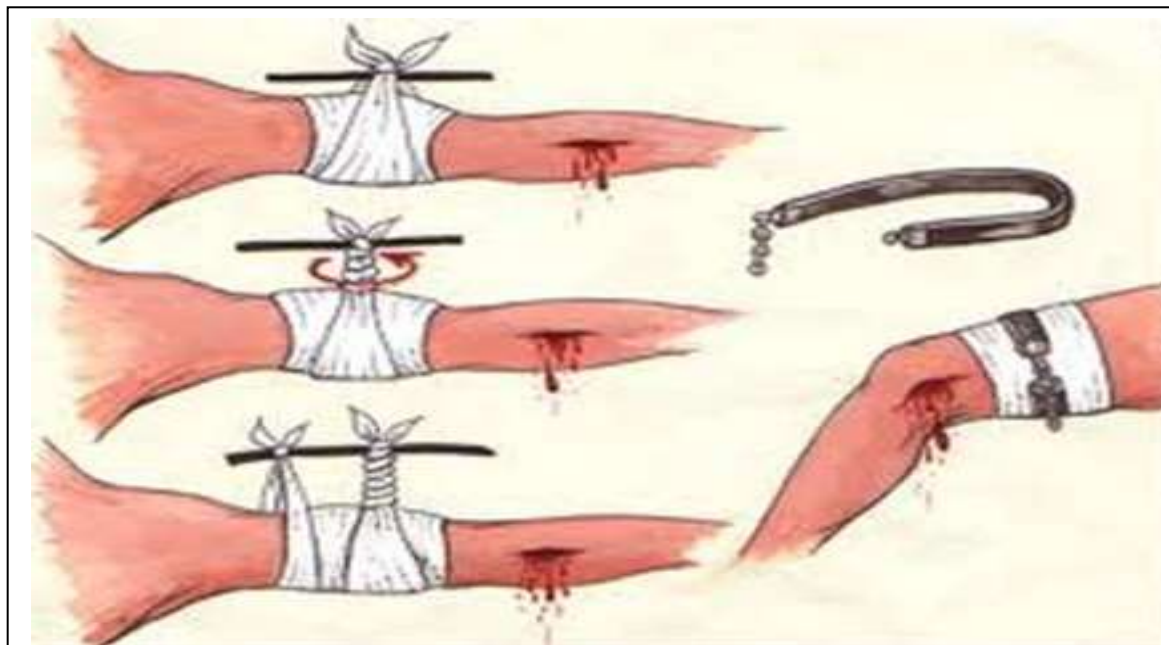

14.3-rasm. **Jarohatlangan joydan qon ketganda birinchi tibbiy yordam**

Arterial qon ketishini ham venoz qon ketishini to'xtatgan kabi to'xtatish mumkin. Yirik arteriyadan qon ketganida (bosuvchi boylam qo'yilishi yetarli bo'lmaganda) qon ketayotgan sohaning tepasidan jgut bog'lash lozim.

Gid jgut boylangan vaqtni qayd qilib, ma'lumotni boylov materialining tagiga qo'yishi shart. Boylangan jgut 1,5-2 soatdan ortiq turmasligi kerak, chunki bu to'qimalarning o'limiga olib kelishi mumkin.

Jgut boylangan joyda og'riq yuzaga kelsa, u holda jgutni 10-15 daqiqaga ochish mumkin. Buning uchun jarohatlangan sohadagi arteriyani barmoq bilan bosib, jgut asta-sekinlik bilan qo'yib yuboriladi va 10-15 daqiqa o'tgach jgut qaytadan bog'lanadi. Bir soat o'tgach jabrlanuvchi og'riqni ko'tara olgan taqdirda jgutni 10-15 daqiqa yana olish mumkin. O'rta og'ir va kuchli qon ketishlarda jabrlanuvchini zudlik bilan tibbiy muassasaga olib borish shart.

Burundan qon ketganida jabrlanuvchini o'tqizib, burunga muzdek malham qo'yib, 4-5 daqiqa burunni bosib turish kerak. Agar qon ketishi to'xtamasa, ohistalik bilan qon ketayotgan joyga 3% perekis vodorodga namlangan tampon yoki paxta qo'yib, 2,0-2,5 soat o'tgach olish mumkin. Qon ketishini to'xtata olmagan taqdirda bemorni tibbiy muassasaga («o'tirgan» holatda) yetkazish yoki tibbiyot xodimni chaqirish shart.

Aralash qon ketishlarda birinchi shifokorgacha tibbiy yordamda yuqorida qayd qilingan barcha tadbirlarni o'z ichiga oladi (jabrlanuvchini tinchlantirish, sovuq narsa qo'yish, bosuvchi boylam qo'yish).

Teri kuyganida birinchi tibbiy yordam

Teri kuyishining quyidagi turlari qayd etilgan:

- termik kuyishlar - yong'in ta'sirida, issiq predmetlar ta'sirida, quyosh nurlari ta'sirida, kvars va h.k. ta'sirida ro'y beradi;

- kimyoviy kuyishlar - kislota va ishqorlar ta'sirida ro'y beradi;

- elektrik kuyishlar - elektr toki ta'siri natijasida kuyish ro'y beradi.

Og'irlik darajasiga qarab teri kuyishlari quyidagi darajalarga bo'linadi:

- I - darajali kuyish - terini qizarishi va shishi bilan xarakterlanadi;

- II - darajali kuyish - terida pufaklar hosil bo'ladi;

- III - darajali kuyish - terining qatlamlari kuyishi natijasida qo'tir paydo bo'ladi;

- IV - darajali kuyish - terining to'qimalari kuyib ko'mirga aylanadi, mushaklarning, paylarning va suyaklarning zararlanishi bilan kechadi.

Termik va elektrik kuyishlardan jabrlanganlarga yordam berayotganida gid quyidagilarga amal qilishi shart:

- jabrlanuvchini yuqori harorat ta'siridan olib chiqish;

- kiyimlarining kuyayotgan sohasini o'chirish (har qanday matoni, odeyaloni, suvni kuyayotgan sohaga tashlash);

- jabrlanuvchiga og‘riq qoldiruvchi dori berish;
- kuygan sohaga steril boylam qo‘yish, kuyish maydoni katta bo‘lganda shu sohani toza doka yoki dazmollangan choyshab bilan yopish;
- ko‘z kuyganida bor kislotasi eritmasining (bir stakan suvga $\frac{1}{2}$ choy qoshiq kislotasi solib tayyorlangan eritma) muzdek malhamlaridan qo‘yish;
- jabrlanuvchini zudlik bilan tibbiy muassasaga yetkazish.



14.4-rasm. Teri kuyishining darajasi

Elektr tokidan zararlanganda birinchi tibbiy yordam

Elektr tokidan jabrlanganga gid quyidagicha yordam berishi kerak:

- jabrlanuvchini xavfsizlik qoidalariga rioya qilgan holda elektr manbai ta'siridan qutqarish (tok o'tkazuvchi qismlardan va o'tkazgichlardan jabrlanuvchini qutqarayotganda elektr toki o'tkazmaydigan quruq kiyim yoki quruq vositalarni qo'llash);
- bir daqiqa davomida jabrlanuvchining umumiy holatini baholash (hushini aniqlash, teri va shilliq qavatlarini rangini, nafas olishini, pulsini, ko'z qorachiqklarining yorug'likka reaksiyasini aniqlash);

- jabrlanuvchi hushini yo‘qotganda uni yotqizib, kiyimlarini yechish toza havodan nafas olishini ta‘minlash va burunga novshadil spirtiga namlangan paxtani yaqinlashtirish, umumiy isitish;
- zarur bo‘lganda (o‘qtin-o‘qtin nafas yoki talvasali nafas olish kuzatilsa) sun‘iy nafas berish;
- hayotiy muhim a‘zolarida tiriklik belgilari yoki o‘lim belgilar paydo bo‘lguncha jonlantirish chora-tadbirlarini o‘tkazish;
- jabrlanuvchida qusish sodir bo‘lsa uning boshini yonboshga qaratib, og‘iz bo‘shlig‘ini massalardan tozalash;
- jabrlanuvchiga jonlantirish tadbirlari ko‘rsatilgandan keyin unga to‘liq osudalikni ta‘minlash va tibbiyot xodimini chaqirish;
- jabrlanuvchini zambilda yotgan holatda transportirovka qilish lozim.

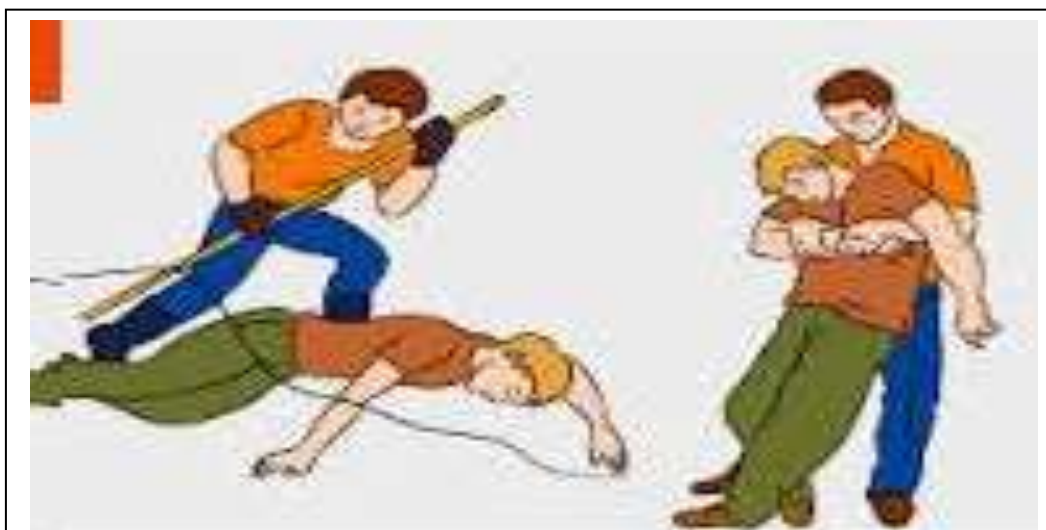

14.5-rasm. **Jabrlanuvchini elektr manbai ta‘siridan qutqarish**

Suyaklar shikastlanishida- chiqqanda, singanda va lat yeganda birinchi tibbiy yordam

Suyaklarning shikastlanishi - bu tashqi omil ta‘sirida organizmning kuch ta‘sirida shikastlanishi oqibatida salomatlikni yo‘qolishi bilan kechadigan jarayondir.

Og‘ir shikastlanish olgan jabrlanuvchini shifokor kelgunga qadar o‘z joyidan siljitmaslik kerak, bundan xavfli joydan olib chiqish holatlari istisnodir.

Sinishda suyak butunligining buzilishi kuzatiladi. Suyak singanida quyidagi holatlar xarakterlidir:

- keskin og‘riqlar (holatni o‘zgartirishga harakat qilinganda kuchayadi);
- suyakning deformatsiyasi (suyak siniqlarini siljishi natijasida);
- singan sohaning shishi.

Suyak sinishining ochiq (teri qoplamalarining butunligi buziladi) va yopiq (teri qoplamalarining butunligi buzilmaydi) ko‘rinishlari mavjud.

Suyaklar singanda va chiqqanda gid birinchi tibbiy yordam ko‘rsatayotida quyidagilarni bajarishi shart:

- jabrlanuvchiga og‘riq qoldiruvchi dori berish;
- ochiq sinishlarda qon ketishini to‘xtatish, jarohatga ishlov berish, boylam qo‘yish;
- qo‘l ostida mavjud bo‘lgan vositalar yordamida (faner, doska, tayoqlar) yoki standart shinalar yordamida immobilizatsiyani ta‘minlash;
- elka yoki bilak chiqqanda jarohat olgan qo‘lga fiziologik bukilgan holatni berib (tirsak bo‘g‘inida 90^0 bukib boylash) paxta yoki bintni qo‘yib, qo‘lni boylov materialiyordamida bo‘yinga ilish;
- boldir suyaklari sinishida tizza va oyoq-kaft bo‘g‘inlarini fiksatsiyalash va zambilda transportirovka qilish;
- umrov suyagi lat yeyishi va sinishida qo‘ltiq osti sohasiga (shikastlangan sohaga) paxtali valikni qo‘yib tanaga to‘g‘ri burchak ostida bukilgan holatda qo‘lni bint bilan o‘rash;
- umurtqa pog‘onasi shikastlanganda, jabrlanuvchini ko‘tarmay turib orqasiga keng tekis doska, fanera va h.k. qo‘yib yoki jabrlanuvchining tanasini egmagan holda yuzi bilan yerga yotqizib qo‘yib, transportirovkasini faqat zambilda amalga oshirish;
-



- qovurg‘alar singanda jabrlanuvchi nafasini chiqargan vaqtda sochiq bilan qovurg‘alarni mahkam bog‘lab qo‘yish kerak;

- og‘riqni kamaytirish maqsadida shikastlangan sohaga muz qo‘yish (muzli rezinali moslamalar, sovuq suvli grelkalar va h.k).

Suyaklar lat yeganda yoki singanda ularni o‘z joyiga qo‘yishga harakat qilish ta’qiqlanadi.

Bosh jarohatlanganida bosh og‘rig‘i, hushni yo‘qotish, ko‘ngil aynishi, qusish, quloqlardan qon ketishlari kuzatiladi. Bunday holatda quyidagilarni bajarish lozim:

- jabrlanuvchini yotqizib qo‘yish;
- boshni har ikki tomondan yumshoq valiklar bilan mahkamlab qo‘yish va zich bog‘lash;
- jarohat bo‘lganda boylov qo‘yish;
- muz qo‘yish;
- osudalikni ta’minlash;
- qusish kuzatilganda (bexush bo‘lgan vaqtda) boshini yonboshga qaratib qo‘yish.

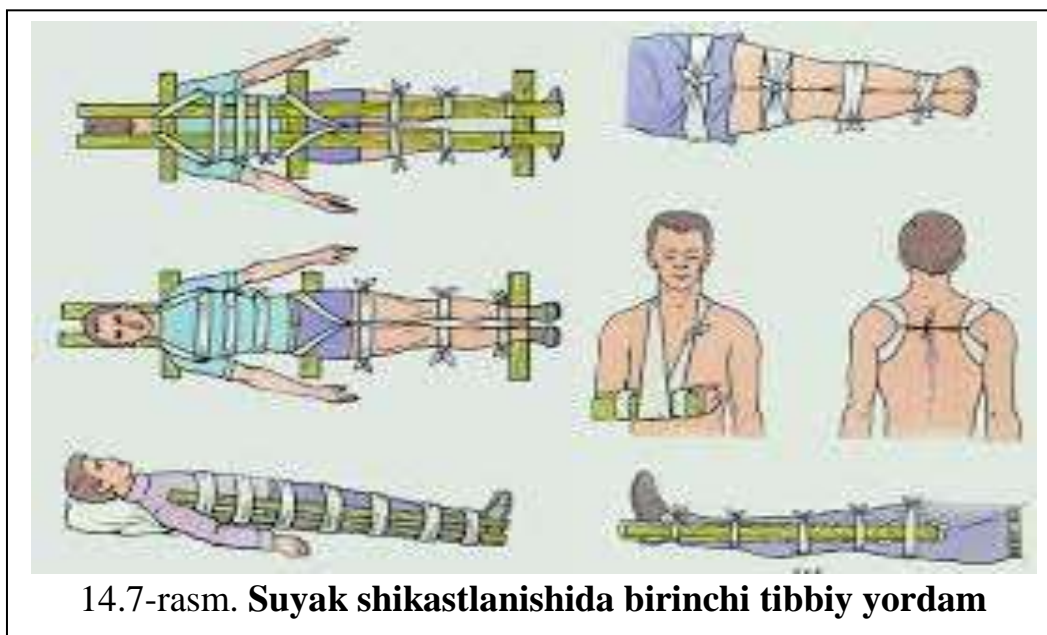

Suyak lat yeganda (lat yegan sohada og‘riq va shishning bo‘lishi xarakterli) gid quyidagilarni bajarishi kerak:

- suyak lat yegan joyida muz qo‘yish;
- qattiq bog‘lam qo‘yish;
- osudalikni ta‘minlash.

Pay chuzilganda quyidagilarni bajarish lozim:

- zararlangan joyni bintlar, shinalar, qo‘l ostida mavjud bo‘lgan vositalar yordamida maxkam bog‘lab qo‘yish;
- zararlangan joyning osudaligini ta‘minlash;
- zararlangan joyga «muz» qo‘yish.

Shok holatda birinchi tibbiy yordam

Shok holati bu inson organizmda qon aylanishi, nafas olish va moddalar almashinuvi buzilishi natijasida yuzaga keladigan holatdir. Shok organizmning jarohatlarga jiddiy javob reaksiyasi bo‘lib, jabrlanuvchi hayoti uchun xavfli hisoblanadi.

Shokning belgilari quyidagi holatlar hisoblanadi:

- teri qoplamalarining oqarishi;

- karaxt holatga tushish(to hushini yo‘qotish holatigacha);
- sovuq ter oqishi;
- ko‘z qorachiqklarining kengayishi;
- nafas olish va pulsning tezlashuvi;
- qon bosimining tushishi;
- og‘ir holatlarda qusish, yuzning alvon tus olishi, teri qoplamalarining ko‘kimsir tus olishi, ixtiyorsiz siydik va axlat ajralishi holatlari kuzatilishi mumkin.

Shok holatiga tushgan ekskursantga gid birinchi yordam ko‘rsatishda quyidagilarga amal qilishi lozim:

- jarohatlanish xarakteriga qarab birinchi tibbiy yordamni ko‘rsatish (qon ketishini to‘xtatish, singan joyni immobilizatsiyalash va h.k.);
- jabrlanuvchini odeyaloga o‘rab, boshiga bir muncha egilgan holat berib gorizontol holatda yotqizish;
- jabrlanuvchi tashnalik his qilganda, qorin bo‘shlig‘i travmalaridan tashqari holatlarda suv berish;
- zudlik bilan yuqori saviyali tibbiy yordamni chaqirish;
- jabrlanuvchini avaylab tibbiy muassasaga zambilda transportirovka qilish.

Yot jismlar tushganda birinchi tibbiy yordam

Yot jismlar nafas yo‘llariga tushganda gid quyidagilarni bajarishi lozim:

- jabrlanuvchidan bir necha marta yo‘tal harakatlarini bajarishni so‘rash;
- jabrlanuvchining qorni bilan yotqizib yoki o‘tirgan va boshi egik holatda kaft bilan ko‘raklar orasiga 3-5 marta qisqa turtkilar berish;
- jabrlanuvchining orqasidan o‘tib, qo‘llarni uning xanjarsimon o‘sig‘i va kindik oralig‘ida qo‘llarni zanjir qilib ushlab 3-5 marta qorin sohasini tez-tez bosib olish.

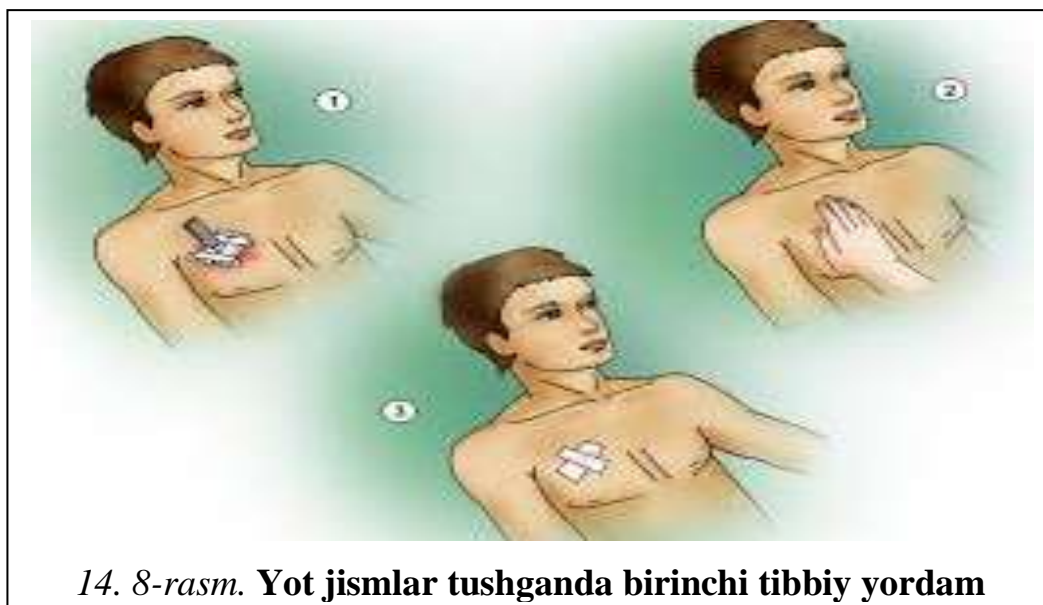

Agarda yot jismlar ko‘zga tushganda ko‘zni suv oqimida yuvish kerak. Bunda suv oqimining yo‘nalishi ko‘zni tashqi burchagi (chakka)dan ichki burchagi (burun) ga yo‘naltirilishi shart. Ko‘zni ishqalash qat’iyan man etiladi.

Og‘ir jarohatlarda ko‘zga steril boylama qo‘yib, jabrlanuvchini zudlik bilan tibbiy muassasaga yetkazish zarur bo‘ladi.

Yumshoq to‘qimalarga yot jismlar tushganida (teri ostiga, tirmoqqa va h.k.) gid quyidagilarni bajarish lozim:

- yot jismni olishga ishonchi komil bo‘lsagina olib tashlash;
- yot jism tushgan joyni yod bilan ishlov berish;
- steril boylam qo‘yish.

Zaharlanishlarda birinchi tibbiy yordam

Gazlardan zaharlangan (atsetilen, is gazi, benzin parlari va h.k.) insonlarda bosh og‘rig‘i, chakkalarida kuchli og‘riq, quloqlari shang‘illashi, umumiy holsizlik, bosh aylanishi, uyquchanlik, og‘ir holatlarda qo‘zg‘aluvchanlik, nafas olishning buzilishi, ko‘z qorachiqklarining kengayishi kuzatiladi.

Turli zaharlanishlarda tibbiy yordam ko‘rsatayotgan gid quyidagilarni bajarishi lozim:

- gaz zonasidan jabrlanuvchini olib chiqish;

- kiyimlarini yechib toza havo kelishini ta'minlash;
- jabrlanuvchining oyog'ini osmonga qilib yotqizib qo'yish (gaz isidan zaharlanishda faqat gorizontal holatda yotqizish);
- jabrlanuvchini odeyalo, kiyimlar bilan yopintirish;
- novshadil spirtiga namlangan salfetka yoki paxtani jabrlanuvchining burniga yaqinlashtirish;
- ko'p miqdorda suyuqlik ichirish;
- nafas olish jarayoni to'xtaganda sun'iy nafas berish tadbirini o'tkazish;
- zudlik bilan yuqori saviyali tibbiy yordam beradigan mutaxassisini chaqirish.

Buzilgan oziq-ovqat mahsulotlaridan zaharlangan insonga bosh og'rig'i, ko'ngil aynishi, qusish, qorinda, oshqozon va ichaklarda og'riq, umumiy holsizlik kuzatiladi. Bunday vaziyatlarda gid quyidagilarni bajarishi lozim:

- jabrlanuvchiga 3-4 stakan suv yoki och pushti rangda tayyorlangan margansovkali eritma ($KMnO_4$) berib qusish chaqirib, jarayonni 2-3 marta takrorlash;
- jabrlanuvchiga adsorbentlar (faol ko'mir tabletkasi, smekta va h.k.) berish;
- issiq choy berish, qulay issiq sharoit yaratish;
- nafas olish jarayoni va yurak urishi to'xtasa sun'iy nafas berib, yurak massajini o'tkazish;
- zudlik bilan yuqori saviyali tibbiy yordamni chaqirish.

Hushdan ketganda, issiq va quyosh urganda birinchi tibbiy yordam

Hushdan ketish - bu insonning to'satdan bir necha soniya hushini yo'qotishidir.

Hushdan ketish qo‘rqqanda, kuchli og‘riq, qon ketish natijasida, tana holati keskin o‘zgartirilganda (gorizontal holatdan vertikal holatga o‘tganda va h.k.) yuzaga keladi.

Hushdan ketgan insonda ko‘p terlash, oyoq-qo‘llarining muzlashi, pulsni sust va tez-tez bo‘lishi, nafas olishning susayishi, teri qoplamalarining oqarishi kuzatiladi.

Hushdan ketganda tibbiy yordam ko‘rsatayotgan gid quyidagilarni bajarishi lozim:

- jabrlanuvchini orqasi bilan yotqizib, boshini egib, oyoqlarini ko‘tarish;
- kiyimlarini yechib, toza havo kelishini ta‘minlash;
- yuziga sovuq suv sepish;
- novshadil spirti bilan namlangan paxta yoki dokani burunga yaqinlashtirish;
- yonoqlariga yengil tarsaki urish;
- hushiga kelganidan keyin achchiq choy yoki kofe berish;
- hushdan ketish holati takrorlansa, tibbiy yordamni chaqirish;
- jabrlanuvchini zambilda transportirovka qilish.

Issiqlik yoki quyosh urishi odatda organizmning haddan ziyod issib ketishi natijasida kuzatilib, oqibatda miyaga qon kelishi ko‘payadi.

Issiqlab ketishga atrof-muhitdagi haroratning yuqori bo‘lishi, havoning haddan ziyod namligi, nam o‘tkazmaydigan (rezinali, brezentli) kiyim kiyganligi, jismoniy ish, ichimlik ichish me‘yorining buzilganligi sabab bo‘lishi mumkin.

Issiqlik va quyosh urishida umumiy holsizlik, haddan ziyod isib ketish, teri qoplamalarining qizarishi, ko‘p terlash, yurak qisqarishlarining tezlashuvi (puls daqiqasida 100-120 marta uradi), bosh aylanishi, bosh og‘rig‘i, ko‘ngil aynishi (ba‘zan qusishlar bilan ham), tana haroratining 39-40⁰ gacha ko‘tarilishi, og‘ir holatlarda karaxt bo‘lishdan to hushini to‘liq yo‘qotishgacha, alahsirash, mushaklar talvasasi, nafas olish va qon aylanishining buzilishi holatlari kuzatiladi.

Issiqlik yoki quyosh urishi holatlarida tibbiy yordam ko'rsatayotgan gid quyidagilarni bajarishi lozim:

- jabrlanuvchini zudlik bilan salqin joyga o'tkazish;
- orqasi bilan yotqizib, boshi tagiga yostiq qo'yish;
- kiyimlarini yechish yoki bo'sh qo'yish;
- boshi va ko'kragini sovuq suv bilan namlash;
- sovuq malhamlarni yoki muzni boshiga (peshonasi, tepasi va ensasi), o'mrov suyagi va tizza sohalariga, qo'ltiq osti sohalariga (ko'plab qon tomirlari mavjud sohalarga) qo'yish;
- nafas olish va yurak qisqarishlari kuzatilmagan vaqtda jonlantirish tadbirlarini to'la o'tkazish.

14.4. Jabrlanuvchini transportda shifoxonaga jo'natish qoidasi

Gid ekskursiya jarayonida jabrlangan insonni shifoxonaga jo'natishni imkon qadar tez, xavfsiz va ehtiyotkorona tashkil etishi shart.

Shikastlanish turi qo'l ostida mavjud vositalardan kelib chiqib, jabrlanuvchining transportirovkasi turli xil usulda amalga oshirilishi mumkin. Masalan, ushlab turilgan holda, qo'lda ko'tarish, transport vositasida tashish. Eng muhimi, jabrlanuvchini transportirovka qilish jarayonida boshi doimo yuqorida bo'lishini ta'minlash zarur.

Zambilda transportirovka qilishda quyidagilarga rioya qilish kerak:

- jabrlanuvchini to'g'ri va qulay holatda bo'lishini nazorat qilish;
- jabrlanuvchini qo'l bilan ko'targanda yordam beruvchilar hamjihatlikda harakatlanishi;
- sinishlarda va og'ir jarohatlarda jabrlanuvchini qo'l bilan zambilgacha olib bormasdan, zambilni uning ostiga olib kelib qo'yish (singan joyni ushlab turish lozim).



14.9-rasm. **Jabrlanuvchini transportda shifoxonaga jo‘natish.**

Jabrlanuvchilarni transportirovka qilishda quyidagi holatlarga e‘tibor qaratish kerak bo‘ladi:

- *«orqasi bilan yotgan» holati* (jabrlanuvchining xushi o‘zida). Bu holat bosh jarohatlanganda, umurtqa pog‘onasi jarohatlanganda, oyoq-qo‘llar jarohatlanganda tavsiya etiladi;
- *«orqasi bilan yotgan oyoqlari tizzadan bukilgan» holati* (tizza ostiga valik qo‘yish). Bu holat qorin bo‘shlig‘ining ochiq jarohatlanishlarida, tos suyaklari singanda tavsiya etiladi;
- *«boshi pasaytirilgan, oyoqlari ko‘tarilib orqasiga yotgan» holati*. Bu holat ko‘p qon yo‘qotish va shok holatida tavsiya etiladi;
- *«qorinda yotgan» holati*. Bu holat umurtqa pog‘onasi shikastlanganda tavsiya etiladi (hushsiz holatda).
- *«yarim o‘tirgan» holat*. Bu holat bo‘yin shikastlanganda va tana yuqori soqasi shikastlanganda tavsiya etiladi;
- *«bukik oyoqlar bo‘lgan holatdagi yarim o‘tirgan» holat* (tizza ostiga valik qo‘yiladi). Bu holat siydik ajratish a‘zolari shikastlanishida, ichak tutilishi va boshqa to‘satdan yuzaga kelgan kasalliklarda, qorin bo‘shlig‘i jarohatlarida, ko‘krak qafasi jarohatlanganda qo‘llaniladi;

- «yonbosh» holati. Bu holat og'ir jarohatlarda jabrlanuvchi xushsiz bo'lganda kuqo'llaniladi.

- «o'tirgan» holat. Bu holat yuz va qo'llarni yengil jarohatlarida tavsiya qilinadi.

Tayanch so'z va iboralar: ekskursiya jarayonida birinchi tibbiy yordam, yurakning tashqi massaji, jarohatlanganda qon ketishi, kuyish, elektr tokidan zararlanish, suyak sinishi, chiqishi, lat yeyishi, shok, yot jismlar, zaharlanish, hushdan ketish, issiq va quyosh urishi, jabrlanganuvchining transportirovkasi.

Mustaqil ishlash uchun savollar:

1. Ekskursiya jarayonida birinchi tibbiy yordamning ahamiyati.
2. Qon ketishi birinchi tibbiy yordam ko'rsatish qoidalarini tushuntiring.
4. Shikastlanishlarda suyak sinishi, chiqishida birinchi tibbiy yordam ko'rsatish qoidalarini tushuntiring.
5. Shokda, yot jismlar tushganda birinchi tibbiy yordam ko'rsatish qoidalarini tushuntiring.
6. Zaharlanishda, hushdan ketishda, issiq va quyosh urganda birinchi tibbiy yordam ko'rsatish qoidalarini tushuntiring.
7. Jabrlanganlarni transportirovkasida qanday qoidalarga amal qilish kerak?

Amaliy mashg'ulotlarga tayyorgarlik ko'rish uchun topshiriqlar:

Topshiriqlarni kichik guruhlarga bo'lingan holda bajaring. Ekskursiya jarayonida ekskursant turli jarohat olgan paytda(jarohatlanganda qon ketishi, kuyish, elektr tokidan zararlanish, suyak sinishi, chiqishi, lat yeyishi, shok, yot jismlar, zaharlanish, hushdan ketish, issiq va quyosh urishi) unga birinchi tibbiy yordam berishni amalda ko'rsating.

Test savollari:

1. Insonning hayot belgilari eng to'g'ri ko'rsatilgan javobni belgilang:

a) yurak qisqarishlari; bilakning ichki sohasida pulsning mavjudligi; nafas olish; ko‘z qorachig‘ini yorug‘likga reaksiyasi.

b) teri qoplamalarining oqimtirligi yoki ko‘kimtirligi.

d) og‘ir holatlarda qusish, yuzni alvon tus olishi, teri qoplamalarining ko‘kimitir tus olishi.

e) teri qoplamalarining oqimtirligi yoki ko‘kimtirligi, nafas olish.

2. Insonda yurak qisqarishlari to‘xtashining xarakterli belgilar qaysilar?

a) teri qoplamalarining oqimtirligi yoki ko‘kimtirligi; uyqu arteriyalarida pulsning bo‘lmasligi; xushni yo‘qotish; nafas olishni to‘xtashi yoki buzilishi.

b) og‘ir holatlarda qusish, yuzni alvon tus olishi, teri qoplamalarining ko‘kimitir tus olishi.

d) teri qoplamalarining oqimtirligi yoki ko‘kimtirligi, nafas olish.

e) bilakning ichki sohasida pulsning mavjudligi; nafas olish; ko‘z qorachig‘ini yorug‘likga reaksiyasi.

3. Gid sun‘iy yurak massajini o‘tkazishda nimalarga amal qilishi shart?

a) jabrlanganni tekis, qattiq yuzaga yotqizishi; yonboshi-dan turib, ikkita te-tez «og‘izdan-og‘izga» yoki «og‘izdan- burunga» sun‘iy nafasni berishi, qo‘lini bir kaftini tush suyagini pastki sohasiga qo‘yib ustidan ikkinchi kaftni qo‘yib yengil bosishi kerak.

b) jabrlanganni tekis, qattiq yuzaga yotqizishi; yonboshidan turib, ikkita te-tez «og‘izdan-og‘izga» yoki «og‘izdan- burunga» sun‘iy nafasni berishi, zudlik bilan yuqori saviyali tibbiy yordamni chaqirish.

d) jabrlanganni tekis, qattiq yuzaga yotqizishi; yonboshidan turib, ikkita te-tez «og‘izdan-og‘izga» yoki «og‘izdan- burunga» sun‘iy nafasni berishi, zararlangan insonni juda avaylab tibbiy muassasaga zambilga ortib olib borish.

e) jabrlanganni tekis, qattiq yuzaga yotqizishi; yonboshidan turib, ikkita te-tez «og‘izdan-og‘izga» yoki «og‘izdan- burunga» sun‘iy nafasni berishi, jarohatlangan insonni odeyaloga o‘rash.

4. Qon ketishining qanday turlari mavjud?

a) kapilyar, venoz; arterial; aralash.

- b) venoz; arterial; aralash.
- d) kapilyar, venoz; arterial.
- e) kapilyar, aralash.

5. Issiqlik yoki quyosh urishi holatlarida gid qanday yordam ko'rsatishi lozim?

a) jabrlangan insonni zudlik bilan salqin joyga o'tkazish, orqasi bilan yotqizish, kiyimlarini bo'sh qo'yish, boshi va ko'kragini sovuq suv bilan namlash, sovuq malhamlarni yoki muzni boshiga, tizza sohalariga, qo'litiq osti sohalariga qo'yish.

b) jarohatlanish xarakteriga qarab birinchi tibbiy yordamni ko'rsatish, jarohatlangan insonni odeyaloga o'rab, gorizontol holatda yotqizish,

d) jabrlanganni tekis, qattiq yuzaga yotqizishi; yonboshidan turib, ikkita te-tez «og'izdan-og'izga» yoki «og'izdan-burunga» sun'iy nafasni berishi.

e) shikastlangan odam tashnalik his qilganda suv berishi, zudlik bilan yuqori saviyali tibbiy yordamni chaqirish.

Foydalanilgan adabiyotlar ro‘yxati

1. Ўзбекистон Республикасининг «Туризм тўғрисида»ги Қонуни. –Т.: 1999 йил 20 август.
2. ««Ўзбектуризм» Миллий Компаниясини ташкил қилиш тўғрисида» ги Ўзбекистон Республикаси Президентининг 1992 йил 27 июлдаги ПФ-480-сонли Фармони.
3. «Буюк Ипак Йўлини қайта тиклашда Ўзбекистон Республикасининг иштирокини авж олдириш ва республикада халқаро туризмни ривожлантириш борасидаги чора-тадбирлар тўғрисида» ги Ўзбекистон Республикаси Президентининг 1995 йил 2 июндаги ПФ-1162-сонли Фармони.
4. «2005 йилгача бўлган даврда Ўзбекистонда туризмни ривожлантириш Давлат дастури тўғрисида»ги Ўзбекистон Республикаси Президентининг 1999 йил 15 апрелдаги ПФ-2286-сонли Фармони.
5. «Ўзбекистон Республикасида 2006–2010 йилларда хизмат кўрсатиш ва сервис соҳасини ривожлантиришни жадаллаштириш чора-тадбирлари тўғрисида» Ўзбекистон Республикаси Президентининг 2006 йил 17 апрелдаги ПҚ-325-сонли Қарори.
6. «Ўзбекистон Республикасида 2010 йилгача бўлган даврда хизмат кўрсатиш ва сервис соҳасини ривожлантиришни жадаллаштиришга оид қўшимча чора-тадбирлар тўғрисида»ги Ўзбекистон Республикаси Президентининг 2007 йил 21 майдаги ПҚ-640-сонли Қарори.
7. Каримов И.А. Юксак маънавият - енгилмас куч. – Т.: «Маънавият», 2008.
8. Каримов И.А. Мамлакатни модернизация қилиш ва кучли фуқаролик жамияти барпо этиш – устувор мақсадимиздир // «Халқ сўзи» газетаси, 2010 йил, 27 январь.
9. Каримов И.А. Асосий вазифамиз – Ватанимиз тараққиёти ва халқимиз фаровонлигини янада юксалтиришдир // «Халқ сўзи» газетаси, 2010 йил, 30 январь.

10. Каримов И.А. Мамлакатимизда демократик ислохотларни янада чуқурлаштириш концепцияси // «Халқ сўзи» газетаси, 2010 йил, 13 ноябрь.
11. Каримов И.А. «2014 йил юқори ўсиш суръатлари билан ривожланиш, барча мавжуд имкониятларни сафарбар этиш, ўзини оқлаган ислохотлар стратегиясини изчил давом эттириш йили бўлади»// Халқ сўзи. 2014.
12. Ўзбекистон Республикаси Президенти И. А. Каримовнинг мамлакатимизни 2014 йилда ижтимоий-иқтисодий ривожлантириш яқунлари ва 2015 йилга мўлжалланган иқтисодий дастурнинг энг муҳим устувор йўналишларига бағишланган Вазирлар Маҳкамасининг мажлисидаги маърузаси // «Халқ сўзи» газетаси, 2015 йил, 17 январь.
13. Абдурахмонов К.Х. Менежмент туризма: Учебное пособие. –Т.: Филиал ФГБОУ ВПО «РЭУ им. Г.В. Плеханова» в г. Ташкенте, 2013.-248с.
14. Ахмедов Х.И, Аллабергенов А.А. «Туризм фаолиятини ташкил этиш» Т: 2004. 210 б.
15. Амриддинова Р.С. «Экскурсия ишини ташкил этиш» (Маъруза матни) Самарканд 2008. 88 б.
16. Амриддинова Р.С. «Экскурсия ишини ташкил этиш» (амалий дарсларни ўтиш бўйича услубий кўрсатма) Самарканд 2009. 57 б.
17. Биржаков М.Б.«Введение в туризм».Учебник. СПб.Изд. дом «Герда», 2006. 512 с.
18. Бгатов А.П. «Туристские формальности». «Академия». М. 2004. 303 с.
19. Долженко Г. «Экскурсионное дело». Уч.пос. М. 2006. 304 с
20. Дурович А.П. Организация туризма. Учеб. пособ. –Мн. «Новое знание», 2006.
21. Емельянов Б.В. «Экскурсоведение» Уч.пос. М. 2006. 117 с.
22. Ибадуллаев Н.Э. «Ўзбекистоннинг туристик ресурслари» Маърузалар курси. Самарканд 2008. 128 б.
23. Квартальнов В.А. «Теория и практика туризма». Учебник—М: Финансы и статистика, 2003. 663 с.

24. Tuxliyev I.S., Hayitboyev R., Ibodullayev N.E., Amriddinova R.S. Turizm asoslari. O'quv qo'llanma. Qayta ishlangan va to'ldirilgan 3-nashri.–S.: SamISI, 2010.
25. Tuxliyev I.S., Qudratov G'.H., Pardayev M.Q. Turizmni rejalashtirish. Darslik. – T.: «Iqtisod-moliya» nashriyoti. 2010.
26. Тухлиев И.С., Амриддинова Р.С. «Организация экскурсионного обслуживания». Учеб.пос. СамИСИ. Самарқанд 2011.162 с.
27. Тухлиев И., Ибадуллаев Н. «Туризм операторлик хизматини ташкиллаштиришнинг асослари» Ўқув қўлланма. СамИСИ. Самарқанд 2011. 256 б.
28. Tuxliyev I.S., Hayitboyev R., Safarov B.Sh., Tursunova G.R., Turizm asoslari. Darslik.–T.: «Fan va texnologiya» nashriyoti, 2014.
29. Ўзбекистон Республикаси табиатни муҳофаза қилиш давлат қўмитаси давлат бионазорати, «Ўзбекистонда экологик туризмни ривожлантириш Концепцияси». Экологический вестник, № 6, 2007.
30. Ҳайитбоев Р., Амриддинова Р.С. «Туризмнинг махсус турлари». Услубий кўрсатма. Самарқанд 2008. 44 б.

INTERNET SAYTLARI:

1. www.gdnet.org
2. www.stat.uz
3. www.lex.uz
4. www.ziyonet.uz
5. www.uzbektourism.uz
6. www.Turkistonpress.uz
7. www.russiatourism.ru
8. www.unwto.org
9. <http://www.tourism.uz/>
10. <http://www.tour.uz/>
11. <http://www.tours.ru/country/uz/>