

**O‘ZBEKISTON RESPUBLIKASI OLIY VA O‘RTA MAXSUS
TA‘LIM VAZIRLIGI
TOSHKENT DAVLAT IQTISODIYOT UNIVERSITETI**

F.T. Abduvaxidov, A.Yu. Nurmuxammedov

**BANKLARDA BUXGALTERIYA HISOBI
FANIDAN MASALALAR TO‘PLAMI**

(Kredit-modul bo‘yicha)

*O‘zbekiston Respublikasi Oliy va o‘rta maxsus ta‘lim vazirligi
tomonidan o‘quv qo‘llanma sifatida tavsiya etilgan*

TOSHKENT – 2021

UO‘K: 336.717.16(575.1)

KBK 28.0

B 80

B 80

F.T.Abduvaxidov, A.Yu. Nurmuxammedov. Banklarda buxgalteriya hisobi fanidan masalalar to‘plami. O‘quv qo‘llanma. – T.: «Innovatsion rivojlanish nashriyot-matbaa uyi», 2021 – 388 bet.

ISBN 978-9943-7529-9-3

Mazkur o‘quv qo‘llanma respublikamizda faoliyat yuritayotgan tijorat banklarida buxgalteriya hisobini yuritishning o‘ziga xos xususiyatlari inobatga olinib, bank operatsiyalari natijasida sodir bo‘lgan jarayonlarni birlamchi hujjatlarda rasmiylashtirish, qayta ishlash va buxgalteriya hisobi hamda hisobotlarda to‘g‘ri aks ettirish tartibi ishlab chiqilgan (amaliy ma‘lumotlar) masalar to‘plami asosida yoritib berilgan. O‘quv qo‘llanmada banklarda buxgalteriya hisobini tashkil qilishga oid masalalar to‘plami o‘z ifodasini topib, u 5111000-Kasb ta‘limi (5230700-Bank ishi, 5230900-Buxgalteriya hisobi va audit), 5230700-Bank ishi va 5230900-Buxgalteriya hisobi va audit (tarmoqlar bo‘yicha) bakalavriat ta‘limi yo‘nalishlarida tahsil olayotgan talabalar uchun o‘quv qo‘llanma sifatida tavsiya etiladi.

Данное учебное пособие рассматривает особенности ведения бухгалтерского учета в коммерческих банках Республики Узбекистан, включает в себя порядок оформления банковских операций первичными документами, а также разработан порядок правильного отражения банковских операций в бухгалтерском учете и отчетности, раскрываются их особенности при помощи ситуационных задач. В данном учебном пособии приведен сборник задач по организации бухгалтерского учета в коммерческих банках и рекомендуется в качестве учебного пособия по дисциплине «Бухгалтерский учет в банках» для студентов по направлению 5111000- Профессиональное образование (5230700-Банковский дело, 5230900-Бухгалтерский учет и аудит), 5230700-Банковский дело и 5230900- Бухгалтерский учет и аудит (по отраслям).

UO‘K: 336.717.16(575.1)

KBK 28.0

Taqrizchilar:

J.Ya. Isakov – TDIU “Bank ishi va investitsiyalar” kafedrası professori, iqtisod farlari doktori;

Z.A. Umarov – TMI “Bank hisobi va audit” kafedrası mudiri, dotsent, iqtisod farlari nomzodi.

ISBN 978-9943-7529-9-3

© «Innovatsion rivojlanish nashriyot-matbaa uyi», 2021.

KIRISH

Respublikamiz mustaqillikka erishgandan so'ng, rivojlanishning bozor iqtisodi yo'li tanlandi. Iqtisodiy, siyosiy va ijtimoiy sohada bir qator o'zgarishlar qilindi. O'zbekistonning jahon bozoridagi raqobatdoshligini oshirish va mavqeini mustahkamlashga yo'naltirilgan tarkibiy o'zgarishlar va yuksak texnologiyalarga asoslangan zamonaviy tarmoqlar va ishlab chiqarish sohalarini jadal rivojlantirish siyosatini harakatlar strategiyasini 2018-2021-yillarda amalga oshirishda asosiy ustuvor yo'nalish sifatida davom ettirishni taqozo etmoqda.

Ushbu strategiyaning 3-yo'nalishi: Iqtisodiyotni rivojlantirish va liberallashtirishning ustuvorligi deb nomlanib, Makroiqtisodiy barqarorlikni yanada mustahkamlash va yuqori iqtisodiy o'sish sur'atlarini saqlab qolishga qaratilgan bo'lib, bank tizimini isloh qilishni chuqurlashtirish va barqarorligini ta'minlash, banklarning kapitallashuv darajasi va depozit bazasini oshirish, ularning moliyaviy barqarorligi va ishonchliligini mustahkamlash masalalari ustuvor yo'nalish sifatida e'tirof etilgan¹.

4-yo'nalishi: Ijtimoiy sohani rivojlantirishning ustuvorligi deb nomlanib, uning 4.4-bandi Ta'lim va fan sohasini rivojlantirishga qaratilgan. Unda uzluksiz ta'lim tizimini yanada takomillashtirish, sifatli ta'lim xizmatlari imkoniyatlarini oshirish, mehnat bozorining zamonaviy ehtiyojlariga mos yuqori malakali kadrlar tayyorlash siyosatini davom ettirish masalalari dolzarbliq qayd etilgan. Ushbu 3 va 4-ustuvor yo'nalishda ta'kidlangan masalalarni hal etish Respublikamizda tijorat bank tizimining uzluksiz rivojlanishi bozor munosabatlari sharoitidagi obyektiv zarurat bo'lib, bu o'z navbatida, tijorat banklari faoliyatini uzluksiz nazorat qilishni va ularni samarali boshqarishda malakali kadrlarni tayyorlash oliy ta'lim tizimiga bog'liq bo'lib, bu sohani ham takomillashtirishni talab etadi.

Bugungi kunda tijorat banklarida buxgalteriya hisobining nazariy va uslubiy asoslarini yanada takomillashtirish hamda ularning ilmiy natijalarini amaliyotga joriy etish bank tizimining rivojlanishiga zamin yaratadi. Erishilgan nazariy va amaliy natijalarni oliy o'quv yurtlarida ta'lim olayotgan talabalarga yetkazish, kelgusida bank sohasini

¹ 2017–2021-yillarda O'zbekiston Respublikasini rivojlantirishning beshta ustuvor yo'nalishi bo'yicha harakatlar strategiyasi (O'zbekiston Respublikasi Prezidentining 2017-yil 7-fevraldagi PF-4947-sonli farmoniga 1-ilova).

malakali kadrlar bilan ta'minlashga yaqindan yordam beradi. Iqtisodiyotni modernizatsiyalash sharoitida ta'lim tizimini isloh etishning asosiy yo'nalishlaridan biri hozirgi zamon talablari va xalqaro tajribalardan foydalanilgan holda, o'quv adabiyotlarini takomillashtirilgan holda ishlab chiqishni talab qilmoqda. Bu o'z navbatida, talabalarni o'qitishda har bir yo'nalish bo'yicha o'qitiladigan fanlarni nazariy va amaliy jihatdan bir-biriga uyg'unlashtirishni talab etmoqda. Bu esa, ushbu fanlarni o'rgatishda eng zarur bo'lgan masalalarni va muammolarni o'zida mujassam etuvchi mavzularni talaba yoshlarga yetkazishni talab qilmoqda.

Shu boisdan, 5111000-Kasb ta'limi (5230700-Bank ishi, 5230900-Buxgalteriya hisobi va audit), 5230700-Bank ishi va 5230900-Buxgalteriya hisobi va audit (tarmoqlar bo'yicha) bakalavriat ta'lim yo'nalishlarida tahsil olayotgan talabalarga "Banklarda buxgalteriya hisobi" fanini o'qitishda zarur bilim va ko'nikmalarni xalqaro andozalar talablaridan kelib chiqqan holda yetkazib berish muhim ahamiyatga ega. Ushbu fan bo'yicha olgan nazariy bilimlarini yanada mustahkamlash uchun amaliy ko'nikma va bilimlarini shakllantirishga asos bo'luvchi o'quv adabiyotini ishlab chiqishni taqozo etadi.

Ushbu fanni o'qitishda banklarda buxgalteriya hisobining o'ziga xos xususiyatlarini, usul va uslubiyatlarini o'rganish, dastlabki hujjatlarni qayta ishlash va ularning aylanish jarayonini bilish, bankni boshqarish uchun buxgalteriya hisobi ma'lumotlarini qayta ishlashni, bankning moliyaviy hisobotlarini tuzish uchun zarur ma'lumotlarni tayyorlash haqida olgan bilimlarni amaliy jihatdan mustahkamlaydilar. Bunda, ta'lim jarayonida buxgalteriya hisobining qonuniy va uslubiy asoslari, xalqaro standartlar va O'zbekiston Respublikasi Markaziy banki tomonidan chiqarilgan me'yoriy hujjatlari asos qilib olindi.

Bank operatsiyalarining buxgalteriya hisobini ham xalqaro andozalarga javob beradigan tarzda olib borish uchun banklarda buxgalteriya hisobining yangi hisobvaraqlar rejasi ishlab chiqildi va amaliyotga tatbiq etildi.

Shu nuqtai nazardan "Banklarda buxgalteriya hisobi fanidan masalalar to'plami" nomli o'quv qo'llanma tayyorlandi. O'quv qo'llanma banklarda bajariladigan operatsiyalar, jumladan, naqd pulsiz hisob-kitoblar, kassa, kredit operatsiyalari, qimmatli qog'ozlar bilan operatsiyalar hamda banklararo hisob-kitoblar, ularning hisobi va

rasmiylashtirilishi amaliy ma'lumotlar asosida batafsil yoritib berilgan.

Banklarda bajariladigan analitik va sintetik hisobning tashkil etilishi va yuritilishi, banklarda ishlatiladigan hujjatlar va ularning turlari, hujjatlarni saqlash tartibi, bank mijozlariga hisobvaraqlar ochish tartibi amaliy ma'lumotlar asosida yoritilgan. Masalalar to'plamida Markaziy bank va tijorat banklarining hisobvaraqlar rejasi, ularning tuzilishi, bu rejalarining o'xshashligi va farqli tomonlari ko'rsatilgan.

Ushbu "Banklarda buxgalteriya hisobi fanidan masalalar to'plami" nomli o'quv qo'llanma oliy ta'limning 5111000-Kasb ta'limi (5230700-Bank ishi, 5230900-Buxgalteriya hisobi va audit), 5230700-Bank ishi va 5230900-Buxgalteriya hisobi va audit (tarmoqlar bo'yicha) bakalavriat ta'lim yo'nalishlarida tahsil olayotgan talabalar uchun mo'ljallangan.

Amaliy mashg'ulot darslarida talabalar bu masalalarni ishlab o'rganishlari natijasida, o'zi olgan nazariy bilimlarini amaliy jihatdan yanada mustahkamlab, fan to'g'risida kengroq va chuqurroq bilim hamda ko'nikmalarga ega bo'ladi deb hisoblaymiz.

Ushbu o'quv qo'llanmani tayyorlashda O'zbekiston Respublikasi Qonunlari, Markaziy bank tomonidan ishlab chiqilgan va Adliya vazirligidan ro'yxatdan o'tgan amaldagi qonunosti me'yoriy hujjatlardan keng foydalanildi. Shuningdek, o'quv qo'llanmada keltirilgan masalalardagi amaliy ma'lumotlar (raqamlar va summalar) muallif tomonidan shartli ravishda olinib, ayrim xatolik yoki kamchiliklar uchun oldindan uzr so'raymiz.

1-MAVZU: BANKLARDA BUXGALTERIYA HISOBINI TASHKIL QILISH

Ushbu mavzu bo'yicha keltirilgan masalalar va o'quv vaziyatlarini yechish banklarda buxgalteriya hisobini tashkil qilishning nazariy asoslarini, jumladan, banklarda buxgalteriya hisobining o'ziga xos xususiyatlari, uning maqsadi va vazifalari, bank mablag'lari va ularning manbalarini turkumlanishi, bank operatsiyalarining turi va ularning mazmuni, banklarda buxgalteriya apparatining tuzilishi, tijorat banklarida buxgalteriya hisobining hisobvaraqlari rejasini tuzilishi va uning asosiy bo'limlari tavsifi, bank balansi va uning mohiyatini o'rganishga yordam beradi.

Banklarda buxgalteriya hisobini to'g'ri tashkil qilish va yuritish muhim ahamiyatga egadir. Chunki u banklarning o'z funksiyalarini to'g'ri bajarishini ta'minlaydi. Buning uchun esa, buxgalteriya xodimlari buxgalteriya hisobi va hisobotining asosiy tamoyillari va uslubiy asoslari to'g'risida yetarli darajada tushuncha va bilimlarga ega bo'lishlari zarur.

Buxgalteriya hisobi bank mablag'lari va ularning tashkil topish manbalarining harakatini ko'rsatadi. U bank operatsiyalari ustidan yoppasiga va uzluksiz kuzatish, kuzatish natijasida olingan ma'lumotlarni o'lchash va hujjatlarda qayd qilish hamda ularni yagona bir o'lchovda, ya'ni pulda ifodalab umumlashtirish tizimidan iboratdir. Buxgalteriya hisobi ma'lumotlaridan foydalangan holda bankning aktiv va passiv operatsiyalari rejalashtiriladi. Moliyaviy hisobotlarning natijasi bankning moliyaviy holatini ko'rsatadi va bank rahbarlariga bank ishini rivojlantirishda aniq chora-tadbirlar ishlab chiqishga sharoit yaratadi. Shu qabul qilingan siyosat asosida tadbirlarni amalga oshirish mexanizmi yaratiladi, bu faoliyat bank xodimlarining kunlik ish jarayonlarida hamda operatsiyalarni buxgalteriya hisobida aks ettirishda o'z ifodasini topadi.

Banklarda buxgalteriya hisobini tashkil etish asoslari turli mulkchilik shaklidagi subyektlarning buxgalteriya hisobi asoslari bilan deyarli o'xshash. Ular O'zbekiston Respublikasining "Buxgalteriya hisobi to'g'risida"gi Qonuni (2016-yil 13-apreldagi O'RQ-404-son)da o'z ifodasini topgan. Ushbu qonunga muvofiq (9-modda, 4-xat boshi) banklar va boshqa kredit tashkilotlarning

buxgalteriya hisobi hamda hisobotni tartibga solish O‘zbekiston Respublikasi Markaziy banki tomonidan qonun hujjatlariga muvofiq amalga oshiriladi.

Banklarda buxgalteriya hisobini yuritishning metodologik asoslari quyidagilar bo‘lib hisoblanadi:

a) xo‘jalik faoliyati haqidagi ma‘lumotlarni dastlabki hujjatlarda aks ettirish;

b) xo‘jalik operatsiyalarini, bank mulkini puldagi ifodasini belgilash;

d) barcha operatsiyalarni ikkiyoqlama yozuv asosida guruhlashtirish;

e) hisob-kitob va boshqa operatsiyalar yakunida ma‘lum sanaga bank xo‘jalik faoliyatiga tavsif berish, ya‘ni bank balansini tuzish.

Banklarda buxgalteriya ishini tashkil etish asoslari boshqa korxonalar buxgalteriya hisobiga o‘xshash bo‘lsa-da, shu bilan birga farqlari ham mavjud. Bu eng avvalo bank muassasalarining o‘ziga xos xususiyatlari va ularda amalga oshiriladigan xo‘jalik operatsiyalarining mazmunidan kelib chiqadi. Banklarda buxgalteriya hisobini yuritishning tub farqlari eng avvalo quyidagilardan iborat:

1) banklarda buxgalteriya hisobini yuritish boshqa korxonalar va tashkilotlarnikiga nisbatan o‘zining tezkorligi (operativligi) bilan ajralib turadi, xususan, banklarda operatsion kun mobaynida amalga oshirilgan operatsiyalar o‘sha kuniyoq mijozlarning shaxsiy hisobvaraqlarida aks ettiriladi va kundalik balans tuzish orqali umumlashtirish usuli bilan nazorat qilib boriladi. Bu pul mablag‘larining saqlanishi, kundalik pul aylanmasi va hisob-kitob kredit munosabatlarining holatini nazorat qilish imkoniyatini berish bilan birgalikda, pul muomalasi hamda kredit resurslarining aylanishini tartibga solishni ta‘minlaydi.

2) banklarda buxgalteriya hisobining obyektlari boshqa xo‘jalik subyektlaridagidan keskin farq qiladi. Banklarda buxgalteriya hisobining obyektlari bo‘lib quyidagilar hisoblanadi:

- yuridik va jismoniy shaxslardan qabul qilingan pul mablag‘lari;
- berilgan kreditlar va o‘z muddatida qaytarilmagan kreditlar;
- banklararo hisob-kitoblar;
- bank mulklari, arzon baholi va tez eskiruvchi buyumlar hamda boshqa material zaxiralar;

– chet el valutalari, qimmatli qogʻozlar va ular bilan amalga oshiriladigan bank operatsiyalari;

– bank operatsiyalaridan koʻrilgan daromadlar, xarajatlar va boshqalar.

3) banklarda buxgalteriya hisobining hisobvaraqlari rejasi ham alohida ishlab chiqilgan boʻlib, uning mazmuni va tarkibi boshqa xoʻjalik subyektlaridan farq qiladi. Tijorat banklarining buxgalteriya hisobi hisobvaraqlari rejasida kontr-aktiv va kontr-passiv hisobvaraqlar ham mavjud boʻlib, ularda ham ikkiyoqlama yozuv qoʻllaniladi.

Shunday qilib, banklarda buxgalteriya hisobi barcha moliyaviy-xoʻjalik operatsiyalarini yaxlit, uzluksiz, hujjatlar asosida hisobga olish yoʻli bilan buxgalteriya axborotini yigʻish, qayd etish va umumlashtirishning tartibga solingan tizimidan, shuningdek uning asosida moliyaviy va boshqa hisobotni tuzishdan iboratdir. Buxgalteriya hisobi xoʻjalik operatsiyasini buxgalteriya hisobining kamida ikkita schyotida bir vaqtda va oʻzaro bogʻliq holda pulda baholab aks ettirish yoʻli bilan ikkiyoqlama yozuv usulida yuritiladi.

Buxgalteriya hisobi va hisobotini tashkil etishni bank filiali rahbari amalga oshiradi. Buxgalteriya apparatiga bankning bosh buxgalteri rahbarlik qiladi. U bank tizimining bosh buxgalterlari toʻgʻrisidagi namunaviy nizom asosida ish olib boradi. Bosh buxgalter boʻlmagan vaqtda uning vazifalarini bosh buxgalter oʻrinbosari bajaradi.

Banklarda buxgalteriya ishlarini yuritish uchun buxgalteriya apparati tuziladi. Bank buxgalteriya apparati deganda, pul hisob-kitob hujjatlarini rasmiylashtirish, bank operatsiyalarini bajarish va ularni ichki nazoratdan oʻtkazish hamda hisob registrlarida qayd etish va buxgalteriya hisobotlarini tayyorlash bilan shugʻullanuvchi xodimlar guruhi tushuniladi.

Bank buxgalteriya apparatining tashkiliy tuzilishi va unda tashkil etiladigan boʻlimlar soni amalga oshiriladigan operatsiyalar hajmiga va ularning avtomatlashtirilganlik darajasiga bogʻliq boʻladi. Ish hajmi kichik banklarda buxgalteriya apparati bankning yaxlit boʻlinmasi sifatida faoliyat yuritishi mumkin. Bunda banklararo hisob-kitoblar, chet el valutasini boʻyicha operatsiyalar va bankning ichki hisobvaraqlari boʻyicha operatsiyalarning hisobini yuritish maxsus boʻlimlarga topshirilishi mumkin.

Buxgalteriya apparati xodimlarining aniq vazifalari bosh buxgalter tomonidan belgilab beriladi va bank rahbari tomonidan tasdiqlanadi. Mas'ul ijrochi va nazoratchi buxgalterlar zimmasiga muayyan hisobvaraqlarni yuritish yoki alohida operatsiyalarni amalga oshirish ishlari yuklatiladi. Hisobvaraqlar bank ichki tartib-qoidalari bo'yicha xodimlar o'rtasida shunday taqsimlanadiki, bunda bitta xo'jalik yurituvchi subyektning barcha depozit va ssuda hisobvaraqlari bitta buxgalteriya xodimiga birlashtiriladi. Chet el valutasida ochilgan hisobvaraqlar boshqa xodim tomonidan yuritilishi mumkin. Hisobvaraqlarni buxgalteriya xodimlari o'rtasida taqsimlash va qayta taqsimlash kitobi qo'lda yoki dasturiy ravishda bosh buxgalter tomonidan yuritiladi.

Ish hajmi katta banklarda buxgalteriya apparati Bek-ofis va Front-ofisga bo'linmalariga bo'lingan holda tashkil etiladi. Front-ofis – qonun hujjatlarida nazarda tutilgan bank operatsiyalarini amalga oshirishda bank mijozlari bilan bevosita muloqotda bo'lgan holda ularga barcha bank xizmatlari ko'rsatuvchi xodimlar guruhidir. Ushbu guruhga Front-ofis boshlig'i rahbarlik qiladi.

Front-ofisning asosiy vazifasi mijozlar topshirig'i hamda bank ichki faoliyati bo'yicha amalga oshirilishi lozim bo'lgan operatsiyalarning qonunchilikka mos ekanligini aniqlash va ularni buxgalteriya hisobida aks ettirishga tayyorlashdan iborat. Front-ofis quyidagi bo'limlardan iborat bo'ladi: yuridik shaxslarga xizmat ko'rsatuvchi korporativ bo'lim; jismoniy shaxslarga chakana bank xizmatlari ko'rsatuvchi bo'lim; bankning ichki operatsiyalari (amalga oshiruvchi bo'lim). Front-ofis tarkibida bank uchun o'ta muhim mijozlar (VIP) ga xizmat ko'rsatuvchi alohida bo'lim tashkil etilishi mumkin.

Bek-ofis – Front-ofis tomonidan dastlabki nazoratdan o'tgan va ijro uchun taqdim qilingan operatsiyalarni joriy nazoratdan o'tkazish va bank operatsiyalarini amalga oshiruvchi buxgalterlar guruhidir. Bek-ofisning asosiy vazifasi Front-ofis tomonidan dastlabki nazoratdan o'tkazilib, ma'qullangan barcha bank operatsiyalarni qaytadan joriy nazoratdan o'tkazib, ularni ikkiyoqlama yozuv yordamida buxgalteriya registrlarida qayd etish va tegishli hisobotlar tayyorlashdan iborat. Bek-ofis mijozlar bilan bevosita muloqotda bo'lmaydi. U, mijozlar operatsiyalarini buxgalteriya hisobida aks ettirish bo'yicha Front-ofis

bilan, bankning ichki moliyaviy-xo'jalik operatsiyalarini buxgalteriya hisobida aks ettirish bo'yicha bank ma'muriyati bilan aloqada bo'ladi. Bek-ofisga Bek-ofis boshlig'i rahbarlik qiladi va u o'z navbatida bank rahbariga bo'ysunadi.

Bek-ofis quyidagi bo'limlardan iborat bo'lishi mumkin: hissob va hisob-kitob operatsiyalari bo'limi; kliring va plastik kartochkalar emissiyasi bo'limi; ssuda-depozit bitimlar bo'limi (guruhi); statistik ma'lumotlar bo'limi; ichki xo'jalik operatsiyalari bo'limi; yakuniy nazorat bo'limidan iborat bo'ladi.

Bank nuqtai nazaridan Buxgalteriya apparatining Bek-ofis va Front-ofisga bo'linishining ahamiyati shundaki, Front-ofis mutaxassislari mijozlarga to'g'ridan-to'g'ri xizmat ko'rsatadi, Bek-ofis mutaxassislari esa, dastlab Front-ofis xodimlari tomonidan boshlangan, mijoz bevosita qatnashishi va mazkur bosqichni tugatilishini kutishi talab etilmaydigan bosqichda operatsiyalarni qayta ishlab, uni nihoyasiga yetkazadi. Natijada, har bir bank operatsiyasi bir-biriga bog'liq bo'lmagan ikkita bo'limda amalga oshiriladi va bank xodimlarini o'zaro nazorat qilish tizimini yaratadi. Mijoz nuqtai nazaridan bo'linishning ahamiyati shundaki, bankning bitta bo'limi yoki binosida, ammo lavozimi turlicha bo'lgan xodimlardan o'zining barcha masalalarini yechish imkoniyatini yaratish. Mijoz operatsiyalar boshlanishidan to uning tugaguniga qadar faqat Front-ofis xodimlari bilan aloqada bo'lib, Bek-ofis mavjudligi mijoz uchun ahamiyatsiz bo'lib hisoblanadi.

Banklarda buxgalteriya hisobi tizimini takomillashtirish ko'p jihatdan uning uslubiy asoslari hisoblangan, buxgalteriya hisobining hisobvaraqlar rejasining tuzilishiga bog'liqdir. Amaldagi hisobvaraqlar rejasi banklarda amalga oshiriladigan barcha bank operatsiyalarini xalqaro standartlar asosida amalga oshirish imkoniyatini beradi.² Mazkur hisobvaraqlar rejasi bank operatsiyalarining buxgalteriya hisobini aks ettirish uchun asos bo'lib xizmat qiladi. Hisobvaraqlar rejasi bank operatsiyalarining hisobini yuritish, tahlil qilish, guruhlash va ularga doir hisobotlarni tuzishda qo'llanadigan Bosh kitob hisobvaraqlarini ro'yxatidan iboratdir.

² O'zbekiston Respublikasi tijorat banklarida buxgalteriya hisobining hisobvaraqlar rejasi. (O'zbekiston Respublikasi Adliya vazirligi tomonidan 2004-yil 13-avgustda 773-17-son bilan ro'yxatga olingan) - <https://lex.uz/docs/833361>

Hisobvaraqlar rejasida har bir hisobvaraqlarning aktiv yoki passiv bo'lishi aniq belgilab qo'yilgan, aktiv-passiv qoldiqlarga ega bo'ladigan ayrim hisobvaraqlar bundan mustasno. Aktiv hisobvaraqlarga "Aktivlar", "Xarajatlar" va "Ko'zda tutilmagan holatlar" bo'limlaridagi balans hisobvaraqlari, passiv hisobvaraqlarga "Majburiyatlar", "Kapital" va "Daromadlar" bo'limlaridagi balans hisobvaraqlari taalluqlidir.

Aktivlarning real qiymatini aks ettirish maqsadida "Aktivlar" bo'limiga kontr-aktiv hisobvaraqlari, majburiyatlarning real qiymatini aks ettirish maqsadida esa "Majburiyatlar" bo'limiga kontr-passiv hisobvaraqlar kiritilgan. "Ko'zda tutilmagan holatlar" bo'limiga operatsiyalarni ikkiyoqlama yozuv uslubi bo'yicha aks ettirish va amalga oshirilgan operatsiyalarning to'g'riligini qo'shimcha nazorat qilish imkonini beruvchi kontr-aktiv hisobvaraqlar kiritilgan. Ba'zi hisobvaraqlardan tashqari "Aktivlar" likvidlilik, "Majburiyatlar" esa muddatlilik tamoyillariga asosan tasniflangan.

Mazkur hisobvaraqlar rejasida har bir ikkinchi tartibli balans hisobvarag'i uchun hisobvaraqlar ta'rifi berilgan bo'lib, unda hisobvaraqlarning debeti va krediti bo'yicha qanday operatsiyalarni aks ettirish hamda analitik hisobni yuritish ko'rsatilgan. Batafsil analitik hisob yuritish uchun banklarda shaxsiy hisobvaraqlardan tashqari qo'shimcha jurnal hisobi va reystrlar yuritilishi mumkin. "Daromadlar" va "Xarajatlar" bo'limi uchun analitik hisob ko'rsatilmagan bo'lib, ushbu bo'limlardagi hisobvaraqlar bank ichki hisobvaraqlari hisoblanadi. Tijorat banklari Markaziy bank talablari va ichki hisob siyosatidan kelib chiqqan holda ushbu hisobvaraqlarda analitik hisobni qanday yuritishni o'zlari belgilaydilar.

Banklarda amalga oshirilgan operatsiyalar ro'y berishidan qat'i nazar har doim tegishli hisobvaraqlarda 2 yoki undan ortiq hisobvaraqlarda aks ettiriladi, ya'ni ikkiyoqlama yoziladi. Ikkiyoqlama yozuv – bu ro'y berayotgan operatsiyalar yuzasidan vujudga keladigan o'zgarishlarni hisobvaraqlar tizimi orqali ifodalashdir. Ikkiyoqlama yozuv usulining ahamiyati shundaki, uning yordamida, hisob ishlari to'g'ri yuritilayotganligini nazorat qilib borish imkoniyati yaratiladi. Ikkiyoqlama yozuv buxgalteriya o'tkazmalari orqali amalga oshiriladi. Operatsiyalarni bir hisobvaraqlarning debeti va ikkinchi hisobvaraqlarning kreditida aks ettirishga buxgalteriya o'tkazmasi deyiladi. Buxgalteriya

o'tkazmasining ikki turi mavjud bo'lib, oddiy va murakkab o'tkazmalardan iboratdir. Oddiy buxgalteriya o'tkazmasi bir hisobvaraqlarning debetlanishi va ikkinchi hisobvaraqlarning kreditlanishidir. Murakkab buxgalteriya o'tkazmasi esa bir hisobvaraqlarning debetlanishi va bir necha hisobvaraqlarning kreditlanishi yoki bir necha hisobvaraqlarning debetlanishi va bir hisobvaraqlarning kreditlanishidir.

Buxgalteriya balansi – bu bank mablag'lari va ularning manbalari holatini ma'lum bir sanaga yoki davrga pul ko'rinishida aks ettiruvchi bankning asosiy hujjatidir.

Balans yordamida bank faoliyati tahlil qilinadi va nazorat olib boriladi. Unda bankning o'z mablag'lari va jalb qilingan mablag'larining holati ifodalanadi. Banklarda turli mulkchilik shakllariga tegishli bo'lgan korxonalar va tashkilotlardan farqli ravishda balans har bir ish kuni bo'yicha tuziladi. Kundalik bank balansi ikki qismdan, ya'ni aktiv va passiv qismlardan iborat. Shuningdek, jami olti bo'limdan iborat bo'lib, aktiv qismida aktivlar, xarajatlar va ko'zda tutilmagan holatlar bo'yicha hisobvaraqlar bo'limlari joylashgan, passiv qismida esa majburiyatlar, kapital va daromadlar bo'limlari joylashgan.

Bundan tashqari oylik, choraklik va yillik balans hisobotlari ham tuziladi. Aktiv va passiv tomonlarning o'zaro tengligi balans to'g'ri chiqarilgani – bank ish kuni to'liq yakunlanganligini bildiradi. Balansning aktiv tomoni naqd pullar, Markaziy bankdagi vakillik hisobvarag'i, xorijiy valutadagi pul mablag'lari, majburiy zaxiralar fondi, qimmatbaho qog'ozlarga qo'yilmalar, kreditlar, sarmoyalar, asosiy vositalar va nomoddiy aktivlar kabi asosiy hisobvaraqlardan tashkil topgan. Passivlar qismi o'z ichiga depozitlar, boshqa banklardan olingan kreditlar, bank chiqargan qarz majburiyatlari, aksionerlik kapitali kabi hisobvaraqlarni oladi.

Shuningdek, banklarda buxgalteriya hisobini tashkil etish va yuritish tartibi hamda unga qo'yilgan talablar O'zbekiston Respublikasining “O'zbekiston Respublikasi Markaziy banki to'g'risida”gi (2019-yil 11-noyabr) va “Banklar va bank faoliyati to'g'risida”gi (2019-yil 5-noyabr) qonunlari hamda O'zbekiston Respublikasi Markaziy bankining quyidagi tegishli me'yoriy-huquqiy hujjatlarida belgilangan:

– O‘zbekiston Respublikasi tijorat banklarida buxgalteriya hisobining hisobvaraqlar rejasi. O‘zbekiston Respublikasi Adliya vazirligi tomonidan 2004-yil 13-avgustda 773-17-son (AV ro‘yxat raqami 773-34-son, 25.08.2017-y.) bilan ro‘yxatga olingan;

– O‘zbekiston Respublikasi banklarida buxgalteriya hisobini yuritish va buxgalteriya ishlarini tashkil qilish tartibi to‘g‘risida yo‘riqnoma. O‘zbekiston Respublikasi Adliya vazirligi tomonidan 2008-yil 11-iyulda 1834-son (AV ro‘yxat raqami 1834-6, 13.06.2016-y.) bilan ro‘yxatga olingan;

– Buxgalteriya hisobida hujjatlar va hujjatlar aylanishi to‘g‘risidagi nizom. Adliya vazirligida 2004-yil 14-yanvarda 1297-son (AV ro‘yxat raqami 1297-1-son, 07.06.2013-y.) bilan ro‘yxatga olingan;

– O‘zbekiston Respublikasi banklarida ochiladigan bank hisobvaraqlari to‘g‘risida yo‘riqnoma. Adliya vazirligi tomonidan 2009-yil 27-aprelda 1948-son (AV ro‘yxat raqami 1948-13, 10.10.2017-y.) bilan ro‘yxatga olingan.

Talabalar masala va o‘quv vaziyatlarini yechishda tegishli yo‘riqnomalar va hujjatlar shaklidan foydalanishlari lozim. Yetishmayotgan rekvizitlar shartli ko‘rsatkichlar bilan to‘ldirilishi kerak.

1-masala.

Banklarda buxgalteriya hisobini tashkil etish va yuritishga doir quyidagi tushuncha va bilimlar ketma-ketligi berilgan: banklarda buxgalteriya hisobini tashkil qilishning maqsadi va vazifalari; bank xizmatlarining o‘ziga xos xususiyatlari; buxgalteriya apparati tarkibiy tuzilmasi; buxgalteriya apparatini Front-ofis va Bek-ofisga ajratish zarurati; yangi hisobvaraqlar rejasiga o‘tish zarurati; yangi hisobvaraqlar rejasining o‘ziga xos xususiyatlari; balans hisobvaraqlarining Bosh (yordamchi) kitobda kodlashtirilish tizimi.

Topshiriq:

1. Siz 1-mavzu bo‘yicha ma’ruza mashg‘ulotida olgan nazariy bilimlaringizni yuqorida berilgan ketma-ketlik asosida chizmalar ko‘rinishida guruh talabalari kichik jamoaga ajratilgan holda bir tizimga keltiring.

2. Ushbu ketma-ketlikda keltirilgan tushunchalar tarkibini analitik

hisob nuqtai nazaridan yondashilgan holda ularning mazmun va mohiyatini chizma tarzda kengroq yoritib bering.

3. Ushbu topshiriqni quyidagi 1-5-chizmalardan foydalanib bajaring.

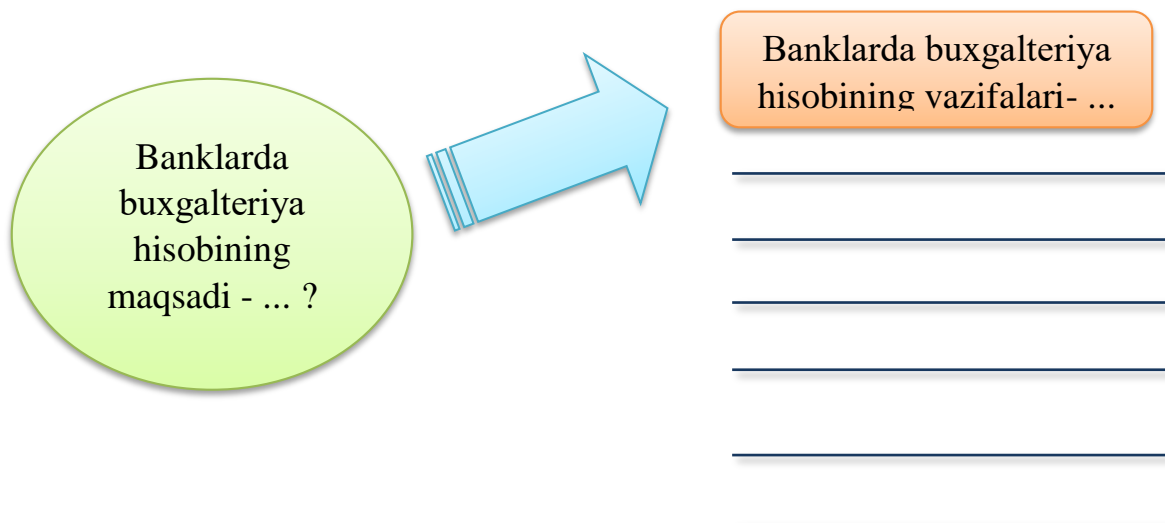

1-chizma. Banklarda buxgalteriya hisobining maqsadi va vazifalari

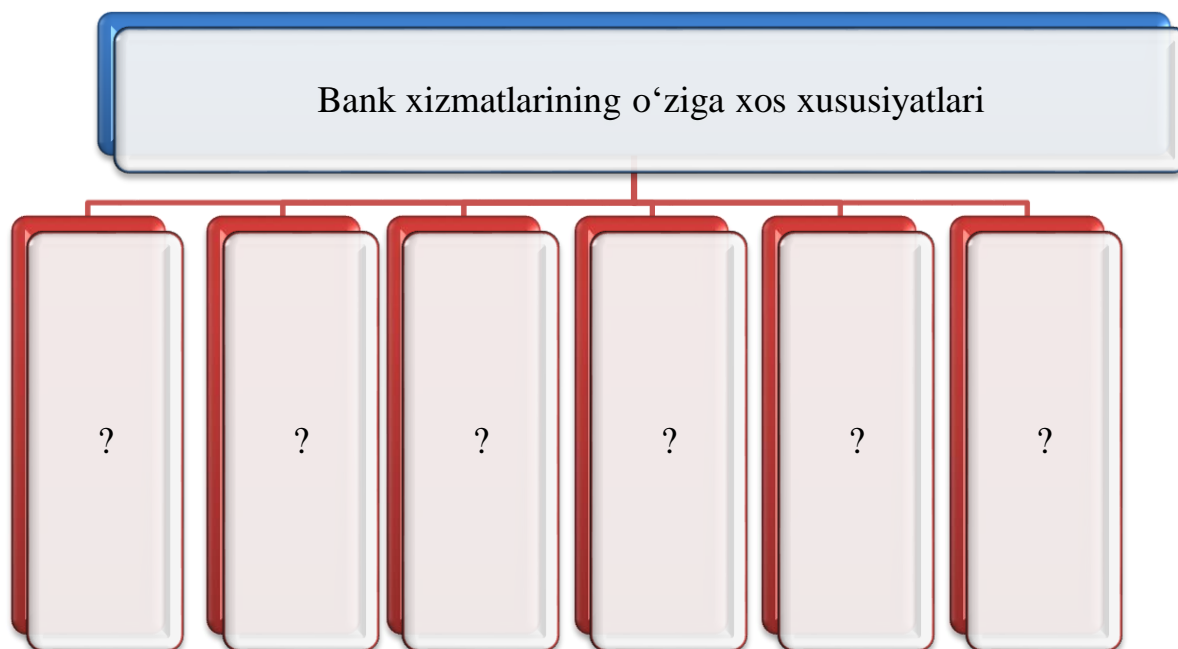

2-chizma. Bank xizmatlarining o'ziga xos xususiyatlari

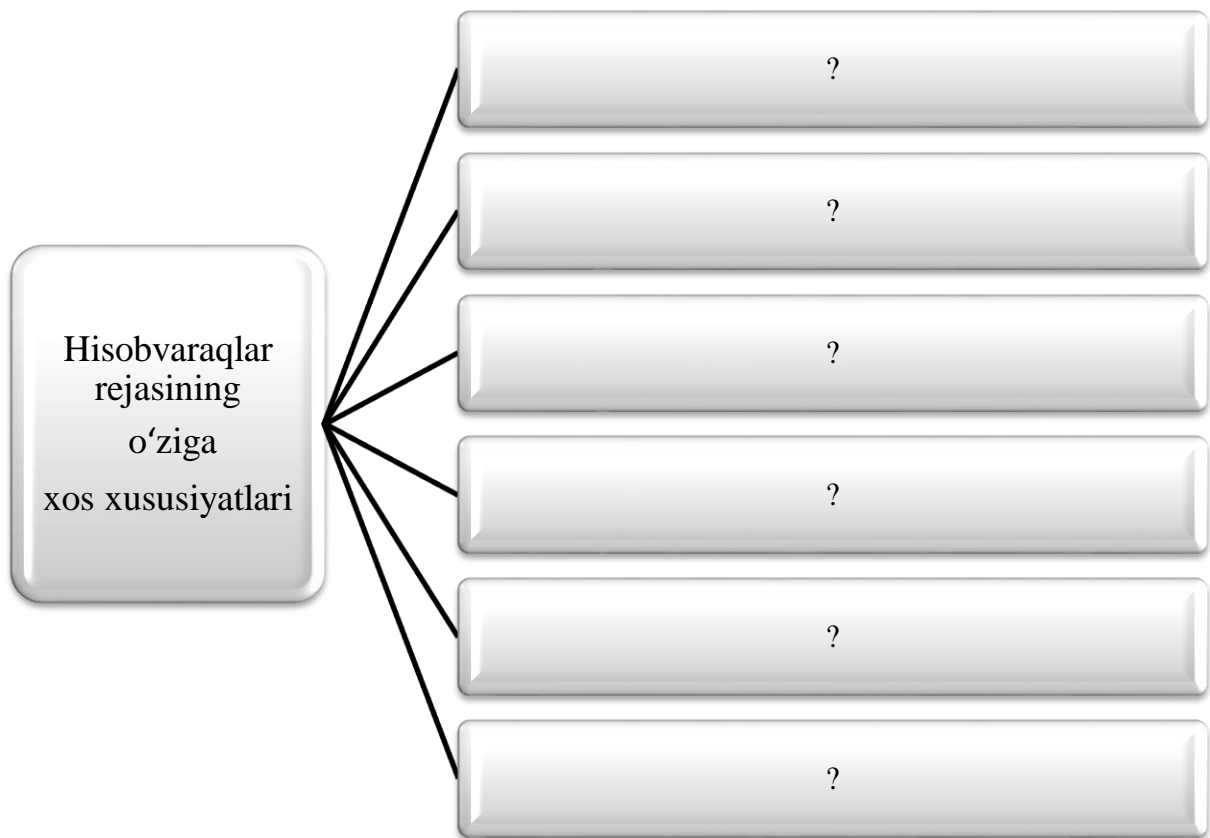

3-chizma. Hisobvaraqlar rejasining o'ziga xos xususiyatlari

S	MM	SS
---	----	----

C	?	?
1		
2		
3		
4		
5		
9		

MM	?
----	---

SS	?
----	---

4- chizma. Balans hisobvaraqlarining Bosh kitobda kodlashtirilish tizimi

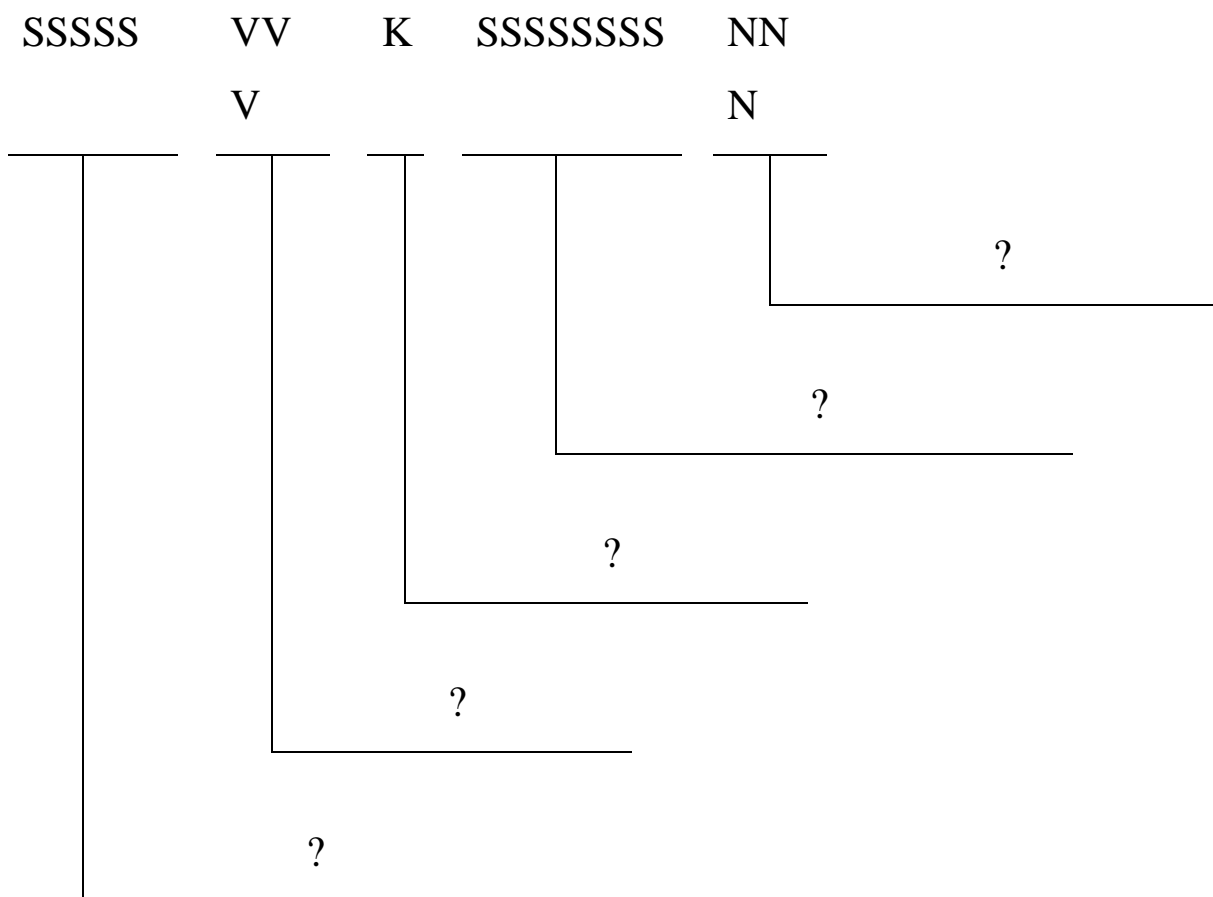

5-chizma. Yordamchi kitobda shaxsiy hisobvaraqlarni kodlashtirilish tizimi

2-masala.

Quyida balans hisobvaraqlarining raqamlari keltirilgan:
54202, 13101, 90337, 14301, 40694, 23200, 90900, 52100,
30900, 40200, 30318, 91500, 10100, 20206, 44101, 16103, 30300,
56714.

Topshiriq:

Yuqorida keltirilgan raqamlardan qaysilari aktiv va qaysilari passiv balans hisobvaraqlari raqamlari hisoblanadi?

1. Keltirilgan hisobvaraqlar “O‘zbekiston Respublikasi tijorat banklarining buxgalteriya hisobi hisobvaraqlari rejasi”ning qaysi bo‘limlariga tegishli?

2. Hisobvaraqlarning nomlarini yozing va ta’rifini o‘rganing.

Masalaning yechilishi:

1) aktiv balans hisobvaraqlari raqamlari: 54202, 13101, 90337, 14301, 90900, 52100, 91500, 10100, 16103, 56714.

Passiv balans hisobvaraqlari raqamlari: 40694, 23200, 30900, 40200, 30318, 20206, 44101, 30300;

2) yuqorida keltirilgan hisobvaraqlar “O‘zbekiston Respublikasi tijorat banklarining buxgalteriya hisobi hisobvaraqlari rejasi”ning qaysi bo‘limlariga tegishli ekanligini quyidagi jadvaldan foydalanib ajratib chiqamiz:

T/r	Hisobvaraqlar rejasining bo‘limlari nomi	Balans hisobvaraqlar raqami
1.	Aktivlar	10100, 13101, 14301, 16103
2.	Majburiyatlar	20206, 23200
3.	Kapital	30900, 30318, 30300
4.	Daromadlar	40200, 40694, 44101
5.	Xarajatlar	52100, 54202, 56714
6.	Ko‘zda tutilmagan holatlar bo‘yicha hisobvaraqlar	90337, 90900, 91500

3) yuqorida keltirilgan balans hisobvaraqlari raqamlarining nomlarini quyidagi jadvaldan foydalanib yozib chiqamiz:

T/r	Balans hisobvaraqlari raqami	Balans hisobvaraqlari nomi
1.	10100	Kassadagi naqd pul va boshqa to'lov hujjatlari
2.	13101	Xususiy korxonalar, xo'jalik shirkatlari va jamiyatlarga berilgan qisqa muddatli kreditlar
3.	14301	Davlat ehtiyojlari uchun xarid qilinadigan paxta xomashyosini yetishtirish uchun berilgan uzoq muddatli kreditlar
4.	16103	Bosh bank/filiallardan filiallar va banklararo hisob-kitoblar bo'yicha olinadigan mablag'lar
5.	20206	Jismoniy shaxslarning talab qilib olinguncha saqlanadigan depozitlari
6.	23200	Kliring transaksiyalari
7.	30300	Ustav kapitali
8.	30318	Chiqarilgan ustav kapitali – Oddiy
9.	30900	Zaxira kapitali
10.	40200	O'zbekiston Respublikasi Markaziy bankidagi hisobvaraqlar bo'yicha foizli daromadlar
11.	40694	Boshqa qarz qimmatli qog'ozlar bo'yicha foizli daromadlar
12.	44101	Yakka tartibdagi tadbirkorlarga berilgan uzoq muddatli kreditlar bo'yicha foizli daromadlar
13.	52100	Boshqa banklarning hisobvaraqlari bo'yicha foizli xarajatlar
14.	54202	Chiqarilgan obligatsiyalar bo'yicha foizli xarajatlar
15.	56714	Soliq (foyda solig'idan tashqari) va litsenziyalar
16.	90337	Bankning sotib olingan qimmatli qog'ozlari
17.	90900	Savdoga oid moliyalashlar
18.	91500	Aktivlar bo'yicha foizlar va vositachilik haqlari

3-masala.

Quyida balans hisobvaraqlarining raqamlari keltirilgan: 45600, 10101, 55100, 90317, 22200, 30300, 91501, 45909, 94500, 56818, 41001, 30600, 22204, 30903, 51106, 16500, 20400, 10301.

Topshiriq:

1. Yuqorida keltirilgan raqamlardan qaysilari birinchi tartibli va qaysilari ikkinchi tartibli balans hisobvaraqlari raqamlari hisoblanadi?

2. Keltirilgan hisobvaraqlar «O‘zbekiston Respublikasi tijorat banklarining buxgalteriya hisobi hisobvaraqlari rejasi»ning qaysi bo‘limlariga tegishli?

3. Hisobvaraqlarning nomlarini yozing va ta’rifini o‘rganing.

4. Ushbu topshiriqlarni quyidagi jadvallardan foydalanib bajaring:

1-jadval

Birinchi tartibli balans hisobvaraqlari raqami	Ikkinchi tartibli balans hisobvaraqlari raqamlari
--	---

2-jadval

T/r	Hisobvaraqlari rejasining bo‘limlari nomi	Balans hisobvaraqlari raqami
-----	---	------------------------------

1.

....

6.

3-jadval

T/r	Balans hisobvaraqlari raqami	Balans hisobvaraqlari nomi	Hisobvaraqlari ta’rifi
-----	------------------------------	----------------------------	------------------------

1.

2.

...

4-masala.

Quyida balans hisobvaraqlarining raqamlari keltirilgan:

22300, 10111, 31500, 10301, 41000, 93600, 56800, 31203, 94503, 40694, 56300, 22000, 20210, 16529, 50606, 45901, 90962, 30904.

Topshiriq:

1. Yuqorida keltirilgan raqamlardan qaysilari aktiv va qaysilari passiv balans hisobvaraqlari raqamlari hisoblanadi?

2. Yuqorida keltirilgan raqamlardan qaysilari birinchi tartibli va qaysilari ikkinchi tartibli balans hisobvaraqlari raqamlari hisoblanadi?

3. Keltirilgan hisobvaraqlar “O‘zbekiston Respublikasi tijorat banklarining buxgalteriya hisobi hisobvaraqlari rejasi”ning qaysi bo‘limlariga tegishli?

4. Hisobvaraqlarning nomlarini yozing va ta’rifini o‘rganing.

5-masala.

Quyida balans hisobvaraqlarining raqamlari keltirilgan:

30903, 22400, 45201, 45000, 55300, 56618, 30306, 90951, 21000, 16500, 95497, 30904.

Topshiriq:

1. Yuqorida keltirilgan hisobvaraqlarning nomlarini yozing va ta’rifini o‘rganing.

2. Keltirilgan raqamlardan qaysilari aktiv va qaysilari ikkinchi tartibli balans hisobvaraqlari raqamlari hisoblanadi?

3. Keltirilgan raqamlardan qaysilari passiv hisobvaraqlar va qaysilari birinchi tartibli hisobvaraqlar raqami hisoblanadi?

4. Keltirilgan hisobvaraqlar «O‘zbekiston Respublikasi tijorat banklarining buxgalteriya hisobi hisobvaraqlari rejasi»ning qaysi bo‘limlariga tegishli?

6-masala.

Quyidagi hisobvaraqlarning ta’rifini o‘rganib chiqing:

- kassadagi naqd pul va boshqa to‘lov hujjatlari;
- bankning qimmatli qog‘ozlari blankalari;
- aylanma kassadagi naqd pullar;
- qo‘shma korxonalariga berilgan qisqa muddatli kreditlar;
- jamg‘arma depozitlar;
- jismoniy shaxslarning jamg‘arma depozitlari;
- ombordagi asosiy vositalar;
- ma’muriy xarajatlar;
- aksiyadorlik kapitali;

– garov sifatidagi qimmatli qog‘ozlar, mulklar va mulkiy huquq (talab)lar;

– qo‘shma korxonalariga berilgan qisqa muddatli kreditlar bo‘yicha foizli daromadlar;

– xorijiy valutalardagi foyda;

– chiqarilgan aksiyadorlik kapitali–oddiy.

Topshiriq:

1. Yuqorida keltirilgan balans hisobvaraqlarining raqamlarini aniqlang.

2. Keltirilgan hisobvaraqlar «O‘zbekiston Respublikasi tijorat banklarining buxgalteriya hisobi hisobvaraqlari rejasi»ning qaysi bo‘limlariga tegishli?

3. Keltirilgan hisobvaraqlardan qaysilari aktiv va qaysilari passiv hisobvaraqlar ekanligini aniqlang.

Masalaning yechilishi:

<i>T/r</i>	<i>Schyot</i>	<i>Schyot nomi</i>	<i>Bo‘limi</i>	<i>A yoki II</i>
1.	10100	Kassadagi naqd pul va boshqa to‘lov hujjatlari	1	A
2.	10101	Aylanma kassadagi naqd pullar	1	A
3.	12901	Qo‘shma korxonalariga berilgan qisqa muddatli kreditlar	1	A
4.	16561	Ombordagi asosiy vositalar	1	A
5.	56400	Ma‘muriy xarajatlar	5	A
6.	90327	Bankning qimmatli qog‘ozlari blankalari	6	A
7.	94502	Garov sifatidagi qimmatli qog‘ozlar, mulklar va mulkiy huquq (talab)lar	6	A
8.	20400	Jamg‘arma depozitlar	2	II

9.	20406	Jismoniy shaxslarning jamg'arma depozitlari	2	II
10.	30000	Aksiyadorlik kapitali	3	II
11.	30318	Chiqarilgan aksiyadorlik kapitali – oddiy	3	II
12.	42401	Qo'shma korxonalariga berilgan qisqa muddatli kreditlar bo'yicha foizli daromadlar	4	II
13.	45400	Xorijiy valutalardagi foyda	4	II

7-masala.

Quyidagi hisobvaraqlarning ta'rifini o'rganing:

- bankning mulklari;
- mebel, moslama va jihozlar;
- ish haqi;
- chiqarilgan jamg'arma sertifikatlari;
- bankning O'zbekiston Respublikasi Markaziy Bankidagi (O'zbekiston Respublikasi MB) hisobvaraqlari;
- bank tomonidan chiqarilgan qimmatli qog'ozlar;
- to'lov muddatini kutayotgan hisob-kitob hujjatlari;
- chiqarilgan aksiyadorlik kapitali-imtiyozli;
- bankomatdagi naqd pullar;
- zaxira kapitali;
- xorijiy valutalarda ko'rilgan zararlar;
- xususiy korxonalar, shirkatlar va korporatsiyalarning muddatli depozitlari;
- umumiy zaxira fondi;
- muddatli depozitlar;
- garov sifatida olingan qimmatli qog'ozlar;
- jismoniy shaxslarga berilgan o'rta muddatli kreditlar bo'yicha foizli daromadlar;
- xususiy korxonalar, shirkatlar va korporatsiyalarning muddatli depozitlari bo'yicha foizli xarajatlar.

Topshiriq:

1. Yuqorida keltirilgan balans hisobvaraqlarining raqamlarini aniqlang.

2. Keltirilgan hisobvaraqlar «O‘zbekiston Respublikasi tijorat banklarining buxgalteriya hisobi hisobvaraqlari rejasi»ning qaysi bo‘limlariga tegishli?

3. Keltirilgan hisobvaraqlardan qaysilari birinchi tartibli va qaysilari ikkinchi tartibli hisobvaraqlar ekanligini aniqlang.

8-masala.

Quyidagi hisobvaraqlarning ta’rifini o‘rganib chiqing:

- investitsiyalar;
- xorijiy korxonalariga investitsiya qilingan xususiy kapital;
- kafolat va kafilliklar;
- kreditlar bo‘yicha hisoblangan foizlar;
- talab qilib olinguncha saqlanadigan depozitlar;
- davlat korxonasi va tashkilotlarining talab qilib olinguncha saqlanadigan depozitlari;
- yillik sof foyda (zarar);
- muddatida to‘lanmagan hisob-kitob hujjatlari;
- eskirish xarajatlari;
- transport vositalarining eskirish summasi;
- davlat korxonasi va tashkilotlariga berilgan uzoq muddatli kreditlar;
- investitsiyalardan olingan foyda va dividendlar;
- soliq (daromad solig‘idan tashqari) va litsenziyalar;
- qimmatli qog‘ozlar blankalari;
- davlat korxonasi va tashkilotlariga berilgan uzoq muddatli kreditlar bo‘yicha foizli daromadlar;
- depozit majburiyatlari bo‘yicha hisoblangan foizlar;
- jismoniy shaxslarning jamg‘arma depozitlari bo‘yicha foizli xarajatlar;
- garov sifatida olingan kafolat va kafilliklar;
- banklararo hisob-kitoblar bo‘yicha to‘lanadigan mablag‘lar;
- banklararo hisob-kitoblar bo‘yicha olinadigan mablag‘lar.

Topshiriq:

1. Yuqorida keltirilgan balans hisobvaraqlarining raqamlarini aniqlang.

2. Keltirilgan hisobvaraqlar «O‘zbekiston Respublikasi tijorat banklarining buxgalteriya hisobi hisobvaraqlari rejasi»ning qaysi bo‘limlariga tegishli?

3. Keltirilgan hisobvaraqlardan qaysilari aktiv va qaysilari ikkinchi tartibli balans hisobvaraqlari ekanligini aniqlang.

4. Keltirilgan hisobvaraqlardan qaysilari passiv va qaysilari birinchi tartibli balans hisobvaraqlari ekanligini aniqlang.

9-masala.

Quyida banklarda buxgalteriya hisobining hisobvaraqlari ketma-ketligi berilgan.

1. “Spot” bitimlari bo‘yicha xorijiy valutilarda ko‘rilgan zararlar.
2. Asosiy vositalar.
3. Bank asosiy vositalarini sotish yoki dispozitsiya qilishdan olingan foyda.
4. Bank binosi va boshqa imoratlarning eskirish summasi.
5. Bank tomonidan chiqarilgan qimmatli qog‘ozlar.
6. Bank xodimlari bilan hisob-kitoblardagi olinishi lozim bo‘lgan mablag‘lar.
7. Bankning kredit va lizing berish majburiyati bo‘yicha kontr-hisobvaraqlar.
8. Bankning sotib olingan qimmatli qog‘ozlari.
9. Boshqa bank mijozlarining inkasso qilingan pul tushumlari va cheklari.
10. Boshqa banklardagi hisobvaraqlar bo‘yicha foizli daromadlar.
11. Boshqa banklardan sotib olingan qimmatli qog‘ozlar bilan amalga oshirilgan REPO bitimlari bo‘yicha foizli daromadlar.
12. Boshqa foizli daromadlar.
13. Boshqa foizsiz xarajatlar.
14. Boshqa ko‘zda tutilmagan holatlar hisobvaraqlari bo‘yicha kontr-hisobvaraqlar.
15. Boshqa majburiyatlar bo‘yicha hisoblangan foizlar.
16. Boshqa qarzdorlardan sotib olingan qimmatli qog‘ozlar bilan amalga oshirilgan REPO bitimlari bo‘yicha foizli daromadlar.
17. Budjetdan tashqari fondlarning jamg‘arma depozitlari.

18. Budjetdan tashqari fondlarning muddatli depozitlari bo'yicha foizli xarajatlar.

19. Budjetdan tashqari fondlarning talab qilib olinguncha saqlanadigan depozitlari bo'yicha foizli xarajatlar.

20. Berilgan kreditlar va lizinglar bo'yicha muddati uzaytirilgan foizlar.

21. Chiqarilgan jamg'arma sertifikatlari.

22. Chiqarilgan qimmatli qog'ozlar bo'yicha hisoblangan foizlar.

23. Chiqarilgan qimmatli qog'ozlar bo'yicha mukofot (premiya).

24. Chet el kapitali ishtirokidagi korxonalariga berilgan lizing bo'yicha foizli daromadlar.

25. Daromad solig'ini baholash.

26. Davlat korxonasi, tashkilot va muassasalariga berilgan lizing bo'yicha foizli daromadlar.

27. Davlat korxonasi, tashkilot va muassasalarining talab qilib olinguncha saqlanadigan depozitlari.

28. Davlatning qimmatli qog'ozlari blankalari.

29. Devonxona, ofis va boshqa buyumlar xarajatlari.

30. Eskirish xarajatlari.

31. Foizsiz xarajatlar.

32. Garov sifatida olingan kafolat va kafilliklar.

33. Garov sifatida olingan qimmatli qog'ozlar.

34. Garov sifatidagi qimmatli qog'ozlar, mulklar va mulkiy huquq (talab)lar.

35. Hisoblangan daromad (foyda) soliqlari.

36. Hukumatning budjetdan tashqari mablag'lari bo'yicha muddatli depozitlari.

37. Investitsiyalardan ko'rilgan zararlar.

38. Ish haqi.

39. Jamg'arma depozitlar.

40. Jismoniy shaxslarning jamg'arma depozitlari.

41. Jismoniy shaxslarning talab qilib olinguncha saqlanadigan depozitlari bo'yicha foizli xarajatlar.

42. Kassadagi naqd pul va boshqa to'lov hujjatlari.

43. Kitob, gazeta va boshqa davriy nashriyotlar bo'yicha xarajatlar.

44. Ko'zda tutilmagan holatlar kontr-hisobvaraqlari.

45. Korxonalarining qarz qimmatli qog'ozlari.
46. Kreditlar bo'yicha hisoblangan foizlar.
47. Kreditlar bo'yicha vositachilik xarajatlari.
48. Lizing (moliyaviy ijara) bo'yicha foizli daromadlar.
49. Lizing (moliyaviy ijara) bo'yicha ko'rilishi mumkin bo'lgan zararlarni baholash.
50. Mahalliy budjet qaramog'idagi budjet tashkilotlarining budjetdan tashqari mablag'lari bo'yicha muddatli depozitlari.
51. Ma'muriy xarajatlar.
52. Mijozlarning boshqa majburiyatlari bo'yicha hisoblangan foizlar.
53. Muddati o'tgan lizing bo'yicha foizli daromadlar.
54. Muddatida to'lanmagan hisob-kitob hujjatlari bo'yicha kontr-hisobvaraqlar.
55. Mebel va jihozlarning eskirish summasi.
56. Mebel, moslama va jihozlarning yig'ilgan eskirish summasi (kontr-aktiv).
57. Nafaqa (pensiya) fondi bilan hisob-kitoblar.
58. Hisoblangan foizsiz daromadlar bo'yicha ko'rilishi mumkin bo'lgan zararlarni baholash.
59. Nomoddiy aktivlarning eskirish summasi.
60. Oldi-sotdi qimmatli qog'ozlar bo'yicha ko'rilishi mumkin bo'lgan zararlarni baholash.
61. Oldi-sotdi qimmatli qog'ozlar bo'yicha foizli daromadlar.
62. Oldi-sotdi qimmatli qog'ozlardan ko'rilishi mumkin bo'lgan zararlarni qoplash zaxirasi (kontr-aktiv).
63. Oldi-sotdi qimmatli qog'ozlari.
64. Oldi-sotdiga mo'ljallangan qimmatbaho metallar, toshlar va tangalar bo'yicha ko'rilishi mumkin bo'lgan zararlarni baholash.
65. Olingan kreditlar va lizinglar bo'yicha garov sifatida berilgan qimmatli qog'ozlar.
66. Olinishi lozim bo'lgan qimmatli qog'ozlar bo'yicha hisoblangan foizlar.
67. Ombordagi asosiy vositalarning yig'ilgan eskirish summasi (kontr-aktiv).
68. Pul almashtirish shaxobchalaridagi naqd pullar.

69. Qimmatli qog'ozlar bilan amalga oshirilgan REPO bitimlari bo'yicha foizli daromadlar.

70. Qimmatli qog'ozlar blankalari.

71. Qimmatli qog'ozlar bo'yicha muddatli bitimlar.

72. Qimmatli qog'ozlarni sotib olish bo'yicha muddatli bitimlar (kontr-aktiv).

73. Qo'riqlash xizmati xarajatlari.

74. REPO bitimlari bo'yicha boshqa banklarga sotilgan qimmatli qog'ozlar bo'yicha foizli xarajatlar.

75. REPO bitimlari bo'yicha hukumatga sotilgan qimmatli qog'ozlar bo'yicha foizli xarajatlar.

76. Respublika qaramog'idagi budjet tashkilotlarining budjetdan tashqari mablag'lari bo'yicha muddatli depozitlari.

77. Saqlanayotgan qimmatli qog'ozlar va boshqa qimmatbaho buyumlar bo'yicha kontr-hisobvaraqlar.

78. Savdoga mo'ljallangan qimmatli qog'ozlar haqiqiy qiymatining o'zgarishi natijasida ko'rilgan zararlar.

79. So'ndirish muddatigacha saqlanadigan qimmatli qog'ozlarga qilingan investitsiya bo'yicha ko'rilishi mumkin bo'lgan zararlarni baholash.

80. Sof foyda (zarar) (aktiv-passiv).

81. Sotib olingan debitorlik qarzlari – Faktoring.

82. Sotib olingan debitorlik qarzlari - Faktoring bo'yicha ko'rilishi mumkin bo'lgan zararlarni qoplash zaxirasi (kontr-aktiv).

83. Sotishga mo'ljallangan qimmatli qog'ozlarni sotish yoki dispozitsiya qilishdan olingan foyda.

84. Talab qilib olinguncha saqlanadigan depozitlar.

85. Ta'mirlash va ta'minot xarajatlari.

86. To'lanishi lozim bo'lgan dividendlar.

87. To'lash uchun ushlab qolingani soliqlar.

88. Transport vositalarining yig'ilgan eskirish summasi (kontr-aktiv).

89. Ustav kapitali.

90. Xorijiy valutilarda ko'rilgan zararlar.

Topshiriq:

1. Yuqorida keltirilgan hisobvaraqlardan qaysilari bank aktivlari tarkibiga kiruvchi birinchi va ikkinchi tartibli hisobvaraqlar ekanligini

aniqlang.

2. Yuqorida keltirilgan hisobvaraqlardan qaysilari bank passivlari tarkibiga kiruvchi birinchi va ikkinchi tartibli hisobvaraqlar ekanligini aniqlang.

3. Quyidagi 1-jadvaldan fodalaniib, yuqorida keltirilgan hisobvaraqlarni tijorat banklarida buxgalteriya hisobi hisobvaraqlari rejasiga asoslangan holda bo‘limlar bo‘yicha birinchi va ikkinchi tartibli hisobvaraqlar sifatida joylashuvini ta’minlang va topshiriqni bajaring.

“Agrobank” aksiyadorlik tijorat banki Jizzax viloyati filiali
Kunlik balans

Hisobvaraqlar bo‘limi	Birinchi tartibli	Ikkinchi tartibli
	Aktiv hisobvaraqlar	
10000-Aktivlar		
.....		
50000-Xarajatlar		
.....		
90000- Balansdan tashqari hisobvaraqlar		
.....		
	Passiv hisobvaraqlar	
20000- Majburiyatlar		
.....		
30000-Kapital		
.....		

40000-
Daromadlar

.....

10-masala.

Quyida banklarda buxgalteriya hisobining hisobvaraqlari ketma-ketligi berilgan.

1. “Spot” bitimi bo‘yicha xorijiy valutilardagi foyda.
2. Aksiyadorlardan qayta sotib olingan aksiyalar – oddiy (kontrpassiv).
3. Aylanma kassadagi naqd pullar.
4. Bandlik fondi va boshqa fondlar bilan hisob-kitoblar.
5. Bank asosiy vositalarini sotish yoki dispozitsiya qilishdan ko‘rilgan zararlar.
6. Bank binosida joylashmagan amaliyot (operatsion) kassalardagi naqd pullar.
7. Bank tomonidan chiqarilgan qimmatli qog‘ozlar.
8. Bank xodimlari bilan hisob-kitoblardagi olinishi lozim bo‘lgan mablag‘lar.
9. Bankning boshqa xususiy mulklarini sotish yoki dispozitsiya qilishdan olingan foyda.
10. Bankning kredit va lizing berish majburiyati bo‘yicha kontrhisobvaraq.
11. Boshqa aktivlar bo‘yicha foizlar va vositachilik haqlari.
12. Boshqa banklardagi depozitlar bo‘yicha foizli daromadlar.
13. Boshqa banklardagi vakillik hisobvaraqlari bo‘yicha foizli daromadlar – Nostro.
14. Boshqa banklarning vakillik hisobvaraqlari bo‘yicha foizli daromadlar.
15. Boshqa foizsiz daromadlar.
16. Boshqa majburiyatlar.
17. Boshqa qarz qimmatli qog‘ozlar bo‘yicha foizli daromadlar.
18. Boshqalarga operatsion ijaraga berilgan asosiy vositalar.
19. Budjetdan tashqari fondlarning jamg‘arma depozitlari.
20. Budjetdan tashqari fondlarning muddatli depozitlari bo‘yicha foizli xarajatlar.

21. Budjetdan tashqari fondlarning talab qilib olinguncha saqlanadigan depozitlari.

22. Budjetdan tashqari fondlarning talab qilib olinguncha saqlanadigan depozitlari bo'yicha foizli xarajatlar.

23. Berilgan kreditlar va lizinglar bo'yicha hisoblangan foizlar.

24. Berilgan kreditlar va lizinglar bo'yicha muddati uzaytirilgan foizlar.

25. Chiqarilgan depozit sertifikatlari.

26. Chiqarilgan jamg'arma sertifikatlari.

27. Chiqarilgan qimmatli qog'ozlar bo'yicha diskont (kontr-passiv).

28. Chiqarilgan qimmatli qog'ozlar bo'yicha hisoblangan foizlar.

29. Chiqarilgan qimmatli qog'ozlar bo'yicha mukofot (premiya).

30. Chiqarilgan ustav kapitali – Imtiyozli.

31. Chet el kapitali ishtirokidagi korxonalarining talab qilib olinguncha saqlanadigan depozitlari.

32. Davlat korxonasi, tashkilot va muassasalaridan sotib olingan qimmatli qog'ozlar bilan amalga oshirilgan REPO bitimlari bo'yicha foizli daromadlar.

33. Davlat korxonasi, tashkilot va muassasalarining talab qilib olinguncha saqlanadigan depozitlari.

34. Davlatning qimmatli qog'ozlari blankalari.

35. Elektr energiyasi va isitish tarmog'lari xarajatlari.

36. Eskiresh xarajatlari.

37. Foizsiz xarajatlar.

38. Garov sifatida olingan mulklar va mulkiy huquq (talab)lar.

39. Garov sifatidagi qimmatli qog'ozlar, mulklar va mulkiy huquq (talab)lar bo'yicha kontr-hisobvaraqa.

40. Hisobdan chiqarilgan kreditlar.

41. Hisoblangan soliqlar.

42. Ijtimoiy sug'urta bo'yicha badallar.

43. Investitsiyalardan olingan foyda va dividendlar.

44. Jamg'arma depozitlar.

45. Jismoniy shaxslarning jamg'arma depozitlari.

46. Jismoniy shaxslarning talab qilib olinguncha saqlanadigan depozitlari bo'yicha foizli xarajatlar.

47. Kassadagi naqd pul va boshqa to'lov hujjatlari.

48. Ko‘rilishi mumkin bo‘lgan zararlarni baholash.
49. Korxonalarining qarz qimmatli qog‘ozlari bo‘yicha foizli daromadlar.
50. Kredit majburiyatlari bo‘yicha ko‘rsatilgan xizmatlar uchun olingan daromadlar.
51. Kreditlar bo‘yicha vositachilik daromadlari.
52. Lizing bo‘yicha hisoblangan foizlar (moliyaviy ijara).
53. Lizing (moliyaviy ijara) bo‘yicha hisoblangan foizlar.
54. Mahalliy budjet qaramog‘idagi budjet tashkilotlarining budjetdan tashqari mablag‘lari bo‘yicha jamg‘arma depozitlari.
55. Mahalliy budjet qaramog‘idagi budjet tashkilotlarining budjetdan tashqari mablag‘lari asosidagi muddatli depozitlari bo‘yicha foizli xarajatlar.
56. Maslahatchi (konsalting)lar xizmati uchun to‘lov xarajatlari.
57. Muddati o‘tgan lizing bo‘yicha foizli daromadlar.
58. Muddatida to‘lanmagan hisob-kitob hujjatlari bo‘yicha kontr-hisobvaraq.
59. Muddatli depozitlar bo‘yicha foizli xarajatlar.
60. Mebel, moslama va jihozlarning yig‘ilgan eskirish summasi (kontr-aktiv)
61. Naqd pul bo‘yicha kamomadlar.
62. Nomoddiy aktivlar bo‘yicha ko‘rilishi mumkin bo‘lgan zararlarni baholash.
63. O‘zbekiston Respublikasi MBining obligatsiyalari va boshqa qarz qimmatli qog‘ozlari bo‘yicha foizli daromadlar.
64. Oldindan to‘langan xarajatlar.
65. Oldi-sotdi qimmatli qog‘ozlar bo‘yicha mukofot.
66. Oldi-sotdi qimmatli qog‘ozlari.
67. Oldi-sotdiga mo‘ljallangan qimmatbaho metallar, toshlar va tangalar bo‘yicha ko‘rilishi mumkin bo‘lgan zararlarni baholash.
68. Olingan kreditlar va lizinglar bo‘yicha garov sifatida berilgan qimmatli qog‘ozlar.
69. Olinishi lozim bo‘lgan qimmatli qog‘ozlar bo‘yicha hisoblangan foizlar.
70. Ombordagi asosiy vositalarning yig‘ilgan eskirish summasi (kontr-aktiv).
71. Pul almashtirish shaxobchalaridagi naqd pullar.

72. Qimmatli qog'ozlar bilan amalga oshirilgan REPO bitimlari bo'yicha foizli daromadlar.

73. Qimmatli qog'ozlar blankalari.

74. Qimmatli qog'ozlar bo'yicha muddatli bitimlar.

75. Qimmatli qog'ozlarni sotish bo'yicha muddatli bitimlar.

76. Ro'yxatdan o'tkazilgan ustav kapitali – oddiy.

77. REPO bitimlari bo'yicha davlat korxonalar, tashkilot va muassasalariga sotilgan qimmatli qog'ozlar.

78. Respublika korxonalariga berilgan investitsion kreditlardan olingan foyda hisobidan xususiy kapitalni oshirishga mo'ljallangan zaxira fondi.

79. Respublika qaramog'idagi budjet tashkilotlarining budjetdan tashqari mablag'lari asosidagi muddatli depozitlari bo'yicha foizli xarajatlar.

80. Savdoga mo'ljallangan qimmatli qog'ozlar haqiqiy qiymatining o'zgarishi natijasida olingan foyda.

81. So'ndirish muddatigacha saqlanadigan qarz qimmatli qog'ozlarga qilingan investitsiyalar bo'yicha hisoblangan foizlar.

82. So'ndirish muddatigacha saqlanadigan qimmatli qog'ozlarning sotish yoki dispozitsiya qilishdan ko'rilgan zararlar.

83. Soliq (daromad solig'idan tashqari) va litsenziyalar.

84. Sotib olingan debitorlik qarzlari – Faktoring bo'yicha ko'rilishi mumkin bo'lgan zararlarini qoplash zaxirasi (kontr-aktiv).

85. Sotib olingan debitorlik qarzlari – Faktoring bo'yicha ko'rilishi mumkin bo'lgan zararlarini baholash.

86. Sug'urta, soliq va boshqa xarajatlar.

87. Talab qilib olinguncha saqlanadigan depozitlar bo'yicha foizli xarajatlar.

88. Tijorat operatsiyalaridan ko'rilgan zararlar.

89. To'lanishi lozim bo'lgan hisoblangan foizlar.

90. Tovar – moddiy qimmatliklar va ko'rsatilgan xizmatlar uchun to'lanadigan mablag'lar.

91. Umumiy zaxira fondi.

92. Xizmat safari va transport xarajatlari.

93. Xorijiy valutalardagi foyda.

Topshiriq:

1. Yuqorida keltirilgan hisobvaraqlardan qaysilari bank aktivlari

tarkibiga kiruvchi birinchi va ikkinchi tartibli hisobvaraqlar ekanligini aniqlang.

2. Yuqorida keltirilgan hisobvaraqlardan qaysilari bank passivlari tarkibiga kiruvchi birinchi va ikkinchi tartibli hisobvaraqlar ekanligini aniqlang.

3. Quyidagi 1-jadvaldan fodalanib, yuqorida keltirilgan hisobvaraqlarni tijorat banklarida buxgalteriya hisobi hisobvaraqlari rejasiga asoslangan holda bo‘limlar bo‘yicha birinchi va ikkinchi tartibli hisobvaraqlar sifatida joylashuvini ta’minlang va topshiriqni bajaring:

Hisobvaraqlar bo‘limi	Birinchi tartibli	Ikkinchi tartibli
	1-jadval	
	Aktiv hisobvaraqlar	
10000-Aktivlar		
.....		
50000-Xarajatlar		
.....		
90000- Balansdan tashqari hisobvaraqlar		
.....		
	Passiv hisobvaraqlar	
20000-Majburiyatlar		
.....		
30000-Kapital		
.....		
40000-Daromadlar		
.....		

11-masala.

“Agrobank” aksiyadorlik tijorat banki Jizzax viloyati filiali bo‘yicha joriy yilning 1-fevral holatiga quyidagi ma’lumotlar keltirilgan:

(ming so‘mda)

T/r	Balans hisobvaraqlarining nomi	Hisobvara q raqami	Суммаи
1.	“Spot” bitimi bo‘yicha xorijiy valutalardagi foyda		2 000
2.	Aylanma kassadagi naqd pullar		1 200 000
3.	Aksiyadorlardan qayta sotib olingan o‘z aksiyalari – oddiy (k/p)		12 500
4.	Bank asosiy vositalarining ijarasi bo‘yicha daromadlar		2 000 000
5.	Bank binosi va boshqa imoratlarning eskirish summasi (k/a)		845 000
6.	Bank tomonidan o‘rnatilgan bankomatlar		1
7.	Bank tomonidan o‘rnatilgan terminallar, bankomatlar va infokioskalar bo‘yicha kontr-hisobvara q		1
8.	Bankning imoratlari – Binolar va boshqa qurilgan imoratlar		5 000 000
9.	Bankning qimmatli qog‘ozlari blankalari		3
10.	Bankning qimmatli qog‘ozlari bo‘yicha kontr-hisobvara q		4
11.	Bankning sotib olingan qimmatli qog‘ozlari		1
12.	Bankomatlardagi naqd pullar		100 000
13.	Binolar va boshqa imoratlarning yig‘ilgan eskirish summasi (k/a)		1 115 000
14.	Bosh bank/filiallardan filiallar va banklararo hisob-kitoblar bo‘yicha olinadigan mablag‘lar		13 400 000
15.	Boshqalarga operatsion ijaraga berilgan asosiy vositalar		228 000
16.	Davlat korxonalar tashkilot va muassasalariga berilgan muddati o‘tgan kreditlar		350 000
17.	Davlat korxonalar, tashkilot va muassasalariga berilgan qisqa muddatli kreditlar		2 550 000
18.	Davlat korxonalar, tashkilot va muassasalariga berilgan qisqa muddatli kreditlar bo‘yicha foizli daromadlar		900 000
19.	Davlat korxonalar, tashkilot va muassasalarining muddatli depozitlari		1 200 000
20.	Davlat korxonalar, tashkilot va muassasalarining muddatli depozitlari bo‘yicha foizli xarajatlar		50 000

21.	Davlat korxonalariga berilgan qisqa muddatli kreditlar bo'yicha ko'rilishi mumkin bo'lgan zararlarni qoplash zaxirasi (k/a)	2 220 000
22.	Jamg'arma depozitlar bo'yicha to'lash uchun hisoblangan foizlar	85 000
23.	Jismoniy shaxslarga berilgan qisqa muddatli kreditlar bo'yicha foizli daromadlar	50 000
24.	Jismoniy shaxslarning jamg'arma depozitlari	298 500
25.	Jismoniy shaxslarning jamg'arma depozitlari bo'yicha foizli xarajatlar	604 000
26.	Jismoniy shaxslarning muddatli depozitlari	360 000
27.	Jismoniy shaxslarning talab qilib olinguncha saqlanadigan depozitlari	500 000
28.	Investitsiya qilingan xususiy kapital bo'yicha olingan dividendlar	120 000
29.	Kreditlar bo'yicha ko'rilishi mumkin bo'lgan zararlarni baholash	950 000
30.	Kreditlar bo'yicha olish uchun hisoblangan foizlar	40 000
31.	Qo'shimcha kapital	22 000
32.	Mijozlarning akkreditivlari bo'yicha depozitlari	50 000
33.	Mijozlarning boshqa depozitlari bo'yicha majburiyatlari	1 257 905
34.	Muddatida to'lanmagan hisob-kitob hujjatlari	26 000
35.	Muddatida to'lanmagan hisob-kitob hujjatlari bo'yicha kontr-hisobvaraq	5 000
36.	Muddatli depozitlar bo'yicha to'lash uchun hisoblangan foizlar	5 000
37.	Naqd pullar zaxirasi	350 000
38.	Oldi-sotdi qimmatli qog'ozlari – Korxonalarining ulushli qimmatli qog'ozlari	200 000
39.	Sotib olingan debitorlik qarzlari – Faktoring	10 952 100
40.	Sotishga mo'ljallangan qimmatli qog'ozlarga qilingan investitsiyalar – Korxonalarining ulushli qimmatli qog'ozlari	2 500 000
41.	Taqsimlanmagan foyda	1 132 905
42.	To'lov muddatini kutayotgan hisob-kitob hujjatlari	9 712 100
43.	To'lov muddatini kutayotgan hisob-kitob hujjatlari bo'yicha kontr-hisobvaraq	400
44.	Umumiy zaxira fondi	400
45.	Foyda solig'ini baholash	1 850 000
46.		200 000

47.	Xizmat safari xarajatlari	5 000
48.	Xususiy korxonalar, xo'jalik shirkatlari va jamiyatlarga berilgan qisqa muddatli kreditlar	5 400 000
49.	Xususiy korxonalar, xo'jalik shirkatlari va jamiyatlarga berilgan qisqa muddatli kreditlar bo'yicha ko'rilishi mumkin bo'lgan zararlarni qoplash zaxirasi (k/a)	40 000
50.	Xususiy korxonalar, xo'jalik shirkatlari va jamiyatlarga berilgan qisqa muddatli kreditlar bo'yicha foizli daromadlar	622 000
51.	Xususiy korxonalar, xo'jalik shirkatlari va jamiyatlarga berilgan uzoq muddatli kreditlar	220 000
52.	Xususiy korxonalar, xo'jalik shirkatlari va jamiyatlarning jamg'arma depozitlari bo'yicha foizli xarajatlar	360 000
53.	Xususiy korxonalar, xo'jalik shirkatlari va jamiyatlarning muddatli depozitlari	800 000
54.	Xususiy korxonalar, xo'jalik shirkatlari va jamiyatlarning talab qilib olinguncha saqlanadigan depozitlari	3 600 000
55.	Xususiy korxonalar, xo'jalik shirkatlari va jamiyatlarning muddatli depozitlari bo'yicha foizli xarajatlar	1 000 000
56.	Chiqarilgan ustav kapitali – Imtiyozli	15 400 000
57.	Chiqarilgan ustav kapitali – oddiy	1 500 000
58.	Yakka tartibdagi tadbirkorlarning talab qilib olinguncha saqlanadigan depozitlari	1 000 000

Izoh: Balansning jami summasi 45045005 ming so'm chiqishi lozim.

Topshiriq:

1. Hisobvaraqlar rejasidan foydalanib, balans hisobvaraqlari raqamini aniqlang.
2. Quyida keltirilgan chizma yordamida bankning kunlik balansini tuzing.

Masalani yechimi:

1-topshiriq javobi.

1-jadval (ming soʻmda)

T/r	Balans hisobvaraqlarining nomi	Hisobvaraq raqami	Сумма
1.	“Spot” bitimi boʻyicha xorijiy valutalardagi foyda	45401	2 000
2.	Aylanma kassadagi naqd pullar	10101	1 200 000
3.	Aksiyadorlardan qayta sotib olingan oʻz aksiyalari – Oddiy (k/p)	30324	12 500
4.	Bank asosiy vositalarining ijarasi boʻyicha daromadlar	45901	2 000 000
5.	Bank binosi va boshqa imoratlarning eskirish summasi (k/a)	56602	845 000
6.	Bank tomonidan oʻrnatilgan bankomatlar	90412	1
7.	Bank tomonidan oʻrnatilgan terminallar, bankomatlar va infokioskalar boʻyicha kontr-hisobvaraq	96313	1
8.	Bankning imoratlari – Binolar va boshqa qurilgan imoratlar	16509	5 000 000
9.	Bankning qimmatli qogʻozlari blankalari	90327	3
10.	Bankning qimmatli qogʻozlari boʻyicha kontr-hisobvaraq	96314	4
11.	Bankning sotib olingan qimmatli qogʻozlari	90337	1
12.	Bankomatlardagi naqd pullar	10107	100 000
13.	Binolar va boshqa imoratlarning yigʻilgan eskirish summasi (k/a)	16511	1 115 000
14.	Bosh bank/filiallardan filiallar va banklararo hisob-kitoblar boʻyicha olinadigan mablagʻlar	16103	13 400 000
15.	Boshqalarga operatsion ijaraga berilgan asosiy vositalar	16549	228 000
16.	Davlat korxonasi tashkilot va muassasalariga berilgan muddati oʻtgan kreditlar	12705	350 000
17.	Davlat korxonasi, tashkilot va muassasalariga berilgan qisqa muddatli kreditlar	12701	2 550 000
18.	Davlat korxonasi, tashkilot va muassasalariga berilgan qisqa muddatli kreditlar boʻyicha foizli daromadlar	42201	900 000
19.	Davlat korxonasi, tashkilot va muassasalarining muddatli depozitlari	20610	1 200 000
20.	Davlat korxonasi, tashkilot va muassasalarining muddatli depozitlari boʻyicha foizli xarajatlar	51111	50 000
21.	Davlat korxonasi, tashkilot va muassasalarining talab qilib olinguncha saqlanadigan depozitlari	20210	2 220 000

22.	Davlat korxonalariga berilgan qisqa muddatli kreditlar bo'yicha ko'rilishi mumkin bo'lgan zararlarni qoplash zaxirasi (k/a)	12799	85 000
23.	Jamg'arma depozitlar bo'yicha to'lash uchun hisoblangan foizlar	22403	50 000
24.	Jismoniy shaxslarga berilgan qisqa muddatli kreditlar bo'yicha foizli daromadlar	42001	298 500
25.	Jismoniy shaxslarning jamg'arma depozitlari	20406	604 000
26.	Jismoniy shaxslarning jamg'arma depozitlari bo'yicha foizli xarajatlar	50606	360 000
27.	Jismoniy shaxslarning muddatli depozitlari	20606	500 000
28.	Jismoniy shaxslarning talab qilib olinguncha saqlanadigan depozitlari	20206	120 000
29.	Investitsiya qilingan xususiy kapital bo'yicha olingan dividendlar	45809	950 000
30.	Kreditlar bo'yicha ko'rilishi mumkin bo'lgan zararlarni baholash	56802	40 000
31.	Kreditlar bo'yicha olish uchun hisoblangan foizlar	16309	22 000
32.	Qo'shimcha kapital	30603	50 000
33.	Mijozlarning akkreditivlari bo'yicha depozitlari	22602	1 257 905
34.	Mijozlarning boshqa depozitlari bo'yicha majburiyatlari	22696	26 000
35.	Muddatida to'lanmagan hisob-kitob hujjatlari	90963	5 000
36.	Muddatida to'lanmagan hisob-kitob hujjatlari bo'yicha kontr-hisobvaraq	96321	5 000
37.	Muddatli depozitlar bo'yicha to'lash uchun hisoblangan foizlar	22405	350 000
38.	Naqd pullar zaxirasi	10102	200 000
39.	Oldi-sotdi qimmatli qog'ozlari – Korxonalarining ulushli qimmatli qog'ozlari	10719	10 952 100
40.	Sotib olingan debitorlik qarzlari – Faktoring	11100	2 500 000
41.	Sotishga mo'ljallangan qimmatli qog'ozlarga qilingan investitsiyalar-Korxonalarining ulushli qimmatli qog'ozlari	10821	1 132 905
42.	Taqsimlanmagan foyda	30203	9 712 100
43.	To'lov muddatini kutayotgan hisob-kitob hujjatlari	90962	400
44.	To'lov muddatini kutayotgan hisob-kitob hujjatlari bo'yicha kontr-hisobvaraq	96319	400
45.	Umumiy zaxira fondi	30903	1 850 000
46.	Foyda solig'ini baholash	56900	200 000

47.	Xizmat safari xarajatlari	56302	5 000
48.	Xususiy korxonalar, xo‘jalik shirkatlari va jamiyatlarga berilgan qisqa muddatli kreditlar	13100	5 400 000
49.	Xususiy korxonalar, xo‘jalik shirkatlari va jamiyatlarga berilgan qisqa muddatli kreditlar bo‘yicha ko‘rilishi mumkin bo‘lgan zararlarni qoplash zaxirasi (k/a)	13199	40 000
50.	Xususiy korxonalar, xo‘jalik shirkatlari va jamiyatlarga berilgan qisqa muddatli kreditlar bo‘yicha foizli daromadlar	42601	622 000
51.	Xususiy korxonalar, xo‘jalik shirkatlari va jamiyatlarga berilgan uzoq muddatli kreditlar	15500	220 000
52.	Xususiy korxonalar, xo‘jalik shirkatlari va jamiyatlarning jamg‘arma depozitlari bo‘yicha foizli xarajatlar	50608	360 000
53.	Xususiy korxonalar, xo‘jalik shirkatlari va jamiyatlarning muddatli depozitlari	20608	800 000
54.	Xususiy korxonalar, xo‘jalik shirkatlari va jamiyatlarning talab qilib olinguncha saqlanadigan depozitlari	20208	3 600 000
55.	Xususiy korxonalar, xo‘jalik shirkatlari va jamiyatlarning muddatli depozitlari bo‘yicha foizli xarajatlar	51108	1 000 000
56.	Chiqarilgan ustav kapitali – imtiyozli	30315	15 400 000
57.	Chiqarilgan ustav kapitali – oddiy	30318	1 500 000
58.	Yakka tartibdagi tadbirkorlarning talab qilib olinguncha saqlanadigan depozitlari	20218	1 000 000

2-topshiriq javobi.

AT “Agrobank” banki XXXXXX filiali
Kunlik balans
(20__-yil 1-fevral holatiga)

T/r	h/v raqami	Hisobvaraqlar nomi	Aktiv qoldiq (D-t qoldiq)	Passiv qoldiq
Aktivlar				
1.	10101		1 200 000	
2.	10102		200 000	

3.	10107		100 000	
4.	10719		10 952 100	
5.	10821		1 132 905	
6.	11100		2 500 000	
7.	13100		5 400 000	
8.	13199	minus	-40 000	
9.	12701		2 550 000	
10.	12705		350 000	
11.	12799	minus	-85 000	
12.	15500		220 000	
13.	16103		13 400 000	
14.	16309		22 000	
15.	16509		5 000 000	
16.	16511	minus	-1115000	
17.	16549		228 000	
Jami:			42 140 005	
Majburiyatlar				
19.	20206			120 000
20.	20208			3 600 000
21.	20210			2 220 000
22.	20218			1 000 000
23.	20406			604 000
24.	20606			500 000
25.	20608			800 000
26.	20610			1 200 000
27.	22403			50 000
28.	22405			350 000
29.	22602			1 257 905
30.	22696			26 000
Jami:				11 727 905
Kapital				
31	30203			9 712 100
32	30315			15 400 000
33	30318			1 500 000
34	30324	minus		-12 500
35	30603			50 000
36	30903			1 850 000

Jami:			12500	28 499 600
Daromadlar				
37	42001			298 500
38	42201			900 000
39	42601			622 000
40	45401			2000
41	45809			950 000
42	45901			2 000 000
Jami:				4772500
Xarajatlar				
43	50606		360 000	
44	50608		360 000	
45	51108		1 000 000	
46	51111		50 000	
47	56302		5 000	
48	56602		845 000	
49	56802		40 000	
50	56900		200 000	
Jami:			2 860 000	
Balans			45 000 005	45 000 005
Ko'zda tutilmagan holatlar bo'yicha hisobvaraqlar				
51	90327		3	
52	90337		1	
53	90412		1	
54	90962		400	
55	90963		5000	
56	96313			1
57	96314			4
58	96319			400
59	96321			5000
Jami:			5405	5405
Balans			45 005 410	45 005 410

12-masala.

AT "Hamkorkbank" da quyidagi operatsiyalar amalga oshirildi:

1) 40000000 so'mga bank oddiy aksiyalari sotildi:

$$\boxed{\text{Aktivlar}} = \boxed{\text{Majburiyatlar}} + \boxed{\text{Xususiy kapital}}$$

2) bank xodimlariga 12000000 so‘m ish haqi to‘landi:

$$\boxed{\text{Aktivlar}} = \boxed{\text{Majburiyatlar}} + \boxed{\text{Xususiy kapital}}$$

3) 2000000 so‘mga ofis mebellari sotib olindi:

$$\boxed{\text{Aktivlar}} = \boxed{\text{Majburiyatlar}} + \boxed{\text{Xususiy kapital}}$$

4) mijozlardan muddatli depozitlar qabul qilindi- 60000 so‘m (naqd pulda):

$$\boxed{\text{Aktivlar}} = \boxed{\text{Majburiyatlar}} + \boxed{\text{Xususiy kapital}}$$

5) davlat qisqa muddatli obligatsiyalari sotib olindi-10000000 so‘m:

$$\boxed{\text{Aktivlar}} = \boxed{\text{Majburiyatlar}} + \boxed{\text{Xususiy kapital}}$$

6) mijozlarga 12000000 so‘m kredit berildi:

$$\boxed{\text{Aktivlar}} = \boxed{\text{Majburiyatlar}} + \boxed{\text{Xususiy kapital}}$$

Topshiriq:

1. Yuqoridagi operatsiyalar buxgalteriya hisobining asosiy tenglamasi elementlarining o‘zgarishiga qanday ta’sir ko‘rsatadi?

2. Buxgalteriya o‘tkazmalarini tuzing va jadvalni to‘ldiring.

13-masala.

Bank balansining tuzilishi va operatsiyalar natijasida balansdagi o'zgarishlarga doir quyidagi bank operatsiyalari amalga oshirildi:

	Bank operatsiyalarining mazmuni	Qanaqa hujjatga asosan	Summasi (ming so'm)	Provodka	
				D-t	K-t
1.	Bank amaliyot kassasidan safar xarajatlari uchun hisobdor shaxsga bo'nak (avans) berildi.		500		
2.	Xususiy korxonalar, xo'jalik shirkatlari va jamiyatlarga berilgan qisqa muddatli kreditlar		20000		
3.	Jismoniy shaxslarning talab qilib olinguncha saqlanadigan depozit hisobvarag'idan muddatli depozitga mablag' o'tkazildi		100		
4.	Davlat korxonalar, tashkilot va muassasalarining talab qilib olinguncha saqlanadigan depozit hisobvarag'idan muddatli depozitga mablag' o'tkazildi		5000		
5.	Jismoniy shaxslardan jamg'arma depozit qabul qilindi		100		
6.	Xususiy korxonalardan jamg'arma depozit qabul qilindi		1500		
7.	Jismoniy shaxslarning arizasiga asosan jamg'arma depozit hisobvarag'idan mablag' hisobdan chiqarildi		500		
8.	Xususiy korxonalarining arizasiga asosan jamg'arma depozit hisobvarag'idan mablag' hisobdan chiqarildi		1000		

Topshiriq:

1. 2-jadval ma'lumotlariga asosan, amalga oshirilgan operatsiyalar bo'yicha buxgalteriya yozuvlari (provodka)ni bering.

2. Amalga oshirilgan operatsiyalar natijasi bo'yicha har bir balans hisobvaraqlari bo'yicha debet va kredit aylanmalari summalarini quyidagi T-chizmasi orqali aniqlang:

Dt	xxxxx	Kt	Dt	xxxxx	Kt
O.b.q:			O.b.q:		
Dt ob:		Kt ob:	Dt ob:		Kt
O.o.q:			ob:		
			O.o.q:		

3. Quyidagi balans ma'lumotlaridan foydalanib, amalga oshirilgan to'rtta operatsiya yuzasidan bank balansida sodir bo'lgan o'zgarishlarni aniqlang.

AT "Hamkorbank" balansi* (201_ -yil 2-yanvar holatiga)

(ming so'mda)

Aktiv	O'zgarish-gacha	O'zgarish (-,+)	O'zgarishdan so'ng
10101 - Amaliyot (operatsion) kassadagi naqd pullar	400.00		
13101-Xususiy korxonalar, xo'jalik shirkatlari va jamiyatlarga berilgan qisqa muddatli kreditlar	2500.00		
16103 - Bosh bank/filiallardan filiallar va banklararo hisob-kitoblar bo'yicha olinadigan mablag'lar	50000.00		
16509 - Bankning imoratlari – Binolar va boshqa imoratlar	6450.00		
19908 - Bank xodimlari bilan hisob-kitoblardagi olinishi lozim bo'lgan mablag'lar	150.00		
Jami aktivlar	59500.00		
Passiv			
Majburiyatlar			
20203 - Jismoniy shaxslarning talab qilib olinguncha saqlanadigan depozitlari	500.00		
20208 - Xususiy korxonalar, xo'jalik shirkatlari va jamiyatlarining talab qilib olinguncha saqlanadigan depozitlari	13000.00		
20210 - Davlat korxonasi, tashkilot va muassasalarning talab qilib olinguncha saqlanadigan depozitlari	30000.00		
20406 - Jismoniy shaxslarning jamg'arma depozitlari	5000.00		

20408 - Xususiy korxonalar, xo‘jalik shirkatlari va jamiyatlarning jamg‘arma depozitlari	1200.00		
20610 - Davlat korxonasi tashkilot va muassasalarining muddatli depozitlari	2800.00		
Jami majburiyatlar	52500.00		
Kapital			
30315 - “Chiqarilgan ustav kapitali – Imtiyozli”	300.00		
30318 - Chiqarilgan ustav kapitali – oddiy	2700.00		
30903 - Umumiy zaxira fondi	750.00		
31206 - Sof foyda (zarar) (aktiv-passiv)	3250.00		
Jami kapital	7000.00		
Jami passivlar	59500.00		

* Ma’lumotlar shartli ravishda berilgan.

14-masala.

“Kamolon” xususiy korxonasi bankdagi talab qilib olinguncha saqlanadigan hisobvarag‘i ochilgan bo‘lib, unda 20-mart holatiga 31000,00 ming so‘m pul mablag‘i mavjud. 20-mart kuni “Kamolon” xususiy korxonasi talab qilib olinguncha saqlanadigan depozit hisobvarag‘i bo‘yicha quyidagi operatsiyalar o‘tkazildi:

T/r	Bank operatsiyalarining mazmuni	Qanaqa hujjatga asosan	Summasi (ming so‘m)	Provodka	
				D-t	K-t
1.	Toshkent asbobsozlik zavodidan olingan asboblari uchun to‘lov to‘landi		25000		
2.	Yunusobod soliq nazorati organiga daromad solig‘i to‘landi		120000		
3.	Sotilgan tovarlar uchun “Osiyo” xususiy firmasidan pul kelib tushdi		18000		
4.	Korxonasi o‘z ishchi-xizmatchilariga ish haqi to‘lash uchun bankdan naqd pul oldi		200000		
5.	Ishchi-xizmatchilarning ish haqidan daromad solig‘i davlat soliq organlari hisobvarag‘iga o‘tkazildi		95000		
6.	Korxonasi firma do‘konidan naqd pul tushumi kelib tushdi		370000		

Topshiriq:

1. Yuqoridagi jadval ma'lumotlariga asoslanib, amalga oshirilgan operatsiyalar bo'yicha buxgalteriya yozuvlari (provodka)ni bering.

Masalaning yechilishi:

T/r	Bank operatsiyalarining mazmuni	Qanaqa hujjatga asosan	Summasi (ming so'm)	Provodka	
				D-t	K-t
1.	Toshkent asbobsozlik zavodidan olingan asboblarning uchun to'lov to'landi	Schyot-faktura	2500	20208	16103
2.	Yunusobod soliq nazorati organiga daromad solig'i hisoblandi	Hisob-kitob	1200	20208	22502
3.	Sotilgan tovarlar uchun "Osiyo" xususiy firmasidan pul kelib tushdi	Schyot-faktura	1800	16103	20208
4.	Korxonaning o'z ishchi-xizmatchilariga ish haqi to'lash uchun bankdan naqd pul oldi	Chek daftari	2000	20208	10101
5.	Daromad solig'i davlat soliq organlari hisobvarag'iga o'tkazildi	Ish haqi hisoblash kitobi	1200	22502	16103
6.	Korxonaning firma do'konidan naqd pul tushumi kelib tushdi	Schyot-faktura	3700	10101	20208

15-masala.

201_ -yilning sentabr oyida "Ipoteka" bankida quyidagi operatsiyalarni amalga oshirdi:

T/r	Bank operatsiyalarining mazmuni	Qanaqa hujjatga asosan	Summasi (ming so'm)	Provodka	
				D-t	K-t
1.	5-sentabrda bankning 20000 dona, nominal qiymati – 1000 so'mlik oddiy aksiyalari "Ravshan" xususiy firmasiga naqd pulsiz shaklda qimmatga sotildi		30000.00		
2.	10-oktabrda ofis mebellari sotib olindi		5000.00		

3.	25-sentabrda “O‘zdonmahsulot” aksiyadorlik jamiyatining aksiyalarini sotib oldi		10000.0 0		
4.	1-noyabrda jismoniy shaxslardan naqd shaklda jamg‘arma depozitlari qabul qilindi (har oyning oxirida to‘lash sharti bilan yillik 20 foizga)		1200.00		
5.	15-noyabrda 100 dona, nominal qiymati –1000 so‘m, bank imtiyozli aksiyalari jismoniy shaxslarga naqdsiz shaklda sotildi		100.00		
6.	30-noyabrda jamg‘arma depozitlari bo‘yicha foiz naqd shaklda to‘lab berildi		20.00		
7.	1-dekabrda fermer xo‘jaligiga mikrokredit berildi (har oyning oxirida to‘lash sharti bilan yillik 12 foizga)		18000.0 0		
8.	31-dekabrda mikrokredit uchun foiz olindi		18.00		
9.	31-dekabrda jamg‘arma depozitlar bo‘yicha foiz naqd shaklda to‘lab berildi		20.00		

Topshiriq:

1. Yuqoridagi jadval ma’lumotlariga asoslanib, amalga oshirilgan operatsiyalar bo‘yicha buxgalteriya yozuvlari (provodka)ni bering.

2. Kun davomida amalga oshirilgan operatsiyalar natijasida har bir balans hisobvaraqlari bo‘yicha debet va kredit aylanmalari summalarini T-chizmasi orqali aniqlang.

Dt	xxxxx	Kt
O.b.q:		
Dt ob:		Kt ob:
O.o.q:		

Dt	xxxxx	Kt
O.b.q:		
Dt ob:		Kt ob:
O.o.q:		

16-masala.

AT "Hamkorbank"ning amaliyot bo'limining joriy yilning 30-noyabr holatiga bo'lgan kunlik balansi ma'lumotlari berilgan va 30-noyabrda quyidagi operatsiyalar amalga oshirilgan:

T/r	Bank operatsiyalarining mazmuni	Qanaqa hujjatga asosan	Summasi (ming so'm)	Provodka	
				D-t	K-t
1.	Bank imoratlari uchun eskirish summasi hisoblandi		10000		
2.	Ijaraga berilgan asosiy vositalar bo'yicha ishlab topilmagan (oldindan to'langan) foyda bankning joriy xarajatlariga o'tkazildi		6000		
3.	Muddatli depozitlar bo'yicha foizli xarajatlar hisoblandi		16000		
4.	Mijozlarning talab qilib olunguncha depozitlariga pul mablag'i kelib tushdi		200000		
5.	Mijozlarga bank krediti hisobidan akkreditiv ochildi		25000		
6.	Mijozlarga bank aksiyalari naqd pulga sotildi		500000		

Topshiriq:

1. Yuqorida keltirilgan jadvaldan foydalanib, amalga oshirilgan operatsiyalar bo'yicha buxgalteriya yozuvlarini bering.

2. Kun davomida amalga oshirilgan operatsiyalar natijasida har bir balans hisobvaraqlari bo'yicha debet va kredit aylanmalari summalarini T-chizmasi orqali aniqlang.

Dt	xxxxx	Dt	xxxxx
Kt		Kt	
O.b.q:		O.b.q:	
Dt ob:	Kt ob:	Dt ob:	Kt ob:
O.o.q:		O.o.q:	

3. Quyidagi balans ma'lumotlaridan foydalanib, hisobvaraqlar

rejasiga muvofiq balans hisobvaraqlari raqamlarini aniqlang va 1-dekabr holatiga bank balansini tuzing.

BANK BALANSI

201_-yil 1-dekabr holatiga

(ming soʻmda)

Hisobvaraqlar nomi	h/v raqami	30-noyabr holatiga qoldiq		Aylanma- lar		1-dekabr holatiga qoldiq	
		A	P	A	P	A	P
<i>Aktivlar</i>							
Aylanma kassadagi naqd pullar	?	1200000	0	?	?	?	?
Naqd pullar zaxirasi		200000	0				
Bankomatlardagi naqd pullar		100000	0				
Oldi-sotdi qimmatli qogʻozlari – Korxonalarining ulushli qimmatli qogʻozlari		10952100	0				
Sotishga moʻljallangan qimmatli qogʻozlarga qilingan investitsiyalar – Korxonalarining ulushli qimmatli qogʻozlari		0	0				
Sotib olingan debitorlik qarzlari – Faktoring		2500000	0				
Xususiy korxonalar, xoʻjalik shirkatlari va jamiyatlarga berilgan qisqa muddatli kreditlar		5400000	0				
Xususiy korxonalar, xoʻjalik shirkatlari va jamiyatlarga berilgan qisqa muddatli kreditlar boʻyicha koʻrilishi mumkin boʻlgan zararlarni qoplash zaxirasi		0	40000				
Jismoniy shaxslarga berilgan qisqa muddatli kreditlar		45000					

Davlat korxonalariga, tashkilot va muassasalariga berilgan qisqa muddatli kreditlar	2550000	0				
Davlat korxonalariga, tashkilot va muassasalariga berilgan muddati o'tgan kreditlar	350000	0				
Davlat korxonalariga berilgan qisqa muddatli kreditlar bo'yicha ko'rilishi mumkin bo'lgan zararlarni qoplash zaxirasi	0	85000				
Davlat korxonalariga, tashkilot va muassasalariga berilgan uzoq muddatli kreditlar	0	0				
Xususiy korxonalar, xo'jalik shirkatlari va jamiyatlarga berilgan uzoq muddatli kreditlar	220000	0				
Bosh bank/filiallardan filiallar va banklararo hisob-kitoblar bo'yicha olinadigan mablag'lar	13400000	0				
Kreditlar bo'yicha olish uchun hisoblangan foizlar	22000	0				
Bankning imoratlari – Binolar va boshqa qurilgan imoratlar	5000000	0				
Binolar va boshqa imoratlarining yig'ilgan eskirish summasi	0	1115000				
Boshqalarga operatsion ijaraga berilgan asosiy vositalar	228000	0				
Ombordagi asosiy vositalar	0	0				
Bank xodimlari bilan bo'ladigan hisob-kitoblarda undirib olinishi lozim bo'lgan mablag'lar	0	0				
Tovar-moddiy qimmatliklar uchun to'langan mablag'lar hisobvarag'i	0	0				
Jami:	42167100	1240000				
<i>Majburiyatlar</i>						

Jismoniy shaxslarning talab qilib olinguncha saqlanadigan depozitlari	0	120000				
Xususiy korxonalar, xo'jalik shirkatlari va jamiyatlarning talab qilib olinguncha saqlanadigan depozitlari	0	3600000				
Davlat korxonalar, tashkilot va muassasalarining talab qilib olinguncha saqlanadigan depozitlari	0	2220000				
Yakka tartibdagi tadbirkorlarning talab qilib olinguncha saqlanadigan depozitlari	0	1045000				
Jismoniy shaxslarning jamg'arma depozitlari	0	604000				
Yakka tartibdagi tadbirkorlarning jamg'arma depozitlari	0	0				
Jismoniy shaxslarning muddatli depozitlari	0	500000				
Xususiy korxonalar, xo'jalik shirkatlari va jamiyatlarning muddatli depozitlari	0	800000				
Davlat korxonalar, tashkilot va muassasalarining muddatli depozitlari	0	1200000				
Jamg'arma depozitlar bo'yicha to'lash uchun hisoblangan foizlar	0	50000				
Muddatli depozitlar bo'yicha to'lash uchun hisoblangan foizlar	0	350000				
Mijozlarning akkreditivlari bo'yicha depozitlari	0	0				
Mijozlarning boshqa depozitlari bo'yicha majburiyatlari	0	26000				
Jami:	0	10515000				

Chiqarilgan ustav kapitali – imtiyozli	0	15400000				
Chiqarilgan ustav kapitali – oddiy	0	1500000				
Aksiyadorlardan qayta sotib olingan o'z aksiyalari – oddiy	12500	0				
Qo'shimcha kapital	0	50000				
Umumiy zaxira fondi	0	1850000				
Taqsimlanmagan foyda	0	9712100				
Jami:	12500	28512100				
<i>Daromadlar</i>						
Jismoniy shaxslarga berilgan qisqa muddatli kreditlar bo'yicha foizli daromadlar	0	298500				
Davlat korxonalar, tashkilot va muassasalariga berilgan qisqa muddatli kreditlar bo'yicha foizli daromadlar	0	900000				
Xususiy korxonalar, xo'jalik shirkatlari va jamiyatlarga berilgan qisqa muddatli kreditlar bo'yicha foizli daromadlar	0	622000				
Xususiy korxonalar, xo'jalik shirkatlari va jamiyatlarga berilgan uzoq muddatli kreditlar bo'yicha foizli daromadlar	0	0				
“Spot” bitimi bo'yicha xorijiy valutilardagi foyda	0	2000				
Investitsiya qilingan xususiy kapital bo'yicha olingan dividendlar	0	950000				
Bank asosiy vositalarining ijarasi bo'yicha daromadlar	0	2000000				
Jami:	0	4772500				
<i>Xarajatlar</i>						
Jismoniy shaxslarning jang'arma depozitlari bo'yicha foizli xarajatlar	360000	0				
Xususiy korxonalar, xo'jalik shirkatlari va	360000	0				

jamiyatlarning jamg'arma depozitlari bo'yicha foizli xarajatlar						
Jismoniy shaxslarning muddatli depozitlari bo'yicha foizli xarajatlar		0	0			
Xususiy korxonalar, xo'jalik shirkatlari va jamiyatlarning muddatli depozitlari bo'yicha foizli xarajatlar		1000000	0			
Davlat korxonalar, tashkilot va muassasalarining muddatli depozitlari bo'yicha foizli xarajatlar		50000	0			
Xizmat safari xarajatlari		5000	0			
Bank binosi va boshqa imoratlarining eskirish summasi		845000	0			
Kreditlar bo'yicha ko'rilishi mumkin bo'lgan zararlarni baholash		40000	0			
Foyda solig'ini baholash		200000	0			
Jami:		2860000	0			
Hammasi:		45039600	45039600			
<i>Ko'zda tutilmagan holatlar bo'yicha hisobvaraqlar</i>						
Bankning qimmatli qog'ozlari blankalari		3	0			
Bankning sotib olingan qimmatli qog'ozlari		1	0			
Bank tomonidan o'rnatilgan bankomatlar		1	0			
To'lov muddatini kutayotgan hisob-kitob hujjatlari		400	0			
Muddatida to'lanmagan hisob-kitob hujjatlari		5000				
Shartli tarzda saqlanayotgan xususiy qimmatli qog'ozlar/tijorat hujjatlari		0	0			
Bankning qimmatli qog'ozlari bo'yicha kontr-hisobvaraqlar		0	4			

Bank tomonidan o'rnatilgan terminallar, bankomatlar va infokiosklar bo'yicha kontr-hisobvaraq		0	1				
To'lov muddatini kutayotgan hisob-kitob hujjatlari bo'yicha kontr-hisobvaraq		0	400				
Muddatida to'lanmagan hisob-kitob hujjatlari bo'yicha kontr-hisobvaraq		0	5000				
Saqlanayotgan qimmatli qog'ozlar va boshqa qimmatbaho buyumlar bo'yicha kontr-hisobvaraq		0	0				
Jami:		5405	5405				
Hammasi:		45045005	45045005				

2-MAVZU: BANK HUJJATLARI, HUJJATLAR AYLANISHI VA BANK NAZORATI. SINTETIK VA ANALITIK HISOB

Ushbu mavzu bo'yicha keltirilgan masalalar va o'quv vaziyatlarini yechish banklarda ichki bank nazoratining turlari va ahamiyatini, shuningdek, banklarda ish kuni va hujjatlar aylanishini tashkil qilish, buxgalteriya hujjatlarini rasmiylashtirish va saqlash tartibi, banklarda sintetik (jamlanma) va analitik (tahliliy) hisobni tashkil qilish, Bosh va yordamchi kitoblarni tekshirish hamda buxgalteriya hisobida xato yozuvlarni tuzatish tartibini o'rganishga yordam beradi.

Buxgalteriya hisobida hujjat deganda amalga oshirilgan xo'jalik muomalasi to'g'risida yozma guvohlikni tasdiqlash va buxgalteriya hisobi ma'lumotlariga yuridik kuch bag'ishlashdir.

Bank hujjatlari – operatsion kun davomida mijozlardan qabul qilingan pul-to'lov hujjatlari yoki bankning ichki xojalik operatsiyalarini amalga oshirish jarayonida rasmiylashtiriladigan namunaviy shakldagi ish qog'ozlari (blanka) tushuniladi. Ushbu namunaviy shakldagi ish qog'oz (blanka) lar bank xodimlari tomonidan kuzatish, yig'sih, guruhlash va qayta ishlash orqali tegishli hisob registrlari hamda shakllarida hujjatlantirib boriladi.

Buxgalteriya hisobining registrlari deb, boshlang'ich va yig'ma hujjatlarda aks ettirilgan xo'jalik mablag'lari, ularning tashkil topish manbalarini iqtisodiy mazmuniga ko'ra guruhlash hamda xo'jalik muomalalarining tarkibi va harakatini hisobga olishda qo'llaniladigan maxsus shakldagi jadvallarga aytiladi. Buxgalteriya hisobi registrlariga jurnallar, qaydnomalar, daftarlari, kartochkalar hamda tasdiqlangan blankalar kiradi.

Buxgalteriya hisobining shakli deb, buxgalteriya hisobi yozuvlarini ma'lum texnika vositasidan foydalanib tashkil qilishga aytiladi.

Hujjatlantirish buxgalteriya hisobining obyektlari ustidan yoppasiga va uzluksiz kuzatishni amalga oshirish imkonini beradigan dastlabki aks ettirish usulidir. Buning uchun har bir alohida operatsiya uchun yoki ularning bir turdagi guruhi uchun dastlabki hisob axborotini muayyan moddiy tashuvchisi tuziladi. Unda amalga oshirilgan operatsiyaning mazmuni qayd etiladi.

Banklarda amalga oshirilayotgan barcha operatsiyalar O‘zbekiston Respublikasi Markaziy banki tomonidan belgilangan shakldagi pul hisob-kitob hujjatlarining qog‘oz hamda elektron shakllari asosida amalga oshiriladi va buxgalteriya hisobida qayd etiladi. Pul hisob-kitob hujjatlari, shuningdek, bank hisobvarag‘i shartnomasida ko‘zda tutilgan boshqa hujjatlar bank tomonidan faqat mijozning bankka taqdim qilgan imzolar namunalari va muhr izi qo‘yilgan varaqchada ko‘rsatilgan shaxslar yoki mijozning vakil qilingan shaxsidan ishonchnoma asosida qabul qilinadi.

Pul hisob-kitob hujjatlarining majburiy rekvizitlari quyidagilardan: mijozning (muassasaning) nomi (jismoniy shaxslar uchun familiyasi, ismi va sharifi) va soliq to‘lovchining identifikatsion raqami (STIR); pul oluvchi va pul to‘lovchi mijozlar hisobvaraqa raqamlari; ularga xizmat ko‘rsatuvchi bank nomi va kodi; hujjatning nomi va raqami, u tuzilgan sana va joy; operatsiyaning nomi, maqsadi va summasi (raqam va so‘z bilan); mijoz muhri (muhr mavjud bo‘lsa) va mas‘ul shaxslarning imzolaridan iborat.

Hujjatlarda operatsiya maqsadi aniq bayon etilishi lozim. Pul hisob-kitob hujjatlarida bo‘yash, chizish va tuzatishga yo‘l qo‘yilmaydi. Bank operatsiyalari qonun hujjatlarida belgilangan shaklda rasmiylashtirilgan elektron hujjatlar asosida amalga oshirilishi mumkin. Elektron hujjatlar pul hisob-kitob hujjatlarning asl nusxasida belgilangan barcha rekvizitlarga ega bo‘lishi shart. Elektron hujjatlar mas‘ul shaxslar imzolari o‘rnini bosuvchi elektron raqamli imzo bilan tasdiqlangan bo‘lishi lozim. Elektron hujjatlarni qabul qilish va qayta ishlash jarayonida ularning biror ko‘rsatkichlarini o‘zgartirishga yo‘l qo‘yilmaydi.

Bankda ishlatiladigan barcha hujjatlarni biz shartli ravishda 2 qismga bo‘lamiz.

1. Korxonalar tomonidan rasmiylashtiriladigan hujjatlar.
2. Banklar tomonidan rasmiylashtiriladigan hujjatlar.

Hujjatlarning asosiy qismi korxonalar va tashkilotlar tomonidan rasmiylashtirilib, banklarga topshiriladi. Korxonalar va tashkilotlar tomonidan to‘ldiriladigan hujjatlarga asosan naqd pulsiz hisob-kitob bilan bog‘liq bo‘lgan hujjatlar: to‘lov talabnomasi, to‘lov topshiriqnomasi, to‘lov talabnomasining ro‘yxati, cheklar ro‘yxati, kassa operatsiyalari bo‘yicha esa pul topshirish haqidagi hujjat (e‘lon)

pul cheki kabilar kiradi. Har bir hujjatlarga korxonalar rahbari va buxgalterining imzolari qo'yilib, ular muhr bilan tasdiqlangan bo'lishi lozim.

Korxonalar tomonidan topshirilgan hujjatlar bilan ish ko'rish bilan bir qatorda banklarning o'zida ham ma'lum bir hujjatlar rasmiylashtiriladi. Masalan, bank operatsiyalari bo'yicha ishlatiladigan memoreal orderlar, kirim va chiqim jurnallari, balansdan tashqari hisoblar bo'yicha orderlar va h.k.

Bundan tashqari bajariladigan operatsiyalarning mazmuniga ko'ra bank operatsiyalari bo'yicha barcha hujjatlarni 3 guruhga bo'lish mumkin:

1. Naqd pulsiz hisob-kitoblarda ishlatiladigan hujjatlar.
2. Naqd pul bilan bog'liq bo'lgan kassa hujjatlari.
3. Balansdan tashqaridagi hisobvaraqlar bo'yicha hujjatlar.

Ma'lumki, har bir xo'jalik yurituvchi subyekt o'z pul mablag'larini biror bankda ochgan hisobvaraqda saqlaydi va barcha naqd pulli hamda naqd pulsiz operatsiyalari (pul to'lash va pul kelib tushishi bo'yicha) mana shu hisob varaqlar orqali o'tkazadi. Pul o'tkazish mijozning topshirig'i yoki mol jo'natuvchi korxonaning to'lov talabnomasi orqali bank xodimlari tomonidan bajariladi. Bu holda naqd pul ishlatilmaydi. Operatsiyalar hisob varaqlardan yozuvlar bajarish orqali o'tkaziladi. Shuning uchun bunday operatsiyalarda ishlatiladigan hujjatlarni naqd pulsiz hisob-kitoblarda ishlatiladigan hujjatlar guruhiga kiritamiz.

Bank orqali o'tadigan operatsiyalarining bir qismi naqd pul ishtirokida amalga oshiriladi. Bu – bankning kirim kassa operatsiyalari va chiqim kassa operatsiyalaridir. Bank mijozlari tomonidan, ya'ni naqd pul bilan muomala qiluvchi savdo, maishiy xizmat ko'rsatish, umumiy ovqatlanish, madaniy tadbirlar o'tkazish bilan shug'ullanuvchi (kino-teatr, konsert zallari, muzey) muassasa va tashkilotlar tomonidan naqd pul tushumini topshirishi bilan bog'liq operatsiyalar kirim kassa operatsiyalari hisoblanadi. Xalq xo'jaligining turli tarmoqlariga qarashli bo'lgan korxonalar, tashkilot va muassasalar ishchi xizmatchilarga ish haqi, nafaqa, mukofot, xizmat safari xarajatlarini to'lash uchun naqd pul oladilar. Bu operatsiyalar chiqim kassa operatsiyalari bo'lib

hisoblanadi. Ushbu operatsiyalarda ishlatiladigan hujjatlarni naqd pul bilan bog‘liq kassa hujjatlari guruhiga kiritamiz.

Buxgalteriya xodimlarining ish kuni shunday tashkil etilishi kerakki, bunda bank tomonidan amaliyot kuni davomida ijroga qabul qilingan pul hisob-kitob hujjatlari dastlabki va joriy nazoratdan o‘tkazilib, ular o‘z vaqtida ijro etilishi, ya’ni hisobvaraqlar bo‘yicha operatsiyalar buxgalteriya hisobida aks ettirilib, kunlik balans hisoboti tuzilishi hamda keyingi bank ish kunidan kechiktirmasdan bajarilgan barcha operatsiyalar yakuniy nazoratdan o‘tkazilishi shart.

Bankning amaliyot kuni 0 bank ish kunining bir qismi bo‘lib, bankka kelib tushgan barcha pul hisob-kitob hujjatlarini qabul qilish, rasmiylashtirish va buxgalteriya hisobi hisobvaraqlarida aks ettirish uchun ajratilgan vaqt tushuniladi. Ushbu vaqt ichida har bir bank amaliyot kuni davomida mijozlarga xizmat ko‘rsatish va hujjatlar aylanish tartibini Markaziy bank tomonidan belgilangan talablarga rioya qilgan holda mustaqil belgilaydi.³

Banklarda ish kuni bank operatsiyalari buxgalteriya hisobotida to‘liq aks ettirilib, kunlik balans hisoboti tahlil qilinib, bank filiali rahbari hamda bosh buxgalteri tomonidan imzolanganidan so‘ng yakunlanadi.

Bank operatsiyalarining ichki nazorati bank rahbariyati va barcha bank xodimlari tomonidan kunlik bank operatsiyalarini amalga oshirish jarayonida ularning qonunchilikka mosligi, samaradorligi, yuqori malakada bajarilishi va moliyaviy hisobotlarning ishonchliligini ta’minlash tizimidir.

Ichki nazorat ma’lum yoki aniq vaqt mobaynida amal qilinishi lozim bo‘lgan tartib yoki qoida bo‘lmasdan, balki u bankning barcha bo‘g‘inlarida kunlik bank operatsiyalarining boshlanishidan tortib tugagunga qadar doimiy yuritiladigan bank faoliyatining ajralmas qismidir. Ichki nazorat buxgalteriya hisobini yuritishda, moliyaviy va boshqa hisobotlarni tuzishda xo‘jalik operatsiyalarini amalga oshirishning qonuniyligini, iqtisodiy jihatdan maqsadga muvofiqligini, aktivlarning but saqlanishini ta’minlash, talon-taroj qilish hollari va xatoliklarning oldini olish hamda aniqlash maqsadida buxgalteriya

³ O‘zbekiston Respublikasi banklarida buxgalteriya hisobini yuritish va buxgalteriya ishlarini tashkil qilish tartibi to‘g‘risida yo‘riqnomasi. (O‘zbekiston Respublikasi Adliya vazirligi tomonidan 2008-yil 11-iyulda 1834-son bilan ro‘yxatga olingan) - <https://lex.uz/docs/-1370900>

hisobi subyekting rahbari tomonidan qabul qvilingan hisob siyosati asosida tashkil etilgan chora-tadbirlar tizimidir. Ichki nazorat quyidagilarga: dastlabki nazorat, joriy nazorat va yakuniy nazoratga bo‘linadi.

Dastlabki nazorat Front-ofis yoki mas‘ul ijrochi buxgalterlar tomonidan operatsiyalarni bajarmasdan oldin ularning qonunchilikka mos ekanligini aniqlash bo‘yicha amalga oshiriladigan nazoratdir.

Joriy nazorat – Bek-ofis yoki nazoratchi buxgalter tomonidan Front-ofis yoki mas‘ul ijrochi buxgalter ma‘qullagan barcha bank operatsiyalarining qonunchilikka mosligini aniqlash maqsadida qaytadan amalga oshiriladigan nazorat tushuniladi. Joriy nazorat pul hisob-kitob hujjatlarining asl va elektron nusxalarining bir-biriga mosligini tekshirishni ham o‘z ichiga oladi.

Yakuniy nazorat – amaliyot kun tugagandan so‘ng, keyingi bank ish kunidan kechikmagan holda Front-ofis yoki mas‘ul ijrochi buxgalter va Bek-ofis yoki nazoratchi buxgalter tomonidan bajarilgan barcha bank operatsiyalarining qonunchilikka mosligi va maqsadga muvofiqligini tasdiqlash maqsadida amalga oshiriladigan nazoratdir. Yakuniy nazorat bank Boshqaruvi tashkil qilgan Yakuniy nazorat xizmati tomonidan amalga oshiriladi va u, faqat bank Boshqaruviga bo‘ysunadi.

Banklarda buxgalteriya hisobi ikki yo‘nalishda olib boriladi. Ulardan biri analitik, ikkinchisi esa sintetik hisobdir. Har ikkala yo‘nalishdagi buxgalteriya hisobining yuritilishi va umuman banklarda buxgalteriya ishining tashkil etilishi kompyuter texnikasi qo‘llaniladigan sharoitni hisobga olgan holda olib boriladi. Buxgalteriya hisobi jahon amaliyotida va hisob yuritishning xalqaro andozalarida sintetik hisob o‘rniga Bosh kitob deb nomlanuvchi hisob hujjatlari qo‘llaniladi. Shuningdek, analitik hisob o‘rniga yordamchi kitob deb nomlanuvchi hisob hujjatlaridan foydalaniladi. Biz nazarda tutgan kitob bir qator hisobvaraqlar guruhidir. Bosh kitob – bu bank moliya hisobotlarida ko‘rsatiladigan hisobvaraqlar guruhidir. Moliya hisobotlariga balans hisoboti, daromadlar va xarajatlar to‘g‘risidagi hisobot va boshqalarni kiritish mumkin.

Bosh kitobda birinchi navbat balans hisobvaraqlari bo‘yicha jamlama ma‘lumotlar qayd etiladi. Demak, hisobvaraqlar Bosh kitobda umumiy ma‘lumotni qayd etadi, lekin, batafsil axborot bilan ta‘minlamaydi. Batafsil axborot yordamchi kitob ma‘lumotlari asosida

olinishi mumkin, chunki birlamchi buxgalteriya operatsiyalari yordamchi kitobda aks ettiriladi. Undagi hisobvaraqlar guruhi har bir alohida operatsiya bo'yicha o'tkazilgan summalar haqida kerakli axborot beradi. Yordamchi kitob hisobvaraqlariga nisbatan olganda Bosh kitob hisobvaraqlari nazorat hisobvaraqlari vazifasini bajaradi.

Birlamchi buxgalteriya operatsiyalarini o'zida aks ettirib, ular haqida mufassal axborot beruvchi hisobvaraqlar guruhi analitik hisob, ya'ni yordamchi kitob deb yuritiladi. Banklarda yordamchi kitoblar hisobga olinadigan har bir turdagi mablag'lar va boyliklar bo'yicha ochiladigan shaxsiy hisobvaraqlar, kartochkalar, daftarlar va jurnallarda yuritiladi.

Hozirgi kunda ko'pgina tijorat banklari mijozlarga so'mda yuritiladigan hisobvaraqlar bilan bir qatorda xorijiy valutadagi operatsiyalar hisobini yuritish maqsadida xorijiy valutadagi hisobvaraqlarni ochishlari mumkin. Xorijiy valutadagi operatsiyalar bo'yicha Bosh va Yordamchi kitoblar har bir valuta turi bo'yicha alohida yuritiladi.

Shuningdek, banklarda ish kuni va hujjatlar aylanishini tashkil etish, analitik va sintetik hisobni yuritish tartibi O'zbekiston Respublikasining "O'zbekiston Respublikasi Markaziy banki to'g'risida"gi (2019-yil 11-noyabr) va "Banklar va bank faoliyati to'g'risida"gi (2019-yil 5-noyabr) qonunlari hamda O'zbekiston Respublikasi Markaziy bankining quyidagi tegishli me'yoriy-huquqiy hujjatlarida belgilangan:

– O'zbekiston Respublikasi banklarida buxgalteriya hisobini yuritish va buxgalteriya ishlarini tashkil qilish tartibi to'g'risida yo'riqnoma. O'zbekiston Respublikasi Adliya vazirligi tomonidan 2008-yil 11-iyulda 1834-son (AV ro'yxat raqami 1834-6, 13.06.2016-y.) bilan ro'yxatga olingan;

– Buxgalteriya hisobida hujjatlar va hujjatlar aylanishi to'g'risidagi nizom. Adliya vazirligida 2004-yil 14-yanvarda 1297-son (AV ro'yxat raqami 1297-1-son, 07.06.2013-y.) bilan ro'yxatga olingan;

– O'zbekiston Respublikasi banklarida ochiladigan bank hisobvaraqlari to'g'risida yo'riqnoma. Adliya vazirligi tomonidan 2009-yil 27-aprelda 1948-son (AV ro'yxat raqami 1948-13, 10.10.2017-y.) bilan ro'yxatga olingan;

Talabalar masala va o‘quv vaziyatlarini yechishda tegishli yo‘riqnomalar va hujjatlar shaklidan foydalanishlari lozim. Yetishmayotgan rekvizitlar shartli ko‘rsatkichlar bilan to‘ldirilishi kerak.

17-masala.

Banklarda ish kuni va hujjatlar aylanishini tashkil etish tartibiga doir quyidagi tushuncha va bilimlar ketma-ketligi berilgan: buxgalteriya xodimlarining ish kuni; banklarda hujjatlar aylanishi tartibi; banklarda ichki nazorat va uning turlari; banklarda analitik hisobni yuritish va uni tashkil qilish; banklarda sintetik hisobni yuritish va uni tashkil qilish; buxgalteriyada xato yozuvlarni tuzatish.

Topshiriq:

1. Siz 1-mavzu bo‘yicha ma‘ruza mashg‘ulotida olgan nazariy bilimlaringizni yuqorida berilgan ketma-ketlik asosida ularning mazmunini chizma ko‘rinishida guruh talabalari kichik jamoaga ajratilgan holda bir tizimga keltiring.

2. Ushbu ketma-ketlikda keltirilgan tushunchalar tarkibini analitik hisob nuqtai nazardan yondashilgan holda ularning mazmun va mohiyatini chizma tarzda kengroq yoritib bering.

3. Ushbu topshiriqni quyidagi 1-5-chizmalardan foydalanib bajaring:

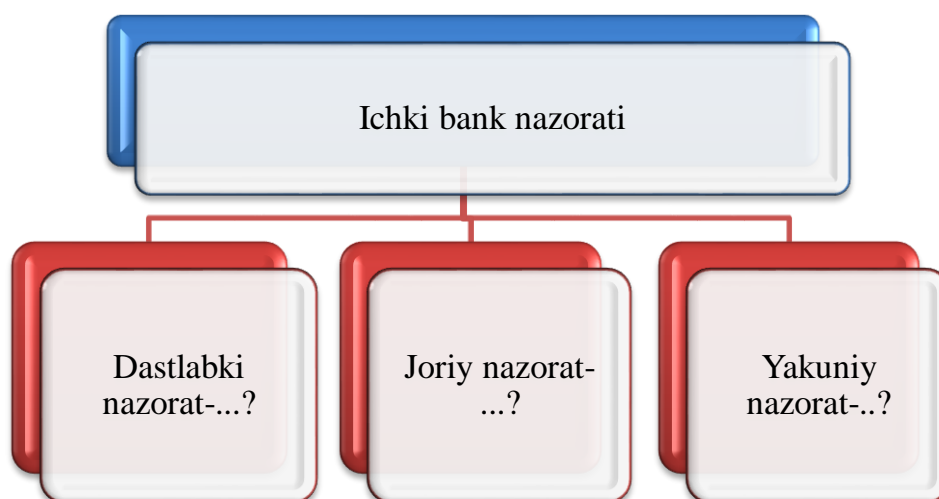

1-chizma. Ichki bank nazoratining turlari.



2-chizma. Banklarda hujjatlar aylanish tartibi.

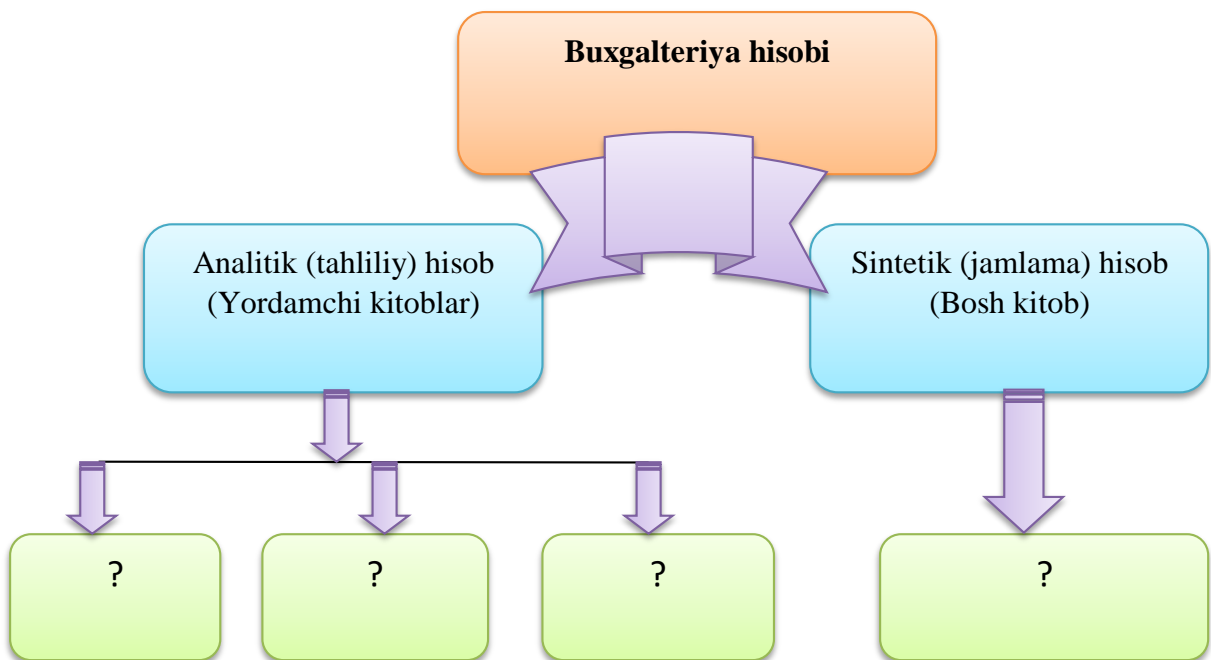

3-chizma. Analitik va sintetik hisob.

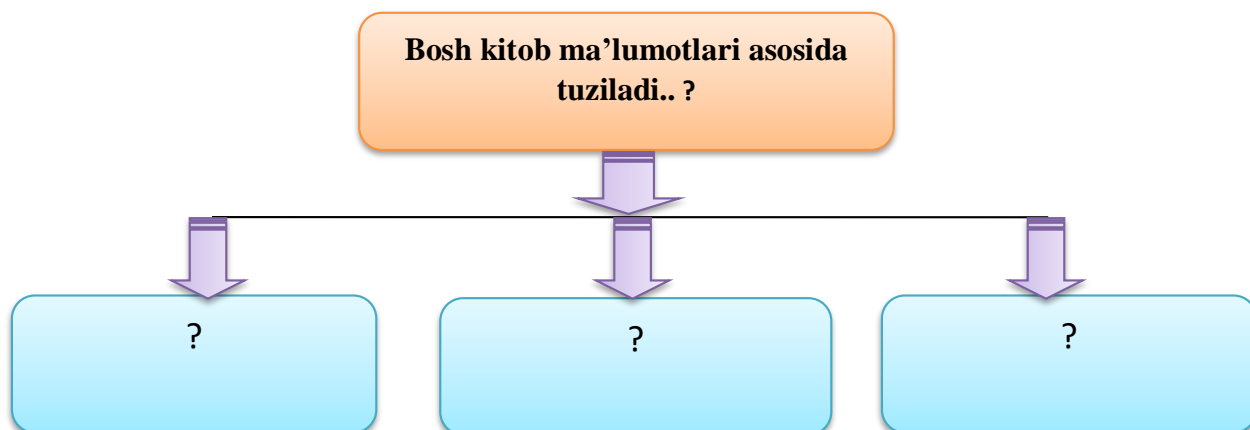

4-chizma. Bosh kitob ma'lumotlari.

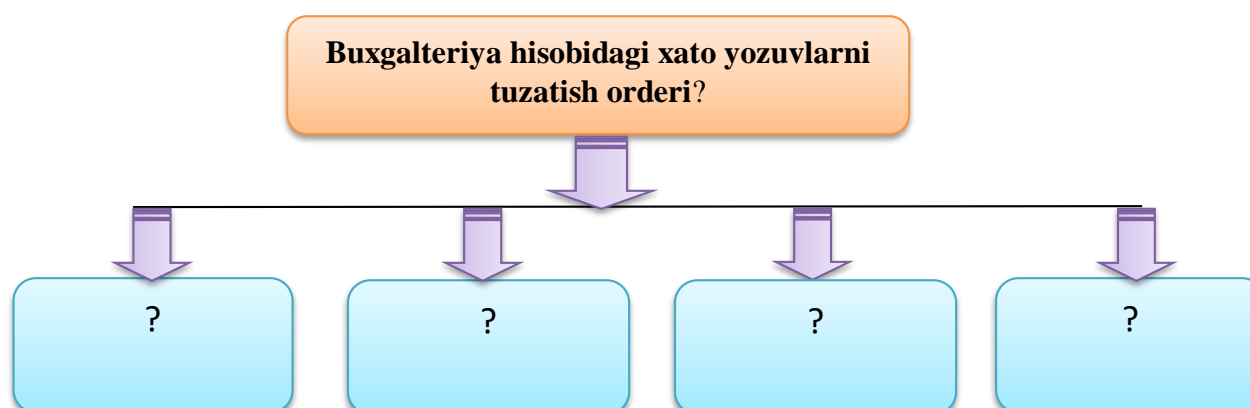

5-chizma. Buxgalteriya hisobidagi xato yozuvlarni.

18-masala.

AT "Hamkorbanki" da quyidagi operatsiyalar amalga oshirildi:

T/r	Bank operatsiyalarining mazmuni	Qanaqa hujjatga asosan	Summasi (ming so'm)	Provodka	
				D-t	K-t
1.	Bankning oddiy aksiyalari davlat korxonasiga sotildi		40 000		
2.	Xodimlarga ish haqi to'landi		12000		
3.	Ofis mebellari sotib olindi		2000		
4.	Qo'shma korxonadan muddatli depozit uchun naqd pul qabul qilindi		60000		
5.	Davlat korxonasiga tegishli DQMO sotib olindi		10000		
6.	Xususiy korxonaga qisqa muddatli kredit berildi		12000		

Topshiriq:

1. Amalga oshirilgan operatsiyalarni buxgalteriya hisobida aks ettirish uchun asos bo‘luvchi hujjat nomini va buxgalteriya yozuvlari (provodka)ni yozing.

2. Yuqoridagi bank operatsiyalari “Aktivlar = Majburiyatlar + Xususiy kapital” tenglamasi elementlarining o‘zgarishiga qanday ta’sir ko‘rsatishini izohlab bering.

3. Ushbu amalga oshirilgan operatsiyalar natijasi bo‘yicha har bir balans hisobvaraqlari bo‘yicha debet va kredit aylanmalari summalarini T-chizmasi orqali aniqlang.

19-masala.

“Hamkorbank”ning amaliyot bo‘limida quyidagi hisobvaraqlar bo‘yicha qoldiqlar haqida ma’lumotlar keltirilgan:

(ming so‘mda)

T/r	Bank operatsiyalarining mazmuni	Qanaqa hujjatga asosan	Summasi (ming so‘m)	Provodka	
				D-t	K-t
1.	Davlat obligatsiyalariga investitsiya qilingan mablag‘lar		202300,0		
2.	Qimmatli qog‘ozlarning oldi-sotdi operatsiyalari bo‘yicha hisoblangan foizlar		32000,0		
3.	Bank imoratlari – binolar va boshqa inshootlar		480000,0		
4.	Mijozlarning boshqa majburiyatlari bo‘yicha hisoblangan foizlar (vositachilik haqi)		2800,0		
5.	Yo‘ldagi pullar		10000,0		
6.	Xususiy korxonalariga investitsiya qilingan xususiy kapital		150000,0		
7.	Aylanma kassadagi naqd pullar		77090,0		
8.	MBdagi vakilik hisobvarag‘i - Nostro		27000,0		
9.	Inkassa qilingan pul tushumlari va cheklar		38000,0		
10.	Ko‘rsatilgan xizmatlar va tovar-moddiy qiymatliklar uchun to‘langan mablag‘lar		4900,0		
11.	Ombordagi KBTEB buyumlar hamda boshqa qiymatliklar		12300,0		

12.	MBdagi majburiy zaxira hisobv- rag'i		57000,0		
13.	Jismoniy shaxslarning talab qilib olinguncha saqlanadigan depozit- lari		200000,0		
14.	Jismoniy shaxslarning jamg'arma depozitlari		140000,0		
15.	Chiqarilgan aksiyadorlik kapitali- imtiyozli		120000,0		
16.	Umumiy zaxira fondi		120000,0		
17.	Chiqarilgan aksiyadorlik kapitali - oddiy		700000,0		
18.	Taqsimlanmagan foyda (zarar)		55000,0		
19.	Jamoat tashkilotlarining jamg'ar- ma depozitlari		120000,0		
20.	Xususiy korxonalar, shirkatlar va korporatsiyalarning talab qilib olinguncha saqlanadigan depozit- lari		290000,0		
21.	Devalvatsiya uchun zaxira		41000,0		
22.	Yillik sof foyda(zarar)		89000,0		
23.	To'lov muddatini kutayotgan hisob-kitob hujjatlar		100,0		
24.	Kafolat va kafilliklar		150000,0		
25.	Saqlanayotgan xususiy qimmatli qog'ozlar tijorat hujjatlari		80000,0		
26.	Transport vositalari		140000,0		

Topshiriq:

1. Amalga oshirilgan operatsiyalarni buxgalteriya hisobida aks ettirish uchun asos bo'luvchi hujjat nomini va buxgalteriya yozuvlari (provodka)ni yozing.

2.Ushbu amalga oshirilgan operatsiyalar natijasida har bir balans hisobvaraqlari bo'yicha debet va kredit aylanmalari summalarini T-chizmasi orqali aniqlang.

3. Bosh kitobning hisobvaraqlari bo'yicha qoldiqlarni aniqlang va bankning balansini tuzing.

3-MAVZU: BANKLARDA HISOB-KITOB OPERATSIYALAR HISOB

Ushbu mavzu bo'yicha keltirilgan masalalar va o'quv vaziyatlarini yechish O'zbekiston Respublikasi banklarida ochiladigan bank hisobvaraqlari haqida tushuncha va ularning turlari, mijozning asosiy hisobvarag'ini boshqa bankka o'tkazish, ularning hisobvaraqlari bo'yicha operatsiyalarni to'xtatish va hisobvaraqlarini yopish tartibi, banklarning vakillik hisobvaraqlari haqida tushuncha, banklararo hisob-kitoblarni yuritishda elektron to'lov tizimi (ETT)ni joriy etishning zarurati va ahamiyati, Elektron to'lov tizimi bo'yicha yagona vakillik hisobvarag'i orqali banklararo hisob-kitoblarni amalga oshirish va ularning buxgalteriya hisobini yuritish tartibi, naqd pulsiz hisob-kitoblar va ularning xalq xo'jaligidagi ahamiyati, naqd pulsiz hisob-kitoblarning turi va shakllari, naqd pulsiz hisob-kitob operatsiyalarining hisobini yuritish tartibini o'rganishga yordam beradi.

Bank hisobvarag'i – bank hisobvarag'i shartnomasini tuzish orqali bank mijoz (hisobvaraq egasi) hisobvarag'iga kelib tushgan pul mablag'larini qabul qilish va kiritib qo'yish, mijozning hisobvarag'idagi tegishli mablag'larni o'tkazish va berish hamda hisobvaraq bo'yicha boshqa operatsiyalarni amalga oshirish to'g'risidagi topshiriqlarni bajarish vazifasini o'z zimmasiga olishi natijasida bank va mijoz o'rtasida vujudga keladigan munosabatlarni amalga oshirish vositasidir.

Mijozlar banklarda quyidagi turdagi bank hisobvaraqlarini ochishlari mumkin:⁴

- a) talab qilib olinguncha depozit hisobvaraqlari;
- b) jamg'arma depozit hisobvaraqlari;
- d) muddatli depozit hisobvaraqlari;
- e) boshqa depozit hisobvaraqlari.

Jamg'arma depozit hisobvarag'i mijozlarning davriy badallari asosida shakllanib, muayyan maqsadni amalga oshirish uchun jamg'ariladigan va shu maqsad uchun yo'naltiriladigan yoxud

⁴ O'zbekiston Respublikasi banklarida ochiladigan bank hisobvaraqlari to'g'risida yo'riqnoma. (O'zbekiston Respublikasi banklarida ochiladigan bank hisobvaraqlari to'g'risida yo'riqnoma. O'zR AV 27.04.2009-yilda 1948-son bilan ro'yxatga olingan) - <https://lex.uz/docs/-1475901>

shartnoma bekor qilinishi natijasida qaytariladigan mablag‘lar hisobi yuritiladigan hisobvaraqdır.

Muddatli depozit hisobvarag‘i – shartnomada qat’iy kelishilgan muddatga qo‘yilgan mijozlarning mablag‘lari hisobi yuritiladigan hisobvaraқ.

Talab qilib olinguncha depozit hisobvarag‘i – mijozlarning birinchi talabi bilanoq beriladigan yoki o‘tkazib beriladigan mablag‘larning hisobi yuritiladigan hisobvaraқ.

Xo‘jalik yurituvchi subyektning davlat ro‘yxatidan o‘tganidan so‘ng birinchi marta milliy valutada ochgan talab qilib olinguncha depozit hisobvarag‘i uning asosiy talab qilib olinguncha depozit hisobvarag‘i hisoblanadi. Xo‘jalik yurituvchi subyekt asosiy hisobvarag‘ini ochgandan keyin milliy va chet el valutasida ochadigan barcha talab qilib olinguncha depozit hisobvaraqlari uning ikkilamchi hisobvaraqlari hisoblanadi. Ish haqi va unga tenglashtirilgan to‘lovlar yuridik shaxsning asosiy hisobvarag‘idan amalga oshiriladi, qonun hujjatlarida belgilangan hollar bundan mustasno.

Yuridik va jismoniy shaxslar o‘zlariga hisob-kitob va kassa xizmatlarini ko‘rsatish uchun banklarni mustaqil ravishda tanlaydilar hamda bir yoki bir necha banklarda milliy va chet el valutasidagi talab qilib olinguncha depozit hisobvaraqlari, shuningdek, jamg‘arma, muddatli, ssuda va boshqa depozit hisobvaraqlarini ochish huquqiga egalar.

O‘zbekiston Respublikasida yuridik va jismoniy shaxslarning to‘lov hujjatlaridan foydalangan holda naqd pulsiz hisob-kitoblarini amalga oshirish tartibi O‘zbekiston Respublikasi Markaziy banki tomonidan belgilanadi.⁵ Banklar orqali naqd pulsiz hisob-kitoblarni amalga oshirishda quyidagi to‘lov hujjatlaridan foydalaniladi:

- memorial order;
- to‘lov topshiriқnomasi;
- to‘lov talabnomasi;
- inkasso topshiriқnomasi;
- akkreditivga ariza.

⁵ O‘zbekiston Respublikasida naqd pulsiz hisob-kitoblar to‘g‘risidagi nizom. (O‘zbekiston Respublikasi Adliya vazirligi tomonidan 2020-yil 13-aprelda 3229-son bilan davlat ro‘yxatidan o‘tkazilgan) - <https://lex.uz/docs/-4790646>

Naqd pulsiz hisob-kitoblar elektron to'lov vositalaridan foydalangan holda ham amalga oshirilishi mumkin, bunda ushbu hisob-kitoblar qonun hujjatlari va tegishli to'lov tizimi qoidalari bilan belgilangan tartibda amalga oshiriladi. Elektron to'lov vositalari — axborotni o'z ichiga olgan va to'lovchiga to'lovni amalga oshirish, shuningdek to'lovchi bilan elektron to'lov vositalarining emitenti o'rtasida tuzilgan shartnomada nazarda tutilgan boshqa operatsiyalarni amalga oshirish imkonini beradigan bank kartasi yoki boshqa elektron jism.

Naqd pulsiz hisob-kitoblar shakli va hisob-kitob hujjatlarining turi mablag'larni to'lovchi va mablag'larni oluvchi o'rtasida tuziladigan shartnomaga muvofiq belgilanadi. Bank hisobvarag'i shartnomasida boshqa muddatlar belgilab qo'yilgan bo'lmasa, bank tegishli to'lov hujjati bankka kelib tushgan kunda mablag'larni mijozning hisobvarag'iga kirim qilishi yoki mablag'larni uning hisobvarag'idan hisobdan chiqarishi shart. Banklar mijozning topshirig'iga binoan elektron to'lovni tegishli to'lov hujjati tushgan kunda, agar u bankning amaliyot kuni mobaynida tushgan bo'lsa, amalga oshirishi shart, qonunda nazarda tutilgan hollar bundan mustasno. Agar to'lov hujjati amaliyot kuni tugaganidan keyin tushsa, banklar elektron to'lovni keyingi ish kunidan kechiktirmay amalga oshirishi shart. Banklar "Jinoiy faoliyatdan olingan daromadlarni legallashtirishga va terrorizmni moliyalashtirishga qarshi kurashish to'g'risida"gi O'zbekiston Respublikasining Qonuniga muvofiq, hisobvaraqlar bo'yicha operatsiyalarni to'xtatib turishga yoki ularni amalga oshirishni rad etishga haqli. Mablag'larni oluvchilarning roziligi mavjudligidan qat'i nazar to'lovlarning uchinchi shaxslar hisobidan undirilishiga yo'l qo'yilmaydi. Mablag'lar mablag'larni to'lovchining hisobvarag'idan hisobdan chiqarilgandan so'ng, mablag'larni oluvchining hisobvarag'iga o'tkaziladi. Mablag'larni to'lovchining hisobvarag'ida unga qo'yilgan talablarni qondirish uchun yetarli miqdorda mablag'lar bo'lmagan taqdirda, mablag'larni hisobdan chiqarish muvofiq amalga oshiriladi.

Memorial order banklar tomonidan foydalaniladigan naqd pulsiz to'lov hujjati bo'lib, undan quyidagi hollarda foydalaniladi:

– mijozlar bilan bog'liq bank operatsiyalari bo'yicha hisob-kitoblarda;

- bank xizmatlarini ko‘rsatish bo‘yicha hisob-kitoblarda;
- banklarning ichki operatsiyalarida;
- to‘lov hujjatlari bo‘yicha qisman to‘lov amalga oshirilganda;
- ko‘zda tutilmagan holatlar bo‘yicha buxgalteriya o‘tkazmalari amalga oshirilganda;
- mijozning qarzdorlik mablag‘larini qoplashda, agar ushbu talab bank bilan mijoz o‘rtasida tuzilgan shartnomada belgilab qo‘yilgan bo‘lsa;
- buxgalteriya hisobidagi xato yozuvlarni tuzatishda;
- jismoniy shaxslarning (yakka tartibdagi tadbirkorlar va yuridik shaxs tashkil etmagan holdagi dehqon xo‘jaliklaridan tashqari) yozma murojaati bo‘yicha mablag‘larni naqd pulsiz shaklda o‘tkazishni amalga oshirishda, bunda to‘lov amalga oshirilgandan so‘ng, mazkur murojaat memorial order bilan birga bankning buxgalteriya kunlik hujjatlar yig‘majildiga tikib qo‘yiladi;
- mijozlar bilan tuziladigan shartnomalarda nazarda tutilgan boshqa hollarda.

Bank to‘lovchi sifatida qatnashganda va buxgalteriya hisobidagi xato yozuvlarni tuzatishda foydalanadigan memorial ordyerlar bank rahbarining va bosh buxgalterning imzolari (shu jumladan elektron raqamli imzolari) bilan tasdiqlanishi lozim. Boshqa hollarda memorial ordyerlar mazkur operatsiyani amalga oshirgan mas‘ul xodimlarning (bek-ofis boshlig‘i, yetakchi buxgalter) imzolari (shu jumladan, elektron raqamli imzolari) bilan tasdiqlanadi.

To‘lov topshiriqnomasi mijozning unga xizmat ko‘rsatuvchi bankka o‘z hisobvarag‘idan topshiriqnomada belgilangan summani mablag‘larni oluvchining hisobvarag‘iga o‘tkazish to‘g‘risidagi topshirig‘i nazarda tutilgan to‘lov hujjatidir.

To‘lov topshiriqnomalari bilan tovarlar (ishlar, xizmatlar), soliqlar va yig‘imlar hamda qonun hujjatlarida taqiqlanmagan boshqa to‘lovlar bo‘yicha hisob-kitoblar amalga oshirilishi mumkin. Soliqlar hamda yig‘imlarni to‘lash uchun to‘lov topshiriqnomalari soliq to‘lovchilarning O‘zbekiston Respublikasi Yagona interaktiv davlat xizmatlari portali va O‘zbekiston Respublikasi Davlat soliq qo‘mitasining rasmiy veb-saytidagi shaxsiy kabineti orqali taqdim etilishi mumkin.

Bank hisobvarag'i shartnomasida boshqacha tartib nazarda tutilgan bo'lmasa, to'lov topshiriqnomasi bank tomonidan mijozning hisobvarag'ida mablag'lar mavjud bo'lgandagina qabul qilinadi. Mijozning hisobvarag'ida mablag' bo'lishi yoki bo'lmasligidan qat'i nazar, mijozning soliqlar va yig'imlar bo'yicha taqdim etgan to'lov topshiriqnomalari bank tomonidan ijro uchun qabul qilinadi.

Mijozning hisobvarag'ida yetarli mablag' bo'lmagan taqdirda, bank tomonidan mijozning soliqlar va yig'imlar bilan bog'liq to'lov topshiriqnomalari 2-son kartotekada hisobga olinadi va mablag'larning yetarli bo'lgan qismi doirasida qisman to'lov amalga oshiriladi, bunda to'lov topshiriqnomasining orqa tomonida qisman to'lov amalga oshirilgan sana, to'langan summa va qoldiq ko'rsatiladi hamda imzo qo'yiladi. To'lov topshiriqnomasidagi summaning qolgan qismi mablag'larning kelib tushishiga qarab qonun hujjatlarida belgilangan tartibda to'lanadi.

Bankning mas'ul buxgalter xodimi to'lov topshiriqnomani tegishli nazoratdan o'tkazadi, bunda asosiy e'tibor topshiriqnomaning rekvizitlari to'g'ri va to'liq to'ldirilganligi, mijozning hisobvarag'ida mablag'larning yetarligiga e'tibor qaratiladi, uning birinchi nusxasi (bankning kunlik buxgalteriya yig'majildiga tikiladi)ga asosan, quyidagi buxgalteriya yozuvi amalga oshiriladi. Masalan, Davlat korxonasi tovarlar uchun xususiy korxonaga o'tkazish bo'yicha to'lov topshiriqnomasi qabul qilinganda quyidagi buxgalteriya yozuvi beriladi:

Debet: 20210-"Davlat korxonasi, tashkilot va muassasalarining talab qilib olinguncha saqlanadigan depozitlari" hisobraqami;

Kredit: 20208-"Xususiy korxonalar, xo'jalik shirkatlari va jamiyatlarning talab qilib olinguncha saqlanadigan depozitlari" hisobraqami.

To'lov talabnomasi mablag'larni to'lovchining hisobvarag'idan unda ko'rsatilgan summani to'lash to'g'risidagi mablag'larni oluvchining talabi nazarda tutilgan to'lov hujjati hisoblanadi. To'lov talabnomasi faqat asosiy talab qilib olinguncha depozit hisobvarag'iga taqdim etilishi mumkin. To'lov talabnomasi tovarlar (ishlar, xizmatlar), shuningdek mablag'larni oluvchi hamda to'lovchi o'rtasida tuzilgan shartnomada nazarda tutilgan boshqa to'lovlar bo'yicha taqdim etilishi mumkin.

To'lov talabnomalari quyidagi turlarga bo'linadi:

– akseptli to'lov talabnomasi, unga muvofiq to'lov talabnomasida nazarda tutilgan to'lovlar – mablag'larni to'lovchi tomonidan akseptlanganidan keyin amalga oshiriladi;

– akseptsiz to'lov talabnomasi, unga muvofiq to'lov talabnomasida nazarda tutilgan to'lovlar mablag'larni to'lovchining roziligi bo'lishi yoki bo'lmasligidan qat'i nazar amalga oshiriladi.

To'lov talabnomalari qog'oz shaklda yoki Tizim orqali elektron shaklda taqdim etilishi mumkin. Tovar yetkazib beruvchi to'lov talabnomasining "To'lov maqsadi" grafasida:

– shartnoma turi, sanasi va tartib raqami;

– tovarni jo'natish (topshirish) sanasi va tovar-transport yoki qabul qilish topshirish hujjatlari raqami hamda transport turi, tovarlar pochta aloqasi orqali jo'natilganda pochta kvitansiyalarining raqami;

– tovarlar sotib oluvchining transport vositasi bilan olib ketilganda "___-son ishonch xati asosida sotib oluvchining transport vositasi bilan olib chiqib ketilgan" degan yozuv ko'rsatiladi.

Inkasso topshiriqnomasi unda ko'rsatilgan mablag'larni to'lovchining banki hisobvarag'idan so'zsiz ravishda hisobdan chiqarish bo'yicha mablag'larni oluvchining topshirig'i nazarda tutilgan to'lov hujjati. Inkasso topshiriqnomasi mablag'larni to'lovchining faqat asosiy talab qilib olinguncha depozit hisobvarag'iga taqdim etilishi mumkin. Quyidagilar inkasso topshiriqnomalarini taqdim etish huquqiga ega:

a) davlat soliq xizmati organlari — o'z muddatida to'lanmagan budjet tizimiga o'tkaziladigan soliqlar va yig'implarni undirish to'g'risida;

b) bojxona organlari — o'z muddatida to'lanmagan bojxona to'lovlarini undirish to'g'risida;

d) davlat ijrochilari va undiruvchilar:

– ijro hujjatlari bo'yicha pul mablag'larini undirish to'g'risida;

– O'zbekiston Respublikasi Bosh prokuraturasi huzuridagi Majburiy ijro byurosi va uning hududiy tuzilmalari tomonidan iste'molchilar — yuridik shaxslar va yakka tartibdagi tadbirkorlarning bank hisobvaraqlariga yetkazib berilgan energiya resurslari hamda qattiq maishiy chiqindilarni to'plash va olib chiqish xizmati bo'yicha qarzdorlikni undirish to'g'risida;

e) O‘zbekiston Respublikasi Moliya vazirligi — O‘zbekiston Respublikasining berilgan davlat kafolatlari bilan amalga oshirilgan to‘lovlar va ular bilan bog‘liq xarajatlar summasini qarz oluvchidan undirish hamda budjet ssudasi yoki kredit liniyasi, shu jumladan foizlarni qaytarish to‘g‘risida;

f) O‘zbekiston Respublikasi Moliya vazirligi huzuridagi Qishloq xo‘jaligini davlat tomonidan qo‘llab-quvvatlash jamg‘armasi (bundan buyon matnda Jamg‘arma deb yuritiladi) — Jamg‘arma mablag‘lari hisobidan tijorat agentlariga (“O‘zpxatasanoat” AJ, “O‘zdonmahsulot” AJ, “O‘zagrolizing” AJ, “O‘zmashlizing” MChJ) ajratilgan maqsadli mablag‘larni qaytarish bo‘yicha majburiyatlar tijorat agentlari tomonidan bajarilmagan taqdirda, ularning bank hisobvaraqlariga.

Akkreditivga ariza mablag‘larni to‘lovchi tomonidan shartnomada ko‘rsatilgan summani oluvchining akkreditiv bo‘yicha hisob-kitoblar uchun ochilgan bank hisobvarag‘iga o‘tkazishida qo‘llaniladigan to‘lov hujjatidir. Akkreditiv bo‘yicha hisob-kitob qilinganida to‘lovchining topshirig‘i bilan va uning ko‘rsatmalariga muvofiq akkreditiv ochgan bank (bank-emitent), mablag‘larni oluvchi yoki u ko‘rsatgan shaxs hujjatlarni taqdim etgan va akkreditivda nazarda tutilgan boshqa shartlarni bajargan taqdirda to‘lovni amalga oshirish majburiyatini oladi.

Akkreditiv bo‘yicha xalqaro hisob-kitoblarda chet el banklari ishtirok etganda, ushbu operatsiyalar Xalqaro savdo palatasining standartlari asosida amalga oshiriladi.

Akkreditiv qoplangan (deponentlangan) va qoplanmagan bo‘lishi mumkin. Qoplangan (deponentlangan) akkreditiv ochilgan taqdirda mablag‘larni to‘lovchining banki uni ochish vaqtida mijozning mablag‘larini yoki unga berilgan kreditni to‘lovchining banki majburiyatlari amal qilib turadigan butun muddatga mablag‘larni oluvchining banki ixtiyoriga o‘tkazadi. Qoplanmagan akkreditiv ochilgan taqdirda mablag‘larni to‘lovchining banki mablag‘larni oluvchining bankiga akkreditivning butun summasini to‘lovchining bankiga mablag‘larni oluvchining bankida yuritilayotgan hisobvarag‘idan o‘chirish huquqini beradi.

Akkreditivlar banklar tomonidan 1-son kartotekada va “Mijozlarning akkreditivlar bo‘yicha depozitlari” 22602 balans hisobvarag‘ida hisobga olinadi. Mablag‘larni oluvchi uchun unga

xizmat ko'rsatuvchi bankda akkreditivlar bo'yicha alohida depozit hisobvaraqlari ochiladi.

Qoplangan va qoplanmagan akkreditivlar o'zgartirish kiritish tartibiga ko'ra chaqirib olinadigan va chaqirib olinmaydigan turlarga bo'linadi. Akkreditivda uning chaqirib olinmasligi nazarda tutilmagan bo'lsa, bunday akkreditiv chaqirib olinadigan akkreditiv hisoblanadi.

Shunday qilib, banklarda hisob-kitob operatsiyalarini tashkil qilish, hisobini yuritish tartibi va unga quyilgan talablar O'zbekiston Respublikasining "O'zbekiston Respublikasi Markaziy banki to'g'risida"gi (2019-yil 11-noyabr), "Banklar va bank faoliyati to'g'risida"gi qonunlari (2019-yil 5-noyabr), "To'lovlar va to'lov tizimlari to'g'risida" (2019 yil 11-noyabr) va "Avtomatlashtirilgan bank tizimida axborotni muhofaza qilish to'g'risida"gi (2005-yil 16-noyabr) qonunlari hamda O'zbekiston Respublikasi Markaziy bankining quyidagi tegishli me'yoriy hujjatlarida belgilangan:

– O'zbekiston Respublikasi banklarida ochiladigan bank hisobvaraqlari to'g'risida yo'riqnoma. O'zbekiston Respublikasi Adliya vazirligida 2009-yil 27-aprelda 1948-son bilan ro'yxatga olingan. (AV 1948-13, 10.10.2017-y.);

– Markaziy bankning banklararo to'lov tizimi orqali elektron to'lovlarni amalga oshirish tartibi to'g'risida nizom. O'zbekiston Respublikasi Adliya vazirligi tomonidan 2006-yil 14-fevralda 1545-son (AV ro'yxat raqami 1545-1-son, 26.10.2016-y.) bilan davlat ro'yxatidan o'tkazilgan;

– O'zbekiston Respublikasi Markaziy bankining hisob-kitoblar kliring tizimi to'g'risidagi nizom. O'zbekiston Respublikasi Adliya vazirligi tomonidan 2014-yil 4-aprelda 2570-son bilan ro'yxatdan o'tkazilgan;

– O'zbekiston Respublikasida naqd pulsiz hisob-kitoblar to'g'risidagi nizom. O'zbekiston Respublikasi Adliya vazirligi tomonidan 2020-yil 13-aprelda 3229-son bilan davlat ro'yxatidan o'tkazilgan;

– Xo'jalik yurituvchi subyektlarning bank hisobvaraqlaridan pul mablag'larini hisobdan chiqarish tartibi to'g'risidagi yo'riqnoma. O'zbekiston Respublikasi Adliya vazirligi tomonidan 2012-yil 15-martda 2342-son (AV ro'yxat raqami 2342-7-son, 29.09.2017-y.) bilan davlat ro'yxatidan o'tkazilgan va hokazo.

– O‘zbekiston Respublikasi hududida bank kartalarining chiqarilishi va muomalada bo‘lishi qoidalari to‘g‘risidagi nizom. O‘zbekiston Respublikasi Adliya vazirligi tomonidan 2021-yil 3-aprelda 3294 -son bilan davlat ro‘yxatidan o‘tkazilgan.

Talabalar masala va o‘quv vaziyatlarini yechishda tegishli yo‘riqnomalar va hujjatlar shaklidan foydalanishlari lozim. Yetishmayotgan rekvizitlar shartli ko‘rsatkichlar bilan to‘ldirilishi kerak.

20-masala.

Banklararo hisob-kitoblar va ularning hisobini tashkil etish tartibiga doir quyidagi tushuncha va bilimlar ketma-ketligi berilgan:

- elektron to‘lov tizimi va uning turlari;
- banklar va ularning filiallarini banklararo to‘lov tizimiga ulash tartibi;
- bank vakillik hisobvarag‘ining turlari, uni ochish va yuritish tartibi;
- Markaziy bankning banklararo to‘lov tizimi orqali elektron to‘lovlarni amalga oshirish va hisobga olish tartibi;
- bank filiallari va mijozlari o‘rtasida elektron to‘lovlarni amalga oshirish hamda hisobga olish tartibi.

Topshiriq:

1. Siz 2-mavzu bo‘yicha ma‘ruza mashg‘ulotida olgan nazariy bilimlaringizni yuqorida berilgan ketma-ketlik asosida ularning mazmunini chizma ko‘rinishida guruh talabalari kichik jamoaga ajratilgan holda bir tizimga keltiring.

2. Ushbu ketma-ketlikda keltirilgan tushunchalar tarkibini analitik hisob nuqtayi nazardan yondashilgan holda ularning mazmun va mohiyatini chizma tarzda kengroq yoritib bering.

3. Ushbu topshiriqni quyidagi 1-7-chizmalardan foydalanib bajaring.

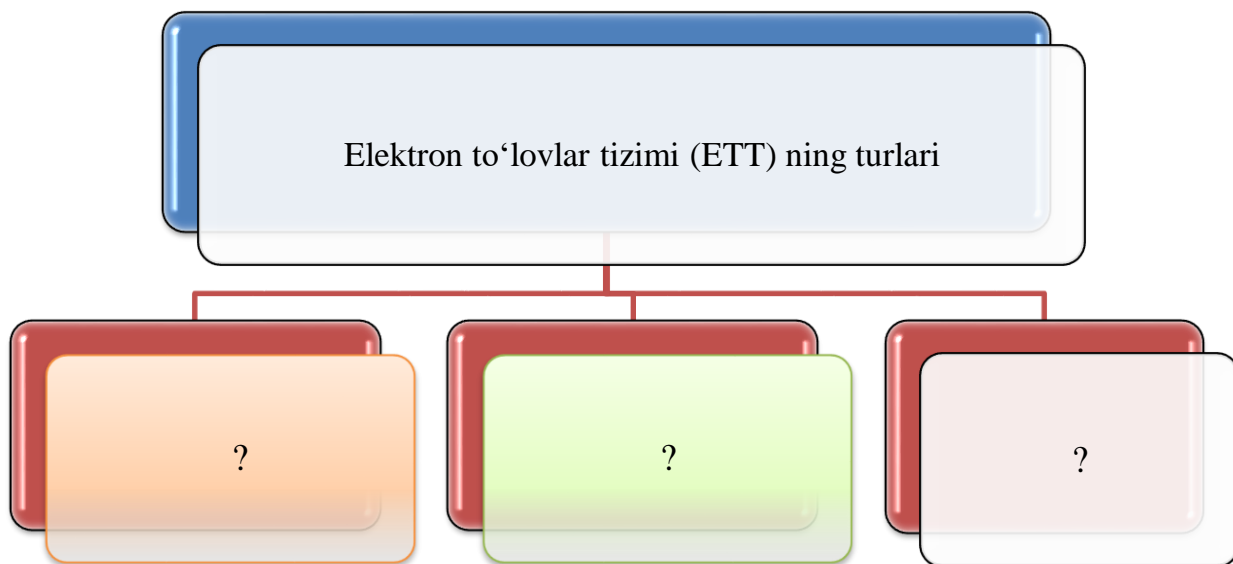

1-chizma. Elektron to'lovlar tizimi.

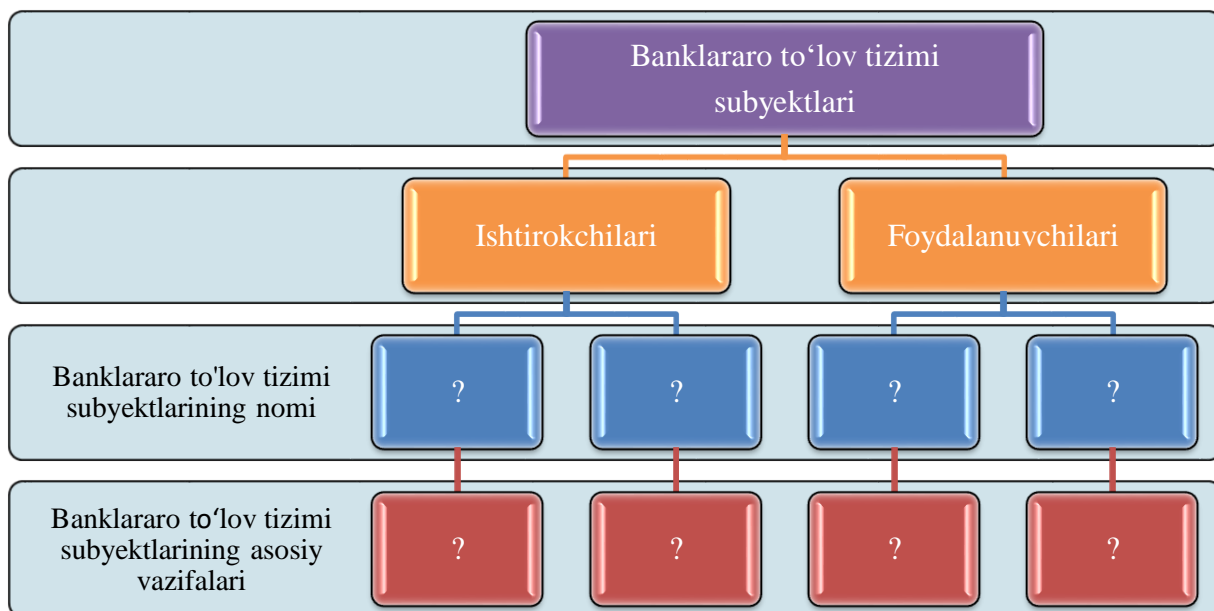

2-chizma. Banklararo to'lov tizimi subyektlari va ularning asosiy vazifalari.

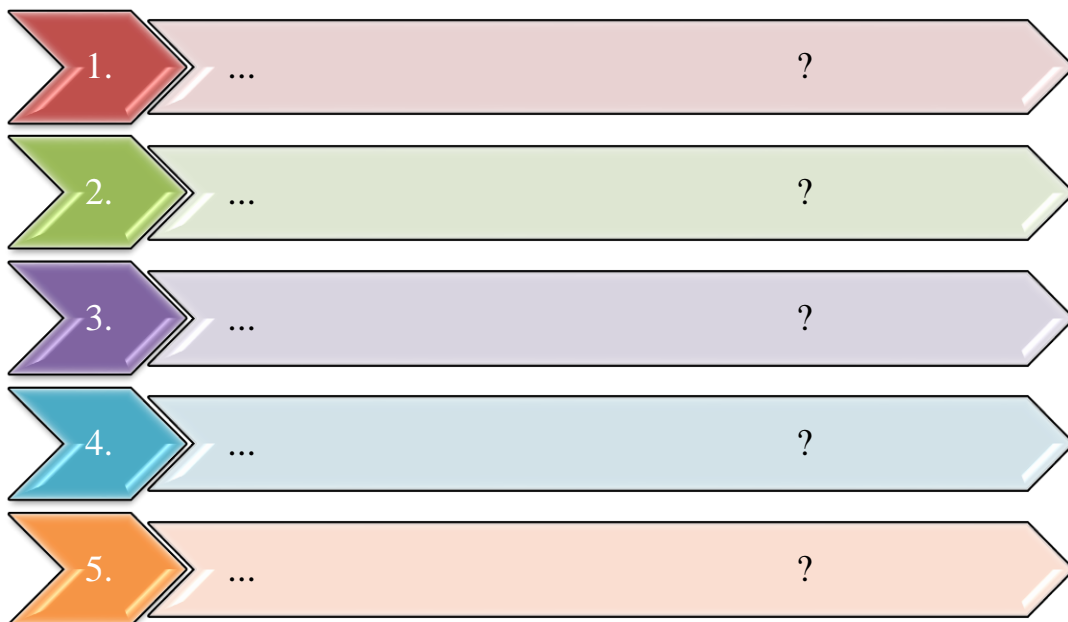

3-chizma. Tijorat banklari tomonidan Markaziy bankda milliy valutada vakillik hisobvarag‘ini ochish taqdim etiladigan hujjatlar ro‘yxati.

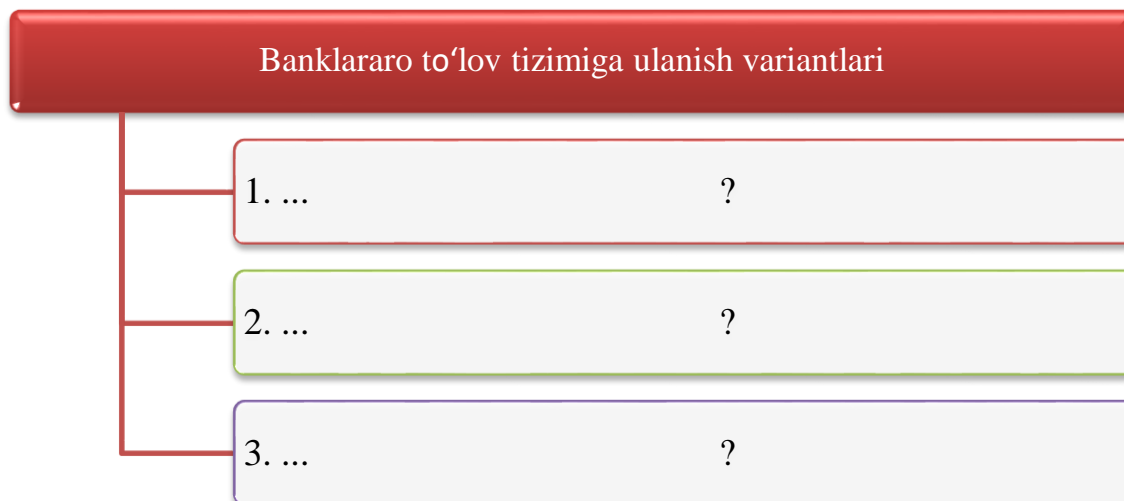

4-chizma. Banklar va ularning filiallarini banklararo to‘lov tizimiga ulash tartibi.

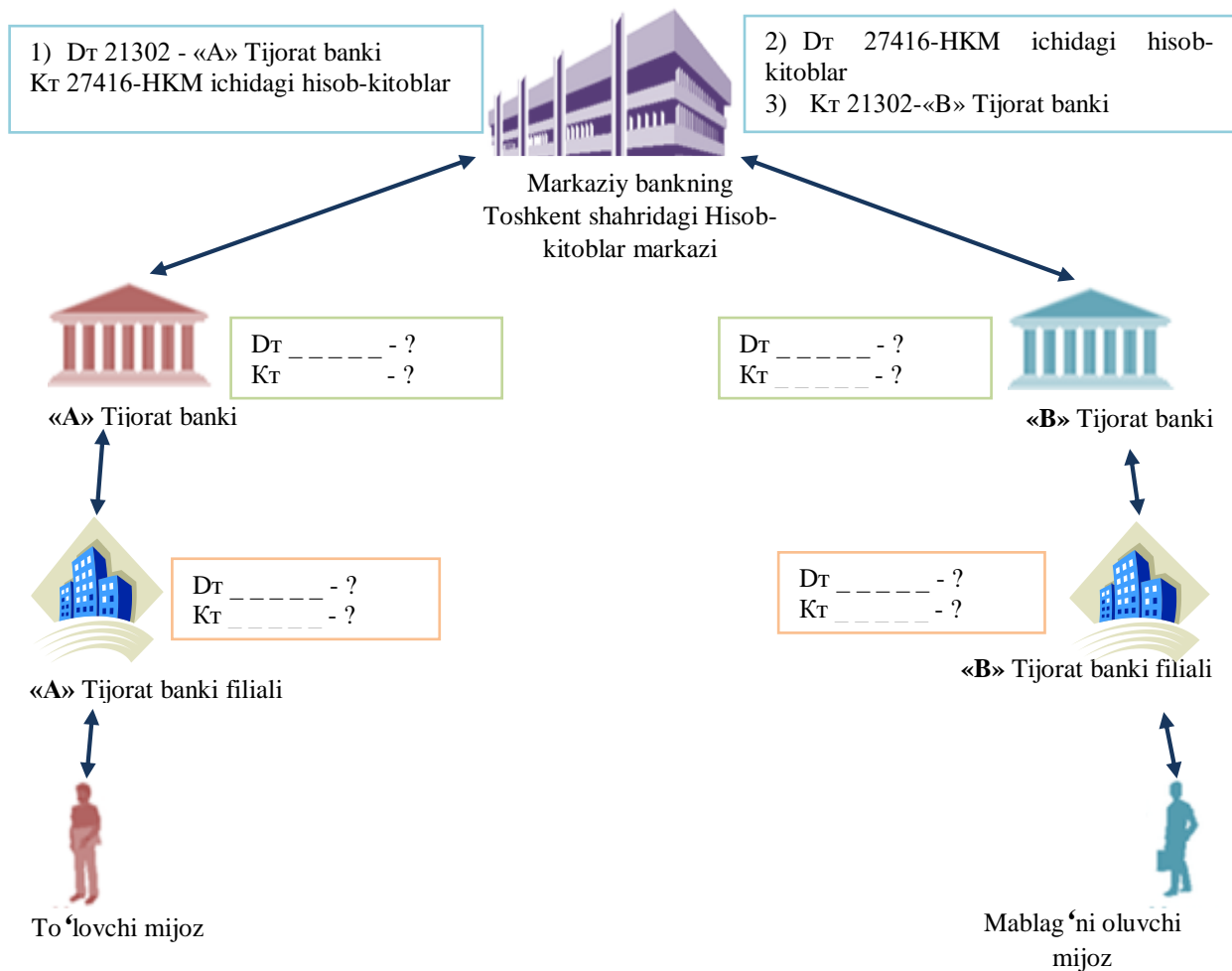

5-chizma. Markaziy bankning banklararo to'lov tizimi orqali elektron to'lovlarni amalga oshirish va hisobga olish tartibi.

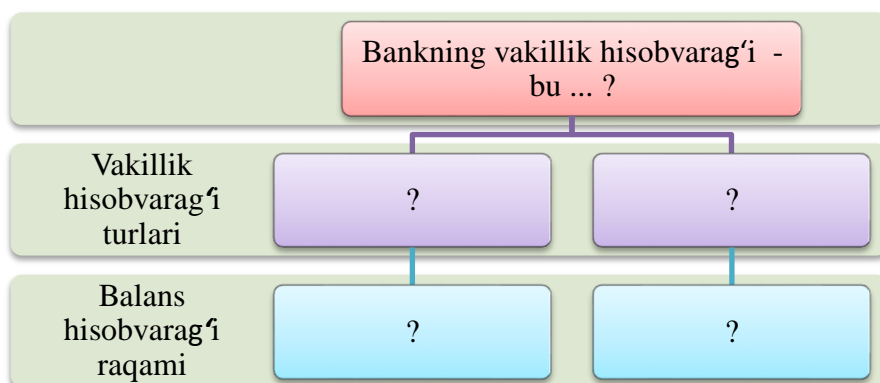

6-chizma. Bankning vakillik hisobvarag'i turlari.

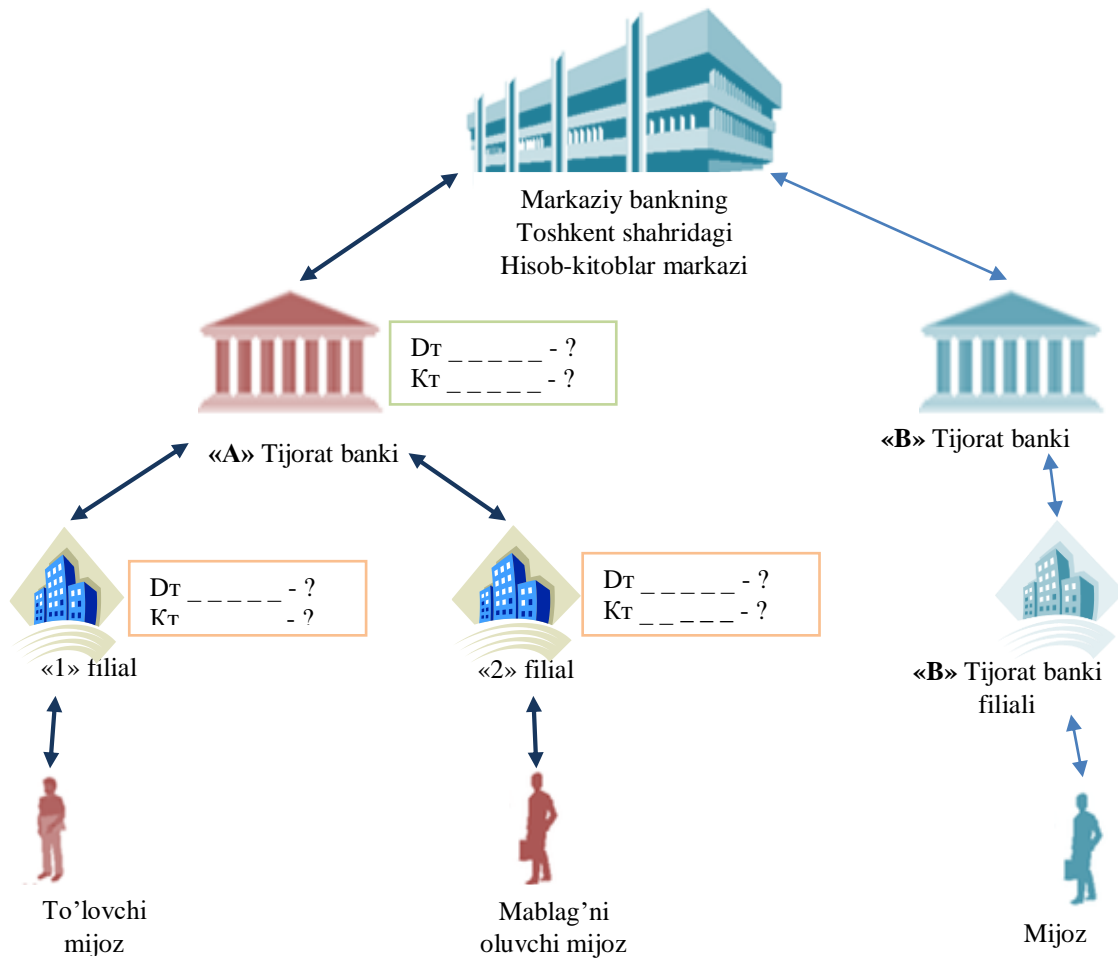

7-chizma. Bank filiallari o‘rtasida elektron to‘lovlarni amalga oshirish tartibi.

21-masala.

Banklarda mijozlarga bank hisobvaraqlarini ochish va yuritish hamda depozit operatsiyalarini tashkil qilishga doir quyidagi tushuncha va bilimlar ketma-ketligi berilgan:

- O‘zbekiston Respublikasi banklarida ochiladigan bank hisobvaraqlari turlari;
- mijozlarga bank hisobvaraqlarini ochish tartibi;
- naqd pulsiz hisob-kitoblarda qo‘llaniladigan hujjatlar turlari;
- bank hisobvaraqlariga masofadan xizmat ko‘rsatish tizimlari;
- banklarda omonat (depozit) operatsiyalari turlari va amalga oshirish tartibi.

Topshiriq:

1. Siz 2-mavzu bo'yicha ma'ruza mashg'ulotida olgan nazariy bilimlaringizni yuqorida berilgan ketma-ketlik asosida analitik hisob nuqtai nazardan yondashilgan holda ularning mazmun va mohiyatini chizma tarzda kengroq yoritib bering.

2. Ushbu topshiriqni quyidagi 1-7-chizmalardan foydalanib bajaring.

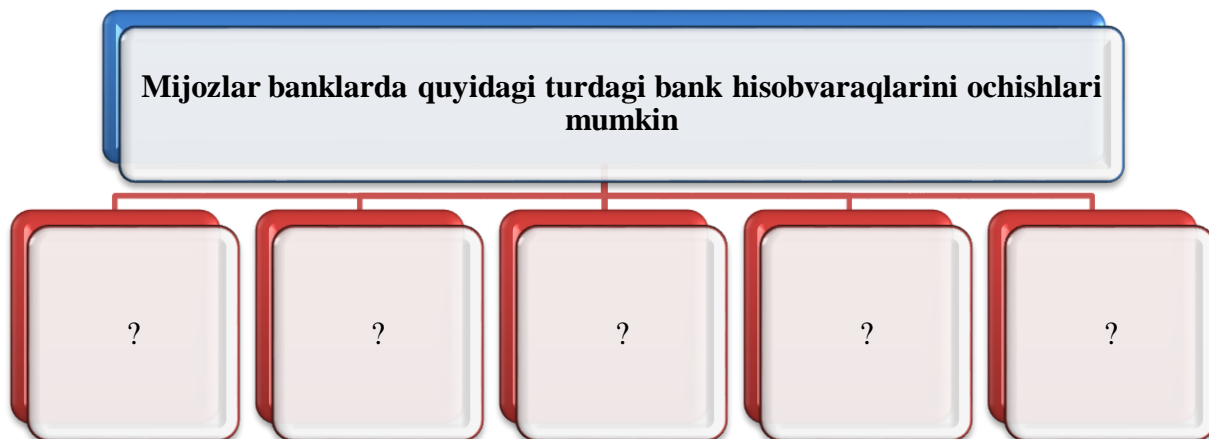

1-chizma. O'zbekiston Respublikasi banklarida ochiladigan bank hisobvaraqlari turlari.



2-chizma. Yuridik shaxslar tomonidan talab qilib olinguncha depozit hisobvaraqlari ochish uchun bankka taqdim qilinadigan hujjatlar.

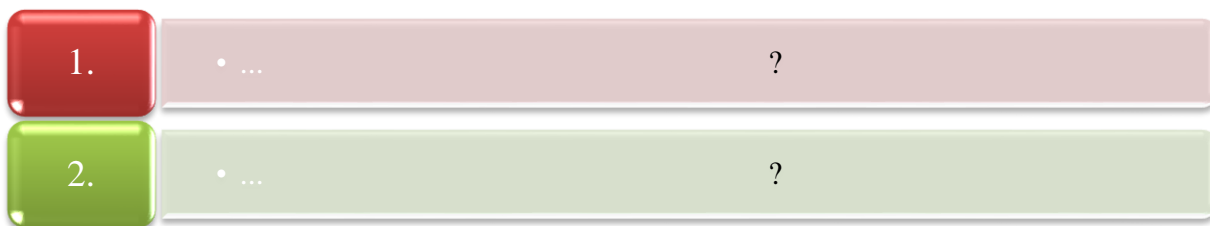

3-chizma. Jismoniy shaxslar tomonidan talab qilib olinguncha depozit hisobvaraqlari ochish uchun bankka taqdim qilinadigan hujjatlar.

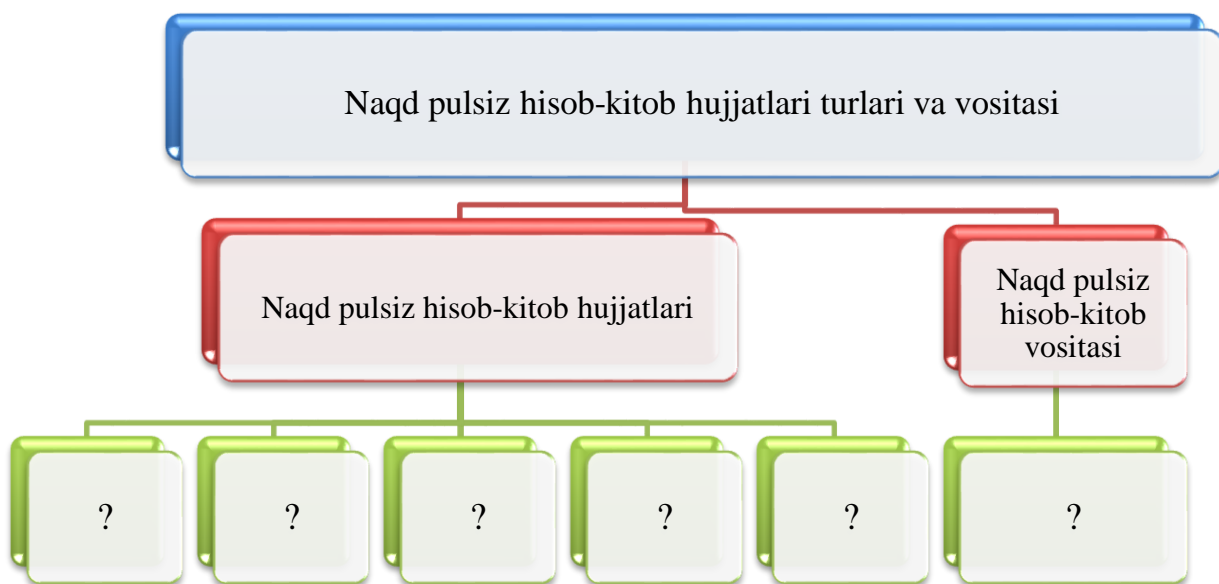

4-chizma. Naqd pulsiz hisob-kitob hujjatlari turlari.

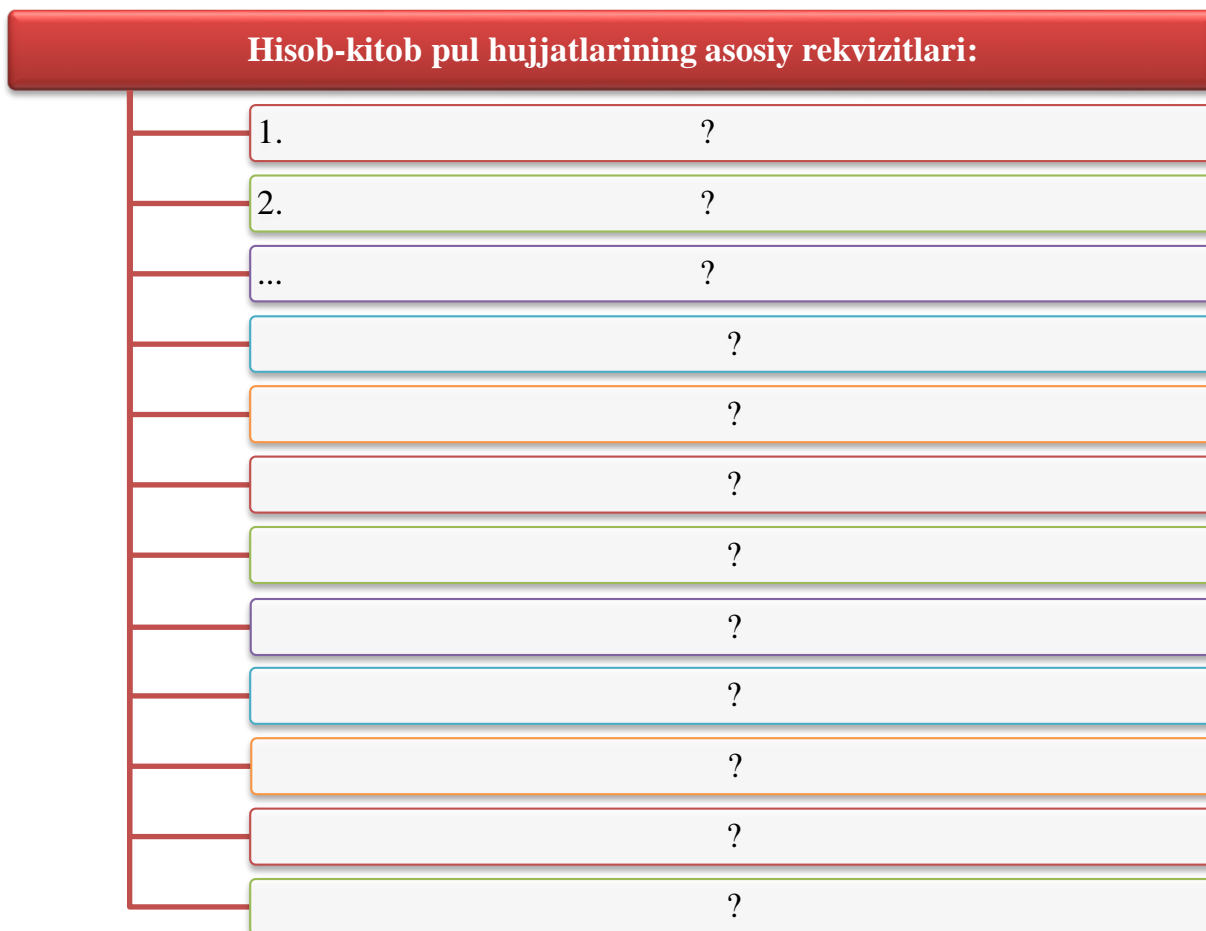

5-chizma. Hisob-kitob pul hujjatlarining rekvizitlari.

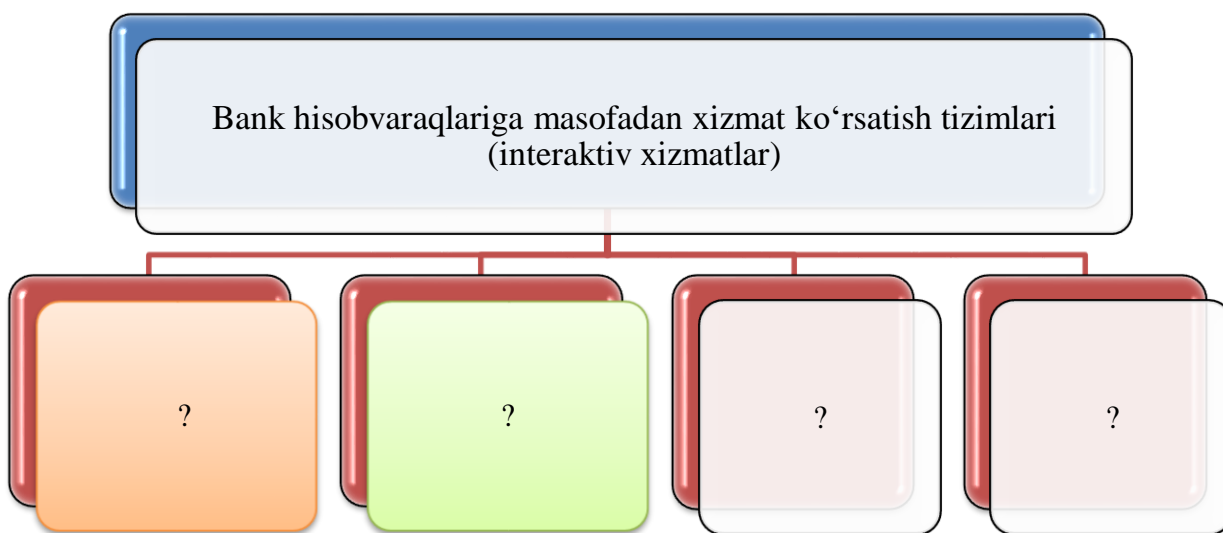

6-chizma. Bank hisobvaraqlariga masofadan xizmat ko'rsatish tizimlari.

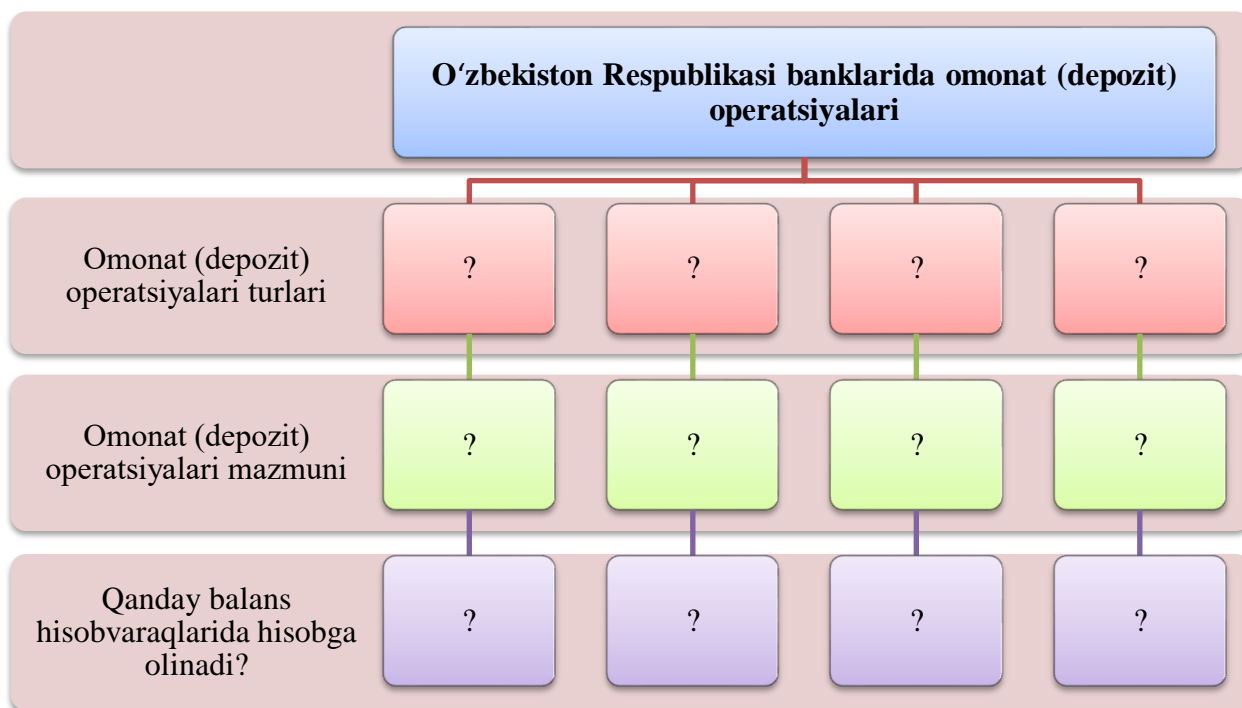

7-chizma. O‘zbekiston Respublikasi tijorat banklarida omonat (depozit) operatsiyalarining turlari.

22-masala.

AT “Agrobanki” “Nurota” xususiy firmasiga talab qilib olinguncha saqlanadigan depozitlar hisobvarag‘ini ochdi.

Topshiriq:

1. Tadbirkorlik subyektlari bo‘lgan yuridik shaxslar tomonidan talab qilib olinguncha saqlanadigan depozitlar hisobvarag‘ini ochish uchun qanday hujjatlar taqdim qilinadi?

2. Xususiy firmaga tegishli balans hisobvarag‘ida alohida shaxsiy hisobvaraqa oching va uning tuzilishini aytib bering.

23-masala.

Kredit-standart bank “Komilov Ravshan” yakka tartibdagi tadbirkorga talab qilib olinguncha saqlanadigan depozitlar hisobvarag‘ini ochdi.

Topshiriq:

1. Yuridik shaxsni tashkil etmagan holda faoliyat ko‘rsatadigan tadbirkorlik subyektlari (yakka tartibdagi tadbirkorlar) tomonidan talab

qilib olinguncha saqlanadigan depozitlar hisobvarag'ini ochish uchun qanday hujjatlar taqdim qilinadi?

2. Yakka tartibdagi tadbirkorga tegishli balans hisobvarag'ida alohida shaxsiy hisobvaraqlar oching va uning tuzilishini aytib bering.

3. "Mijozlarga ochilgan hisobvaraqlarni ro'yxatga olish kitobi"da ro'yxatga oling.

24-masala.

AT "Savdogarbank" budjet tashkilotiga talab qilib olinguncha saqlanadigan depozitlar hisobvarag'ini ochdi.

Topshiriq:

1. Budjet tashkilotlari tomonidan talab qilib olinguncha saqlanadigan depozitlar hisobvarag'ini ochish uchun qanday hujjatlar taqdim qilinadi? Tegishli hujjatlarni rasmiylashtiring.

2. Budjet tashkilotiga tegishli balans hisobvarag'ida alohida shaxsiy hisobvaraqlar oching va uning tuzilishini aytib bering.

3. "Mijozlarga ochilgan hisobvaraqlarni ro'yxatga olish kitobi"da ro'yxatga oling.

25-masala.

AT "Savdogarbank" jismoniy shaxsga jamg'arma depozit hisobvarag'ini ochdi.

Topshiriq:

1. Jismoniy shaxslar tomonidan hisobvarag' ochish uchun qanday hujjatlar taqdim qilinadi? Tegishli hujjatlarni rasmiylashtiring.

2. Jismoniy shaxslarga tegishli balans hisobvarag'ida alohida shaxsiy hisobvaraqlar oching va uning tuzilishini aytib bering.

3. "Mijozlarga ochilgan hisobvaraqlarni ro'yxatga olish kitobi"da ro'yxatga oling.

26-masala.

AT "Agrobank" tomonidan "Yupiter" qo'shma korxonasi muddatli depozit hisobvarag'ini ochdi. (Mijoz asosiy talab qilib olinguncha saqlanadigan depozitlar hisobvarag'i ham shu bankda joylashgan). Mijozning topshirig'iga asosan uning talab qilib olinguncha

saqlanadigan depozitlar hisobvarag'idan muddatli depozitlar hisobvarag'iga 1500000 so'm o'tkazildi.

Topshiriq:

1. Qo'shma korxonada tomonidan muddatli depozitlar hisobvarag'ini ochish uchun qanday hujjatlar taqdim qilinadi?
2. Xususiy firmaga tegishli balans hisobvarag'ida alohida shaxsiy hisobvara oching va uning tuzilishini aytib bering.
3. Tegishli buxgalteriya yozuvini bering.

27-masala.

“Shaxlo” davlat korxonasi AT «Hamkorbank»da ochilgan o'zining asosiy talab qilib olinguncha saqlanadigan depozitlar hisobvarag'ini Kredit-standart bankka o'tkazdi. Mijozning hisobvarag'ida 120000 so'm pul mablag'lari mavjud.

Topshiriq:

1. Mijozning asosiy hisobvarag'ini boshqa bankka o'tkazish tartibini aytib bering.
2. AT “Hamkorbank”da mijozning hisobvarag'i qoldig'ini o'tkazish bo'yicha tegishli buxgalteriya yozuvini bering.
3. Kredit-standart bankda mijozga asosiy talab qilib olinguncha saqlanadigan depozitlar hisobvarag'i qachon ochiladi? Tegishli buxgalteriya yozuvini bering.

28-masala.

AT “Agrobank” mijozidan 30 mln. so'm miqdorida olti oy muddatga depozit qabul qildi. Depozit bo'yicha yillik foiz miqdori 18%. Birinchi oy uchun foiz summasi hisoblandi.

Topshiriq:

1. Mijozlarga jamg'arma va muddatli depozit hisobvaraqlar ochish tartibini aytib bering.
2. Depozitlar bo'yicha foizlarni hisoblash tartibini aytib bering.
3. Depozit hisobvarag'ini ochish va foiz hisoblash bo'yicha yozuvlari berilsin.

29-masala.

Bank “Nurota” xususiy firmasidan olti oy muddatga qabul qilingan 30 mln. so‘m miqdoridagi depozitlarni muddati tugashi munosabati bilan qaytarib berdi. Depozit bo‘yicha hisoblangan 6 mln. so‘m miqdoridagi foiz summalari ham mijozning hisobvarag‘iga o‘tkazib berildi.

Topshiriq:

1. Banklarda depozit operatsiyalarining analitik va sintetik hisobini yuritish tartibini aytib bering.
2. Buxgalteriya o‘tkazmasini tuzing.

30-masala.

Banklarda naqd pulsiz hisob-kitob operatsiyalari hisobini tashkil etishga doir quyidagi tushuncha va bilimlar ketma-ketligi berilgan:

- memorial order va to‘lov topshiriqnomalari bilan hisob-kitoblar hisobi;
- to‘lov talabnomalari va inkasso topshiriqnomalari bilan hisob-kitoblar va ularning hisobi;
- akkreditivlar bilan hisob-kitoblar va ularning hisobi;
- hisob-kitob cheklari bilan hisob-kitoblar hisobi;
- plastik kartochkalar bilan hisob-kitoblar hisobi.

Topshiriq:

1. Siz 2-mavzu bo‘yicha ma’ruza mashg‘ulotida olgan nazariy bilimlaringizni yuqorida berilgan ketma-ketlik asosida analitik hisob nuqtai nazardan yondashilgan holda ularning mazmun va mohiyatini chizma tarzda kengroq yoritib bering.
2. Ushbu topshiriqni quyidagi 1-9 chizmalardan foydalanib bajaring (Jumladan, 3,4,6,8,9-chizmalarni tavsiflab berishda 1-chizmada keltirilgan ketma-ketlikda izohlab bering).

A) to'lovchi va mablag'ni oluvchiga turli xil bankda xizmat ko'rsatiladi:

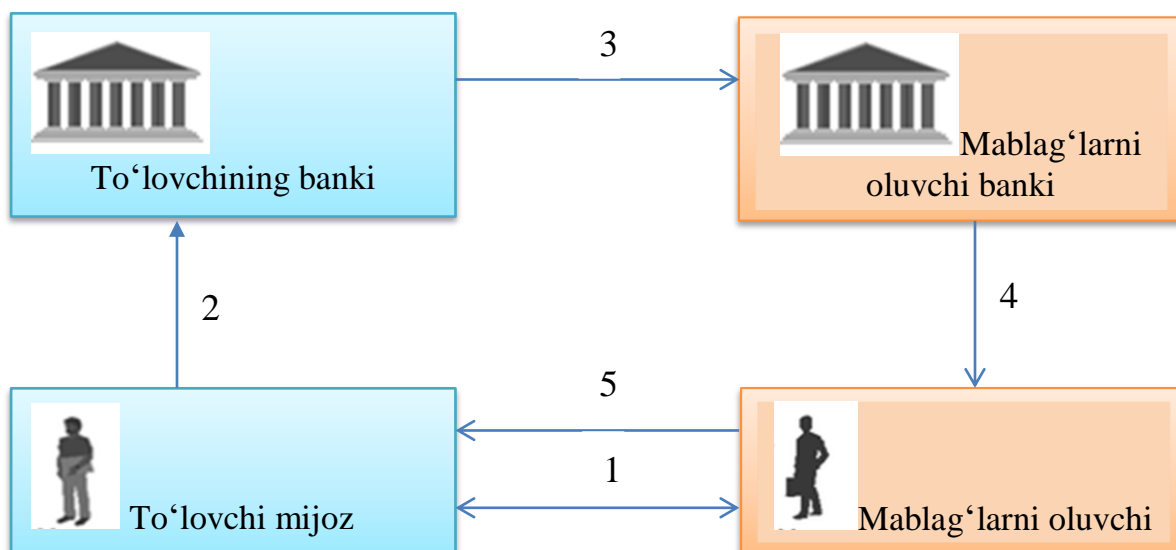

1-chizma. To'lov topshiriqnomalari bo'yicha hisob-kitoblarni amalga oshirishda hujjatlar aylanishi va hisobga olish tartibi.

Bu yerda:

1. To'lovchi va mablag'larni oluvchi o'rtasida oldi-sotdi shartnomasi tuziladi;

2. To'lovchi to'lov topshiriqnomasini 2 nusxada o'z bankiga taqdim etadi;

3. To'lov topshiriqnomasiga asosan pul mablag'lari mijozning talab qilib olinguncha saqlanadigan depozit hisobvarag'idan oluvchining bankiga o'tkazib beriladi va quyidagi buxgalteriya yozuvi bilan rasmiylashtiriladi:

Dt 202XX - To'lovchining talab qilib olinguncha saqlanadigan depozit hisobvarag'i.

Kt 16103- "Bosh bank/filiallardan filiallar va banklararo hisob-kitoblar bo'yicha olinadigan mablag'lar" hisobvarag'i.

3. To'lov topshiriqnomasining birinchi nusxasi bankning kunlik hujjatlar yig'ma jildiga tikib qo'yiladi va ikkinchi nusxasi mablag'larni to'lovchining shaxsiy hisobvarag'idan ko'chirmaga ilova qilingan holda mablag'larni to'lovchiga taqdim qilinadi.

4. Elektron to'lovlar tizimi (ETT) orqali olingan elektron to'lov topshiriqnomasi 2 nusxada qog'ozga chiqariladi (birinchi nusxasi

bankning kunlik hujjatlar yig'majildiga tikib qo'yiladi va ikkinchi nusxasi mablag'larni oluvchining shaxsiy hisobvarag'idan ko'chirmaga ilova qilingan holda mablag'larni oluvchiga taqdim qilinadi) va pul mablag'lari oluvchining talab qilib olinguncha saqlanadigan depozit hisobvarag'iga quyidagi buxgalteriya yozuvi bilan kirim qilinadi:

Dt 16103- "Bosh bank // filiallardan filiallar va banklararo hisob-kitoblar bo'yicha olinadigan mablag'lar" hisobvarag'i.

Kt 202XX – Mablag'larni oluvchining talab qilib olinguncha saqlanadigan depozit hisobvarag'i.

5. Tovar va mahsulotlar to'lovchiga ortib jo'natiladi.

B) mablag'larni to'lovchi va mablag'larni oluvchiga bitta bankda (filialda) xizmat ko'rsatiladi:

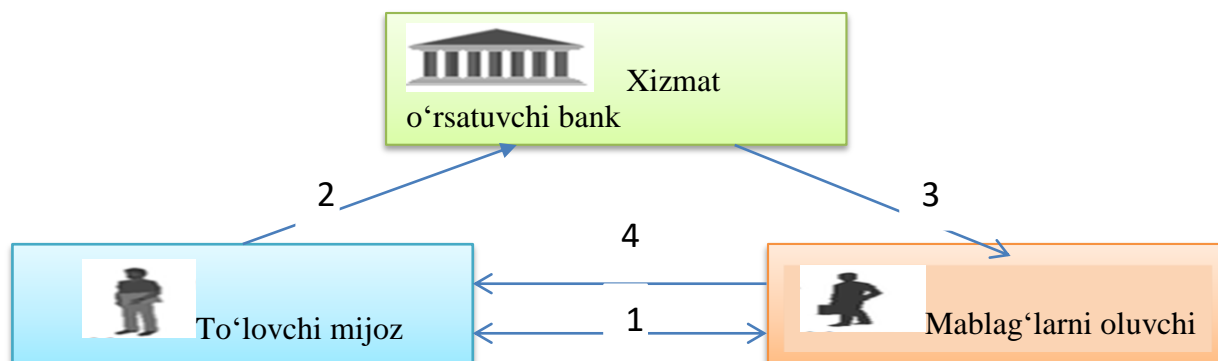

2-chizma. To'lov topshiriqnomalari bo'yicha hisob-kitoblarni amalga oshirishda hujjatlar aylanishi va hisobga olish tartibi.

Bunda:

1. to'lovchi va mablag'ni oluvchi o'rtasida oldi-sotdi shartnoma tuziladi;

2. to'lovchi to'lov topshiriqnomasini 3 nusxada xizmat ko'rsatuvchi bankka taqdim etadi;

3. to'lov topshiriqnomasiga asosan pul mablag'lari mijozning talab qilib olinguncha saqlanadigan depozit hisobvarag'idan oluvchining hisobvarag'iga o'tkaziladi va quyidagi buxgalteriya yozuvi bilan rasmiylashtiriladi:

Dt 202XX - To'lovchining talab qilib olinguncha saqlanadigan depozit hisobvarag'i.

Kt 202XX - Mablag'larni oluvchining talab qilib olinguncha

saqlanadigan depozit hisobvarag'i.

To'lov topshiriqnomasining birinchi nusxasi bankning kunlik hujjatlar yig'majildiga tikib qo'yiladi, ikkinchi nusxasi mablag'larni oluvchining shaxsiy hisobvarag'idan ko'chirmaga ilova qilingan holda mablag'larni oluvchiga taqdim qilinadi va uchinchi nusxasi mablag'larni to'lovchining shaxsiy hisobvarag'idan ko'chirmaga ilova qilingan holda mablag'larni to'lovchiga taqdim etiladi.

3. Tovar va mahsulotlar to'lovchiga ortib jo'natiladi.

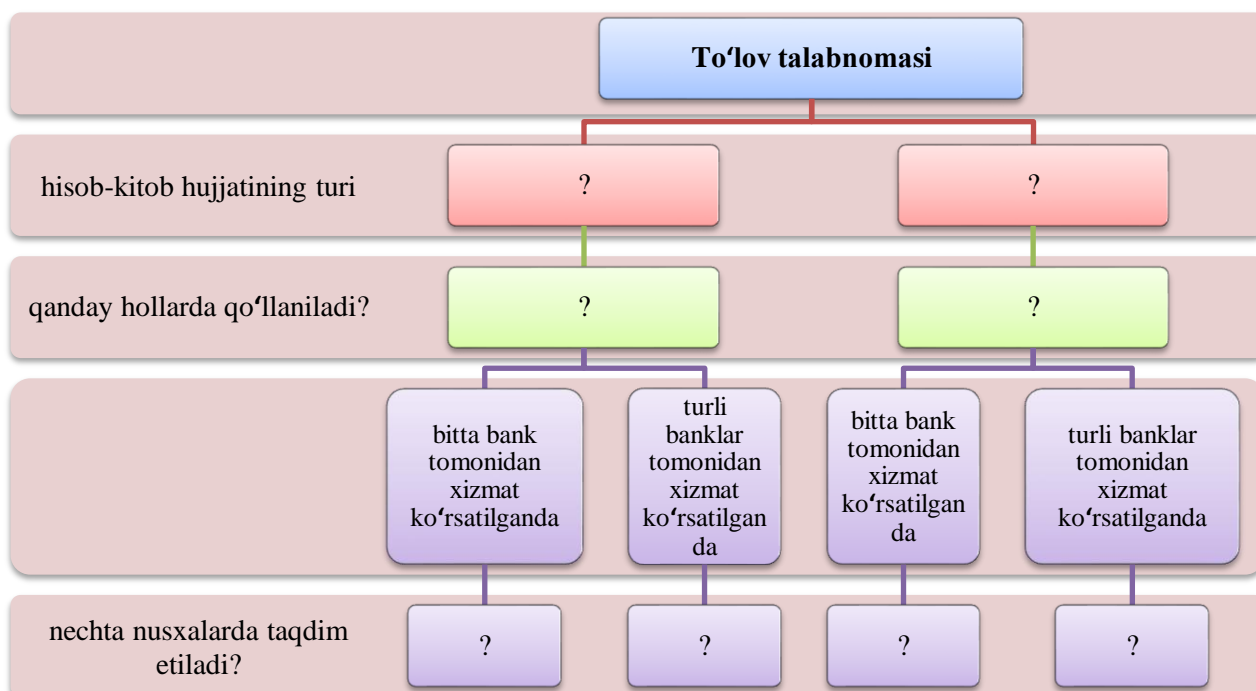

3-chizma. To'lov talabnomalarining turlari.

A) to'lovchi va mablag'ni oluvchiga turli xil bankda xizmat ko'rsatiladi:

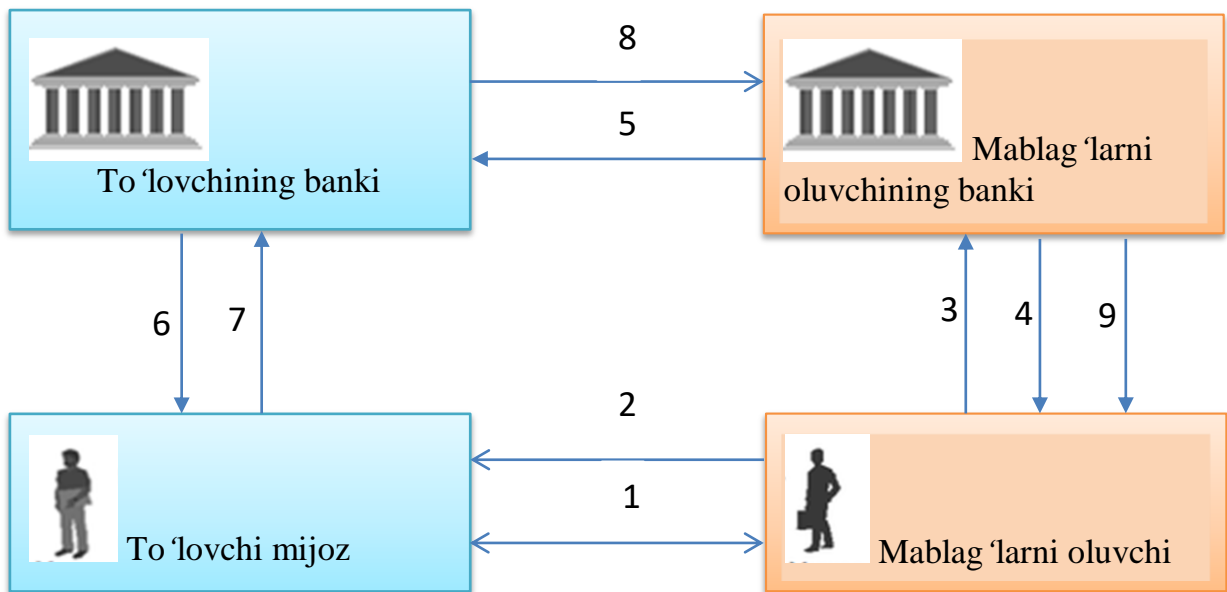

B) mablag'larni to'lovchi va mablag'larni oluvchiga bitta bankda (filialda) xizmat ko'rsatiladi:

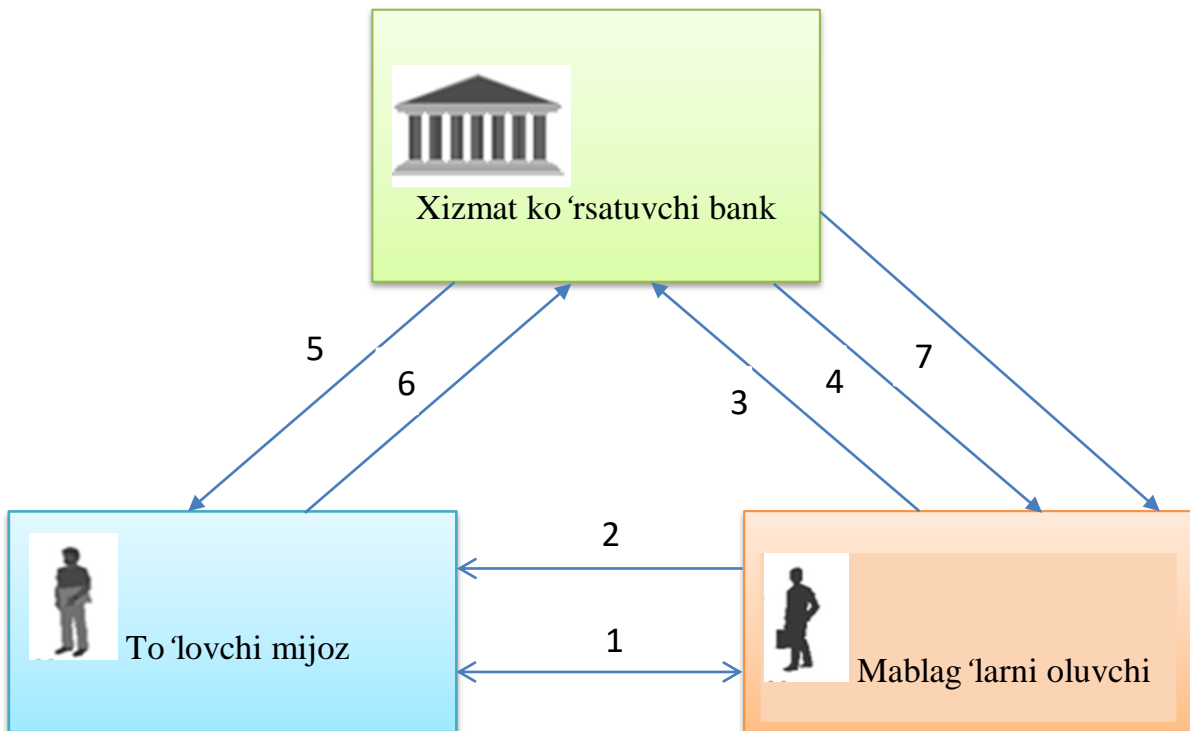

4-chizma. To'lov talabnomalari (akseptli) bilan hisob-kitoblarni amalga oshirishda hujjatlar aylanishi va hisobga olish tartibi.

A) to'lovchi va mablag'ni oluvchiga turli xil bankda xizmat ko'rsatiladi:

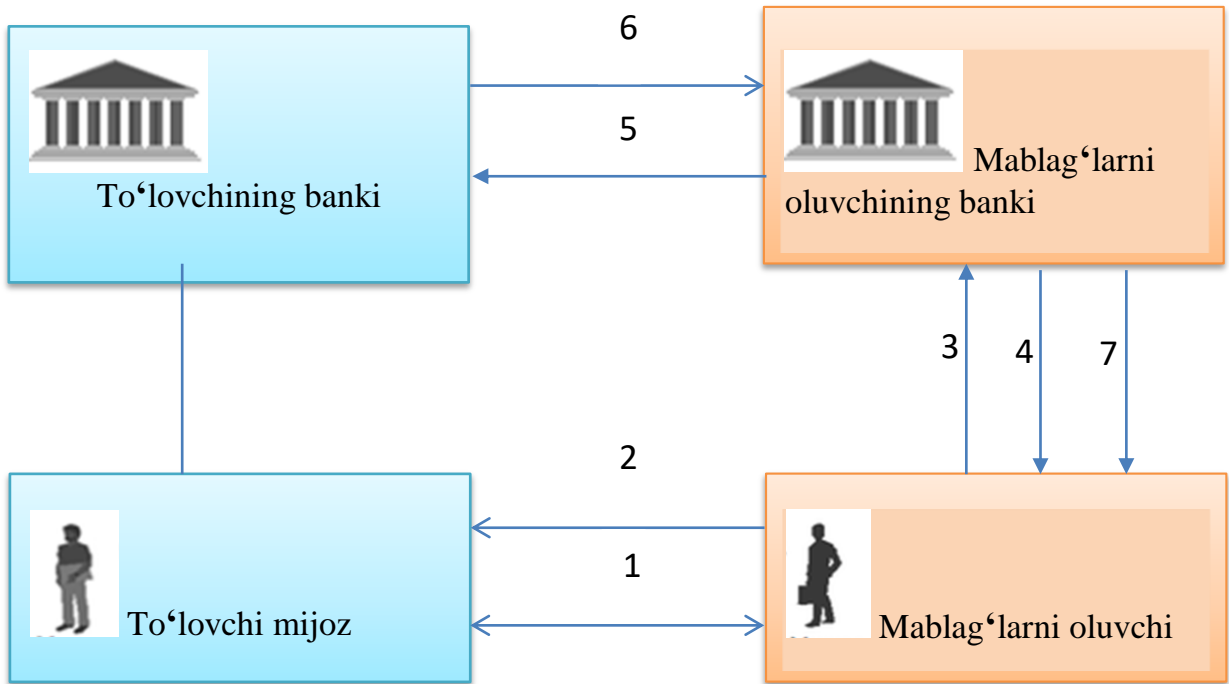

B) mablag'larni to'lovchi va mablag'larni oluvchiga bitta bankda (filialda) xizmat ko'rsatiladi:

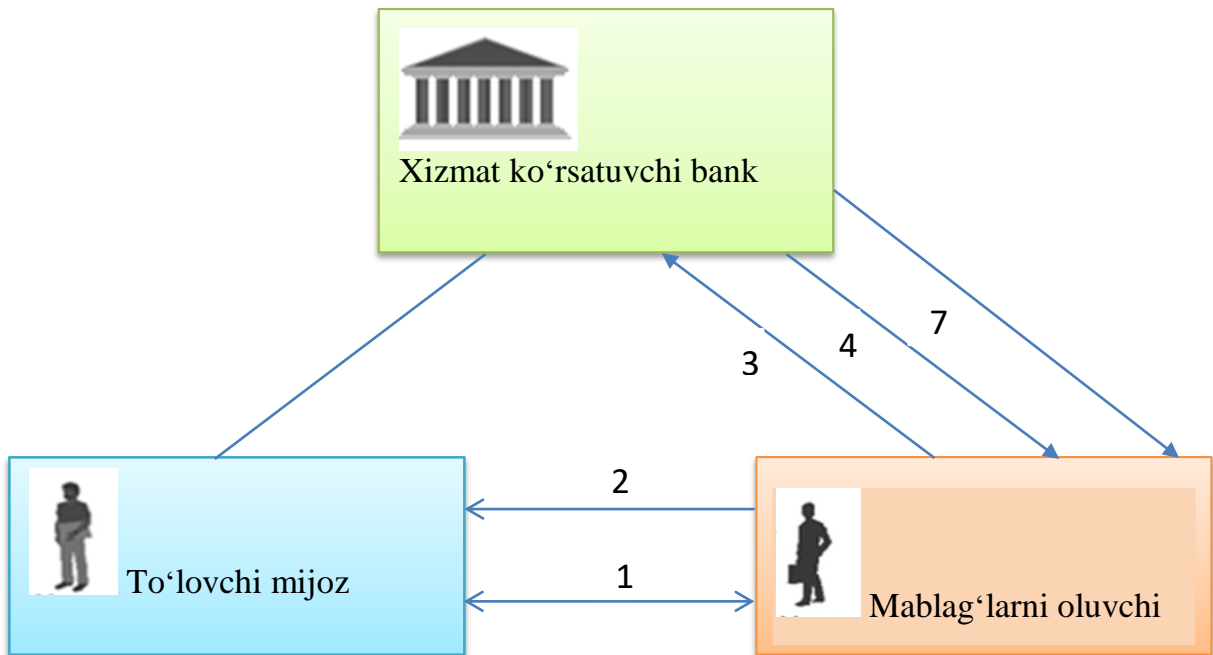

5-chizma. To'lov talabnomalari (akseptsiz) bilan hisob-kitoblarni amalga oshirishda hujjatlar aylanishi va hisobga olish tartibi.

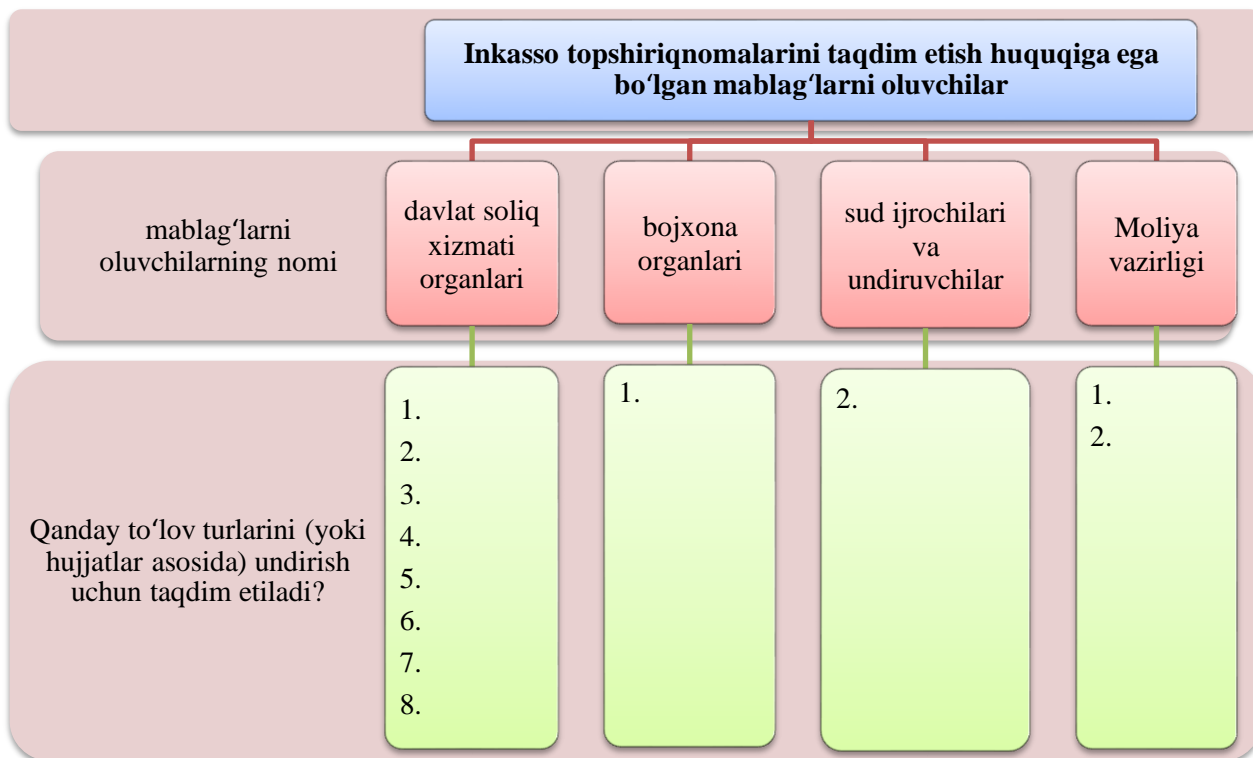

6-chizma. Inkasso topshiriqnomalarini taqdim etish huquqiga ega bo'lgan mablag'larni oluvchilarning ro'yxati.

A) hududlararo hisob-kitoblarda (yoki bir hudud ichidagi hisob-kitoblarda mablag'larni oluvchiga xizmat ko'rsatuvchi bankka taqdim etilganda):

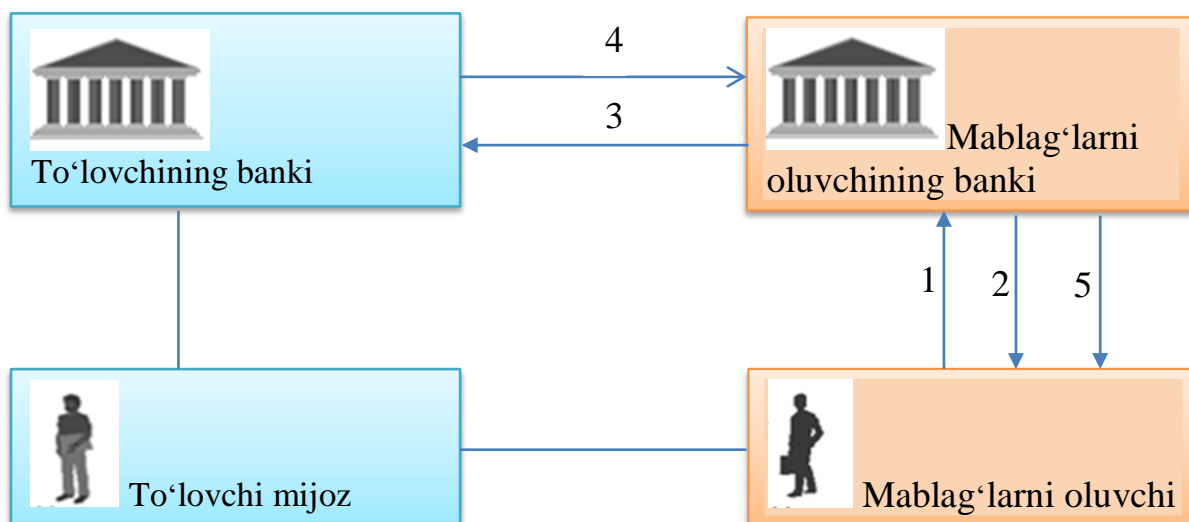

7-chizma. Inkasso topshiriqnomalari bilan hisob-kitoblarni amalga oshirishda hujjatlar aylanishi va hisobga olish tartibi.

B) bir hudud ichidagi hisob-kitoblarda inkasso topshiriqnomasi mablag'larni to'lovchiga xizmat ko'rsatuvchi bankka taqdim qilingandi:

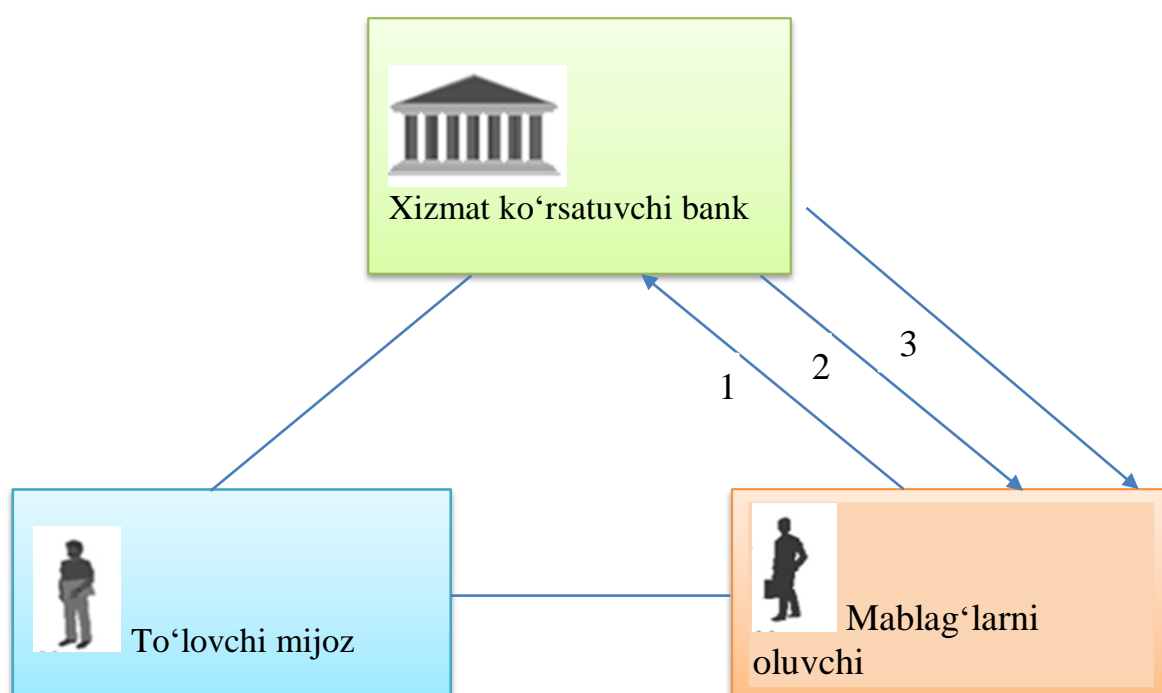
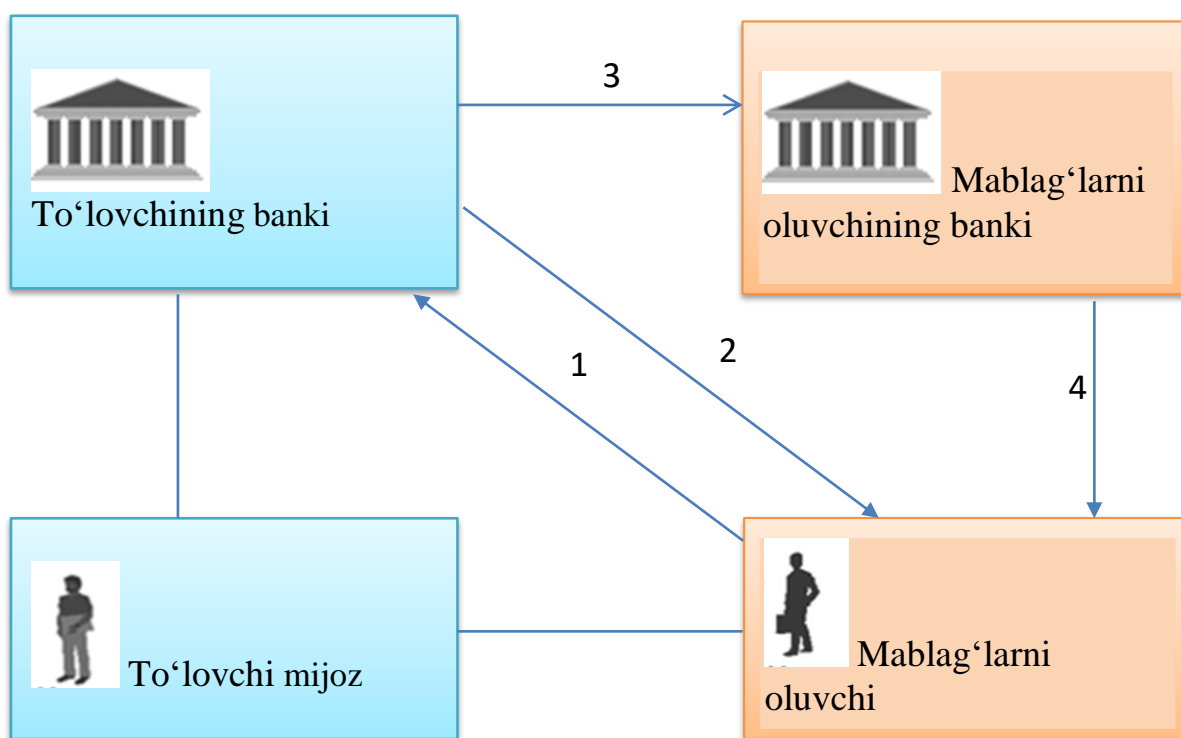

8-chizma. Inkasso topshiriqnomalari bilan hisob-kitoblarni amalga oshirishda hujjatlar aylanishi va hisobga olish tartibi.

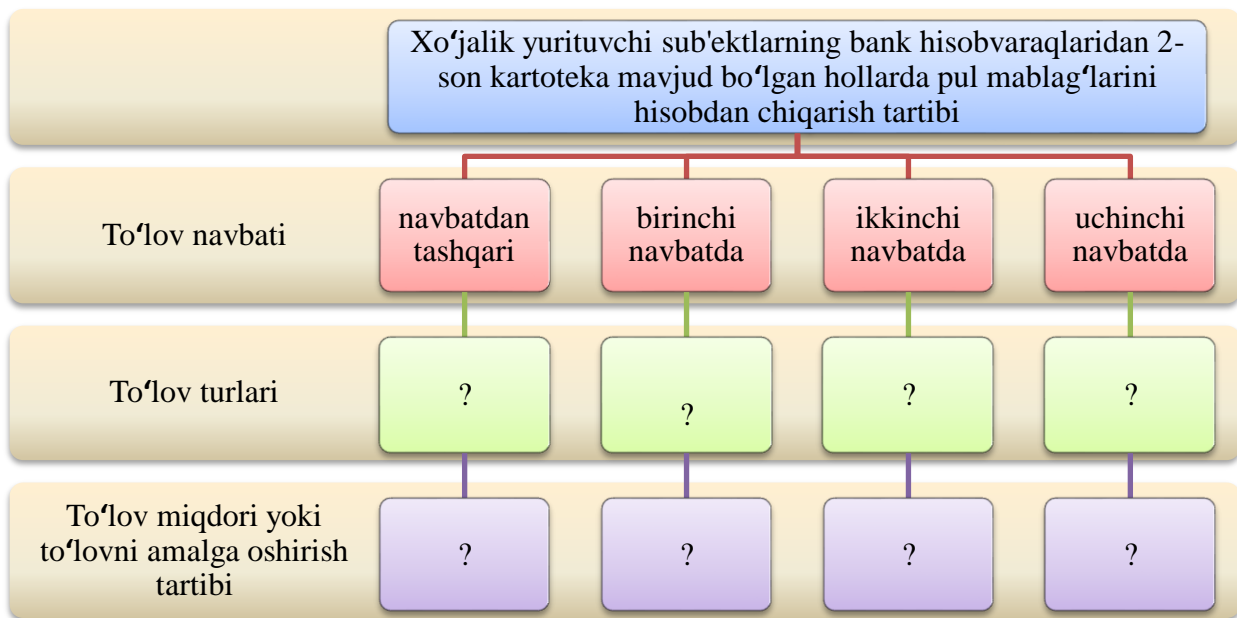

9-chizma. Xo'jalik yurituvchi subyektlarning bank hisobvaraqlaridan pul mablag'larini hisobdan chiqarish tartibi.

D) mablag'larni to'lovchi va mablag'larni oluvchiga bitta bankda (filialda) xizmat ko'rsatiladi:

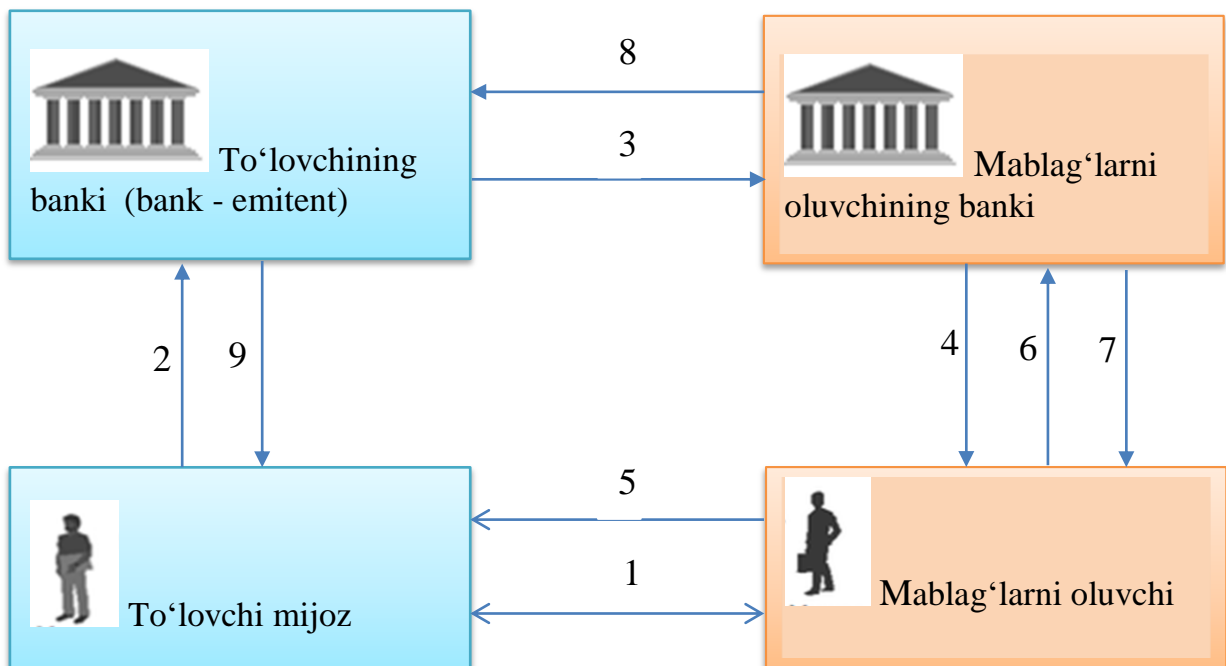

10-chizma. Akkreditivlar bo'yicha hisob-kitoblarni amalga oshirishda hujjatlar aylanishi va hisobga olish tartibi.

31-masala.

“Nurota” xususiy firmasi AT “Agrobank”ka quyidagi mol yetkazib beruvchilarning foydasiga pul mablag‘larini o‘tkazib berish to‘g‘risida topshiriq berdi:

- “Sharq” davlat korxonasiga 23-dekabrda olingan ofis mebellari uchun (hisobvarag‘i boshqa bankda ochilgan) – 250000 so‘m;
- “Yulduz” xususiy firmasiga yozuv-chizuv mollari uchun oldindan to‘lov (hisobvarag‘i shu bankda ochilgan) – 75000 so‘m.

Topshiriq:

1. To‘lov topshiriqnomalarini bank tomonidan bajarishga qabul qilinishi tartibini va nusxalari maqsadini aytib bering.
2. Buxgalteriya o‘tkazmalarini tuzing.

32-masala.

AT “Agrobank”ka mol yetkazib beruvchilarning bankidan tovarlar hisob-kitob uchun “Nurota” xususiy firmasining nomiga 800000 so‘m miqdoridagi to‘lov talabnomisi kelib tushdi. Mijozning hisobraqamida 450000 so‘m mavjud.

Topshiriq:

1. To‘lovchi va oluvchiga turli xil blankalarda xizmat ko‘rsatilsa, to‘lov talabnomalari nechta nusxada bankka taqdim etiladi.
2. To‘lovchining hisob-kitob hisobvarag‘ida pul mablag‘larini yetarli bo‘lmaganda, talabnomalar bo‘yicha to‘lovlar qanday tartibda amalga oshiriladi?
3. Buxgalteriya yozuvlari berilsin.

33-masala.

AT “Hamkorbank” ka mol yetkazib beruvchidan “Sharq” xususiy firmasining nomiga 200000 so‘m miqdordagi to‘lov talabnomasi taqdim etildi. Talabnoma akseptlangandan so‘ng to‘lab berildi. To‘lovchi va oluvchiga bitta bankda xizmat ko‘rsatiladi.

Topshiriq:

1. To‘lov talabnomalarini akseptlash tartibi va muddatini aytib bering.
2. To‘lovchi va oluvchiga bitta bankda xizmat ko‘rsatilsa,

talabnomalar bankka nechta nusxada taqdim etiladi?

3. Buxgalteriya yozuvlarini bering.

34-masala.

25-mayda AT “Agrobank” jismoniy shaxsning arizasiga binoan hisob-kitob chekini berdi. Iyunda jismoniy shaxs “O‘zbekmebel” AJga olingan mollar uchun 25000000 so‘mlik chek berdi. “O‘zbekmebel” AJ chekni mollar yetkazib berilganligini tasdiqlovchi hujjatlar bilan birga bankka inkassoga taqdim etdi.

Topshiriq:

1. Cheklar bilan hisob-kitoblar qanday hollarda qo‘llaniladi?
2. Cheklarni amal qilish muddati va ular bo‘yicha hujjatlar aylanishi tartibini aytib bering.
3. Balans va balansdan tashqari hisobvaraqlar bo‘yicha buxgalteriya o‘tkazmalarini tuzing.

35-masala.

Bankka davlat soliq organlaridan “Sharq” xususiy firmasining nomiga 60000 so‘m miqdorida inkassa topshiriqnomasi kelib tushdi.

Topshiriq:

1. Inkassa topshiriqnomalari qanday undiruvchilar tomonidan taqdim etiladi.
2. Inkassa topshiriqnomalari nechta nusxada bankka taqdim etiladi, nusxalarning maqsadini aytib bering.
3. Buxgalteriya o‘tkazmalarini tuzing.

36-masala.

AT “Hamkorbank”ka “Nurota” xususiy firmasining hisob raqamidan 120000 so‘m pul mablag‘ini DSXga o‘tkazishga inkassa topshiriqnomasi kelib tushdi. Mijozning hisobraqamida 70000 so‘m pul mablag‘i mavjud.

Topshiriq:

1. Mijozning hisobvarag‘ida mablag‘lar yyetarli bo‘lmaganda, unga qo‘yilgan talabni qondirish uchun hisobvaraqdan mablag‘larni to‘lab berish tartibini ayting.
2. Banklarda qanday hollarda inkasso topshiriqnomalari bo‘yicha to‘lovni to‘xtatish huquqiga ega?

3. Buxgalteriya o‘tkazmalarini tuzing.

37-masala.

20-noyabrda “Nurota” XF AT “Agrobank”ka “Yulduz” AJ foydasiga unga xizmat ko‘rsatuvchi AT «Hamkorbank»da qoplangan chaqirib olinadigan akkreditiv ochish uchun ariza berdi – 1000000 so‘m. 30-noyabrda “Yulduz” AJ mahsulotni ortib jo‘natdi va tasdiqlovchi hujjatlarni AT “Hamkorbank”ka taqdim etdi – 418000 so‘m.

Topshiriq:

1. Akkreditiv ochish uchun arizaning asosiy rekvizitlari, tuziladigan nusxalari soni va ularning ishlatilishi maqsadini aytib bering.
2. Bank-emitent va bajaruvchi bankda akkreditiv ochilishi tartibini aytib bering.
3. Mol yetkazib beruvchilar tomonidan qanday hujjatlar taqdim etiladi va to‘lovni amalga oshirilishi qanday nazorat qilinadi?
4. Tegishli buxgalteriya o‘tkazmalarini tuzing.

38-masala.

15-noyabr AT “Hamkorbank” bank-emitentdan “Sharq” AJ foydasiga Toshkent to‘qimachilik fabrikasi bilan hisob-kitoblar uchun kafolatlangan chaqirib olinmaydigan akkreditiv ochilishi haqidagi xabarnoma va 5500000 so‘m pul mablag‘larini oldi.

8-dekabrda “Sharq” AJ 4000000 so‘mlik mahsulot ortib jo‘natilganligini tasdiqlovchi hujjatlarni bankka taqdim etdi. Akkreditiv muddati tugaganligi sababli yopiladi.

Topshiriq:

1. Kafolatlangan chaqirib olinmaydigan akkreditivni rasmiylashtirish tartibi, ariza nusxalarining soni va ishlatilishi maqsadini aytib bering.
2. Akkreditivni ochilishi va mahsulotlarning to‘lovini amalga oshirilishi bo‘yicha buxgalteriya o‘tkazmalarini tuzing.
3. Qanday hollarda akkreditiv yopiladi va banklar ishlatilmagan qoldiq bilan qanday operatsiyalarni bajaradi?
4. Bank-emitentda balansdan tashqari schyotlar bo‘yicha buxgalteriya o‘tkazmalarini tuzing.

39-masala.

AT «Hamkorbank»ning amaliyot bo'limida quyidagi bank operatsiyalari amalga oshirilgan:

T/r	Bank operatsiyalarining mazmuni	Qana- qa hujjat ga asosan	Summa si (ming so'm)	Provodka	
				D-t	K-t
1.	«Sharq» AJga 23-sentabrda olingan ofis mebellari uchun pul to'landi		2500.00		
2.	«Sharq» AJga yozuv-chizuv mollari uchun oldindan to'lov amalga oshirildi.		75.00		
3.	Mol yetkazib beruvchi bankidan yetkazib berilgan tovarlar hisob-kitobi uchun «Sharq» AJga akseptli to'lov talabnomasi kelib tushdi.		8000.00		
4.	Mol etkazib beruvchidan «Sharq» AJga akseptsiz to'lov talabnomasi taqdim etildi. Talabnoma akseptlangandan so'ng to'lab berildi. To'lovchi va oluvchiga bitta bankda xizmat ko'rsatiladi.		2000.00		
5.	«Sharq» AJga jismoniy shaxs D.Rafiqov tomonidan olgan mebeli uchun plastik kartochka orqali to'lov amalga oshirildi		5000.00		
6.	Bankka davlat soliq inspeksiyasidan «Sharq» AJga inkasso topshiriqnomasi kelib tushdi. «Sharq» AJ hisobvarag'i da 250 ming so'm pul mablag'i bor.		600.00		
7.	«Sharq» AJga talab qilib olinguncha depozit hisobvaraq bo'yicha 5-oktabrda quyidagi operatsiyalar amalga oshirildi: – davlat soliq inspeksiyasiga daromad solig'i to'landi; – sotgan tovari uchun «Bonu» XFdan to'lov kelib tushdi; – xodimlarga ish haqi berish uchun kassaga pul olindi;		561.2 6439.00 1450.6		
8.	«Parkent» qo'shma korxonasi 4-oktabr kuni quyidagi operatsiyalarni amalga				

	<p>oshirish uchun to'lov hujjatlarini taqdim etdi;</p> <p>– davlat soliq inspeksiyasiga mulk solig'ini to'lash uchun to'lov topshiriqnomasi.</p> <p>– davlat soliq inspeksiyasiga daromad solig'ini to'lash uchun to'lov topshiriqnomasi.</p>		530.00		
			954.1		
9.	«Ravshan» xususiy firmasining hisob raqamidan pul mablag'i davlat soliq inspeksiyasiga o'tkazishga inkasso topshiriqnomasi kelib tushdi. Mijozning hisobraqamida mablag' mavjud emas.		120.00		
			70.00		
10.	20-noyabrda «Ravshan» XF Agrobankning amaliyot bo'limiga «Yulduz» AJ foydasiga unga xizmat ko'rsatuvchi bankning amaliyot bo'limiga akkreditiv ochish uchun ariza berdi. 30-noyabrda «Yulduz» AJ mahsulotni ortib jo'natdi va tasdiqlovchi hujjatlarni Hamkorbankni amaliyot bo'limiga taqdim etdi.		10000.0		
			0		
			4180.00		
11.	Bank jismoniy shaxsga plastik kartochka (debet kartochka) berdi va quyidagi operatsiya amalga oshirildi:				
	– mijoz kartochka bo'yicha supermarketdan mahsulot sotib oldi;		200.00		
	– bankomatdan naqd pul mablag' yechib oldi.		100.00		
12.	Bank «Ravshan» xususiy firmasiga plastik (debet kartochka) berdi. Mijoz kartochka bo'yicha chakana savdo tarmog'idan mahsulot sotib oldi.		2500.00		
			1500.4		

Topshiriq:

1. Amalga oshirilgan operatsiyalarni buxgalteriya hisobida aks ettirish uchun asos bo'luvchi hujjat nomini va buxgalteriya yozuvlari (provodka)ni yozing.
2. Hisob-kitob operatsiyalari bo'yicha hujjatlar aylanishini tushuntiring.

Masalaning yechilishi:

T/r	Bank operatsiyalarining mazmuni	Qanaqa hujjatga asosan	Summasi (ming so‘m)	Provodka	
				D-t	K-t
1.	«Sharq» AJga 23-sentabrda olingan ofis mebellari uchun pul to‘landi	Memorial order	2500.00	16535	20208
2.	«Sharq» AJga yozuvchizuv mollari uchun oldindan to‘lov amalga oshirildi.	Memorial order	75.00	19909	20208
3.	Mol yetkazib beruvchi bankidan yetkazib berilgan tovarlar hisob-kitobi uchun «Sharq» AJga akseptli to‘lov talabnomasi kelib tushdi.	Talabnoma, To‘lov topshiriqnoma	8000.00	90962	96319
4.	Mol yetkazib beruvchidan «Sharq» AJga akseptsiz to‘lov talabnomasi taqdim etildi. Talabnoma aktseplanganidan so‘ng to‘lab berildi. To‘lovchi va oluvchiga bitta bankda xizmat ko‘rsatiladi.	Talabnoma, To‘lov topshiriqnoma	2000.00	20208	20208
5.	«Sharq» AJga jismoniy shaxs D.Rafiqov tomonidan olgan mebeli uchun plastik kartochka orqali to‘lov amalga oshirildi	Plastik kartochka	5000.00	23114	20208
6.	Bankka davlat soliq inspeksiyasidan «Sharq» AJga inkasso topshiriqnomasi kelib tushdi. «Sharq» AJ hisobvarag‘ida 250 ming so‘m pul mablag‘i bor.	Inkasso topshiriqnomasi	600.00	20208 90963	23402 96321
7.	«Sharq» AJga talab qilib olinguncha depozit	To‘lov			

	hisobvaraqlar bo'yicha 5-oktabr kuni quyidagi operatsiyalar amalga oshirildi: - davlat soliq inspeksiyasiga daromad solig'ini to'landi; - sotgan tovari uchun «Bonu» XF dan to'lov kelib tushdi; - xodimlarga ish haqi berish uchun kassaga pul olindi.	topshiriqno- ma, to'lov qaydnomasi	561.2 6439.00 1450.6	23402 20208 20208	16103 20208 10101
8.	«Parkent» qo'shma korxonasi 4-oktabrda quyidagi operatsiyalarni amalga oshirish uchun to'lov hujjatlarini taqdim etdi; - davlat soliq inspeksiyasiga mulk solig'ini to'lash uchun to'lov topshiriqnomasi; - davlat soliq inspeksiyasiga daromad solig'ini to'lash uchun to'lov topshiriqnomasi;	To'lov topshiriqnomasi	530.00 954.1	20214 20214	23402 23402
9.	«Ravshan» xususiy firmasining hisob raqamidan pul mablag'i davlat soliq inspeksiyasiga o'tkazishga inkasso topshiriqnomasi kelib tushdi. Mijozning hisobraqamida mablag' mavjud emas.	Inkasso topshiriqnomasi	120.00 70.00	90963	96321
10.	20-noyabrda «Ravshan» XF Agrobankning amaliyot bo'limiga «Yulduz» AJ foydasiga unga xizmat ko'rsatuvchi bankning amaliyot	Akkreditivga ariza	10000.00	20208	22602

	bo‘limiga akkreditiv ochish uchun ariza berdi. 30-noyabrda «Yulduz» AJ mahsulotni ortib jo‘natdi va tasdiqlovchi hujjatlarni “Hamkor-bank”ning amaliyot bo‘limiga taqdim etdi		4180.00	22602	20208
11.	Bank jismoniy shaxsga plastik kartochka (debet kartochka) berdi va quyidagi operatsiya amalga oshirildi: - mijoz kartochka bo‘yicha supermarketdan mahsulot sotib oldi - bankomatdan naqd pul mablag‘ yechib oldi.	Plastik kartochka		96311	90402
			200.00	22618	20208
			100.00	22618	10107
12.	Bank «Ravshan» xususiy firmasiga plastik (debet kartochka) berdi. Mijoz kartochka bo‘yicha chakana savdo tarmog‘idan mahsulot sotib oldi.	Plastik kartochka	2500.00	96311	90404
			1500.4	22618	20208

40-masala.

AT “Hamkorbank”ning amaliyot bo‘limida quyidagi bank operatsiyalari amalga oshirilgan:

T/r	Bank operatsiyalarining mazmuni	Qanaqa hujjatga asosan	Summasi (ming so‘m)	Provodka	
				Dt	Kt
1.	6-oktabrda «Maqsud» MCHJ nomiga quyidagi to‘lov hujjatlari kelib tushdi: – «Bunyod» xususiy firmasidan akseptli to‘lov talabnomasi; – Toshshaharelektr tarmog‘idan aksepsiz to‘lov talabnomasi.		1520.9		
			360.1		
2.	7-oktabrda «Maqsud» MCHJ hisobvarag‘i bo‘yicha quyidagi operatsiyalar amalga oshirildi: – «Grad» QKdan kelgan aksepsiz to‘lov		1245.6		

	talabnomasi to‘landi; – Davlat soliq inspeksiyasiga mulk solig‘i to‘landi; – «Graf» xususiy firmasidan sotilgan tovarlar uchun pul mablag‘i kelib tushdi.		123.1 1965.3		
3.	8-oktabrda mol yetkazib beruvchilarning bankidan tovarlar hisob-kitob uchun «Maqsud» MCHJga to‘lov talabnomasi kelib tushdi. Mijozning hisob raqamida 750.00 so‘m mablag‘ mavjud.		900.00		
4.	9-oktabrda bank mijozi «Maqsud» MCHJ AT “Hamkorbank” mijozi «Xoliq» AJ foydasi akkreditiv ochish uchun ariza berdi. 15-oktabrda «Maqsud» MCHJi mahsulotni ortib jo‘natdi va tasdiqlovchi hujjatlarni Hamkorbankning amaliyot bo‘limiga taqdim etdi. Qoplanmagan akkreditiv qaytarib olindi.		2000.00 325.00		
5.	1-noyabrda bankning amaliyot bo‘limi bank-emitentdan «Sharq» AJ foydasiga «Maqsud» MCHJ tomonidan akkreditiv bo‘yicha o‘tkazilgan pul mablag‘larini oldi. 2-noyabrda «Maqsud» MCHJ mahsulot ortib jo‘natilganligini tasdiqlovchi hujjatlarni bankka taqdim etdi. Akkreditiv yopildi.		5500.00		
6.	«Maqsud» MCHJ bankning amaliyot bo‘limiga quyidagi mol yetkazib beruvchilarning foydasiga pul mablag‘larini o‘tkazish to‘g‘risida topshiriq berdi: – “Sharq”AJga 2-dekabrda olingan ofis mebellari uchun (hisobvarag‘i boshqa bankda); – “Yulduz” XF ga yozuv-chizuv mollari uchun oldindan to‘lov (hisobvarag‘i shu bankda ochilgan).		120.00 95.00		
7.	Bankning amaliyot bo‘limi «Maqsud» MCHJdan olti oy muddatga depozit qabul qildi. Depozit bo‘yicha yillik foiz miqdori 18%. Birinchi oy uchun foiz summasi hisoblandi.		30000.00 ?		
8.	Bankka davlat soliq organlari tomonidan «Maqsud» MCHJning nomiga inkasso topshiriqnomasi kelib tushdi.		600.00		
9.	Bank «Maqsud» MCHJning hisobvarag‘i bo‘yicha bank xizmatlari uchun to‘lov undirdi		?		

Topshiriq:

1. Amalga oshirilgan operatsiyalarni buxgalteriya hisobida aks ettirish uchun asos bo‘luvchi hujjat nomini va buxgalteriya yozuvlari (provodka)ni yozing.

2. Ushbu amalga oshirilgan operatsiyalar natijasida har bir balans hisobvaraqlari bo‘yicha debet va kredit aylanmalari summalarini T-chizmasi orqali aniqlang.

3. Hisob-kitob operatsiyalari bo‘yicha hujjatlar aylanishini tushuntiring.

4-MAVZU: BANKLARDA KASSA OPERATSIYALARI HISOBI

Ushbu mavzu bo'yicha keltirilgan masalalar va o'quv vaziyatlarini yechish banklarda kassa ishlarini tashkil etish, amaliyot (operatsion) kassalarining turlari, kirim va chiqim kassa hujjatlarining turlari, kassa operatsiyalarini amalga oshirishda hujjatlar aylanishini tashkil qilish, kirim va chiqim kassa operatsiyalarini amalga oshirish va hisobini yuritish tartibi, kechki kassalar va tushumlarni inkassatsiya qilish tartibi, operatsion kassani yopish va kunlik kassa hujjatlari yig'majildini shakllantirish, tijorat banklarida naqd pul mablag'lari va boshqa qiymatliklarni saqlash hamda ularning saqlanishi ustidan nazorat qilish tartibi, bank kassasidagi naqd pul va boshqa qimmatliklarni taftish qilish hamda taftish natijalarini buxgalteriya hisobida aks ettirish tartibini o'rganishga yordam beradi.

Bank o'z mijozlariga kassa xizmatini ko'rsatish uchun alohida ajratilgan kassa tarmog'iga hamda kassa xodimlariga ega bo'lishi lozim. Bank tomonidan mijozlarga kassa xizmatlarini ko'rsatish uchun bank (filial) binosida va binodan tashqarida tashkil etilgan barcha turdagi kassalarni qurilishi, zaruriy asbob-uskunalar bilan jihozlanishi, kassa uzelinig tayyorligi va dasturiy-texnik vositalar bilan jihozlanganligi bo'yicha Bosh bank mutaxassislari tomonidan berilgan ijobiy xulosa asos bo'lib hisoblanadi.

Bank rahbari, bosh buxgalteri va kassa mudiri kassa ishini to'g'ri tashkil etish, naqd pullar va boshqa qimmatliklar but saqlanishini ta'minlash hamda mijozlarga belgilangan talablari asosida kassa xizmatlari ko'rsatilishi uchun mas'uldirlar. Bank tomonidan mijozlarga kassa xizmatini ko'rsatish bank va mijoz o'rtasida tuzilgan shartnomaga asosan belgilangan tartibda amalga oshiriladi.

Bankda kassa operatsiyalarini bajarish va mijozlarga kassa xizmatini ko'rsatish uchun aylanma kassa va chakana amaliyotlar kassalari tashkil etiladi. Aylanma kassa bank binosida tashkil etilib, bank mijozi bo'lgan xo'jalik yurituvchi subyektlarga kassa xizmatlarini ko'rsatadi hamda unga tegishli bo'lgan barcha banknot va tangalar hisobi 10101 — "Aylanma kassadagi naqd pullar" hisobvarag'ida yuritiladi.

Bank tomonidan jismoniy shaxslarga ko'rsatilayotgan chakana kassa xizmatlari turi hamda kassa operatsiyalarining hajmidan kelib

chiqqan holda, Bosh bank ruxsati bilan aholidan omonatlarni qabul qilish, qaytarish va ularga hisoblangan foizlarni to'lash, kommunal, soliq va boshqa bir martalik to'lovlarni qabul qilish, shuningdek valuta ayirboshlash xizmatlarini ko'rsatish uchun (milliy va xorijiy valutilarda alohida yoki birlashtirilgan holda) chakana amaliyotlar kassalari tashkil etilishi mumkin. Chakana amaliyotlar kassalarini bank binosida va binodan tashqarida tashkil etilishi mumkin. Mijozlarga kassa xizmatlarini ko'rsatish maqsadida bank (filial) binosidan tashqarida mini bank kassasi, bank xizmatlari ofisi kassasi va maxsus kassalar ham tashkil etilishi mumkin. Bankning chakana amaliyot kassasidagi naqd pullar hisobi 10111 — “Amaliyot kassalaridagi naqd pullar” hisobvarag'ida, valuta ayirboshlash amaliyotlarini bajarish uchun ajratilgan naqd milliy va xorijiy valutilarning hisobi esa 10103 — “Pul almashtirish shaxobchalaridagi naqd pullar” hisobvarag'ida yuritiladi.

Mijozlarga kassa xizmatini ko'rsatish bank xodimlari tomonidan qabul qilib olingan kassa hujjatlari asosida amalga oshiriladi. Bank kassasi orqali mijoz bajaradigan barcha kassa operatsiyalariga asos bo'lib xizmat qiluvchi kassa hujjatlari mijoz tomonidan to'ldiriladi. Kompyuterda rasmiylashtirilib, chop etilgan hamda mijoz tomonidan imzolangan hujjatlar ham bank kassirlari tomonidan qabul qilishini mumkin.

Kassa operatsiyalarini bajarish uchun asos bo'lgan barcha kassa hujjatlarining belgilangan tartibda rasmiylashtirilishi (tegishli hisobvaraqlarni to'liq va to'g'ri aks ettirilishi, hujjatdagi mijoz imzosining bankka taqdim etilgan imzo namunasiga mos kelishi, mijozning shaxsini tasdiqlovchi hujjatdagi ma'lumotlarni kassa hujjatida to'g'ri qayd etilishi) hamda ularning hisobini yuritilishi (mijozga chiqim kassa operatsiyalarini uning hisobvarag'idagi mablag'lari doirasida bajarilishi) uchun bank buxgalteriyasining tegishli xodimlari mas'ul hisoblanadi.

Bank binosida yoki binosidan tashqarida tashkil etgan kassalarda bajarilgan kassa operatsiyalarining buxgalteriya hisobi O'zbekiston Respublikasi banklarida kassa amallarining buxgalteriya hisobini yuritish qoidalariga (ro'yxat raqami 1602, 2006-yil 24-iyul) muvofiq yuritiladi.

Bankning buxgalteriya bo'limidagi mas'ul xodim har kuni har bir kassa hujjatini qayd etish va ularga tartib raqamlarini ketma-ket qo'yib

borish hamda kassa hujjatlarini kassirlarga topshirishda kirim kassasi jurnalidan va chiqim kassasi jurnalidan foydalanadi.

Bank kassalariga naqd pullarni qabul qilish quyidagi hujjatlarga asosan amalga oshiriladi:

a) bank mijozlari bo'lgan xo'jalik yurituvchi subyektlardan naqd pullarni topshirish e'loni bo'yicha;

b) bank xodimlari tomonidan bankka yetkazilgan zararni qoplash uchun xizmat safariga olingan bo'nakning sarflanmagan qismini qaytarish va boshqa shu kabi holatlarda bank xodimlaridan kirim kassa orderi (bank faoliyati bilan bog'liq bo'lgan naqd puldagi kirim operatsiyalarini, xususan bankning bir hisobvarag'idagi naqd pullarini ikkinchi bir hisobvaraqaqa kirim qilishda, shuningdek olib kelingan madad pullarini bank kassasiga kirim qilishda foydalaniladi) bo'yicha;

d) jismoniy shaxslardan kommunal to'lovlarni qabul qilish, aholiga kommunal xizmat ko'rsatuvchi tashkilotlar tomonidan ishlab chiqilgan maxsus blanklar bo'yicha;

e) jismoniy shaxslardan bir martalik (soliq to'lovlaridan tashqari) to'lovlarni aholidan bir martalik to'lovlarni qabul qilish blanki bo'yicha;

f) jismoniy shaxslardan soliq to'lovlarini qabul qilish jismoniy shaxsning soliq to'lovlari uchun maxsus blanki asosida amalga oshiriladi.

Naqd pullarni topshirish e'loni uch qismdan — “e'lon”, “kvitansiya” va “order”dan iborat. Ushbu kirim hujjatining “e'lon” qismi kunlik kassa hujjatlariga tikiladi, “kvitansiya” qismi kirim kassasi kassiri tomonidan imzolangan va kassaning muhri bosilgan holda naqd pulni topshirgan mijozga, “order” qismi esa buxgalteriya xodimiga beriladi.

Kirim kassa orderi uch nusxada to'ldiriladi. Uning birinchi nusxasi kunlik kassa hujjatlariga tikiladi, ikkinchi nusxasi buxgalteriya xodimlariga va uchinchi nusxasi kirim kassasi kassirining imzosi va muhri qo'yilgan holda naqd pulni topshirgan bank xodimiga beriladi.

Bank bir hisobvaraqdagi naqd pullarni ikkinchi bir hisobvaraqaqa kirim qilishda kirim kassa orderi ikki nusxada rasmiylashtiriladi hamda uning birinchi nusxasi kunlik kassa hujjatlariga tikiladi va ikkinchi nusxasi buxgalteriya xodimlariga beriladi.

Fuqarolardan soliq to'lovlarini qabul qilishda foydalaniladigan jismoniy shaxsning soliq to'lovlari uchun maxsus blanki uch qismdan — “xabarnoma”, “patta” va “kirim orderi”dan iborat. Maxsus blankning “kirim orderi” deb nomlangan qismi kunlik kassa hujjatlariga tikiladi, “patta” qismi soliqni to'lagan jismoniy shaxsga va “xabarnoma” qismi (bankning buxgalteriya bo'linmasi xodimlari tomonidan) tegishli tuman (shahar) davlat soliq inspeksiyasiga, ularning so'rovnomasiga asosan taqdim etiladi.

Bank kassasidan naqd pullarni chiqim qilish:

a) xo'jalik yurituvchi subyektlarga — naqd pul cheki bo'yicha;
b) jismoniy shaxslarga — chiqim kassa orderi (bevosita bank faoliyati bilan bog'liq bo'lgan naqd puldagi chiqim kassa operatsiyalarini, xususan, naqd pullarni bir hisobvaraqdan ikkinchi bir hisobvaraqqa o'tkazish uchun chiqim qilishda, naqd pullarni inkassatsiya xizmati xodimlariga topshirish maqsadida chiqim qilishda ham chiqim kassa orderidan foydalaniladi) bo'yicha;

d) jismoniy shaxsning bank kartasidan bankomat yoki terminallar orqali naqd pullar chiqim qilish — avtomatik tarzda, dasturiy yo'l bilan shakllantiriladigan sliplar bo'yicha amalga oshiriladi. Avtomat tarzda shakllantiriladigan slip — chiqim kassa orderiga tenglashtiriladi.

Bank kassalariga naqd pullar kirim qilinganda, quyidagi buxgalteriya o'tkazmalari amalga oshiriladi:

a) qonun hujjatlariga muvofiq bank mijozlari bo'lgan xo'jalik subyektlari tomonidan naqd pullarni bevosita olib kelish yo'li bilan hamda jismoniy shaxslar tomonidan omonatlarga naqd pullar topshirilganda:

Debet 10101 — “Aylanma kassadagi naqd pullar”/ 10111 — “Amaliyot kassalaridagi naqd pullar”.

Kredit “Mijozlarning depozit hisobvarag'i”;

b) jismoniy shaxslar tomonidan bir martalik to'lovlar (soliq to'lovlari, jarimalar, kommunal va boshqa to'lovlar) uchun naqd pullar topshirilganda:

Debet 10101 — “Aylanma kassadagi naqd pullar”/ 10111 — “Amaliyot kassalaridagi naqd pullar”

Kredit 29824 — “Naqd pul mablag'lari bo'yicha jismoniy shaxslarning maqsadli hisob-kitoblari”;

d) jismoniy shaxslar tomonidan kreditni qaytarish uchun naqd pullar topshirilganda:

Debet 10101 — “Aylanma kassadagi naqd pullar”/ 10111 — “Amaliyot kassalaridagi naqd pullar”.

Kredit “Mijozlarning tegishli kredit hisobvarag‘i”
yoki

Kredit 12599 — “Jismoniy shaxslarga berilgan qisqa muddatli kreditlar bo‘yicha ko‘rilishi mumkin bo‘lgan zararlarni qoplash zaxirasi (kontr-aktiv)” va 14999 — “Jismoniy shaxslarga berilgan uzoq muddatli kreditlar bo‘yicha ko‘rilishi mumkin bo‘lgan zararlarni qoplash zaxirasi (kontr-aktiv)” (balansdan tashqari hisobvaraqlarda hisobga olinayotgan kredit to‘langanda);

e) jismoniy shaxslar tomonidan olingan kreditlar bo‘yicha foizlar to‘lovi uchun naqd pul topshirilganda:

Debet 10101 — “Aylanma kassadagi naqd pullar”/ 10111 — “Amaliyot kassalaridagi naqd pullar”.

Kredit 16309 — “Kreditlar bo‘yicha olinishi lozim bo‘lgan hisoblangan foizlar”

yoki

Kredit 16377 — “Shartnomaga ko‘ra hisoblab yozilgan, biroq muddatida to‘lanmagan olinishi lozim bo‘lgan foizlar”

yoki

Kredit 42005 — “Jismoniy shaxslarga berilgan muddati o‘tgan kreditlar bo‘yicha foizli daromadlar” (balansdan tashqari hisobvaraqlarda hisobga olinayotgan foizlar to‘langanda).

Bank kassasidan mijozlarga ish haqi va unga tenglashtirilgan to‘lovlar, dividendlar, xizmat safari xarajatlari, nafaqa va moddiy yordam pullari, shuningdek, qonun hujjatlarida ko‘zda tutilgan boshqa to‘lovlar bo‘yicha naqd pul berilganda quyidagi buxgalteriya o‘tkazmasi orqali amalga oshiriladi:

Debet “Mijozlarning depozit va kredit hisobvaraqlari”.

Kredit 10101 — “Aylanma kassadagi naqd pullar”/ 10111 — “Amaliyot kassalaridagi naqd pullar”.

Shunday qilib, banklarda kassa operatsiyalari hisobini tashkil qilish va yuritish tartibi hamda unga qo‘yilgan talablar O‘zbekiston Respublikasining “Fuqarolarning banklardagi omonatlarini himoyalash kafolatlari to‘g‘risida”gi, “O‘zbekiston Respublikasi Markaziy banki

to‘g‘risida”gi va “Banklar va bank faoliyati to‘g‘risida”gi Qonunlari, O‘zbekiston Respublikasi Prezidentining 2005-yil 5-avgustdagi PQ-147-sonli «Banklardagi depozit hisobvaraqlardan naqd pul to‘lovlarini uzluksiz ta‘minlash kafolatlari to‘g‘risida»gi Qarori, shuningdek, O‘zbekiston Respublikasi Markaziy bankining quyidagi tegishli me‘yoriy hujjatlarida belgilangan:

– O‘zbekiston Respublikasida banklar tomonidan naqd pul muomalasiga doir ishlarni tashkil etish to‘g‘risidagi yo‘riqnoma. O‘zbekiston Respublikasi Adliya vazirligi tomonidan 2018-yil 1-mayda 3003-son bilan ro‘yxatga olingan;

– O‘zbekiston Respublikasi banklarida kassa amallarining buxgalteriya hisobini yuritish qoidalari. O‘zbekiston Respublikasi Adliya vazirligi tomonidan 2006-yil 24-iyulda 1602-son (*AV ro‘yxat raqami 1602-1, 21.10.2016-y.*) bilan ro‘yxatga olingan.

– Tijorat banklarida kassa ishini tashkil etish, naqd pul va boshqa qimmatliklarni inkassatsiya qilishga doir yo‘riqnoma. O‘zbekiston Respublikasi Adliya vazirligi tomonidan 2018-yil 29-iyunda 3028-son (*ro‘yxat raqami 3028-4, 22.10.2020-y.*) bilan ro‘yxatga olingan.

– Banklar va ularning filiallari binolarida kassa tarmoqlarini tuzilishiga qo‘yiladigan texnik talablar. O‘zbekiston Respublikasi Adliya vazirligi tomonidan 2016-yil 26-iyulda 2816-son (*ro‘yxat raqami 2816-1, 30.07.2020-y.*) bilan ro‘yxatga olingan.

Talabalar masala va o‘quv vaziyatlarini yechishda tegishli yo‘riqnomalar va hujjatlar shaklidan foydalanishlari lozim. Yetishmayotgan rekvizitlar shartli ko‘rsatkichlar bilan to‘ldirilishi kerak.

41-masala.

Banklarda kassa operatsiyalari hisobini yuritish va ularda hujjatlar aylanishini tashkil etish tartibiga doir quyidagi tushuncha va bilimlar ketma-ketligi berilgan:

– banklarda kassa operatsiyalari bo‘yicha hujjatlar aylanishini tashkil qilish tartibini izohlang;

– qanaqa hujjatlar (hujjat namunalari) dan foydalanilib, kassa operatsiyalarini buxgalteriya hisobida rasmiylashtiriladi;

– banklarda kirim kassa operatsiyalarini hujjatlashtirish va ularni buxgalteriya hisobida aks ettirish tartibini izohlang;

- banklarda chiqim kassa operatsiyalarini hujjatlashtirish va ularni buxgalteriya hisobida aks ettirish tartibini izohlang;
- banklarda mijozlarning naqd pul tushumini inkassatsiya qilish tartibi va ularni buxgalteriya hisobida aks ettirish jarayonini asoslang;
- Markaziy bankning hududiy Bosh boshqarmalari hisob-kitob kassa markaz (HKKM) laridan tijorat banklariga madad pullarini berish va olish bo'yicha operatsiyalar buxgalteriya hisobi qaysi hisobvaraqlarda aks ettirilishini tushuntiring.

Topshiriq:

1. Siz 3-mavzu bo'yicha ma'ruza mashg'ulotida olgan nazariy bilimlaringizni yuqorida berilgan ketma-ketlik asosida ularning mazmunini chizma ko'rinishida guruh talabalari kichik jamoaga ajratilgan holda bir tizimga keltiring.
2. Ushbu ketma-ketlikda keltirilgan tushunchalar tarkibini analitik hisob nuqtai nazardan yondashilgan holda ularning mazmun va mohiyatini chizma tarzda kengroq yoritib bering.
3. Ushbu topshiriqni quyidagi chizmalardan foydalanib bajaring.

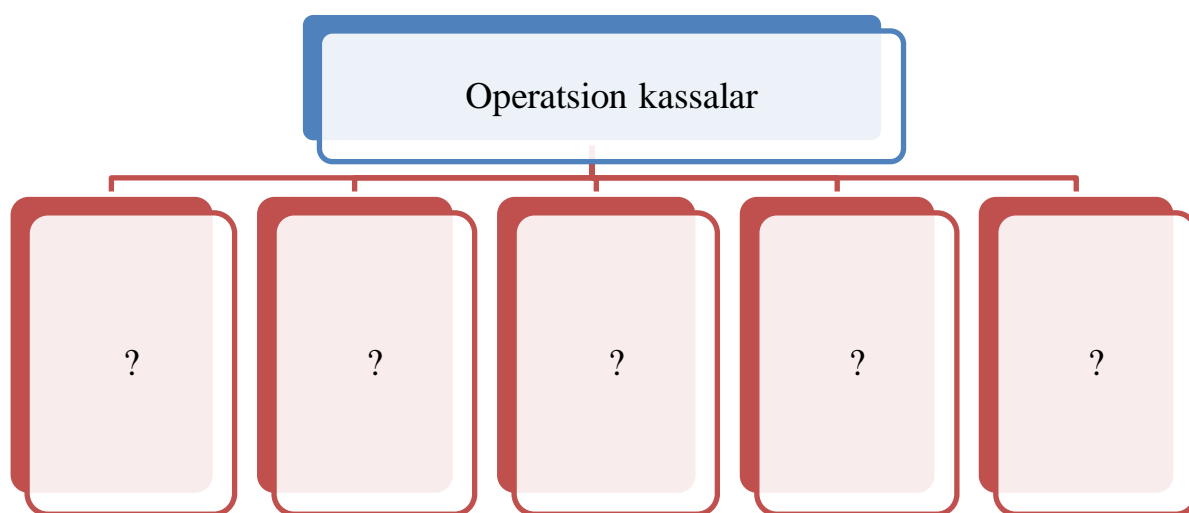

1-chizma. Operatsion kassa

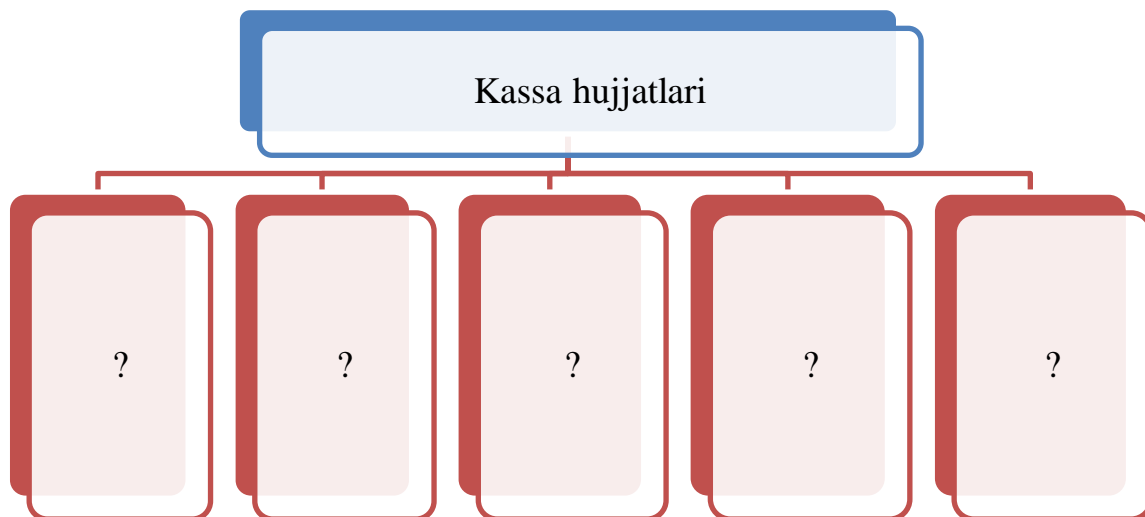

2-chizma. Kassa hujjatlari.

42-masala.

AT "Aloqabank" kassasiga jismoniy shaxsdan 30000 so‘m naqd pul mablag‘i qabul qilindi va uning talab qilib olinguncha saqlanadigan depozit hisobvarag‘iga kirim qilindi.

Topshiriq:

1. Kirim kassa operatsiyalarida hujjatlar aylanishi tartibini aytib bering.
2. Jismoniy shaxslardan naqd pul mablag‘larining qabul qilinishi qanday kassa hujjati bilan rasmiylashtiriladi?
3. Tegishli buxgalteriya yozuvini bering.

43-masala.

Kredit-standart bank kassasiga «Zangiota» xususiy firmasidan 140000 so‘m naqd pul miqdorida chakana savdo tushumi qabul qilindi.

Topshiriq:

1. Kirim kassa operatsiyalari bo‘yicha hujjatlar aylanishi sxemasini chizing.
2. Yuridik shaxslardan naqd pul mablag‘larining qabul qilinishi qanday kassa hujjati bilan rasmiylashtirilishi va uning tuzilishini aytib bering.
3. Tegishli buxgalteriya yozuvini bering.

44-masala.

Jismoniy shaxsning arizasiga asosan uning jamg'arma depozit hisobvarag'idan 50000 so'm naqd pul mablag'i qaytarib berildi.

Topshiriq:

1. Chiqim kassa operatsiyalari bo'yicha hujjatlar aylanishi sxemasini chizing.
2. Jismoniy shaxslarning omonatlari bo'yicha chiqim kassa operatsiyalari qanday hujjat bilan rasmiylashtiriladi?
3. Tegishli buxgalteriya yozuvini bering.

45-masala.

AT "Agrobank" 1-oktabrda quyidagi mijozlarga naqd pul mablag'larini berdi:

- «Yulduz» aksiyadorlik jamiyatiga aholidan qishloq xo'jaligi mahsulotlarini sotib olish uchun – 1000000 so'm;
- «Ardus» qo'shma korxonasiga ish haqi uchun – 1900000 so'm;
- Bank xodimiga safar xarajatlari uchun bo'nak – 50000 so'm.

Topshiriq:

1. Bank kassasidan naqd pul mablag'larini berish bo'yicha hujjatlar aylanishi tartibini aytib bering.
2. Chiqim kassa hujjatlari va chiqim kassa jurnalini to'ldiring.
3. Tegishli buxgalteriya yozuvini bering.

46-masala.

AT "Savdogarbank"ning kassasiga 2018-yil 8-oktabrda quyidagi naqd pul mablag'lari qabul qilindi:

- «Ziyo-Nur» xususiy firmasidan safar xarajatlari uchun olingan mablag'larning ishlatilmay qolgan qismi 50000 so'm, to'lanmagan ish haqi summasi – 120000 so'm;
- «Yulduz» fermer xo'jaligidan qishloq xo'jaligi mahsulotlarini sotishdan tushgan tushum – 670000 so'm;
- «Spektr» qo'shma korxonasidan chakana savdo tushumi – 5000 so'm;
- Bank xodimi R.Komilovdan safar xarajatlari uchun berilgan bo'nak (avans)ning ishlatilmagan qismi – 12000 so'm.

Topshiriq:

1. Kirim kassa operatsiyalari bo'yicha hujjatlar aylanishi sxemasini chizing.
2. Kirim kassa hujjatlari va kirim kassa jurnalini to'ldiring.
3. Tegishli buxgalteriya yozuvlarini bering.

47-masala.

«Servis» aksiyadorlik jamiyati ish haqi to'lash uchun 3000000 so'mga pul cheki va xodimlarning ish haqidan ushlab qolingani daromad solig'ini budjetga to'lash uchun 340000 so'mga to'lov topshiriqnomasini AT «Hamkorbank»ka taqdim etdi. Mijozning hisobvarag'ida pul mablag'lari qoldig'i operatsiyalarni amalga oshirish uchun yyetarli.

Topshiriq:

1. Pul chekining rekvizitlarini aytib bering.
2. Pul cheki orqali naqd pul mablag'larini berish bo'yicha hujjatlar aylanishi sxemasini chizing.
3. Tegishli buxgalteriya yozuvlarini bering.

48-masala.

AT «Hamkorbank» operatsion kun davomida quyidagi kassa operatsiyalarini amalga oshirdi:

– «Yulduz» davlat korxonasiidan 450000 so'm naqd pul mablag'lari (savdo tushumi) qabul qilindi.

– «Karimova G.» yakka tartibdagi tadbirkorga 55000 so'm naqd pul mablag'lari berildi.

Bank kassasida operatsion kun boshidagi naqd pul qoldig'i 1300500 so'mni tashkil qilgan. Bank kassasi limiti – 1350000 so'm.

Topshiriq:

1. Kassaga naqd pul mablag'larini kirim qilinishi qanday hujjatlar bilan rasmiylashtiriladi?
2. Kun oxiriga kassa oborotlarini taqqoslash tartibini aytib bering.
3. Kun oxirida kassa limiti oshiqcha bo'lganda bank qanday operatsiyalarni amalga oshiradi va qanday hujjatlarni rasmiylashtiradi?
4. Naqd pul mablag'larini qabul qilish, berish va kun oxiriga kassa qoldig'ini tartibga solish bo'yicha tegishli buxgalteriya yozuvlarini bering.

49-masala.

AT «Hamkorbank»ning kechki kassasiga «Ziyo-Nur» xususiy firmasidan –2000000 so‘m, «Toshkent» davlat korxonasidan – 10000000 so‘m naqd pul mablag‘lari qabul qilindi va ularning hisobvaraqlariga kirim qilindi.

Topshiriq:

1. Kechki kassalar tomonidan naqd pul mablag‘larini qabul qilish tartibini aytib bering.
2. Tegishli kassa hujjatlarini rasmiylashtiring.
3. Buxgalteriya yozuvlarini bering.

50-masala.

AT “Agrobank”ning kassa prognoziga asosan 27-noyabrda bank kassasining joriy tushumlari chiqim kassa operatsiyalarini amalga oshirilishini ta‘minlash uchun 250000 so‘m miqdorida yetarli bo‘lmasligi aniqlandi.

Topshiriq:

1. Bankning operatsion kassasini to‘ldirish manbalarini aytib bering.
2. Hisob-kitob kassa markazi (HKKM)dan naqd pul mablag‘larining olinishi va rasmiylashtirilishi tartibini aytib bering.
3. Tegishli buxgalteriya yozuvlarini bering.

51-masala.

AT «Hamkorbank» inkassatsiya qilingan 240000 so‘m miqdoridagi naqd pul tushumlarini, ular haqiqatda sanalguncha, pulli sumkalariga yozilgan nakladnoylarga asosan «Zumrad» magazinining hisobvarag‘iga kirim qildi. Inkassatsiya qilingan pul tushumlarini sanab chiqish natijasida 60 so‘m kamomad aniqlandi.

Topshiriq:

1. Bank inkassatorlari tomonidan xo‘jalik subyektlarining pul tushumlarini inkassatsiya qilish tartibini aytib bering.
2. Xo‘jalik subyektlari tomonidan pul mablag‘lari inkassatorlarga topshirilayotganda pulli sumkalarga yoziladigan hujjatlarning blankalarini to‘ldiring.
3. Tegishli buxgalteriya yozuvlarini bering.

52-masala.

AT «Hamkorbank» inkassatsiya qilingan 1200000 so‘m miqdoridagi naqd pul tushumlarini, ular haqiqatda sanalguncha, pulli sumkalariga yozilgan nakladnoylarga asosan «Ziyoda» qo‘shma korxonasi hisobvarag‘iga kirim qildi. Inkassatsiya qilingan pul tushumlarini sanab chiqish natijasida 120 so‘m oshiqcha chiqdi.

Topshiriq:

1. Bank inkassatorlari tomonidan xo‘jalik subyektlarining pul tushumlarini inkassatsiya qilish tartibini aytib bering.
2. Xo‘jalik subyektlari tomonidan pul mablag‘lari inkassatorlarga topshirilayotganda pulli sumkalarga yoziladigan hujjatlarning blankalarini to‘ldiring.
3. Tegishli buxgalteriya yozuvlarini bering.

53-masala.

Jismoniy shaxsdan 500000 so‘m naqd pul mablag‘lari 3 oy muddatga, yillik 40 foiz ustama to‘lash sharti bilan omonat (muddatli depozit)ga qabul qilindi. Depozit muddati tugagandan so‘ng, asosiy summa va foiz summalari jismoniy shaxsga qaytarib berildi.

Topshiriq:

1. Jismoniy shaxslarga muddatli depozit hisobvaraqlarini ochish tartibini aytib bering.
2. Muddatli depozit bo‘yicha foizlarni hisoblang.
3. Tegishli buxgalteriya yozuvlarini bering.

54-masala.

Jismoniy shaxsning arizasiga asosan, 150000 so‘m pul mablag‘lari uning talab qilib olinguncha saqlanadigan depozitlar hisobvarag‘idan jamg‘arma depozitga o‘tkazildi. Depozit majburiyatlar bo‘yicha birinchi oy uchun yillik 36 foiz miqdorida foizlar hisoblandi va jismoniy shaxsning jamg‘arma depozitlar hisobvarag‘iga o‘tkazib berildi.

Topshiriq:

1. Jismoniy shaxslarga jamg‘arma depozit hisobvaraqlarini ochish tartibini aytib bering.
2. Pul mablag‘larini jamg‘arma depozitlar hisobvarag‘iga o‘tkazish qanday hisob-kitob hujjati bilan rasmiylashtiriladi?

3. Jamg'arma depozit bo'yicha foizlarni hisoblang.
4. Tegishli buxgalteriya yozuvlarini bering.

55-masala.

Aylanma kassadan bank xodimiga xizmat safari xarajatlari uchun 40000 so'm miqdorida bo'nak (avans) berildi. Xizmat safaridan qaytgandan keyin, bank xodimi tomonidan 5000 so'm miqdorida bo'nak summasining ishlatilmagan qismi kassaga qaytarib topshirildi.

Topshiriq:

1. Kassa hujjatlarini rasmiylashtiring.
2. Tegishli buxgalteriya yozuvlarini bering.

56-masala.

Joriy yilning 12-oktabrida "Bank"ning amaliyot bo'limi kassasida quyidagilar amalga oshirildi:

T/r	Bank operatsiyalarining mazmuni	Qanaqa hujjatga asosan	Summasi (ming so'm)	Provodka	
				Dt	Kt
1.	<p>«Spektr» MCHJdan naqd pul mablag'lari bank kassasiga qabul qilindi:</p> <ul style="list-style-type: none"> – sarf-xarajat uchun olingan mablag'ning ishlatilmay qolgan qismi; – to'lanmagan ish haqqi summasi. 		500.00 120.00		
2.	«Spektr» MCHJga qishloq xo'jaligi mahsulotlarini sotishdan tushgan tushum olindi		670.00		
3.	«Spektr» MCHJdan savdo tushumi qabul qilindi		530.4		
4.	«Abbos» XF savdo tushumini bank kassasiga topshirdi		450.4		
5.	Jismoniy shaxs E. Xamraevga muddatli depozit hisobvarag'i dan naqd pul mablag'i berildi.		55.00		
6.	Bank kassasiga inkassatsiya orqali «Nodira» xususiy firmasidan naqd pul qabul qilindi. Unda qayta sanash kassasi xodimlarining hisobotiga ko'ra, naqd		200.00 10.0		

	pul ortiqcha chiqdi.				
7.	Bankning amaliyot bo'limi 14-oktabrda quyidagi mijozlarga naqd pul mablag'larni berdi: – «Yulduz» AJga ish haqi to'lash uchun; – «Farxod» fermer xo'jaligiga qishloq xo'jaligi mahsulotlarini sotib olish uchun; – Jismoniy shaxs A.Akromovga muddatli depozitini qaytarish uchun.		500.00 542.00 900.00		
8.	15-oktabr kuni bank kassasida quyidagi operatsiyalar amalga oshirildi: – bankomatga naqd pul mablag'i qo'yildi; – valuta ayriboshlash shaxabchasiga naqd pul mablag'i berildi; – «Kashmir» QKdan savdo tushumi qabul qilindi.		500.00 2500.0 0 154630 0		
9.	Bank xodimi O. Murodovga safar xarajatlari uchun bo'nak berildi		350.00		
10.	18-oktabrda bankning amaliyot kassasiga quyidagi naqd pul mablag'i kelib tushdi: – «Prima» xususiy firmasidan sarf-xarajatga olingan mablag'larning ishlatilmay qolgan qismi; – to'lanmagan ish haqi summasi; – «Sharma» MCHJdan hisob-kitob hisobvaraqni ochish uchun to'lov olindi; – «Maqsud» fermer xo'jaligidan qishloq xo'jaligi mahsulotlarini sotishdan tushgan tushum; – Bank xodimi O. Murodovga safar xarajatlari uchun berilgan bo'nakning ishlatilmagan qismi qaytarildi		65200 420.00 95.00 670.00 53.00		
11.	19-oktabrda bankning amaliyot kassa prognoziga asosan bank kassasiga joriy tushumlar, chiqim kassa operatsiyalarini amalga oshirilishini				

	ta'minlash uchun yetarli bo'lmisligi aniqlandi va zaxira kassasidan naqd pul olindi.		2500.0 0		
12.	20-oktabrda bankning amaliyot bo'limi inkassa qilingan naqd pul tushumlarini ular haqiqatda sanalguncha pul tushumi sumkalariga yozilgan yuk xatiga asosan «Farmed» xususiy aptekasining hisobvarag'iga kirim qildi. Inkassa qilingan pul tushumlarini sanab chiqish natijasida kamomad aniqlandi.		1560.0 0 40.00		
13.	Operatsiya natijasida yuqoridagi mijozlardan bank xizmati uchun xizmat ko'rsatish bo'yicha tuzilgan shartnomaga asosan, har birining hisobvarag'idan mablag' yechib olindi		?		

Topshiriq:

1. Amalga oshirilgan operatsiyalarni buxgalteriya hisobida aks ettirish uchun asos bo'luvchi hujjat nomini va buxgalteriya yozuvlari (provodka)ni yozing.

2. Hisob-kitob operatsiyalari bo'yicha hujjatlar aylanishini tushuntiring.

Masalaning yechilishi:

T/r	Bank operatsiyalarining mazmuni	Qanaqa hujjatga asosan	Summasi (ming so'm)	Provodka	
				Dt	Kt
1.	“Spektr» MCHJdan naqd pul mablag'lari bank kassasiga qabul qilindi: – sarf-xarajat uchun olingan mablag'ning ishlatilmay qolgan qismi; – to'lanmagan ish haqi summasi.		500.00 120.00	10101	20208
2.	“Spektr» MCHJga qishloq xo'jaligi mahsulotlarini sotishdan tushgan tushum olindi		670.00	16103	20208

3.	«Spektr» MCHJdan savdo tushumi qabul qilindi		530.4	16103	20208
4.	«Abbos» XF savdo tushumini bank kassasiga topshirdi		450.4	10101	20208
5.	Jismoniy shaxs E. Xamrayevga muddatli depozit hisobvarag'idan naqd pul mablag'i berildi.		55.00	20406	10101
6.	Bank kassasiga inkassatsiya orqali «Nodira» xususiy firmasidan naqd pul qabul qilindi. Unda qayta sanash kassasi xodimlarining hisobotiga ko'ra, naqd pul ortiqcha chiqdi.		200.00 10.0	10101	19903 29816
7.	Bankning amaliyot bo'limi 14-oktabrda quyidagi mijozlarga naqd pul mablag'larni berdi: – «Yulduz» AJga ish haqqi to'lash uchun; – «Farxod» fermer xo'jaligiga qishloq xo'jaligi mahsulotlarini sotib olish uchun; – Jismoniy shaxs A. Akromovga muddatli depozitini qaytarish uchun.		500.00 542.00 900.00	20208 20208 20606	10101
8.	15-oktabr kuni bank kassasida quyidagi operatsiyalar amalga oshirildi: – bankomatga naqd pul mablag'i qo'yildi; – valuta ayriboshlash shaxabchasiga naqd pul mablag'i berildi; – «Kashmir» QKdan savdo tushumi qabul qilindi.		500.00 2500.00 1546300	10107 10103 20606	10101 10101 20214
9.	Bank xodimi O. Murodovga safar xarajatlari uchun bo'nak berildi		350.00	56302	10101
10.	18-oktabrda bankning amaliyot kassasiga quyidagi naqd pul mablag'i kelib tushdi: – «Prima» xususiy firmasidan sarf-xarajatga olingan mablag'larning ishlatilmay qolgan qismi; – to'lanmagan ish haqqi summasi; – «Sharma» MCHJdan hisob-kitob		65200 420.00 95.00	10101	20208 20208 45294

	hisobvaraqlarni ochish uchun to'lov olindi; – «Maqsud» fermer xo'jaligidan qishloq xo'jaligi mahsulotlarini sotishdan tushgan tushum; – Bank xodimi O. Murodovga safar xarajatlari uchun berilgan bo'nakning ishlatilmagan qismi qaytarildi		670.00 53.00		20208 56302
11.	19-oktabrda bankning amaliyot kassa prognoziga asosan bank kassasiga joriy tushumlar, chiqim kassa operatsiyalarini amalga oshirilishini ta'minlash uchun yetarli bo'lmasligi aniqlandi va zaxira kassasidan naqd pul olindi.		2500.00	10101	10102
12.	20-oktabrda bankning amaliyot bo'limi inkassa qilingan naqd pul tushumlarini ular haqiqatda sanalguncha pul tushumi sumkalariga yozilgan yuk xatiga asosan «Farmed» xususiy aptekasining hisobvarag'iga kirim qildi. Inkassa qilingan pul tushumlarini sanab chiqish natijasida kamomad aniqlandi.		1560.00 40.00	19903 19935	20208 19903
13.	Operatsiya natijasida yuqoridagi mijozlardan bank xizmati uchun xizmat ko'rsatish bo'yicha tuzilgan shartnomaga asosan, har birining hisobvarag'idan mablag' yechib olindi		?	20208	45294

5-MAVZU: BANKLARDA KREDIT, FAKTORING VA LIZING OPERATSIYALARI HISOBI

Ushbu mavzu bo'yicha keltirilgan masalalar va o'quv vaziyatlarini yechish banklarda kredit operatsiyalarini tashkil qilish va ularning turlari, mijozlarning kreditga layoqatlilik darajasini aniqlash, mijozlarga beriladigan kreditlarni rasmiylashtirish va ular bo'yicha alohida hisobvaraqlar, overdraft va kontokorrent hisobvaraqlarini ochish tartibini, berilgan kreditlar bo'yicha foizlarni hisoblash va undirilishini hisobga olish, mijozlarga berilgan muddati o'tgan kreditlar va shartlari qayta ko'rib chiqilgan kreditlarning hisobini yuritish, muammoli kreditlar bo'yicha ko'rilishi mumkin bo'lgan zararlarni qoplash zaxirasini tashkil qilish va hisobga olish tartibini o'rganishga yordam beradi.

Kredit operatsiyalari (lotincha «creditum» kredit degan ma'noni anglatadi) deganda shartlar asosida, ya'ni qaytarishlilik muddatlilik va to'lovlilik shartlari asosida ma'lum bir miqdordagi pulni qarzga berish tushuniladi. Boshqacha qilib aytganda, qarzdor qarzni belgilangan muddat ichida qaytarib berishi va undan tashqari ma'lum summani to'lashi lozim. Bu summa qarzga olingan mablag'lar uchun to'lov bahosi bo'lib, u kredit uchun foiz deb ataladi.

Bank o'z tabiati jihatidan moliya-kredit tashkiloti bo'lib, uning uchun kredit operatsiyalari, bank xizmatlarinig bir ko'rinishi hisoblanib, u boshqa bank operatsiyalari ichida asosiy o'rin egallaydi. Bank o'z kredit operatsiyalari uchun faqatgina o'ziga tegishli bo'lgan pul mablag'larini ishlatmay, balki bunday pul mablag'larining manbalarini shakllantirishdan hosil bo'lgan pul mablag'larini ham ishlatadi. Bunda boshqa banklardan olingan kredit bilan bir qatorda, bank shuningdek pul mablag'larini o'z omonatchilaridan va tashkilotlardan turli hisob varaqlarga jalb etadi. Bu yerda mablag'lar saqlanadi va turli xil hisob-kitoblarda qo'llaniladi. Bunday, pul mablag'larni jalb etish ham kredit xarakteriga ega, chunki u ham qaytarishlilik muddatlilik va to'lovlilik shartlariga asoslanadi, bank esa bu yerda qarzdor sifatida namoyon bo'ladi.

Bank kreditlari muddatiga qarab turlicha bo'ladi (uzoq va qisqa); qarzdorning tashkiliy-huquqiy tuzilishiga qarab (davlat, xususiy va aksionerlik jamiyati, kooperativlar, uyushmalar, boshqa banklar,

qo'shma korxonalar, fermerlar, xususiy shaxslar va hokazolar); tarmoqqa qarab, (sanoat qishloq xo'jaligi, kommunal kredit); maqsadiga qarab (mavsumiy xarajatlarni to'lov hujjatlarni to'lash uchun, aylanma mablag'larni to'ldirish uchun va boshqa asosiy aktivlar bilan bog'liq xarajatlarni moliyalashtirish) shuningdek, boshqa mezonlarga qarab yirik va kichik kreditlarga farqlanadi.

Bank kredit berish uchun jalb qilingan barcha mablag'larni va o'z mablag'larini ishlatishi mumkin. Tijorat banklari bu mablag'larning bir qismini majburiy rezervlar sifatida Markaziy bankga o'tkazishi kerak va shuningdek, ularning bir qismini yuqori likvid mablag'lar shaklida saqlanishi lozim. Mablag'lar qoldig'i bankning kredit potensialini ifodalab, kredit berish uchun ishlatiladi. Bank foyda ko'rib ishlashi uchun o'z kredit potensialidan samarali foydalanishi lozim, bu esa zamonaviy sharoitlarda juda qiyin masala hisoblanadi.

Kreditlashni tashkil etish kredit munosabatlarining ikki subyekti – bank va qarz oluvchining o'zaro majburiyatlari hamda manfaatlarini uyg'unlashtirishni nazarda tutadi. Kreditor sifatida banklarning olib boradigan faoliyati ular uchun me'yoriy bo'lgan hujjat kredit siyosatida o'z aksini topadi. Tijorat banklari kredit siyosatini mustaqil tuzadilar. Har bir bank siyosiy, iqtisodiy, tashkiliy va boshqa jihatlarni hisobga olgan holda, o'z kredit siyosatini shakllantirishi bank kreditlash faoliyatining muhim tomoni hisoblanadi. Tijorat bankining kredit siyosati kreditlarni boshqarishning asosi hisoblanadi.

Bankning kredit siyosati kreditlash jarayonida yuzaga keluvchi tavakkalchilikni boshqarishda bank rahbariyati tomonidan qabul qilinadigan chora va uslublarni belgilovchi hamda bank rahbariyati va xodimlarini kreditlar portfelini samarali boshqarishga doir ko'rsatmalar bilan ta'minlovchi hujjatdir (*Tijorat banklari kredit siyosatiga nisbatan qo'yiladigan talablar to'g'risidagi nizom. O'zR Adliya vazirligi tomonidan 02.03.2000-yilda 905-son (AV ro'yxat raqami 905-3-son, 08.11.2010-y.) bilan ro'yxatga olingan*).

Kredit mijozning hisob-kitob varag'i joylashgan bankda beriladi. Zarar ko'rib ishlaydigan, nolikvid balansga ega bo'lgan xo'jalik yurituvchi subyektlarga kredit berilmaydi, ilgari berilgan kreditlar esa belgilangan tartibda muddatidan ilgari undirib olinadi. Kredit resurslaridan uzoq muddatli moliyaviy nobarqaror xo'jasizlik va

zararlarni qoplash uchun foydalanishga yo‘l qo‘yilmaydi. Kreditlar muddatiga ko‘ra, qisqa va uzoq muddatli turlarga bo‘linadi.

Qisqa muddatli kreditlar amal qilish muddati 12 oydan oshmaydigan kredit bo‘lib, uning muddati uzaytirilishi kreditlanayotgan tadbirlarni o‘tkazish muddati, ularning qoplanishi va boshqa shartlardan kelib chiqqan holda belgilanadi. Qisqa muddatli kreditlar kreditlarning boshqa turlariga nisbatan likvidliroq hisoblanadi. Uzoq muddatli kreditlar 3-5 yildan ortiq muddatga beriladi. Kreditlash jarayoni bir nechta tamoyillar asosida amalga oshiriladi: *kreditning muddatliligi; kreditning qaytarilishligi; kreditning to‘lovliligi (foizliligi)*.

Banklarda kredit operatsiyalarini rasmiylashtirishda mijozlardan qabul qilingan kredit uchun arizani ro‘yxatga olishdan boshlanadi. Bank mijozlari tomonidan ariza bilan birgalikda kredit olish uchun to‘plangan hujjatlar (kredit paketi) kredit bo‘limiga topshiriladi. Bank tomonidan mijozlarni kreditlashda ularning arizalari mazmunidan kelib chiqib, kreditlash obyektlariga ko‘ra, kreditning turlari bo‘yicha kredit hajmini, mazmunini, muddatlarini, kreditlash manbasini va shartlarini kredit siyosatiga muvofiq amalga oshiradilar. Shunga mos ravishda ulardan kredit olish uchun tegishli hujjatlarni talab qiladi.

Bank tomonidan berilgan kreditlar haqiqiy qiymati bo‘yicha aks ettiriladi va u qarzdorga berilgan pul mablag‘lari summasini ifodalaydi. Bank tomonidan kredit berilganda quyidagi buxgalteriya o‘tkazmasi amalga oshiriladi:

Dt 11900 — 15500 (tegishli ssuda hisobvarag‘i)

Kt 10301 — «Markaziy bankdagi vakillik hisobvarag‘i — Nostro» (agar mablag‘ oluvchiga boshqa tijorat banki tomonidan xizmat ko‘rsatilsa), yoki

Kt — mablag‘ oluvchining talab qilib olunguncha depozit hisobvarag‘i (agar mablag‘ oluvchiga mazkur bankda xizmat ko‘rsatilsa), yoki

Kt 10100 — «Kassadagi naqd pul va boshqa to‘lov hujjatlari» (kredit naqd pulda berilganda).

Kredit berish munosabati bilan bank tomonidan olinadigan vositachilik haqi qarzdorning moliyaviy holatini va investitsiya loyihalarini qoplanishini baholash, kafolatlarni baholash va aks ettirish, garov va boshqa ta‘minotlarni tashkillashtirish bo‘yicha tadbirlar, hujjatlarni tayyorlash va ularni qayta ishlash hamda bitimni yakunlash

bilan bog'liq bank xarajatlari kompensatsiyasini o'z ichiga oladi. Shu kabi vositachilik haqlari kredit berish va kelgusida kredit munosabatlarida qatnashishning ajralmas qismi bo'lib, va ularga tegishli to'g'ridan to'g'ri xarajatlar bilan birga, muddati uzaytiriladi va real daromadni tuzatish (korrektirovka qilish) sifatida tan olinadi. Bundan tashqari, banklar kredit berish bo'yicha yozma majburiyat uchun vositachilik haqi olishlari mumkin.

Banklar tomonidan xizmatlar uchun potensial qarz oluvchilardan vositachilik haqi olinayotganda quyidagi buxgalteriya o'tkazmasi amalga oshiriladi:

*Dt — Qarz oluvchining talab qilib
olunguncha deposit hisobvarag'i*

Kt 22896 — «Boshqa muddati uzaytirilgan daromadlar».

Kredit berish bo'yicha yozma majburiyat bergani uchun olingan vositachilik daromadlari, kredit shartnomasini tuzish ehtimoli mavjud bo'lganda, bankning kredit berish jarayonida uzluksiz ishtirok etganligi uchun to'lov (kompensatsiya) sifatida qaraladi. Bank tomonidan olingan vositachilik daromadlari ular bilan bog'liq bevosita xarajatlar bilan birgalikda uzaytiriladi va ular real daromadni tuzatish (korrektirovka) sifatida tan olinadi.

Agar kredit berish bo'yicha majburiyat muddati tugab, kredit talab qilib olinmagan bo'lsa, u holda kredit berish majburiyati uchun vositachilik haqi ushbu muddat tugagandan keyin daromad sifatida tan olinadi

Agar qarzdor tomonidan bankka bozorda kredit shartnomasida belgilangan foiz stavkasiga nisbatan shakllangan yuqoriroq foiz stavkasiga muqobil tarzda ma'lum bir komissiyani to'lanishi to'g'risida bank va qarzdor o'rtasida kelishuvga erishilgan taqdirda, ushbu komissiya to'lovi kredit muddati davomida to'lanishi lozim, ya'ni uzaytiriladi va real daromadni tuzatish (korrektirovka) sifatida tan olinadi.

Qarzdor tomonidan kredit muddatidan oldin qaytarilsa yoki boshqa shaxs foydasiga voz kechilsa, bank mazkur kredit bilan bog'liq har qanday muddati uzaytirilgan vositachilik haqini kredit qaytarilgan yoki boshqa shaxs foydasiga voz kechilgan sanasiga daromad sifatida tan oladi.

Balans hisobotini har bir tuzish sanasiga (har oyda) bank tomonidan Tijorat banklarida aktivlar sifatini tasniflash va aktivlar bo'yicha ehtimoliy yo'qotishlarni qoplash uchun zaxiralar shakllantirish hamda ulardan foydalanish tartibi to'g'risidagi **nizom** (ro'yxat raqami 2696, 2015-yil 14-iyul) va Foizlarni o'stirmaslik to'g'risidagi **nizom** (ro'yxat raqami 1304, 24-yanvar 2004-yil), shuningdek MHXSga muvofiq kreditlar tasniflanadi, mavjud va ko'rilishi mumkin bo'lgan zararlarni qoplash zaxiralari shakllantiriladi.

Kredit qadrsizlanishini tasdiqlovchi obyektiv dalillar va sharoitlar aniqlangan taqdirda, zarar summasi quyidagi ikki miqdordan eng yuqorisi bo'yicha baholanadi:

1) tijorat banklarida aktivlar sifatini tasniflash va aktivlar bo'yicha ehtimoliy yo'qotishlarni qoplash uchun zaxiralar shakllantirish hamda ulardan foydalanish tartibi to'g'risidagi **nizomga** (ro'yxat raqami 2696, 2015-yil 14-iyul) muvofiq aniqlangan summa bo'yicha; yoki

2) kreditning balans qiymati va kreditning dastlabki real foiz stavkasi bo'yicha diskontlangan kutilayotgan kelajakdagi pul oqimlarining joriy qiymati o'rtasidagi farq bo'yicha.

Bank ko'rilishi mumkin bo'lgan zararlarni baholashni quyidagicha aks ettiradi:

Dt 56802 — «Kreditlar bo'yicha ko'rilishi mumkin bo'lgan zararlarni baholash»

*Kt — Kreditlar bo'yicha ko'rilishi mumkin bo'lgan zararlar zaxirasi
— Kreditning tegishli kategoriyasi (kontr-aktiv)*

Agar kredit portfelining keyingi tahlili natijasida uning zaxiralari mazkur Nizomning 10-bandida ko'rsatilgan talablardan oshsa, bank zaxira summasini oxirgi sana holati bo'yicha aniqlangan, ko'rilishi mumkin bo'lgan zararlar summasiga muvofiqlashtirishi lozim. Bunda quyidagi buxgalteriya o'tkazmasi amalga oshiriladi:

*Dt — Ko'rilishi mumkin bo'lgan zararlar zaxirasi —
Kreditning tegishli kategoriyasi (kontr-aktiv)*

Kt 56802 — «Kreditlar bo'yicha ko'rilishi mumkin bo'lgan zararlarni baholash».

Chet el valutasida berilgan kreditlar bo'yicha ko'rilishi mumkin bo'lgan zararlarni baholash avval kredit qaysi valutada berilgan bo'lsa, o'sha valutada amalga oshiriladi. Shu tarzda, birinchi navbatda, har qanday ehtimoliy zararlarni baholash chet el valutasida amalga

oshiriladi, keyin ushbu summa O'zbekiston Respublikasi milliy valutasida aks ettiriladi.

Kreditlarni qaytarilishi qarz oluvchining asosiy, shuningdek ikkilamchi talab qilib olinguncha depozit hisobvaraqlaridan quyidagi buxgalteriya o'tkazmasi orqali amalga oshiriladi:

Dt — Qarz oluvchining talab qilib olinguncha depozit hisobvarag'i

Kt — Ssuda hisobvarag'i.

Agar kredit kafolat beruvchi (kafil) tomonidan qaytarilsa, quyidagi buxgalteriya o'tkazmasi amalga oshiriladi:

Dt — Kafolat beruvchi (kafil)ning talab qilib olinguncha depozit hisobvarag'i, yoki

Dt 10301 — «Markaziy bankdagi vakillik hisobvarag'i — Nostro» (agar mablag' oluvchiga boshqa tijorat banki tomonidan xizmat ko'rsatilsa).

Kt — Ssuda hisobvarag'i.

Kreditlar naqd pulda qaytarilganda quyidagi buxgalteriya o'tkazmasi amalga oshiriladi:

Dt 10100 — «Kassadagi naqd pul va boshqa to'lov hujjatlari»

Kt — Ssuda hisobvarag'i

Agar kreditga foiz o'stirmaslik maqomi berilmagan bo'lsa, unda kreditlar bo'yicha foizlar tushumi quyidagi buxgalteriya o'tkazmasi orqali aks ettiriladi:

Dt — Qarz oluvchining talab qilib olunguncha depozit hisobvarag'i

Kt 16309 — «Kreditlar bo'yicha hisoblangan foizlar».

Foizlarni o'stirmaslik maqomi berilgan kreditlar bo'yicha foizlar hisobi Foizlarni o'stirmaslik to'g'risidagi nizomga (ro'yxat raqami 1304, 2004-yil 24-yanvar) muvofiq amalga oshiriladi.

Qarzdor tomonidan garov bilan ta'minlanmagan kredit qaytarilmasa yoki to'liq qaytarilmaganda, ularni shakllantirilgan zaxira hisobidan hisobdan chiqarish quyidagi buxgalteriya o'tkazmasi orqali amalga oshiriladi:

Dt — Kreditlar bo'yicha ko'rilishi mumkin bo'lgan zararlar zaxirasi — Kreditning tegishli kategoriyasi (kontr-aktiv)

Kt — Ssuda hisobvarag'i

Garov bilan ta'minlangan kredit qarzdor tomonidan qaytarilmasa yoki to'liq qaytarilmagan holda, bank kreditni qaytarish uchun undiruvni garovga qo'yilgan mol-mulkka qaratishga haqli. Undiruvga qaratilgan garovga qo'yilgan mol-mulkni sotish kimoshdi savdosi orqali qonun hujjatlarida belgilangan tartibda amalga oshiriladi. Garovga qo'yilgan mol-mulkni sotishdan mablag'lar kelib tushganda 10301 — «Markaziy bankdagi vakillik hisobvarag'i — Nostro» hisobvarag'i debetlanadi va 29801 — «Mijozlar bilan hisob-kitoblar» hisobvarag'i kreditlanadi.

Kreditlar bo'yicha asosiy qarzni va mazkur kredit bo'yicha hisoblangan, lekin hali olinmagan foizlarni so'ndirish quyidagi buxgalteriya o'tkazmasi orqali amalga oshiriladi:

a) asosiy qarz qaytarilganda:

Dt 29801 — «Mijozlar bilan hisob-kitoblar».

Kt — Ssuda hisobvarag'i.

b) asosiy qarz to'liq qaytarilgandan keyin, foizlar so'ndirilganda:

Dt 29801 — «Mijozlar bilan hisob-kitoblar».

Kt 41400 — 44600 — Kreditlar bo'yicha foizli daromadlar.

Kredit garovga olingan mol-mulkni o'z egaligiga olish yo'li bilan qaytarilgan taqdirda, kreditning balans qiymati va garovga qo'yilgan mol-mulkning haqqoniy qiymatidan qaysi biri kam bo'lsa, o'sha qiymat bo'yicha, uni sotish bo'yicha qilingan xarajatlarni chegirgan holda, lekin qayta savdodagi dastlabki sotuv bahosidan 10 foiz kam bo'lmagan summada quyidagi buxgalteriya o'tkazmasi amalga oshiriladi:

Dt 16701 — «Kredit va lizing bo'yicha garov hisobidan undirilgan mulk».

Kt — Ssuda hisobvarag'i.

Qarzdor yetarli miqdorda pul mablag'lariga ega bo'lmagan taqdirda, bank kredit bo'yicha qarzni qarzdorning roziligi bilan uning likvid mol-mulki hisobidan, agar qarzdor norozi bo'lsa, qonun hujjatlarida belgilangan tartibda sud qarori asosida undiruvni qarzdorning likvid mol-mulkiga qaratish yo'li bilan qaytarish huquqiga ega.

Banklarda kredit operatsiyalarini tashkil qilish va hisobini yuritish O'zbekiston Respublikasining "Ipoteka to'g'risida"gi (2006-yil 4-oktabr), "Mikromoliyalash to'g'risida"gi (2006-yil 15-sentabr)

“Iste’mol krediti to‘g‘risida”gi (2005-yil 22-dekabr), “Lizing to‘g‘risida”gi va “Garov to‘g‘risida”gi qonunlari, shuningdek, O‘zbekiston Respublikasi Markaziy bankining quyidagi tegishli me’yoriy hujjatlariga muvofiq amalga oshiriladi:

– Tijorat banklarida kreditlarning buxgalteriya hisobi tartibi to‘g‘risida nizom. O‘zbekiston Respublikasi Adliya vazirligi tomonidan 2004-yil 17-dekabrda 1435-son bilan (*AV ro‘yxat raqami 1435-1, 20.10.2015-y.*) ro‘yxatga olingan;

– Banklarning kreditlari bo‘yicha qarzdorlik o‘z vaqtida qaytarilmagan taqdirda undiruvni qarzdorlarning likvidli mol-mulkiga qaratish tartibi. (O‘zbekiston Respublikasi Vazirlar Mahkamasining 2002-yil 4-dekabrda 422-son qarori;

– Foizlarni o‘stirmaslik to‘g‘risida nizom. O‘zbekiston Respublikasi Adliya vazirligi tomonidan 2004-yil 21-yanvarda 1304-son (*AV ro‘yxat raqami 1304-3, 18.04.2016-y.*) bilan ro‘yxatga olingan

– Nobank kredit tashkilotlarida buxgalteriya hisobini yuritish tartibi to‘g‘risidagi yo‘riq-noma. O‘zbekiston Respublikasi Adliya vazirligi tomonidan 2020 yil 30 iyunda 3263-son bilan ro‘yxatga olingan;

– Tijorat banklari kredit siyosatiga nisbatan qo‘yiladigan talablar to‘g‘risida nizom. O‘zbekiston Respublikasi Adliya vazirligida 2000-yil 2-martda 905-son bilan ro‘yxatga olingan;

– Tijorat banklarida aktivlar sifatini tasniflash va aktivlar bo‘yicha ehtimoliy yo‘qotishlarni qoplash uchun zaxiralar shakllantirish hamda ulardan foydalanish tartibi to‘g‘risidagi nizom. O‘zbekiston Respublikasi Adliya vazirligi tomonidan 2015-yil 14-iyulda 2696-son (*AV ro‘yxat raqami 2696-2, 27.04.2018-y.*) bilan ro‘yxatga olingan;

– Tijorat banklarida foizlarni hisoblash to‘g‘risida nizom. O‘zbekiston Respublikasi Adliya vazirligida 2004-yil 30-yanvarda 1306-son (*AV ro‘yxat raqami 1306-2, 17.10.2014-y.*) bilan ro‘yxatga olingan;

– Jalb etiladigan xorijiy kreditlar bo‘yicha O‘zbekiston Respublikasi kafolatlarini berish tartibi to‘g‘risidagi Nizom. O‘zbekiston Respublikasi Adliya vazirligi tomonidan 2003-yil 28-noyabrda 534-son bilan ro‘yxatga olinga;

– Tijorat banklari tomonidan bank kafolatlarini berish tartibi to‘g‘risidagi nizom. O‘zbekiston Respublikasi Adliya vazirligi tomonidan 2012-yil 15-mayda 2364-son bilan ro‘yxatga olingan;

– “Har bir oila — tadbirkor” dasturi doirasida kreditlar ajratish tartibi to‘g‘risidagi nizom. O‘zbekiston Respublikasi Adliya vazirligi tomonidan 2018-yil 9-iyunda 3022-son bilan ro‘yxatga olingan;

Talabalar masala va o‘quv vaziyatlarini yechishda tegishli yo‘riqnomalar va hujjatlar shaklidan foydalanishlari lozim. Yetishmayotgan rekvizitlar shartli ko‘rsatkichlar bilan to‘ldirilishi kerak.

69-masala.

Banklarda kredit operatsiyalari hisobini yuritish va ularda hujjatlar aylanishini tashkil etish tartibiga doir quyidagi tushuncha va bilimlar ketma-ketligi berilgan:

– tijorat banklarining kreditlash tizimi va uning tashkiliy elementlarini tasniflab bering;

– banklarda kredit operatsiyalarini amalga oshirishda qanday kreditlash tamoyillariga amal qilinishini tushuntiring;

– tijorat banklarida kreditlash usullari va kredit hisobvaraqlari shakllarini tasniflab bering;

– banklarda kredit operatsiyalarini hujjatlashtirish tartibi va ularni buxgalteriya hisobida aks ettirilishini asoslang.

Topshiriq:

1. Siz 5-mavzu bo‘yicha ma’ruza mashg‘ulotida olgan nazariy bilimlaringizni yuqorida berilgan ketma-ketlik asosida ularning mazmunini chizma ko‘rinishida guruh talabalari kichik jamoaga ajratilgan holda bir tizimga keltiring.

2. Ushbu ketma-ketlikda keltirilgan tushunchalar tarkibini analitik hisob nuqtai nazardan yondashilgan holda ularning mazmun va mohiyatini chizma tarzda kengroq yoritib bering.

3. Ushbu topshiriqni quyidagi 1-7-chizmalardan foydalanib

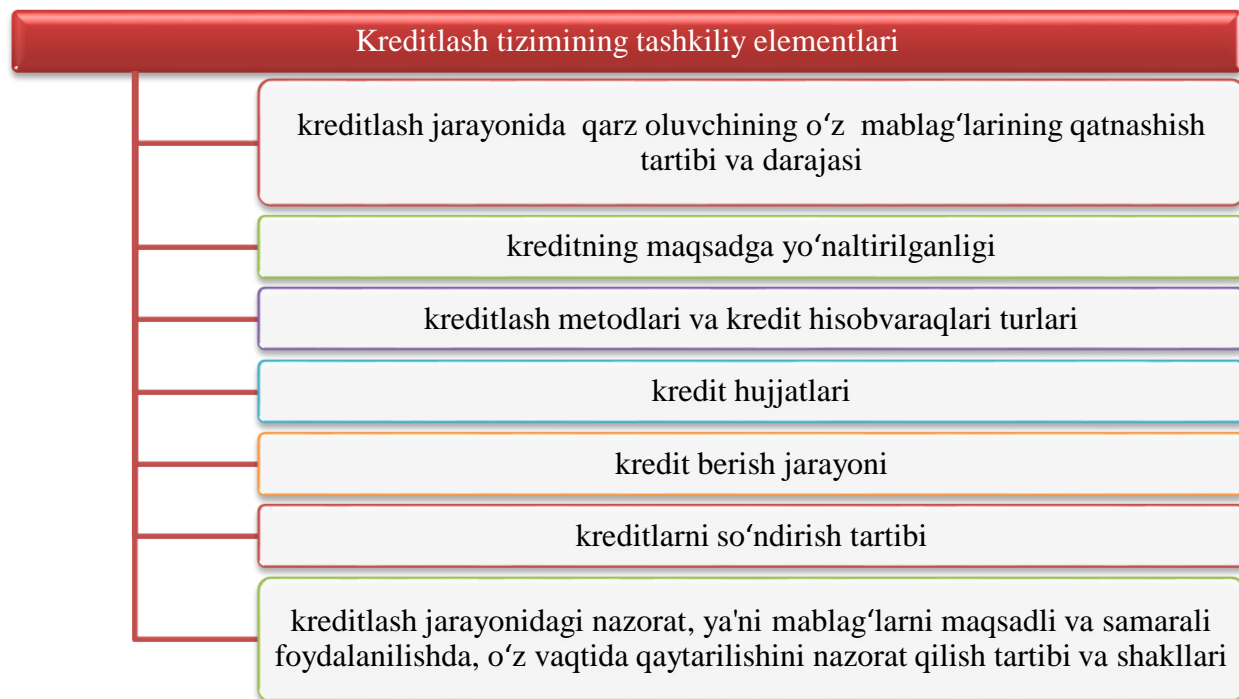

bajaring.

1-chizma. Tijorat banklarining kreditlash tizimi.

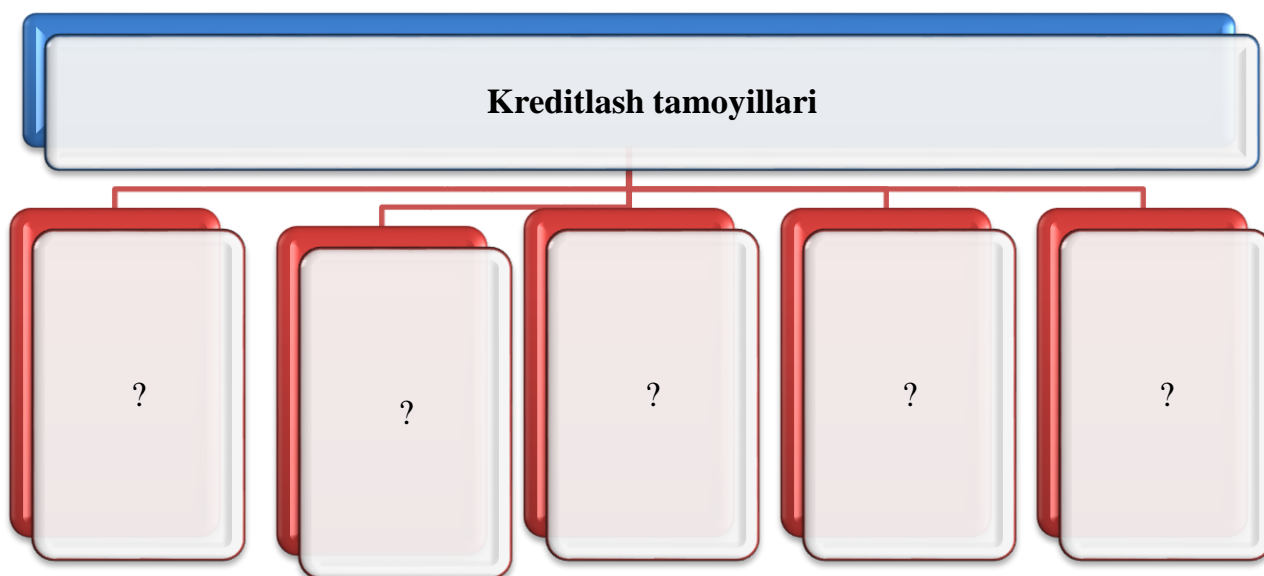

2-chizma. Kreditlash tamoyillari.

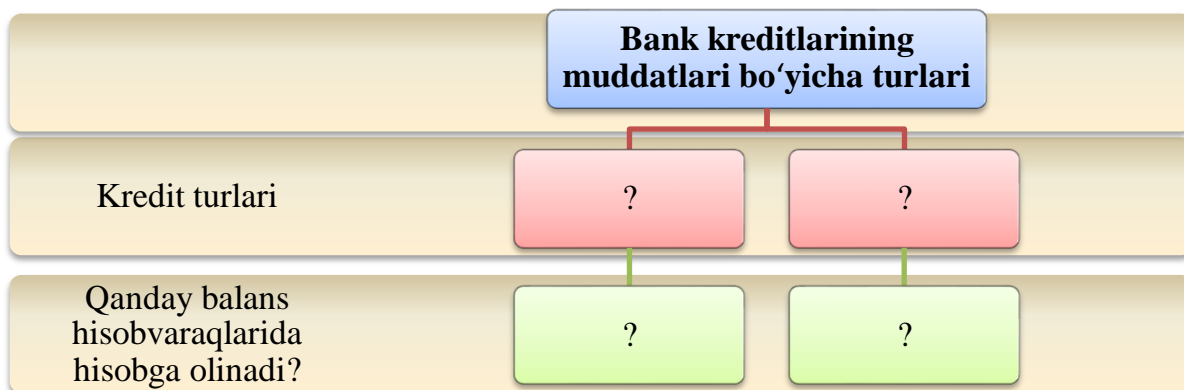

3-chizma. Bank kreditlarining muddatlari.

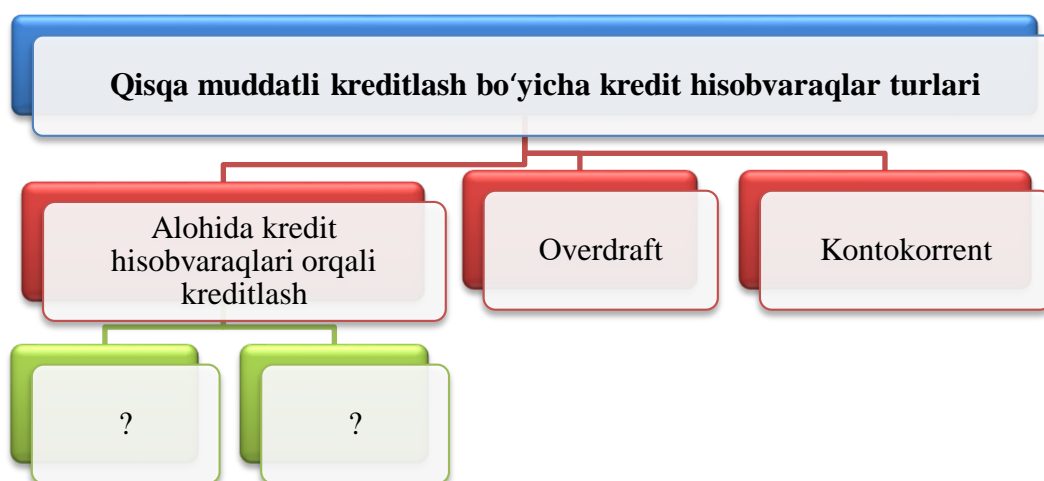

4-chizma. Tijorat banklari tomonidan xo'jalik subyektlarini qisqa muddatli kreditlash bo'yicha kredit hisobvaraqlari turlari.

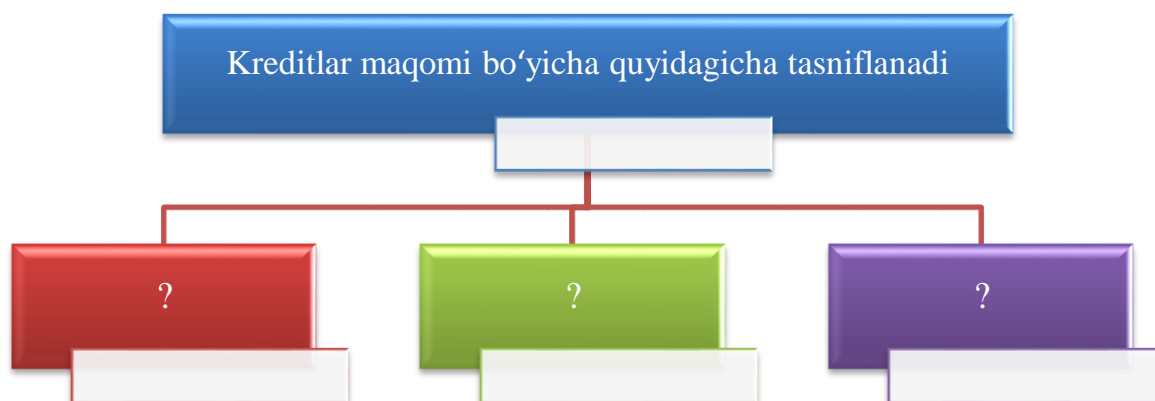

5-chizma. Hisobvaraqlar rejasiga muvofiq bank tomonidan berilgan kreditlarning maqomi bo'yicha tasniflanishi.

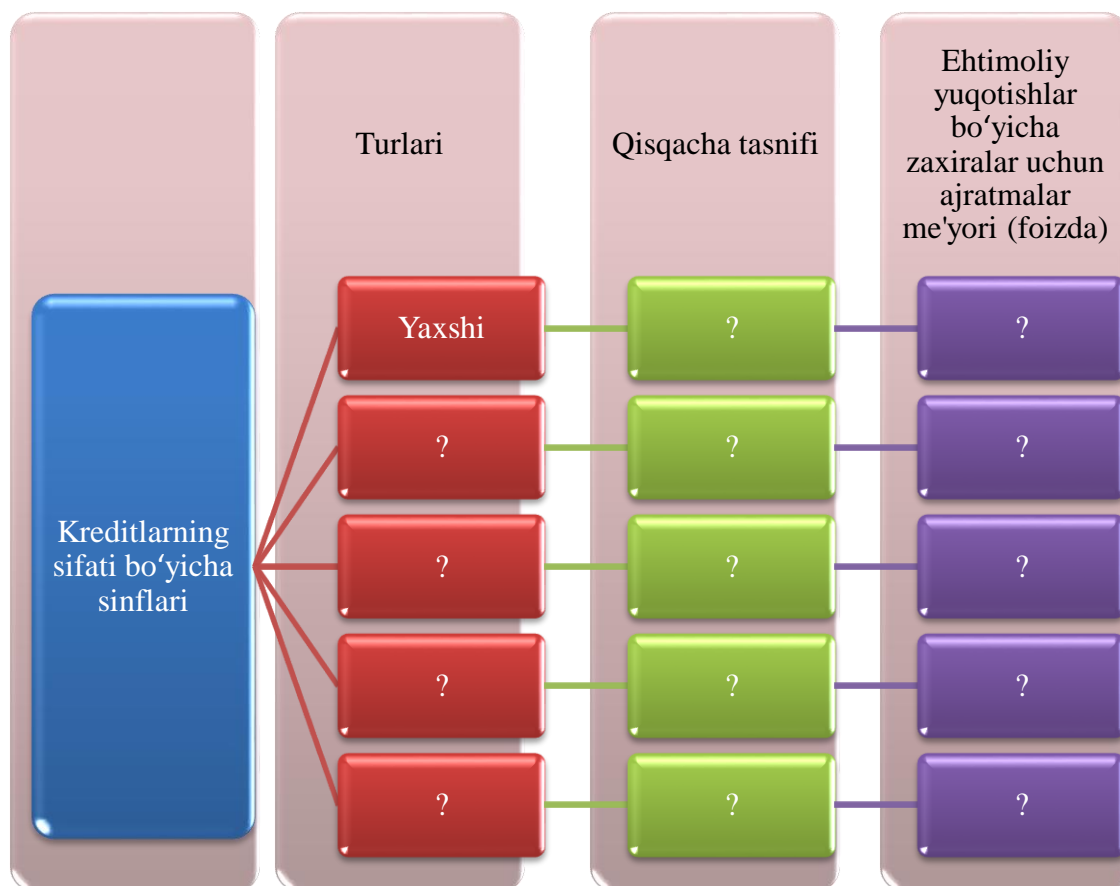

6-chizma. Kreditlarning sifati bo'yicha shakllantirilishi lozim bo'lgan zaxiralar me'yori.



7-chizma. Kredit ta'minoti turlari.

70-masala.

29-oktabrda AT “Hamkorbank”ning amaliyot bo‘limi “Koinot” xususiy firmasiga 12000000 so‘m miqdorida bir yil muddatga kredit berdi. Foiz ustamasi yillik 18 foiz. Shartnomaga asosan foiz summasi har oyda to‘lanadi.

Topshiriq:

1. Kredit olish uchun bankka qanday hujjatlar taqdim etiladi?
2. Foiz hisoblash tartibini aytib bering.
3. Kredit berilishi va foiz hisoblanishi bo‘yicha buxgalteriya yozuvlarini bering.

71-masala.

Kredit shartnomasiga asosan “Sharq” AJ 50 mln. so‘m asosiy qarz summasini va 8 mln. so‘m kredit foizini 23-oktabrda qaytarishi shart. Kreditni so‘ndirilish sanasida mijozning hisobvarag‘ida pul mablag‘i mavjud emas.

Topshiriq:

1. Bankda kredit hujjatlarini yuritish tartibini aytib bering.
2. Kreditni berish va so‘ndirilish tartibini izohlab bering.
3. Buxgalteriya o‘tkazmalarini tuzing.

72-masala.

Bank mijozi “Sanobar” xususiy firmasiga 100 mln. so‘m kredit berdi. Yillik foiz miqdor 18%, har oyda to‘lash sharti bilan. Shartnomaga ko‘ra, asosiy kredit summasi olti oydan so‘ng so‘ndirilishi kerak. Bankka kredit ta‘minoti uchun 120 mln. so‘mlik mol-mulkini garov sifatida qo‘ydi.

Topshiriq:

1. Berilgan kredit bo‘yicha foiz summalarini hisoblang.
2. Foiz summalarini hisoblash va to‘lanishi bo‘yicha buxgalteriya yozuvlarini bering.
3. Asosiy kreditni so‘ndirilishi bo‘yicha buxgalteriya yozuvlarini bering.

Masalaning yechilishi:

- 1) ta‘minot uchun garov sifatida olingan kredit ta‘minoti KTH schyotiga kirim qilinadi:

Dt 94504–Olingan kreditlar va lizinglar bo‘yicha garov sifatida berilgan qimmatli qog‘ozlar –120,0 mln. so‘m,

Kt 96381–Garov sifatidagi qimmatli qog‘ozlar, mulklar va mulkiy huquq (talab)lar bo‘yicha kontr-schyot - 120,0 mln. so‘m.

2)kredit oluvchining muddatli majburiyati KTH schyotiga kirim qilinadi:

Dt 91901 (91905) – Qarzdorlarning qisqa (uzoq) muddatli kreditlar bo‘yicha majburiyatlari 100,0 mln. so‘m,

Kt 96345 (96349) –Qarzdorlarning qisqa (uzoq) muddatli kreditlar bo‘yicha majburiyatlari kontr-schyoti 100,0 mln. so‘m.

3) bank tomonidan qisqa muddatli kredit berilganda,

Dt 13101–Xususiy korxonalar, xo‘jalik shirkatlari va jamiyatlarga berilgan qisqa muddatli kreditlar” 100,0 mln. so‘m,

Kt 16103– “Bosh bank/ filiallardan filiallar va banklararo hisob-kitoblar bo‘yicha olinadigan mablag‘lar” schyoti 100,0 mln. so‘m.

4) qaytarib berilganda, Dt 20200–«Talab qilib olunguncha saqlanadigan depozit” schyoti 100,0 mln. so‘m, Kt 13101–“Xususiy korxonalar, xo‘jalik shirkatlari va jamiyatlarga berilgan qisqa muddatli kreditlar” schyoti 100,0 mln. so‘m.

5) berilgan kreditlar uchun foiz hisoblanganda, Dt 16309- «Kreditlar bo‘yicha hisoblangan foizlar» schyoti 1.5 ming so‘m, Kt 42601 “...berilgan kreditlar bo‘yicha foizli daromadlar» schyotlari 1.5 ming so‘m.

6) ushbu foiz undirilganda, Dt 20200 “Talab qilib olinguncha saqlanadigan depozitlar” -1.5 ming so‘m, Kt 16309- «Kreditlar bo‘yicha hisoblangan foizlar» schyoti-1.5 ming so‘m.

7) kredit bo‘yicha olingan foizli daromad foyda hisobiga o‘tkazildi. Dt 42601«...berilgan kreditlar bo‘yicha foizli daromadlar» schyotlari-1.5 ming so‘m, Kt 31203–“Taqsimlanmagan foyda (aktiv-passiv)” schyoti-1.5 ming so‘m.

73-masala.

15-iyulda Bank “Ravshan” AJga 30 mln.so‘m miqdorida yillik 18 % ustamasi bilan uch oy muddatga qisqa muddali kredit berdi. Mijozning arizasiga ko‘ra, kredit shartlari qayta ko‘rib chiqildi. 15-oktabrda kreditning so‘ndirilish muddati qarzdorlikning 20 mln. so‘m qoldiq summasiga 45 kunga uzaytirildi.

Topshiriq:

1. Kredit bo'yicha foizlarni hisoblang.
2. Kredit muddatini uzaytirish tartibini aytib bering.
3. Masala sharti bo'yicha kerakli buxgalteriya yozuvlarini bering.

74-masala.

Kredit shartnomasining muddati tugagandan keyin "Ziyo-Nur" xususiy firmasi 40 mln. so'm kredit bo'yicha asosiy qarz summasini va 2 mln. so'm kredit foizlarini bankning amaliyot bo'limiga to'lab berishi kerak edi. Lekin mijozning hisobvarag'ida mablag'lar yetarli emas. Mijoz bankrot deb e'lon qilindi.

Topshiriq:

1. Mijozlarga berilgan muddati o'tgan kreditlar va hisoblangan foizlar bo'yicha buxgalteriya yozuvlarini bering.
2. Kreditlar bo'yicha foizlar hisoblanishi qanday hollarda to'xtatilishi mumkin.
3. Mijozlarning bankrot deb e'lon qilinganligi sababli asosiy qarzlari va muddati o'tgan foizlarini hisobdan chiqarish bo'yicha kerakli buxgalteriya yozuvlarini bering.

75-masala.

Bankning amaliyot bo'limi mehnat qurollari va xomashyolarni xarid qilish uchun yakka tartibdagi tadbirkorga mikrokreditlash jamg'armasidan 3 oy muddatga 20 mln. so'm yillik 18% miqdoridagi kredit berdi. Mijozning to'lov topshiriqnomasiga asosan 12 mln. so'm pul o'tkazish yo'li bilan va 8 mln so'mi naqd pul shaklida berildi. Qarz oluvchi bankka kreditning qaytarilmay qolish xavfini oldini olish maqsadida ta'minot uchun uchinchi shaxsning kafilligini taqdim etadi.

Topshiriq:

1. Mikrokreditlashning rasmiylashtirish tartibini aytib bering.
2. Mikrokreditlash va qaytarish tartibini tushuntirib bering.
3. Balans va ko'zda tutilmagan holatlar hisobvaraqlari bo'yicha tegishli buxgalteriya yozuvlarini bering.

76-masala.

Bank «Turon» qo'shma korxonasiga 2-mayda – 100 mln. so'm miqdorida yillik 18% stavka bilan olti oy muddatga qisqa muddali kredit

berdi. Korxonada 120 mln. soʻmlik mol-mulkini garov sifatida bankka taqdim etgan. Mijozning arizasiga koʻra, kredit shartlari qayta koʻrib chiqildi va 2-dekabrda kreditning soʻndirilish muddati qarzdorlikning 40 mln. soʻm qoldiq summasiga 60 kunga uzaytirildi.

Topshiriq:

1. Kredit boʻyicha foizlarni hisoblang.
2. Kredit muddatini uzaytirish tartibini izohlab bering.
3. Masala sharti boʻyicha kerakli buxgalteriya provodkalarini tuzing.

77-masala.

Bank «Armon» fermer xoʻjaligiga 6 oy muddatga bergan 50 mln. soʻm, yillik 18 foiz miqdorida bergan krediti va unga hisoblangan 4.5 mln. soʻm foizini oʻz vaqtida undira olmadi. Garov sifatida uchinchi shaxs kafillik bergan boʻlib, u ayni vaqtda moliyaviy ahvoli ogʻir holatda. Ushbu kredit muddati oʻtgan kreditlar tarkibiga oʻtkazildi va uni shubhali kreditlar boʻyicha shakllantirilgan zaxira hisobidan qoplandi.

Topshiriq:

1. Kreditlar sifat jihatidan qanday tasniflanadi?
2. Muddati oʻtgan kreditlar boʻyicha zaxiralar qanday yaratiladi.
3. Bajarilgan operatsiyalar boʻyicha balans va balansdan tashqari buxgalteriya provodkalarini tuzing.

78-masala.

Bank «Parvoz» xususiy firmasiga 3 oy muddatga yillik 18 foiz stavkasi bilan 50 mln. soʻm miqdorida qisqa muddatli kredit berdi. Berilgan kredit uchun garov sifatida 60 mln. soʻmlik mulk olindi.

Topshiriq:

1. Foizlarni hisoblang va hisoblash tartibini tushuntirib bering.
2. Kredit muddati tugagandan soʻng asosiy qarz summasi va foizlarining qaytarilishi boʻyicha tegishli buxgalteriya yozuvlarini bering.
3. Kredit qaytarilmagan hollarda asosiy qarz va foizlarni, garovga olingan mulklarni bank tomonidan xususiylashtirilishi orqali hisobdan chiqarilishini buxgalteriya hisobida aks ettiring.
3. Kreditlarni qaytarilishini taʼminlash shakllari, ularni

rasmiylashtirish va buxgalteriya hisobida aks ettirish tartibini tushuntiring.

79-masala.

Bank «Ravshan» xususiy firmasiga 1-noyabrda kontrokorrent hisobvaragʻini ochdi. Shartnoma boʻyicha kreditlash limiti 10 mln. soʻm miqdorida belgilangan. Mijozning toʻlov topshiriqnomasini toʻlash orqali 7 mln. soʻm kredit berildi.

Topshiriq:

1. Kontrokorrent hisobvaraqqni ochish tartibini izohlab bering.
2. Kreditning soʻndirilishi qanday amalga oshiriladi.
3. Bajarilgan operatsiyalar boʻyicha balans va balansdan tashqari buxgalteriya provodkalarini tuzing.

80-masala.

1-noyabrda «Foton» davlat korxonasi overdraft hisobvaraqq boʻyicha 120 mln. soʻm kredit berildi. Mijoz hisobvaragʻiga 1-dekabrda xaridorlarga ortib joʻnatilgan mahsulot uchun 90 mln. soʻm, 5 dekabrda 45 mln. soʻm pul mablagʻi kelib tushdi. Kreditning yillik foiz stavkasi 18%. 6-dekabrda korxonaga kredit summasi va foydalanganlik uchun foiz summasini ham toʻliq toʻlab berdi.

Topshiriq:

1. Overdraft hisobvaraqq boʻyicha kredit berish tartibini izohlab bering.
2. Qanday hollarda overdraft boʻyicha kredit berish toʻxtatiladi.
3. Overdraft krediti boʻyicha foiz summasini hisoblang.
4. Tegishli buxgalteriya yozuvlarini bering.

81-masala.

«Orzu» AJ vaqtincha toʻlov qobiliyatini yoʻqotganligi bois, bank tomonidan berilgan 10 mln. soʻm miqdoridagi muddati oʻtgan qisqa muddatli kreditlar va ular boʻyicha hisoblangan 1,8 mln. soʻm foizlar 15-noyabrdan boshlab bankning balansidan hisobdan chiqarildi.

15-iyulda «Orzu» AJ toʻlov qobiliyati tiklangandan soʻng ushbu qarzdorliklar toʻliq toʻlab berildi.

Topshiriq:

1. Berilgan kreditlarni bank balansidan hisobdan chiqarish

tartibini izohlab bering.

2. Balans va balansdan tashqari hisobvaraqlar bo'yicha tegishli buxgalteriya yozuvlarini bering.

82-masala.

201_ -yil 30-martda Bank balans hisobotini tuzish kunida «Subsdandart» sifatida klassifikatsiyalangan xususiy korxonalariga berilgan 150 mln. so'm miqdoridagi qisqa muddatli kreditlar bo'yicha ko'rilishi mumkin bo'lgan zararlarni qoplash zaxirasi tashkil qilindi.

31-martda bank aktivlarining adekvativligini tahlil qilish natijasida ushbu zaxiraga 20 mln. so'm qo'shimcha ajratma qilindi.

Topshiriq:

1. Bank aktivlari bo'yicha ko'rilishi mumkin bo'lgan zararlarni qoplash zaxirasini tashkil qilish tartibini izohlang.

2. Tegishli buxgalteriya yozuvlarini bering.

83-masala.

Bank tomonidan «Farxod» fermer xo'jaligiga berilgan 15 mln. so'm miqdoridagi mikrokredit bo'yicha ko'rilishi mumkin bo'lgan zararlarni qoplash zaxirasi 201_ -yil 1-may holatiga 5 mln. so'mni tashkil qildi.

15-mayda qarzdor kredit qarzdorligi bo'yicha 12 mln. so'm to'lab berdi. Kredit portfeli tahlil qilingandan so'ng «Standart» sifatida qayta klassifikatsiyalandi.

Topshiriq:

1. Bank aktivlarini klassifikatsiyalash qanday muddatlarda amalga oshiriladi?

2. Tegishli buxgalteriya yozuvlarini bering.

6-MAVZU: BANKLARDA FAKTORING VA LIZING OPERATSIYALARI HISOBI

Ushbu mavzu bo'yicha keltirilgan masalalar va o'quv vaziyatlarini echish banklarda lizing va faktoring operatsiyalarini tashkil qilish hamda ularning turlari, mijozlarning to'lovga layoqatlilik darajasini aniqlash, mijozlarga beriladigan lizing va faktoring operatsiyalarini rasmiylashtirish, lizing to'lovlarini hisoblash va undirilishini hisobga olish, muddati o'tgan va shartlari qayta ko'rib chiqilgan qarzdorliklarning hisobini yuritish, muammoli qarzdorliklar bo'yicha ko'rilishi mumkin bo'lgan zararlarni qoplash zaxirasini tashkil qilish va hisobga olish, shuningdek, lizing va amalga oshirish va buxgalteriya hisobida aks ettirish tartibini o'rganishga yordam beradi.

Lizing (moliyaviy ijara) bir taraf (lizing beruvchi) ikkinchi tarafning (lizing oluvchining) topshirig'iga binoan uchinchi tarafdan (sotuvchidan) lizing shartnomasida shartlashilgan mol-mulknini (lizing obyektini) mulk qilib sotib olishni va uni shu shartnomada belgilangan shartlarda haq evaziga egalik qilish va foydalanish uchun lizing oluvchiga o'n ikki oydan ortiq muddatga berishni nazarda tutadigan ijara munosabatlarining alohida turidir.

Lizing obyektlari – tadbirkorlik faoliyati uchun foydalaniladigan iste'mol qilinmaydigan har qanday ashyolar, shu jumladan korxonalar, mulkiy komplekslar, binolar, inshootlar, uskunalar, transport vositalari hamda boshqa ko'char va ko'chmas mulk.

Lizing subyektlari – lizing beruvchi, lizing oluvchi hamda sotuvchi.

Lizing beruvchi – lizing shartnomasi bo'yicha lizing oluvchiga kelgusida topshirish maqsadida lizing obyektini mulk qilib oluvchi bank.

Lizing oluvchi – lizing shartnomasi bo'yicha lizing obyektini egalik qilish va foydalanish uchun olayotgan shaxs.

Sotuvchi – lizing obyektini lizing beruvchiga sotadigan shaxs.

Lizing to'lovlari – lizing beruvchining lizing obyektini olish uchun qilgan xarajatlarning hammasi yoki ko'p qismi, shuningdek lizing obyektini yetkazib berish va belgilangan maqsadda foydalanish uchun uni yaroqli holga keltirish bilan bog'liq bo'lgan boshqa xarajatlarning lizingga oluvchi tomonidan qoplanishi hamda lizing

beruvchi daromadi yig'indisi.

Lizing oluvchining buyurtmasi bo'yicha lizing beruvchi bank tomonidan lizing operatsiyasini amalga oshirish yoki oshirmaslik to'g'risida qaror qabul qilish muddati buyurtma bankka kelib tushgan kundan boshlab 30 ish kunidan, mikrolizing operatsiyasini amalga oshirish bo'yicha esa 10 ish kunidan oshmasligi lozim.

Lizing operatsiyasini amalga oshirish to'g'risida qaror qabul qilingan taqdirda, bu haqda lizing oluvchiga bildiriladi hamda lizing beruvchi bank va lizing oluvchi o'rtasida qonun hujjatlarida belgilangan tartibda lizing shartnomasi tuziladi. Lizing obykti hisoblangan mol-mulk bo'yicha tuziladigan bitimlar qonunga muvofiq notarial tasdiqlanishi talab qilinadigan hollarda lizing shartnomasi notarial tasdiqlanishi lozim. Lizing foiz stavkalari miqdori lizing oluvchi va lizing beruvchi bank o'rtasidagi o'zaro kelishuvga ko'ra, lizing shartnomasida belgilanadi.

O'zbekiston Respublikasining "Lizing to'g'risida"gi Qonunning 2-moddasiga muvofiq, lizing shartnomasi quyidagi shartlardan biriga javob berishi kerak:

a) lizing shartnomasining muddati tugagach, lizing obykti lizing oluvchining mulki bo'lib o'tsa;

b) lizing shartnomasining muddati lizing obykti xizmat muddatining 80 foizidan ortiq bo'lsa yoki lizing obyktining lizing shartnomasi tugaganidan keyingi qoldiq qiymati uning boshlang'ich qiymatining 20 foizidan kam bo'lsa;

d) lizing shartnomasining muddati tugagach, lizing oluvchi lizing obyktini uning bozor qiymatidan past narxda sotib olish huquqiga ega bo'lsa, bunda ana shu huquqni amalga oshirish kunidagi lizing obykti qiymati asos bo'ladi;

e) lizing shartnomasi amal qiladigan davr uchun lizing to'lovlarining umumiy summasi lizing obykti qiymatining 90 foizidan ortiq bo'lsa.

Lizing shartnomasi lizing obykti xizmat muddatining 80 foizidan kam bo'lmagan muddatga tuziladi. Bunda lizing obyktining xizmat muddati *Soliq kodeksining 144-moddasi* uchinchi qismida belgilangan asosiy vositalarning amortizatsiya normalaridan kelib chiqqan holda hisoblanadi.

Lizing shartnomasi tuzilganidan so'ng lizing beruvchi bank va

sotuvchi o‘rtasida lizing obyektining oldi-sotdi shartnomasi tuziladi. Bunda lizing beruvchi bank sotuvchiga mol-mulk muayyan lizing oluvchiga berish uchun sotib olinayotganligini bildirishi shart. Lizing obyektini foydalanishga qabul qilish dalolatnomasi imzolanib, mulkka egalik qilish va undan foydalanish huquqi lizing oluvchiga o‘tganidan so‘ng lizing operatsiyasi amalga oshirilgan hisoblanadi.

Lizing beruvchi bankda lizing hisobi. Lizing beruvchi banklarda lizingga berilgan aktivlar hisobi 15600-“Lizing (moliyaviy ijara)” hisobvaraqlarida yuritiladi. Ushbu hisobvaraq tarkibida quyidagi ikkinchi tartibli hisobvaraqlar ochilgan.

15601–Boshqa banklarga berilgan lizing;

15605–Yakka tartibdagi tadbirkorlarga berilgan lizing;

15607–Davlat korxonalar, tashkilot va muassasalariga berilgan lizing;

15609–Chet el kapitali ishtirokidagi korxonalariga berilgan lizing;

15611–Nodavlat notijorat tashkilotlariga berilgan lizing;

15613–Xususiy korxonalar, xo‘jalik shirkatlari va jamiyatlarga berilgan lizing;

15615–Bank bo‘lmagan moliyaviy muassasalarga berilgan lizing;

15617–Muddati o‘tgan lizing;

15619–Shartlari qayta ko‘rib chiqilgan lizing;

15699–Lizing bo‘yicha ko‘rilishi mumkin bo‘lgan zararlarni qoplash zaxirasi (kontr-aktiv) *(O‘zbekiston Respublikasi tijorat banklarida buxgalteriya hisobi hisobvaraqlari rejasi. O‘zR Adliya vazirligida 13.08.2004-yilda 773-17-son (AV ro‘yxat raqami 773-34, 25.08.2017-y.) bilan ro‘yxatga olingan).*

Dastlabki tan olish lizing shartnomasining amal qilish muddati boshlanishida amalga oshiriladi. Bunda, lizing beruvchi bank lizingga berilgan lizing obyektini o‘z balansida sof investitsiyasi qiymati, ya‘ni lizing obyektini sotib olish, uni lizing oluvchiga yetkazib berish va foydalanishga shay holga keltirish bilan bog‘liq xarajatlar yig‘indisi yoki uning haqqoniy qiymatida, ularning qaysi biri kichik bo‘lsa, o‘sha summada aktiv sifatida tan oladi *(Tijorat banklarida lizing operatsiyalarini amalga oshirish va ularning buxgalteriya hisobini yuritish tartibi to‘g‘risidagi nizom. O‘zR Adliya vazirligi tomonidan 27.12.2006-yilda 1648-son (AV ro‘yxat raqami 1648-5, 06.12.2016-y.) bilan ro‘yxatga olingan).*

Faktoring xo‘jalik yurituvchi subyektlar – yetkazib beruvchilarni moliyalashga doir bank xizmatlarining bir turi bo‘lib, bunda ular bank – moliyaviy agentga yetkazib berilgan tovarlar, bajarilgan ishlar yoki ko‘rsatilgan xizmatlar uchun to‘lovchilar tomonidan akseptlangan, lekin to‘lov talabnomalari bo‘yicha haqi to‘lanmagan to‘lovni, regress huquqisiz, olish huquqini berishdir.

Faktoring xizmatlarini ko‘rsatish asosida to‘lovchi tomonidan moliya agentiga pul talabini bajarish muddatlari 90 kundan oshmaydi. Bank tomonidan quyidagilar bo‘yicha faktoring operatsiyalarini amalga oshirmaydi:

- budget tashkilotlariga taqdim etiladigan talablar bo‘yicha;
- jismoniy shaxslarning qarz majburiyatlari bo‘yicha;
- to‘lovga noqobil deb e‘lon qilingan korxonalarining majburiyatlari bo‘yicha;
- zarar ko‘rib ishlaydigan korxonalar bo‘yicha;
- kapital qo‘yilmalarni moliyalash bo‘yicha;
- eksportga oid konsignatsiya kontraktlari bo‘yicha;
- kompensatsiya va barter bitimlari bo‘yicha;
- ishga bosqichma-bosqich yoki bo‘nak bilan haq to‘lash bo‘yicha;
- sotish xizmati ko‘rsatilganidan keyin mahsulotni qaytarish huquqiga ega bo‘lgan oldi-sotdi shartnomalari va boshqalar.

Faktoring operatsiyasini o‘tkazish chog‘ida bank pul mablag‘larini ular haqini to‘lash huquqi faktoring shartnomasida ko‘rsatilgan summada bankka taqdim etilgan to‘lov talabnomalari bo‘yicha mijozning talab qilib olingungacha depozit hisobvarag‘iga o‘tkazadi. Bank tomonidan o‘tkazilgan summa bilan shartnoma bo‘yicha to‘lov talabnomasi summasi o‘rtasidagi farq bank diskontini tashkil etadi.

Banklarda faktoring operatsiyalarining buxgalteriya hisobi 11100–“Sotib olingan debitorlik qarzlari – faktoring” hisobvarag‘ida hisobga olinadi (*O‘zbekiston Respublikasi tijorat banklarida buxgalteriya hisobi hisobvaraqlari rejasi. O‘zR Adliya vazirligida 13.08.2004-yilda 773-17-son (AV ro‘yxat raqami 773-34, 25.08.2017-y.) bilan ro‘yxatga olingan*).

Ushbu hisobvaraq tarkibida quyidaagi ikkinchi tartibli hisobvaraqlar ochilgan:

- 11101–Sotib olingan debitorlik qarzlari – faktoring;
- 11103–Muddati oʻtgan sotib olingan debitorlik qarzlari – faktoring;
- 11105–Sud jarayonidagi sotib olingan debitorlik qarzlari – faktoring;
- 11195–Sotib olingan debitorlik qarzlari – faktoring boʻyicha diskont (kontr-aktiv);
- 11199–Sotib olingan debitorlik qarzlari – faktoring boʻyicha koʻrilishi mumkin boʻlgan zararlarni qoplash zaxirasi (kontr-aktiv).

Faktoring operatsiyalari boʻyicha toʻlov hujjatlari hisobini yuritish uchun bank tomonidan kutilmagan holatlar hisobvaraqlarida 90966–«Xarid qilingan debitorlik qarzlari – faktoring» shaxsiy hisobvaraqlari ochiladi.

Banklarda lizing va faktoring operatsiyalarini tashkil qilish va hisobini yuritish Oʻzbekiston Respublikasining “Ipoteka toʻgʻrisida”gi (2006-yil 4-oktabr), “Mikromoliyalash toʻgʻrisida”gi (2006-yil 15-sentabr) “Isteʼmol krediti toʻgʻrisida”gi (2005-yil 22-dekabr), “Lizing toʻgʻrisida”gi va “Garov toʻgʻrisida”gi qonunlari, shuningdek, Oʻzbekiston Respublikasi Markaziy bankining quyidagi tegishli meʼyoriy hujjatlariga muvofiq amalga oshiriladi:

– Tijorat banklarida lizing operatsiyalarini amalga oshirish va ularning buxgalteriya hisobini yuritish tartibi toʻgʻrisidagi nizom. Oʻzbekiston Respublikasi Adliya vazirligi tomonidan 2006-yil 27-dekabrda 1648-son (*AV roʻyxat raqami 1648-6, 16.03.2020-y.*) bilan roʻyxatga olingan;

– Tijorat banklarida aktivlar sifatini tasniflash va aktivlar boʻyicha ehtimoliy yoʻqotishlarni qoplash uchun zaxiralar shakllantirish hamda ulardan foydalanish tartibi toʻgʻrisidagi nizom. Oʻzbekiston Respublikasi Adliya vazirligi tomonidan 2015-yil 14-iyulda 2696-son (*AV roʻyxat raqami 2696-2, 27.04.2018-y.*) bilan roʻyxatga olingan.

– Tijorat banklarida foizlarni hisoblash toʻgʻrisida nizom. Oʻzbekiston Respublikasi Adliya vazirligida 2004-yil 30-yanvarda 1306-son (*AV roʻyxat raqami 1306-2, 17.10.2014-y.*) bilan roʻyxatga olingan.

– Foizlarni o‘stirmaslik to‘g‘risida nizom. O‘zbekiston Respublikasi Adliya vazirligi tomonidan 2004-yil 21-yanvarda 1304-son (*AV ro‘yxat raqami 1304-3, 18.04.2016-y.*) bilan ro‘yxatga olingan

– Tijorat banklari kredit siyosatiga nisbatan qo‘yiladigan talablar to‘g‘risida nizom. O‘zbekiston Respublikasi Adliya vazirligida 2000-yil 2-martda 905-son bilan ro‘yxatga olingan.

Talabalar masala va o‘quv vaziyatlarini yechishda tegishli yo‘riqnomalar va hujjatlar shaklidan foydalanishlari lozim. Yetishmayotgan rekvizitlar shartli ko‘rsatkichlar bilan to‘ldirilishi kerak.

84-masala.

Banklarda faktoring va lizing operatsiyalari hisobini yuritish va ularda hujjatlar aylanishini tashkil etish tartibiga doir quyidagi tushuncha va bilimlar ketma-ketligi berilgan:

– banklarda faktoring operatsiyalari mazmun va mohiyatini hamda ularni rasmiylashtirish tartibi ketma-ketligini izohlab bering;

– banklarda faktoring operatsiyalarini buxgalteriya hisobida aks ettirish tartibini tushuntiring;

– lizing operatsiyalari mazmun hamda mohiyatini va ularni rasmiylashtirish tartibi ketma-ketligini izohlab bering;

– banklarda lizing operatsiyalarining buxgalteriya hisobida aks ettirish tartibini tushuntiring.

Topshiriq:

1. Siz 6-mavzu bo‘yicha ma’ruza mashg‘ulotida olgan nazariy bilimlaringizni yuqorida berilgan ketma-ketlik asosida ularning mazmunini chizma ko‘rinishida guruh talabalari kichik jamoaga ajratilgan holda bir tizimga keltiring.

2. Ushbu ketma-ketlikda keltirilgan tushunchalar tarkibini analitik hisob nuqtayi nazardan yondashilgan holda ularning mazmun va mohiyatini chizma tarzda kengroq yoritib bering.

3. Ushbu topshiriqni quyidagi 1-9-chizmalardan foydalanib bajaring.



1-chizma. Faktoring shartnomasini tuzish uchun bankka taqdim etiladigan hujjatlar.

Tijorat banklari tomonidan qanday holatlarda faktoring operatsiyalarini amalga oshirilishi mumkin emas:

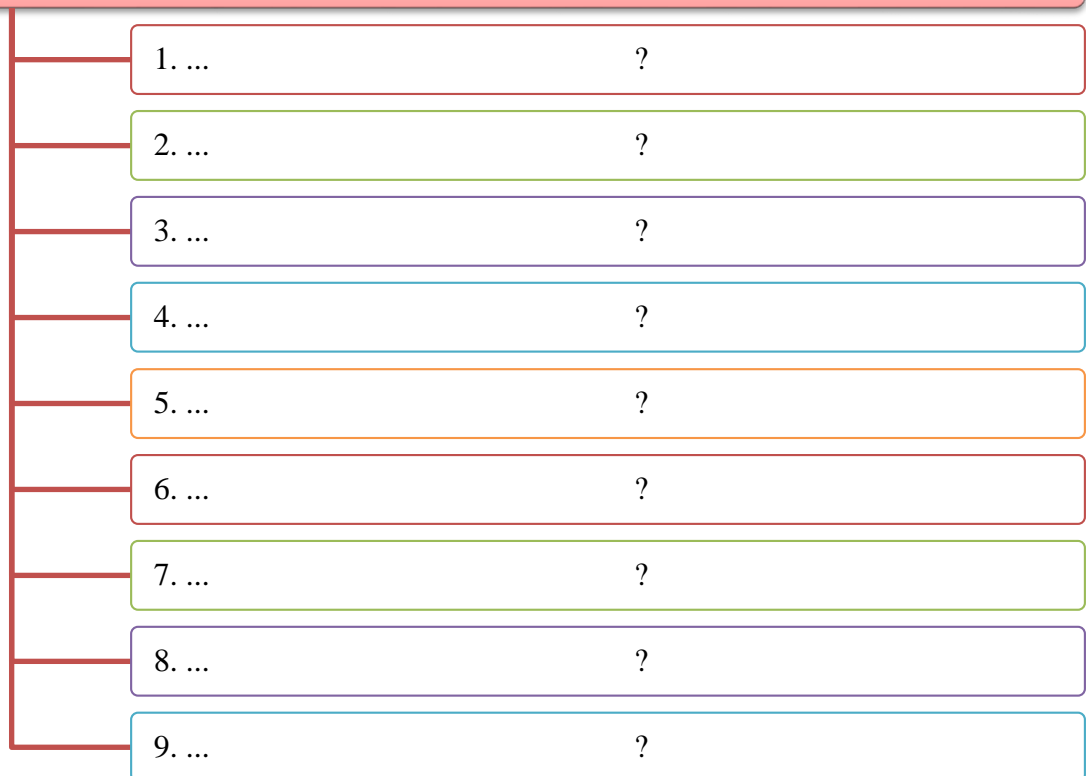

2-chizma. Faktoring operatsiyalarini amalga oshirish mumkin emasligi.

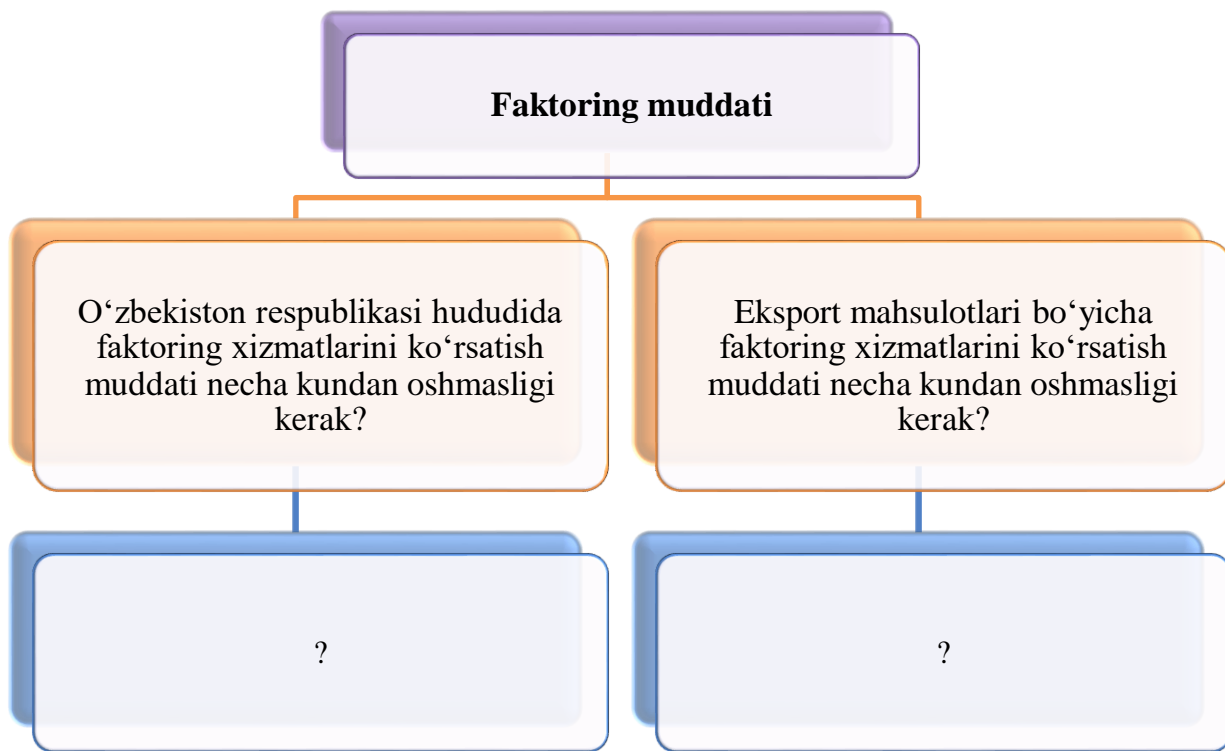

3-chizma. Faktoring muddati.

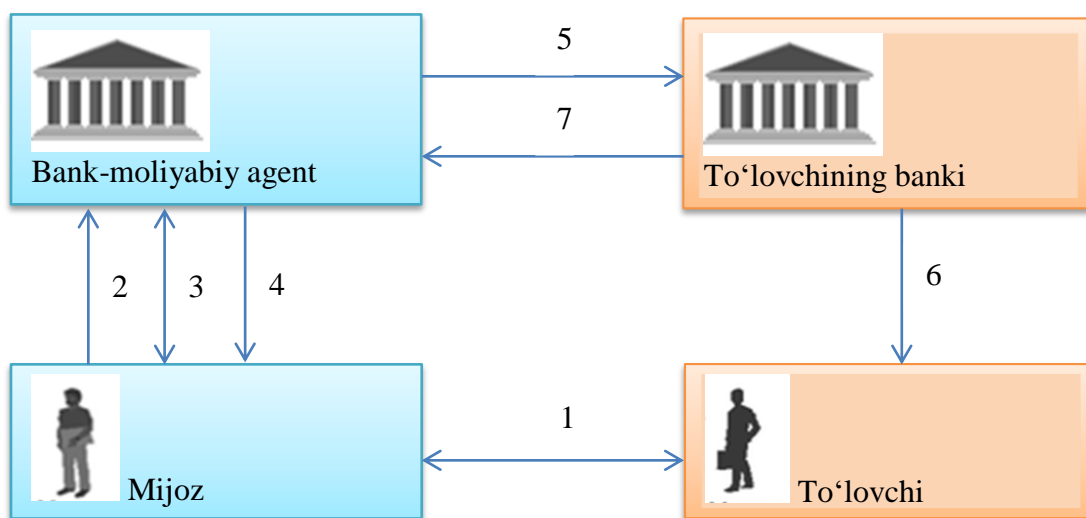

4-chizma. Banklar tomonidan faktoring operatsiyasini amalga oshirish va hisobga olish tartibi.

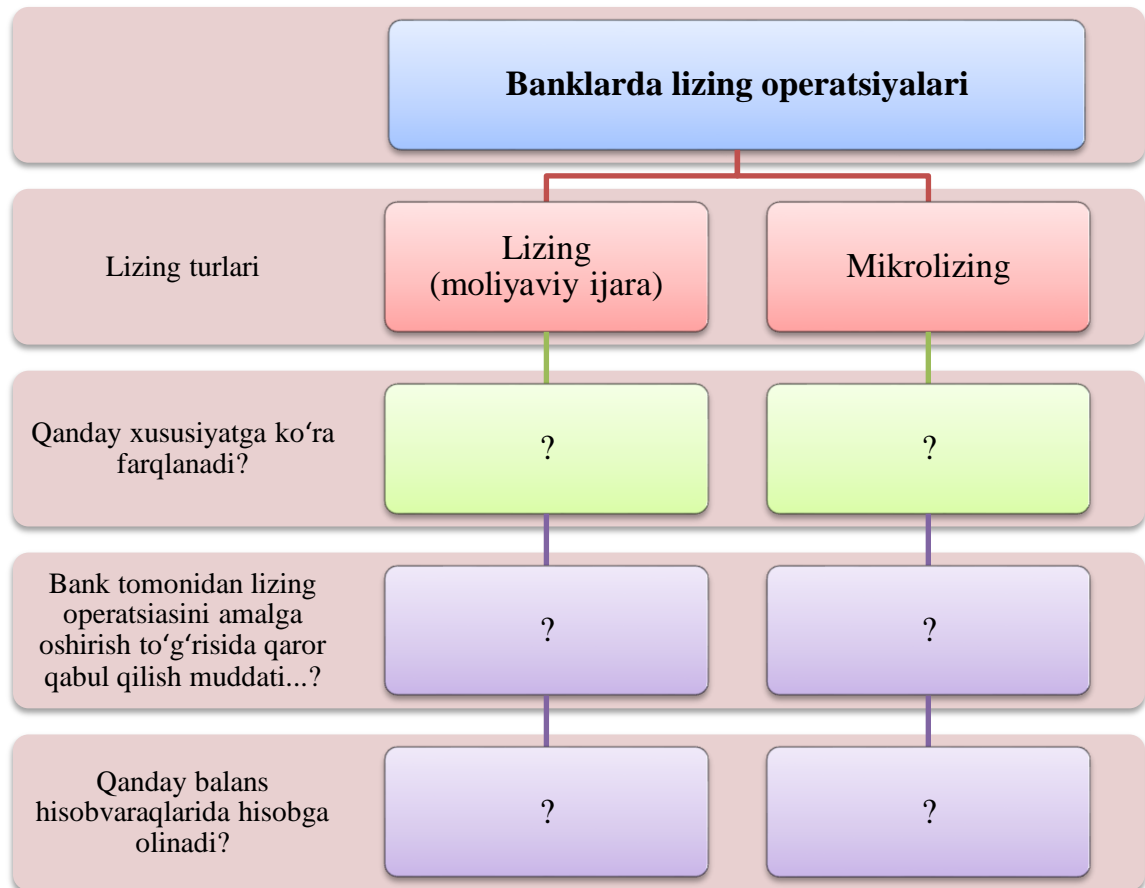

5-chizma. Banklarda lizing operatsiyalari.

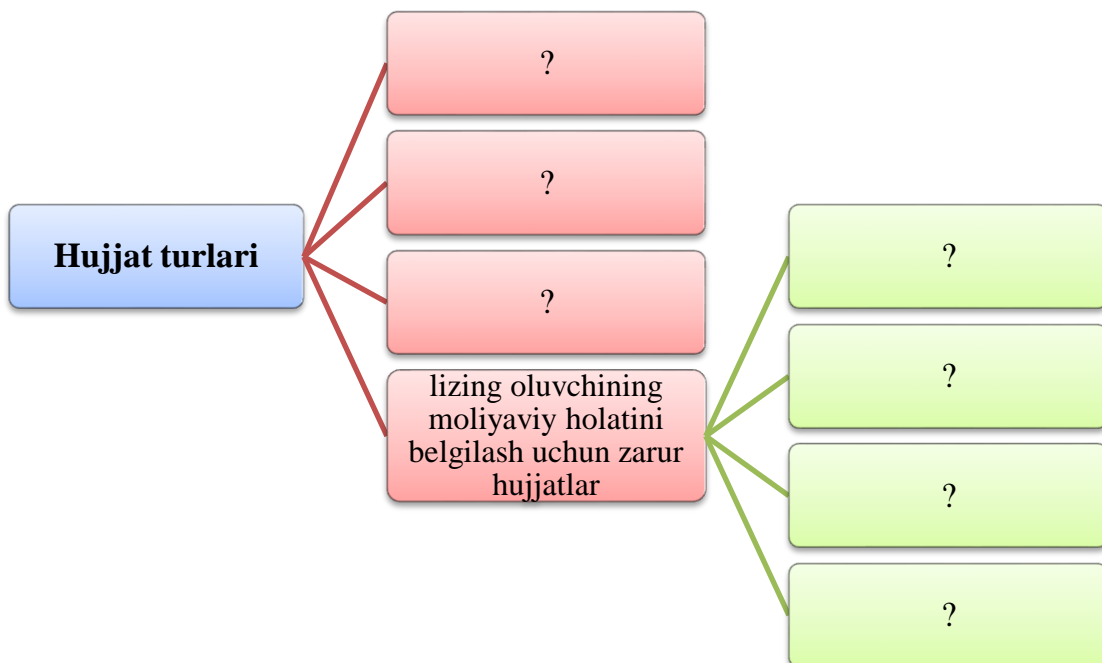

6- chizma. Lizing oluvchi tomonidan lizing shartnomasini tuzish uchun taqdim etiladigan hujjatlar.

Lizing shartnomasi quyidagi shartlardan biriga javob berishi kerak:

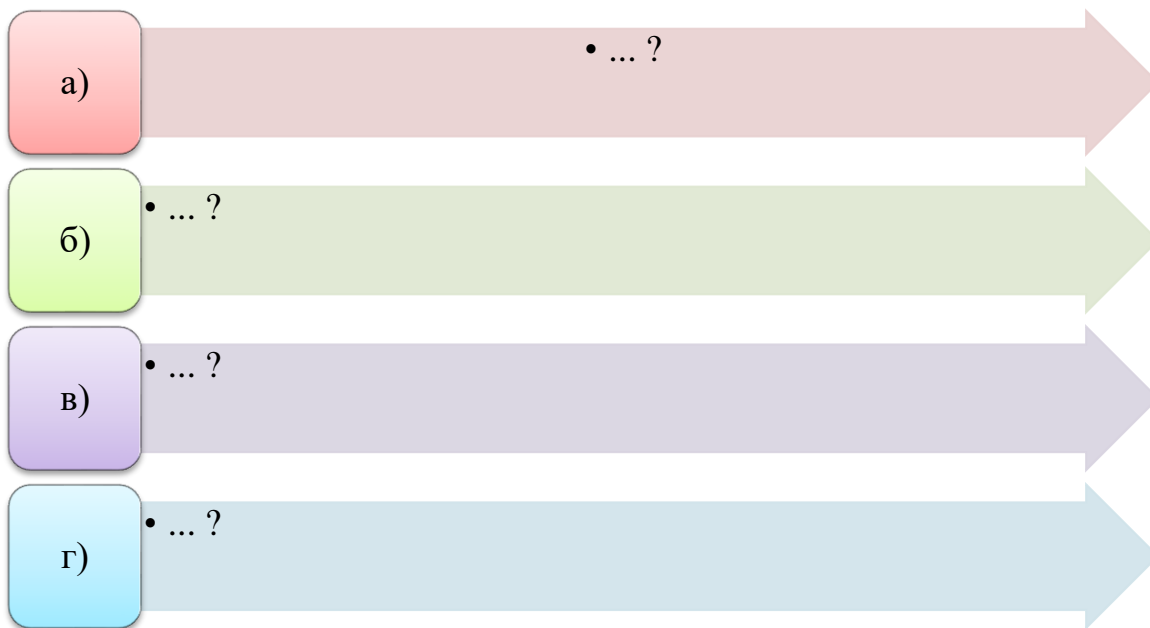

7-chizma. Lizing shartnomasi.

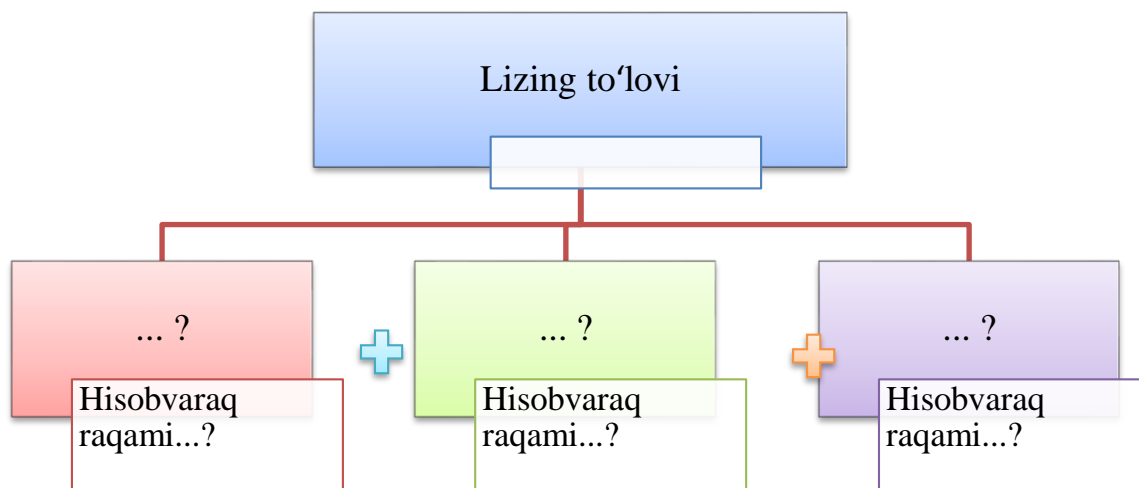

8-chizma. Lizing to'lovi.

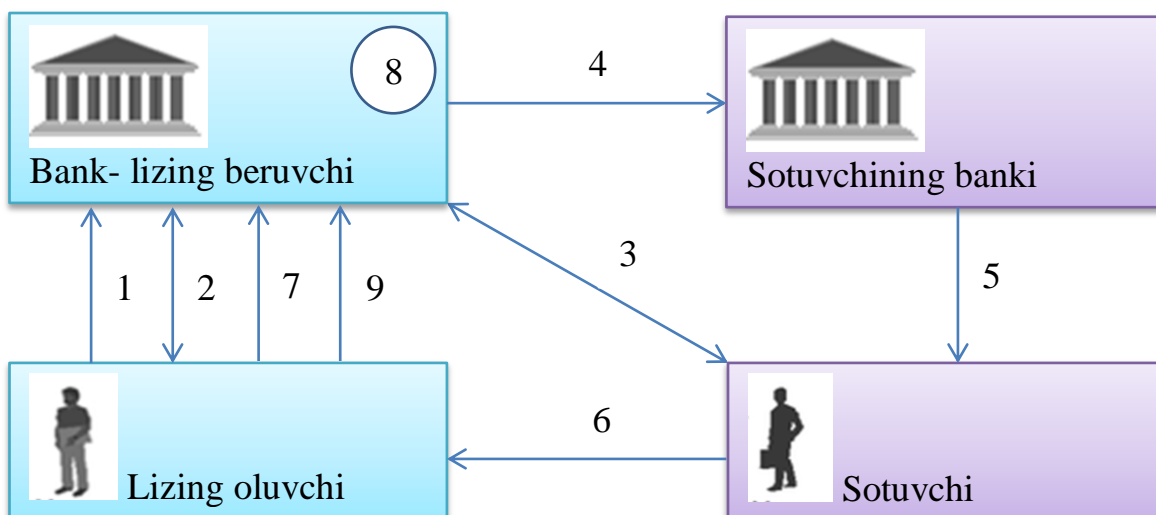

9-chizma. Banklar tomonidan lizing operatsiyalarini amalga oshirish va hisobga olish tartibi.

85-masala.

Bank o‘z mijozni “Olima” MCHJ bilan faktoring shartnomasini uch oy muddatga tuzdi. Shartnoma summasi 100 mln. so‘m, diskont 4.5 mln. so‘m.

Topshiriq:

1. Faktoring shartnomasini tuzish uchun mijoz bankka qanday hujjatlarni taqdim etishi lozim.
2. Tegishli buxgalteriya yozuvlarini bering.

86-masala.

Bank – moliyaviy vositachi faktoring shartnomasiga asosan mijozni “Galla altek” MCHJ ning hisobvarag‘i ga 17 mln. so‘m berdi. Diskont – yillik 20%. Bir oydan so‘ng to‘lovchidan moliyaviy vositachiga pul mablag‘i kelib tushdi.

Topshiriq:

1. Tijorat banki tomonidan mijozlarga faktoring xizmati qanday muddatlarda ko‘rsatilishi kerak.
2. Moliyaviy natijani aniqlang.
3. Buxgalteriya o‘tkazmalari tuzing.

87-masala.

Vakolatli bank mijozni “Galla altek” MCHJga eksport operatsiyasi

bo'yicha faktoring shartnomasiga asosan 80 mln. so'm uch oy muddatga to'lab berdi. Diskont summasi – 3.6 mln. so'm. Pul mablag'i to'lovchidan o'z vaqtida kelib tushmaganligi sababli, o'zaro kelishuvga asosan shartnoma muddati bir oyga uzaytirildi va muddatida to'lab berildi.

Topshiriq:

1. Faktoring shartnomasida qanday rekvizitlar ko'rsatilishi kerak?
2. Moliyaviy natijani aniqlang va buxgalteriya yozuvlarini bering.

88-masala.

Faktoring operatsiyasi bo'yicha sud jarayonidagi bank tomonidan sotib olingan debitorlik qarzlari undirib olinmaganligi sababli shu maqsadda tashkil etilgan zaxira hisobidan qoplandi. Faktoring summasi – 5 mln. so'm, diskont – yillik 20%.

Topshiriq:

1. Faktoring operatsiyasi bo'yicha to'lov hujjatlarining hisobi qanday yuritiladi.
2. Moliyaviy natijani aniqlang va buxgalteriya yozuvlarini bering.

89-masala.

Bank «Barmen» xususiy firmasi bilan uch oy muddatga faktoring shartnomasini tuzdi. Shartnoma summasi 8 mln. so'm, diskont yillik 18%. Shartnoma shartlari bo'yicha bank to'lovlarni amalga oshirdi. Garov sifatida 10 mln. so'm uchinchi shaxs kafilligi qabul qilindi.

Topshiriq:

1. Faktoring shartnomasini tuzish uchun mijoz bankka qanday hujjatlarni taqdim etishi lozim.
2. Tegishli buxgalteriya yozuvlarini bering.
3. Moliyaviy natijani aniqlang.

Masalaning yechilishi:

1. Garov sifatida olingan uchinchi shaxs kafilligi ko'zda tutilmagan hisobvaraqlarga kirim qilinganda,
Dt 90966 10.0 mln. so'm,
Kt 96331 10.0 mln. so'm.
2. Mijozga faktoring bo'yicha mablag' berilganda,
Dt 11101 8.0 mln. so'm,

Kt 20208 7.6 mln. so‘m,

Kt 11195 0.4 mln. so‘m.

3. Diskont summasi bank daromadiga o‘tkazilganda,

Dt 11195 0.4 mln. so‘m,

Kt 31206 0.4 mln. so‘m.

4. Faktoring summasi mijoz tomonidan qoplanganda,

Dt 20208 8.0 mln. so‘m,

Kt 11101 8.0 mln. so‘m.

5. Bir vaqtda garov sifatida olingan uchinchi shaxs kafilligi ko‘zda tutilmagan hisobvarag‘idan hisobdan chiqarilganda,

Dt 96331 10.0 mln. so‘m,

Kt 90966 10.0 mln. so‘m.

6. Agar mijoz tomonidan faktoring summasi qaytarilishi xatari bo‘lsa, u holda bank tomonidan faktoring summasi bo‘yicha zaxira tashkil etiladi,

Dt 56814,

Kt 11199.

7. Faktoring summasi zaxira hisobidan qoplanganda,

Dt 11199,

Kt 11101.

90-masala.

Bank faktoring shartnomasiga asosan, uch oy muddatga «Bravo» MCHJning hisobvaraqqa – 10 mln. so‘m o‘tkazib berdi. Diskont yillik 18%. Garov sifatida 12 mln. so‘m uchinchi shaxs kafilligi qabul qilindi. Bir oydan so‘ng to‘lovchidan moliyaviy vositachiga pul mablag‘i kelib tushdi.

Topshiriq:

1. Tijorat banki tomonidan mijozlarga faktoring xizmati qanday muddatlarda ko‘rsatilishi kerak.

2. Moliyaviy natijani aniqlang va tegishli buxgalteriya yozuvlarini bering.

91-masala.

Vakolatli bank mijozga eksport operatsiyasi bo‘yicha faktoring shartnomasiga asosan, uch oy muddatga 30 mln. so‘m to‘lab berildi. Diskont – yillik 18%. Garov sifatida 36 mln. so‘m uchinchi shaxs

kafilligi qabul qilindi. Pul mablag'i to'lovchidan o'z vaqtida kelib tushmaganligi sababli, o'zaro kelishuvga asosan shartnoma muddati bir oyga uzaytirildi va muddatida to'lab berildi.

Topshiriq:

1. Faktoring shartnomasida qanday rekvizitlar ko'rsatilishi kerak?
2. Moliyaviy natijani aniqlang va buxgalteriya provodkalarini tuzing.

92-masala.

Faktoring operatsiyasi bo'yicha sud jarayonidagi bank tomonidan sotib olingan debitorlik qarzlari undirib olinmaganligi sababli, shu maqsadda tashkil etilgan zaxira hisobidan qoplandi. Faktoring summasi 10 mln. so'm, diskont – 18 %.

Topshiriq:

1. Faktoring operatsiyasi bo'yicha to'lov hujjatlarining hisobi qanday yuritiladi.
2. Moliyaviy natijani aniqlang va tegishli buxgalteriya yozuvlarini bering.

93-masala.

Bank mijozi "Kvazar Spektr" MCHJ bilan 5 yilga lizing shartnomasi tuzdi. Mol yetkazib beruvchi bilan tuzilgan shartnomaga asosan bank tomonidan 50 mln. so'm to'lab berilgandan so'ng, lizing obyekti lizing oluvchiga foydalanish uchun topshirildi. Lizing shartnomasi shartiga ko'ra, lizing oluvchi bankga 63 mln. so'mlik mol-mulkni garovga qo'ydi.

Topshiriq:

1. Qanday hollarda lizing shartnomasi tuzish mumkin emas?
2. Lizing shartnomasi shartlari va uni rasmiylashtirish tartibini aytib bering.
3. Qachon lizing bitimi amalga oshirilgan deb hisoblanadi?
4. Buxgateriya o'tkazmalarini bering.

94-masala.

Bank "Ziyo-Nur" xususiy firmasi bilan 30 mln. so'mga 5 yilga lizing shartnomasini tuzdi. To'lov jadvaliga ko'ra, lizing oluvchi tomonidan lizing to'lovi har chorakda to'lanadi. Lizing ustamasi (kredit

uchun foiz) miqdori yillik 18%, asosiy summaning 20% har yilda oylar kesimida undiriladi. Shartnoma shartiga asosan, lizing obyektini sug'urtalash uchun bank tomonidan to'langan 300 ming so'm sug'urta to'lovi tarkibiga kiritilgan.

Topshiriq:

1. Moliyaviy lizing shartnomasi qanday talablarga javob berish lozim?
2. Lizing ustamasi qanday tartibda hisoblanadi?
3. Mijoz tomonidan lizing to'lovi qanday tartibda amalga oshirilishi lozim?
4. Birinchi va ikkinchi chorakda bankka kelib tushgan lizing to'lovlari bo'yicha buxgalteriya yozuvlarini bering.

95-masala.

Bank va "Damir" MCHJ o'rtasida tuzilgan (100.0 mln. so'mlik) lizing shartnomasi muddati tugaganligi sababli, lizing obyektining 20 mln. so'm qoldiq qiymati bankga to'lab berildi va lizing obyektini lizing oluvchining ixtiyoriga o'tdi. Lizing operatsiyasi bo'yicha garov sifatida olingan 120 mln. so'mlik qimmatli qog'ozlari va 100.0 mln. so'mlik muddatli majburiyatni balansdan tashqari hisobvaraqdan hisobdan chiqarildi.

Topshiriq:

1. Lizing operatsiyasini amalga oshirish tartibini izohlab bering.
2. Lizing operatsiyalari buxgalteriya hisobi va hisobotida qanday tartibda aks ettiriladi?
3. Lizing oluvchi tomonidan lizing to'lovi shartnomada kelishilgan muddatlarda to'lanmasa bank qanday chora-tadbirlar ko'rishi kerak?
4. Kerakli buxgalteriya yozuvlarini bering.

96-masala.

Bank 1-aprelda "Asr tekstil" MCHJ bilan 10 yilga 100 mln. so'mlik yillik 18 foiz miqdoridagi lizing shartnomasi tuzdi. Mol yetkazib beruvchi bilan tuzilgan oldi-sotdi shartnomaga asosan, bank tomonidan 100 mln. so'm to'lab berdi. Lizing obyektini lizing oluvchiga tegishli hujjatlar rasmiylashtirilgandan so'ng, foydalanish uchun topshirildi. Lizing shartnomasi shartiga ko'ra, lizing oluvchi bankka -

120 mln. soʻmlik mol-mulkini garov uchun qoʻydi. Shartnoma shartiga asosan, lizing obyektini sugʻurtalash uchun mijoz tomonidan 500 ming soʻm sugʻurta toʻlovi sugʻurta tashkilotiga oʻtkazildi. Toʻlov jadvaliga koʻra, lizing oluvchi tomonidan lizing toʻlovi (foizi) va asosiy summaning yillik 18 foizi har oyda undiriladi.

Topshiriq:

1. Qanday hollarda lizing shartnomasi tuzish mumkin emas?
2. Lizing shartnomasi shartlari va uni rasmiylashtirish tartibini izohlab bering.
3. Qachon lizing bitimi amalga oshirilgan deb hisoblanadi?
4. Buxgateriya provodkalarini bering.

Masalaning yechilishi:

1. Lizing oluvchining muddatli majburiyati BTS kirim qilindi:
Dt 91905 –100.0 mln. soʻm.
Kt 96349 –100.0 mln. soʻm.
2. Lizing oluvchining garov sifatida qoʻygan mol-mulki BTS kirim qilindi:
Dt 94502 –120.0 mln. soʻm.
Kt 96381 –120.0 mln. soʻm.
3. Lizing beruvchi bank lizing obyektini uchun mablagʻ oʻtkazdi:
Dt 15600 –100.0 mln. soʻm.
Kt 10301,16103 –100.0 mln. soʻm.
4. Mijoz lizing obyektini sugʻurtalash uchun 500.0 ming soʻm sugʻurta tashkilotiga pul oʻtkazdi:
Dt 20208 –500.0 ming. soʻm.
Kt 10301, 16103 –500.0 ming. soʻm.
5. Uch oylik lizing foizi hisoblandi:
Dt 16323 –2.5 mln. soʻm.
Kt 45100 –2.5 mln. soʻm.
6. Lizing foizi va asosiy summa undirildi:
Dt 20208 –5.0 mln. soʻm.
Kt 15600 –2.5 mln. soʻm.
Kt 16323 –2.5 mln. soʻm.
7. Lizingdan olingan foiz toʻlovi moliyaviy natijaga oʻtkazilganda:
Dt 45100 –2.5 mln. soʻm.
Kt 31203 –2.5 mln. soʻm.

8. Lizing oluvchi tomonidan lizing to'lovlari to'liq to'lab berilganda 15600 va 16323 hisobvaraqlar qoldiq nolga teng bo'lishi kerak.

9. Lizing oluvchi tomonidan lizing to'lovlari to'liq to'lab berilganda, muddatli majburiyat summasi BTS hisobdan chiqariladi:

Dt 96349 –100.0 mln. so'm.

Kt 91905 –100.0 mln. so'm.

10. Lizing oluvchi tomonidan lizing to'lovlari to'liq to'lab berilganda, garov ta'minoti summasi BTS hisobdan chiqariladi:

Dt 96381 –120.0 mln. so'm.

Kt 91502 –120.0 mln. so'm.

97-masala.

Bank 1-aprelda «Nodira» xususiy korxonasi bilan 5 yil muddatga 50 mln. so'mga lizing shartnomasini tuzdi. Lizing shartnomasi shartiga ko'ra, lizing oluvchi bankka 60 mln. so'mlik mol-mulkini garov uchun qo'ydi. To'lov jadvaliga ko'ra, lizing oluvchi tomonidan lizing to'lovi har oyda to'lanadi. Lizing stavkasi (kredit uchun foiz) miqdori yillik 20%, amortizatsiya miqdori 20% yillik har oyda asosiy summaga nisbatan. Shartnoma shartiga asosan, lizing obyektini sug'urtalash uchun bank tomonidan to'langan 500 ming so'm sug'urta to'lovi bank xarajatiga o'tkazildi.

Topshiriq:

1. Moliyaviy lizing shartnomasi qanday talablarga javob berish lozim?

2. Lizing stavkasi qanday tartibda hisoblanadi?

3. Mijoz tomonidan lizing to'lovi qanday tartibda amalga oshirilishi lozim?

4. Birinchi va ikkinchi chorakda bankka kelib tushgan lizing to'lovlari bo'yicha buxgalteriya provodkalarini tuzing.

98-masala.

Lizing shartnomasi (100.0 mln. so'm) muddati tugagandan keyin lizing oluvchi tomonidan lizing obyektining 10 mln. so'm qoldiq qiymati bankka to'lab berildi va lizing obyektini lizing oluvchining ixtiyoriga o'tdi. Lizing operatsiyasi bo'yicha garov sifatida olingan 120 mln. so'mlik qimmatli qog'ozlari mijozga qaytarilishi munosabati bilan

hisobdan chiqarildi.

Topshiriq:

1. Lizing operatsiyasini amalga oshirish tartibini izohlab bering.
2. Lizing operatsiyalari buxgalteriya hisobi va hisobotida qanday tartibda aks ettiriladi?
3. Lizing oluvchi tomonidan lizing to'lovi shartnomada kelishilgan muddatlarda to'lanmasa bank qanday chora-tadbirlar ko'rishi kerak?
4. Kerakli buxgateriya provodkalarini tuzing.

7-MAVZU: BANKLARDA QIMMATLI QOG‘OZLAR BILAN OPERASIYALAR HISOBI

Ushbu mavzu bo‘yicha keltirilgan masalalar va o‘quv vaziyatlarini yechish tijorat banklari tomonidan qimmatli qog‘ozlarning emissiya operatsiyalari, qimmatli qog‘ozlarni sotib olishga doir investitsiya va tijorat operatsiyalari, brokerlik va dillerlik operatsiyalari, qimmatli qog‘ozlar bilan muddatli bitimlar va boshqa operatsiyalarni rasmiylashtirish va hisobga olish tartibini o‘rganishga yordam beradi.

Tijorat banklari qimmatli qog‘ozlar bilan operatsiyalarni Markaziy bank tomonidan beriladigan bank faoliyatini amalga oshirish huquqini beruvchi litsenziya asosida amalga oshirishlari mumkin. Bunda qimmatli qog‘ozlar bozorida kasbiy faoliyatni amalga oshirish uchun alohida litsenziya olish talab etilmaydi.

Qimmatli qog‘ozlar pul hujjatlari bo‘lib, sotib olgan shaxslarning uni chiqargan yuridik shaxslarga nisbatan mulkiy huquqiy yoki qarz munosabatlarini bildiradi.

Qimmatli qog‘ozlar quyidagicha tasniflanadi:

- ulushli qimmatli qog‘ozlar – aksiyalar (oddiy va imtiyozli);
- qarz majburiyatli qimmatli qog‘ozlar – obligatsiyalar, veksellar, xazina majburiyatlari, depozit sertifikatlar;
- hosilaviy qimmatli qog‘ozlar – opsion, fyuchers, warrant.

Qarz munosabatlarini aks ettiruvchi qog‘ozlar qarz majburiyatlari yoki obligatsiyalar deb ataladi. Qarz majburiyatlarini oddiy qilib tushuntiradigan bo‘lsak, bu qarz oluvchining kreditorga mablag‘ini qarz olganda beradigan hujjati hisoblanadi. Mulkiy munosabatlarni ifodalovchi dastaklar aksiyalar deyiladi.

Aksiya (gollandcha “actie” – qimmatli qog‘oz) qimmatli qog‘oz bo‘lib, aksionerlik kapitalining ma’lum bir qismini to‘laganligini bildiradi va foydaning ma’lum qismini dividend shaklida olish hamda aksionerlik jamiyatini boshqarishda qatnashish, tugatilgan taqdirda qolgan mulkning bir qismiga egalik qilish huquqini beradi. Aksiya oddiy va imtiyozli aksiyalarga bo‘linadi. Aksiya qarz majburiyati hisoblanmaydi. Ro‘yxatdan o‘tishiga qarab nomi yozilgan va nomi yozilmagan aksiyalarga bo‘linadi.

Aksiyalarning nominal qiymati O‘zbekiston Respublikasi milliy valutasida ifodalanishi lozim. Emitent bir chiqarilish doirasida oddiy va

imtiyozli aksiyalarni joylashtirishni nazarda tutuvchi aksiyalar chiqarilishi to‘g‘risida qaror qabul qilinadi. Joylashtirilgan imtiyozli aksiyalarning nominal qiymati emitentning ro‘yxatdan o‘tkazilgan ustav kapitalining 20 foizidan oshmasligi lozim. Bir yoki bir nechta tipdagi imtiyozli aksiyalarning chiqarilish ehtimoli, ularning har biri bo‘yicha dividend miqdori va (yoki) tugatilish qiymati, ular bergan huquqlar hajmi emitent ustavi bilan belgilanadi. Bir tipdagi imtiyozli aksiyalar ularning egalariga bir xil hajmdagi huquqlarni beradi.

(Obligatsiya (lotincha “obligatio” – majburiyat) bir shaxsning (investor) boshqa bir shaxsga (emitentga) mablag‘larni vaqtinchalik foydalanish uchun berganligi haqidagi guvohnomasidir (belgilangan foiz va stavkaga ega bo‘lib, qarzdorning muddatli qarz majburiyatidir).

Xazina majburiyatlari pul mablag‘larini omonatga qo‘yilganligi to‘g‘risida omonatchiga belgilangan muddat tugagandan so‘ng depozit summasi va unga tegishli foizlarni olish huquqini beruvchi muassasa guvohnomasidir.

Veksel veksel beruvchining yoki vekselda ko‘rsatilgan boshqa to‘lovchining vekselda ko‘zda tutilgan muddat kelganda veksel egasiga ma‘lum miqdordagi summani to‘lash haqidagi so‘zsiz majburiyatni tasdiqlovchi qimmatli qog‘ozdir. Kaznachey vekseli – bu davlat qarz majburiyatining asosiy turi hisoblanib, ular 3 oy, 6 oy va 12 oyga chiqariladi. Asosan, u banklar o‘rtasida sotiladi va nominal qiymatdan past narxda sotiladi. Kaznachey veksellerini emissiya qilish va to‘lash Markaziy bank tomonidan Moliya vazirligining topshirig‘iga asosan amalga oshiriladi.

Depozitli sertifikat qarz majburiyati bo‘lib, kredit muassasasining omonotchilarga qo‘yilgan pul va unga belgilangan foizini olish huquqini beruvchi yozma majburiyatdir.

Hosilaviy qimmatli qog‘ozlar shartnomalar bo‘lib, ular bo‘yicha bir tomon qimmatli qog‘ozlarning ma‘lum bir miqdorini ma‘lum muddatda kelishilgan narxda sotib olish yoxud sotish huquqini yoki majburiyatini olishidir. Ular quyidagi turlarga bo‘linadi:

– opsiyon (lotincha “optio” – tanlov) bitimda ishtirok etayotgan tomonlarning biriga qimmatli qog‘ozlar ma‘lum miqdorini muayyan vaqt mobaynida belgilangan narxda sotib olish yoki kontragentga sotish huquqini beruvchi shartnomadir. Kontragent esa mukofot evaziga ushbu huquqni amalga oshirish majburiyatini o‘z zimmasiga oladi;

– warrant (nemischa “warrant” – huquq) uning egasiga ma’lum muddat davomida yoki ma’lum bir kunda warrantlar emitenti tomonidan dastlabki chiqarilgan qimmatli qog‘ozlarni xarid qilish huquqini olganligini tasdiqlovchi hujjatdir;

– fyuchers (inglizcha “future” – kelajak) kelishilgan miqdordagi qimmatliklarni ma’lum vaqt mobaynida bitim tuzish vaqtida belgilangan narxda yetkazib berish to‘g‘risidagi shartnomalarni o‘zida namoyon qiladi.

Banklarning fond bozorida ishtirok etishning bosh maqsadlari quyidagilardan iborat:

- faoliyatning asosiy turlarini amalga oshirish uchun pul mablag‘larini jalb etish (o‘z passivlarini shakllantirish);

- qimmatli qog‘ozlarga o‘z mablag‘larini investitsiyalashdan tushadigan daromadni olish;

- qimmatli qog‘ozlar bilan amalga oshiriladigan operatsiyalar bo‘yicha mijozlarga ko‘rsatiladigan xizmatlardan tushadigan daromadni olish;

- o‘z nufuzini oshirish va yangi mijozlarni jalb etish;

- aksiyalar nazorat paketini sotib olish yo‘li bilan bank va nobank to‘zilmalarini o‘ziga bo‘ysinirish;

- raqobatchilar, mijozlar, bozor konyunkturasi (talab va taklifi), narhlar koterovkasi to‘g‘risida ma’lumotlar olishdir.

Banklarda qimmatli qog‘ozlarni buxgalteriya hisobning asosiy maqsadi tijorat banklari tomonidan qimmatli qog‘ozlarni chiqarish va uning harakati bilan bog‘liq jarayonlarni buxgalteriya hisobi registrlari hamda shakllarida o‘z vaqtida rasmiylashtirish orqali hisobvaraqlar tizimida natijani (daromad va xarajat) ikkiyoqlama aks ettirishdan iboratdir.

Tijorat banklari ustavi O‘zbekiston Respublikasi Markaziy bankidan ro‘yxatdan o‘tganlaridan keyin yuridik shaxs maqomiga ega bo‘lib, tijorat banki tashkil etilgan hisoblanadi. Bankning ustav kapitalini shakllantirishda qatnashishga tayyor bo‘lgan va bankni tashkil etishga qiziquvchi yuridik hamda jismoniy shaxslar bankning ta‘sischilari hisoblanadi.

Bankning ustav kapitali bank muassislari va aksiyadorlarining pul mablag‘lari hisobidan tashkil topadi. Bankning ustav kapitalini shakllantirish uchun budjet mablag‘laridan foydalanilishi mumkin.

2017-yil 1-oktabrdan boshlab tijorat banklari ustav kapitalining eng kam miqdori 100 mlrd. so‘m miqdorida belgilanadi. Faoliyat ko‘rsatayotgan tijorat banklari 2019-yilning 1-yanvariga qadar o‘z ustav kapitalini ushbu miqdorga yetkazishlari lozim (*Tijorat banklari kapitalining monandligiga qo‘yiladigan talablar to‘g‘risidagi nizom. O‘zbekiston Respublikasi Adliya vazirligi tomonidan 06.07.2015-yilda 2693-son (AV ro‘yxat raqami 2693-2-son, 23.10.2017-y.) bilan ro‘yxatga oligan*).

Tijorat banklari qonunchilik hujjatlariga muvofiq obligatsiyalar, depozit sertifikatlari, veksellar va bozorda muomalada bo‘ladigan boshqa qarz qimmatli qog‘ozlarini chiqarishi mumkin. Bank tomonidan chiqarilgan qarz qimmatli qog‘ozlarining hisobi ularning nominal qiymati bo‘yicha 23600–«Bank tomonidan chiqarilgan qimmatli qog‘ozlar» balans hisobvarag‘ining tegishli hisobvaraqlarida yuritiladi.

10700–«Oldi-sotdi qimmatli qog‘ozlar» hisobvaraqlarida bank tomonidan savdo qilish maqsadlarida sotib olingan qimmatli qog‘ozlarning hisobi yuritiladi va ushbu qimmatli qog‘ozlar ularni kelajakda foyda bilan sotish maqsadida qisqa muddatga sotib olinadi. Analitik hisob sotib olingan qimmatli qog‘ozlar turlari va muddatlari, shuningdek, emitentlar bo‘yicha alohida yuritiladi.

REPO bitimi bo‘yicha sotib olingan qimmatli qog‘ozlar hisobi alohida shaxsiy hisobvaraqlarida yuritiladi. Sotib olingan qimmatli qog‘ozlar sotib olish qiymati bo‘yicha hisobga olinadi, sotib olish qiymatiga qimmatli qog‘ozlarni xarid qilish bilan bog‘liq barcha xarajatlar (brokerlik va birja vositachilik haqi va h.k.), shu jumladan, ko‘zda tutilmagan xarajatlar kiritiladi.

Tijorat banklarining qimmatli qog‘ozlar bozoridagi faoliyatini O‘zbekiston Respublikasining “Banklar va bank faoliyati to‘g‘risida”, “Aksiyadorlik jamiyatlari va aksiyadorlar huquqlarini himoya qilish to‘g‘risida” va “Qimmatli qog‘ozlar bozori to‘g‘risida”gi qonunlari, hamda O‘zbekiston Respublikasi Markaziy bankining tegishli me‘yoriy hujjatlariga muvofiq amalga oshiradilar. Jumladan, banklar tomonidan emissiyaviy qimmatli qog‘ozlarni chiqarish, qimmatli qog‘ozlar bilan o‘tkaziladigan operatsiyalarga talab va me‘yorlar, qimmatli qog‘ozlarni chiqarish va qimmatli qog‘ozlar bozorida vositachilik bilan bog‘liq operatsiyalar hamda qimmatli qog‘ozlar bilan muddatli bitimlarga oid

operatsiyalarni buxgalteriya hisobida aks ettirish tartibi quyidagi me'yoriy hujjatlarda belgilangan:

– banklarning depozit (omonat) sertifikatlarini chiqarish va muomalada bo'lish tartibi to'g'risidagi nizom. O'zbekiston Respublikasi Adliya vazirligi tomonidan 2008-yil 24-sentabrda 1859-son (*ro'yxat raqami 3285, 26.01.2021-y.*) bilan ro'yxatga olingan.

– banklarning qimmatli qog'ozlar bozorida investitsiya vositachisi, investitsiya aktivlarini boshqaruvchi va investitsiya maslahatshisi sifatida kasbiy faoliyatni amalga oshirishiga oid talablar to'g'risidagi nizom. O'zbekiston Respublikasi Adliya vazirligida 2008-yil 2-aprelda 1782-son bilan ro'yxatga olingan.

– qimmatli qog'ozlar emissiyasi va emissiyaviy qimmatli qog'ozlar chiqarilishlarini davlat ro'yxatidan o'tkazish qoidalari. O'zbekiston Respublikasi Adliya vazirligi tomonidan 2009-yil 30-avgustda 2000-son (*ro'yxat raqami 2000-8, 06.11.2020-y.*) bilan ro'yxatga olingan.

– tijorat banklari kapitalining monandligiga qo'yiladigan talablar to'g'risidagi nizom. O'zbekiston Respublikasi Adliya vazirligi tomonidan 2015-yil 6-iyulda 2693-son (*ro'yxat raqami 2693-7, 13.02.2021-y.*) bilan ro'yxatga olingan.

– tijorat banklari tomonidan qimmatli qog'ozlar bilan o'tkaziladigan operatsiyalarga va ularning boshqa korxonalar ustav kapitalida qatnashishiga qo'yiladigan talablar to'g'risidagi nizom. O'zbekiston Respublikasi Adliya vazirligi tomonidan 2009-yil 2-fevralda 1894-son (*ro'yxat raqami 1894-3, 06.09.2018-y.*) bilan ro'yxatga olingan.

– tijorat banklarida moliyaviy aktivlarning buxgalteriya hisobini yuritish tartibi to'g'risida nizom. O'zbekiston Respublikasi Adliya vazirligi tomonidan 2005-yil 30-noyabrda 1528-son (*AV ro'yxat raqami 1528-1, 20.10.2015-y.*) bilan ro'yxatga olingan.

– tijorat banklarida qaram xo'jalik jamiyatlariga qilingan investitsiyalarning buxgalteriya hisobi to'g'risidagi nizom. O'zbekiston Respublikasi Adliya vazirligi tomonidan 2004-yil 19-noyabrda 1424-son (*AV ro'yxat raqami 1424-1, 15.11.2010-y.*) bilan ro'yxatga olingan.

– tijorat banklarida qimmatli qog'ozlar bilan amalga oshiriladigan operatsiyalarning buxgalteriya hisobi to'g'risida yo'riqnomasi.

O‘zbekiston Respublikasi Adliya vazirligi tomonidan 2009-yil 19-yanvarda 1885-son (*AV ro‘yxat raqami 1885-1, 05.08.2015-y.*) bilan ro‘yxatga olingan.

– Tijorat banklarida qo‘shma faoliyatdagi ulushini buxgalteriya hisobida hisobga olish tartibi to‘g‘risidagi nizom. O‘zbekiston Respublikasi Adliya vazirligi tomonidan 2004-yil 23-noyabrda 1427-son bilan ro‘yxatga olingan.

– Tijorat banklarida sho‘ba xo‘jalik jamiyatlariga qilingan investitsiyalarning buxgalteriya hisobi to‘g‘risidagi nizom. O‘zbekiston Respublikasi Adliya vazirligi tomonidan 2004-yil 2-dekabrda 1429-son bilan ro‘yxatga olingan.

Talabalar masala va o‘quv vaziyatlarini yechishda tegishli yo‘riqnomalar va hujjatlar shaklidan foydalanishlari lozim. Yetishmayotgan rekvizitlar shartli ko‘rsatkichlar bilan to‘ldirilishi kerak.

99-masala.

Tijorat banklari tomonidan qimmatli qog‘ozlar bilan operatsiyalarni amalga oshirish va buxgalteriya hisobini yuritishga doir quyidagi tushuncha va bilimlar ketma-ketligi berilgan:

– tijorat banklari tomonidan qimmatli qog‘ozlar bilan amalga oshiriladigan operatsiyalar turlari;

– tijorat banklari tomonidan chiqariladigan qimmatli qog‘ozlarning turlari;

– qimmatli qog‘ozlar emissiyasi bosqichlari;

– banklar tomonidan chiqarilgan qimmatli qog‘ozlarni hisobga olish uchun mo‘ljallangan balans hisobvaraqlari raqami va chiqarilish shakli.

Topshiriq:

1. Siz 7-mavzu bo‘yicha ma‘ruza mashg‘ulotida olgan nazariy bilimlaringizni yuqorida berilgan ketma-ketlik asosida ularning mazmunini chizma ko‘rinishida guruh talabalari kichik jamoaga ajratilgan holda bir tizimga keltiring.

2. Ushbu topshiriqni quyidagi 1-5-chizmalardan foydalanib bajaring.

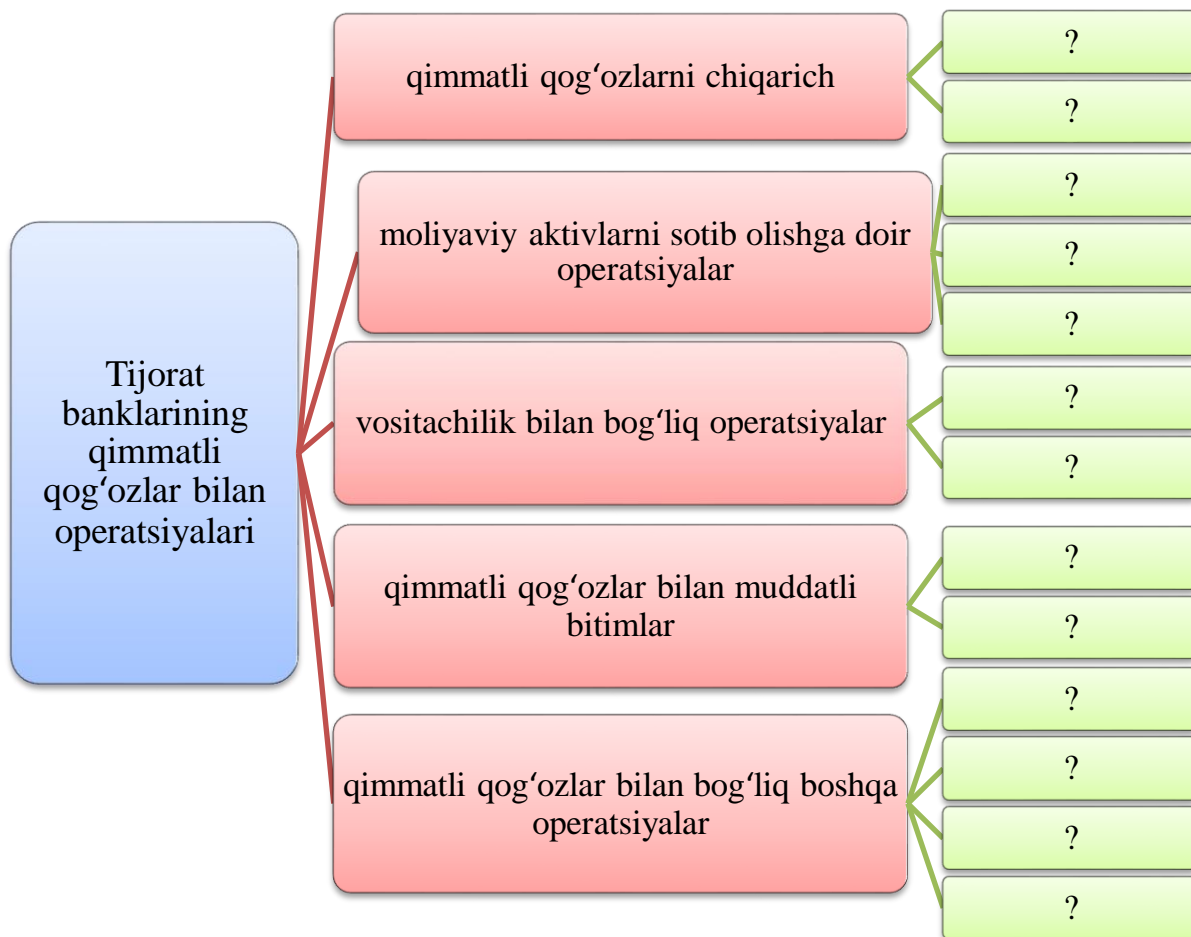

1-chizma. Tijorat banklari tomonidan qimmatli qog'ozlar bilan amalga oshiriladigan operatsiyalar turlari.

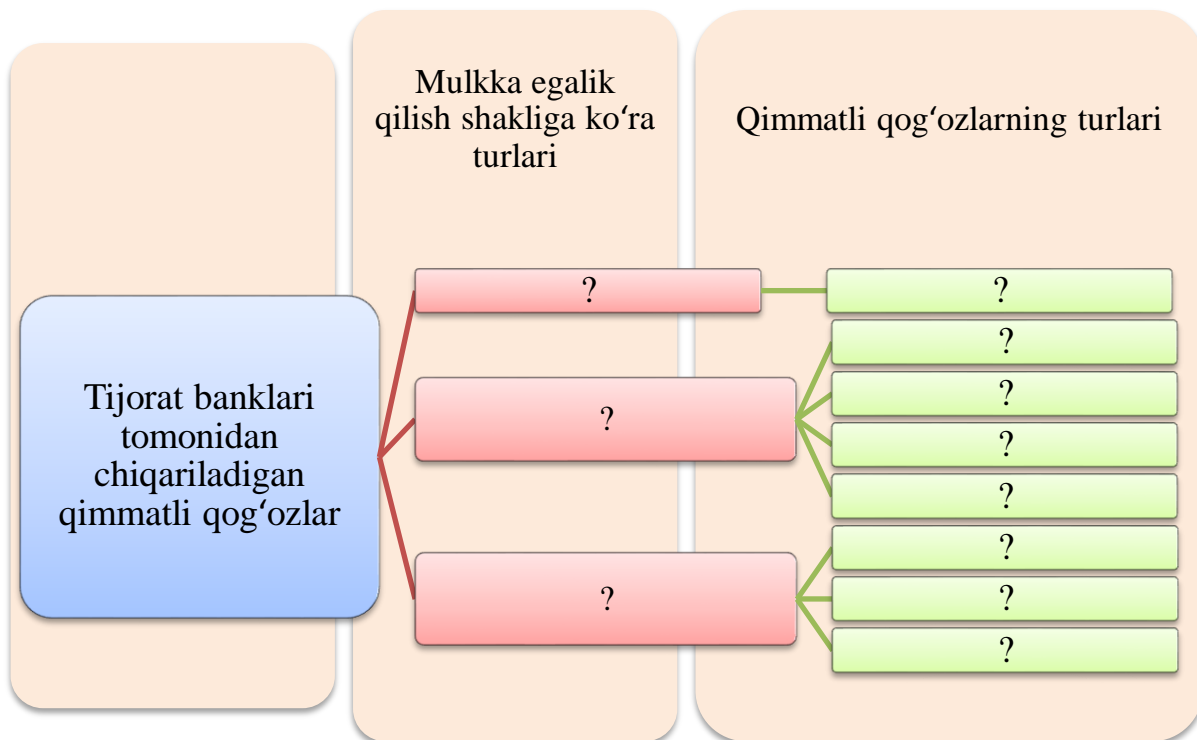

2-chizma. Tijorat banklari tomonidan chiqariladigan qimmatli qog'ozlarning turlari.

1	• ?
2	• ?
3	• ?
4	• ?
5	• ?
6	• ?
7	• ?
8	• ?

3-chizma. Tijorat banklari tomonidan qimmatli qog'ozlar emissiyasi bosqichlari.

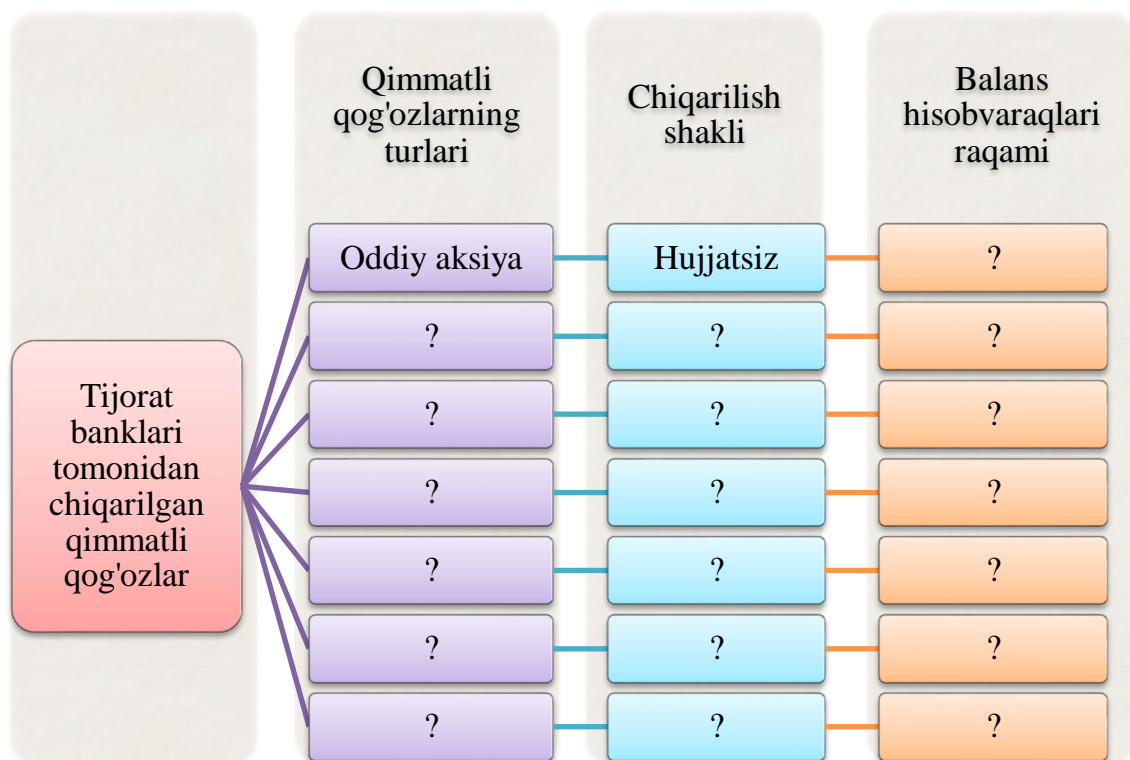

4-chizma. Banklar tomonidan chiqarilgan qimmatli qog'ozlarni hisobga olish uchun mo'ljallangan balans hisobvaraqlari va chiqarilish shakli*.

Qimmatli qog'ozlar chiqarilish shakliga ko'ra blankalar tarzida hujjatli va depozitariyning hisobga olish registrlaridagi yozuvlar tarzida hujjatsiz bo'lishi mumkin.

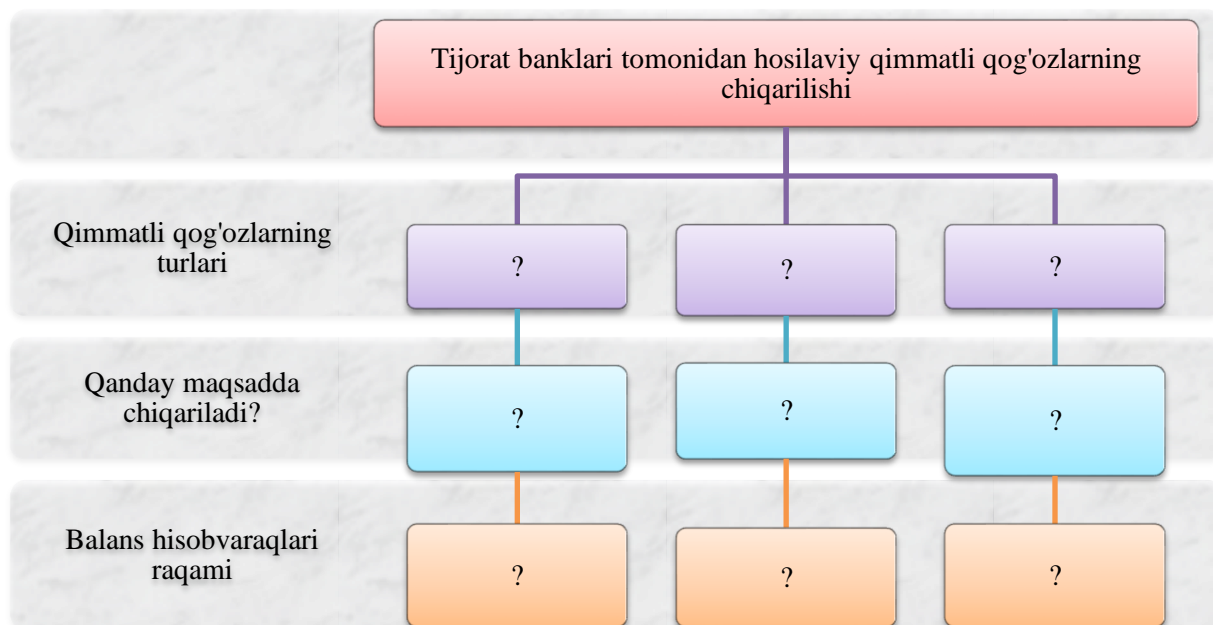

5-chizma. Banklar tomonidan chiqariladigan hosilaviy qimmatli qog'ozlar.

100-masala.

Tijorat banklari tomonidan moliyaviy aktivlarni sotib olish, investitsiyaviy vositachilik va boshqa operatsiyalarni amalga oshirish hamda buxgalteriya hisobini yuritishga doir quyidagi tushuncha va bilimlar ketma-ketligi berilgan:

- moliyaviy aktivlar va ularning tasniflanishi;
- tijorat banklari tomonidan qimmatli qog'ozlarni xarid qilish (davlat qimmatli qog'ozlari bundan mustasno) va yuridik shaxslarning ustav kapitalida ulushli ishtirok etishga doir cheklovlar;
- banklar qimmatli qog'ozlar bilan bog'liq investitsiyaviy vositachilik operatsiyalari.

Topshiriq:

1. Siz 7-mavzu bo'yicha ma'ruza mashg'ulotida olgan nazariy bilimlaringizni yuqorida berilgan ketma-ketlik asosida chizma ko'rinishida guruh talabalari kichik jamoaga ajratilgan holda bir tizimga keltiring.

2. Ushbu ketma-ketlikda keltirilgan tushunchalar tarkibini analitik hisob nuqtai nazardan yondashilgan holda ularning mazmun va mohiyatini chizma tarzda kengroq yoritib bering.

3. Ushbu topshiriqni quyidagi 1-3-chizmalardan foydalanib bajaring

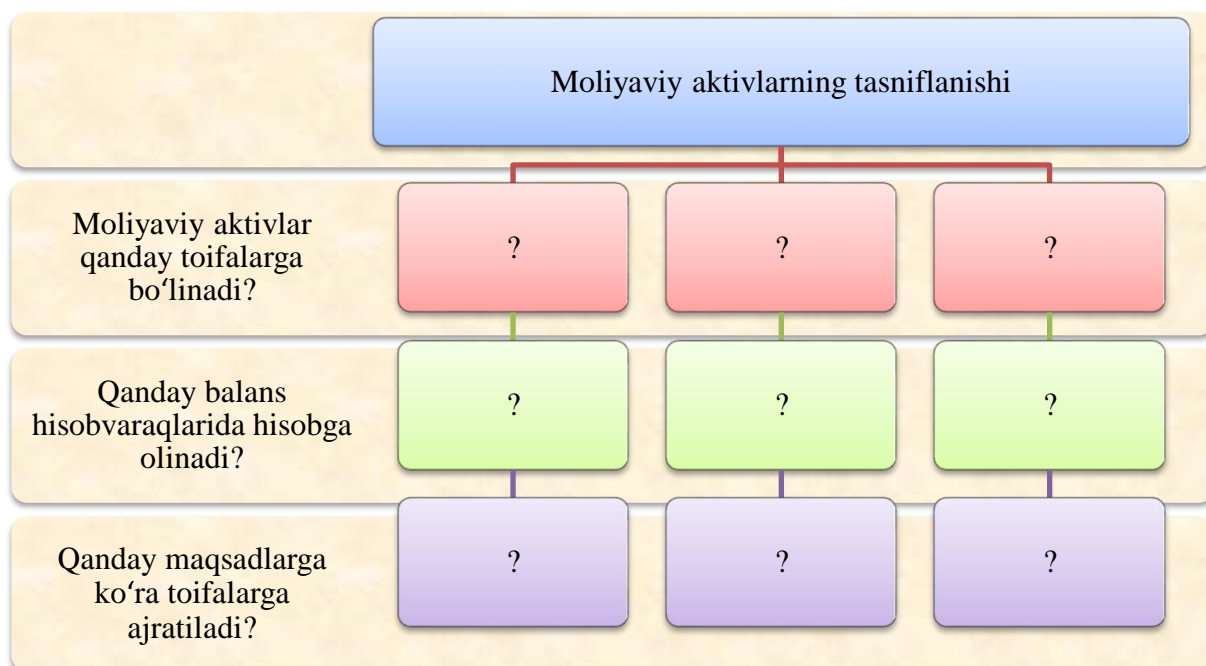

1-chizma. Sotib olingan qimmatli qog'ozlarning tasniflanishi.

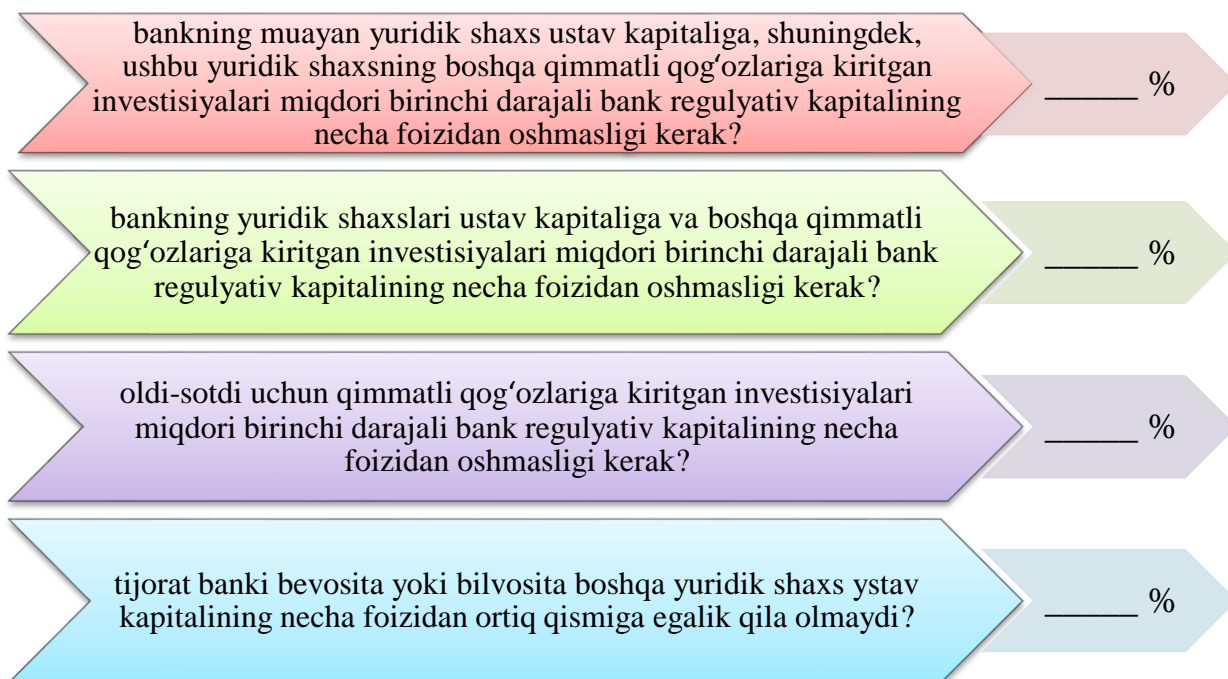

2-chizma. Banklari tomonidan qimmatli qog'ozlarni xarid qilish va yuridik shaxslarning ustav kapitalida ulushli ishtirok etishiga doir cheklovlar.

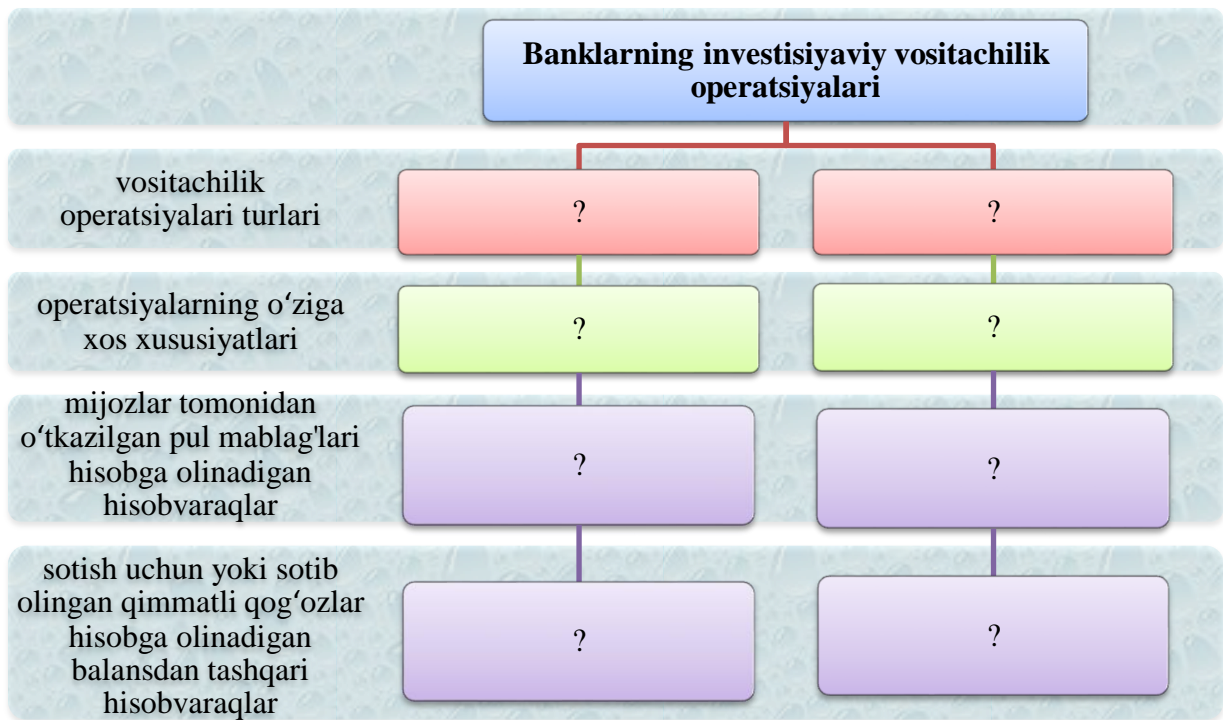

3-chizma. Qimmatli qog'ozlar bilan bog'liq investitsiyaviy vositachilik operatsiyalari.

101-masala.

Yangi tashkil etilayotgan bankning belgilangan ustav kapitali summasiga 100000 dona, nominal qiymati 1000 so'mdan bo'lgan, jami qiymati 100 mln. so'mlik oddiy aksiyalar chiqariluvchi davlat ro'yxatidan o'tkazilgandan so'ng hamda chiqarilgan aksiyalar Markaziy depozitariyda hisobga olingandan so'ng, depozitariyning hisobotiga asosan aksiyalar muomalaga chiqarilguncha saqlash uchun bank omboriga kirim qilindi.

Topshiriq:

1. Bank ustav kapitalini shakllantirish maqsadida aksiyalarni chiqarish tartibi va emissiyasi bosqichlarini aytib bering.
2. Chiqarilgan aksiyalar balansdan tashqari hisobvaraqlarda qanday bahoda hisobga olinadi?
3. Tegishli buxgalteriya yozuvlarini bering.

Masalaning yechilishi:

1-savolning javobi: Chiqarilayotgan aksiyalarning tiplari, ular bo'yicha to'lov miqdori, shakli va tartibi, shuningdek ustav kapitalining

miqdori qonun hujjatlari talablarini hisobga olgan holda uni tuzish to'g'risidagi ta'sis shartnomasi yoki bank ustavi bilan belgilanadi. Aksiyalarni qo'shimcha chiqarish faqat emitentning ilgari joylashtirilgan barcha aksiyalari to'liq to'langandan keyingina amalga oshirilishi mumkin. Aksiyalarning nominal qiymati O'zbekiston Respublikasi milliy valutasida ifodalanishi lozim.

Emitent bir chiqarilish doirasida oddiy va imtiyozli aksiyalarni joylashtirishni nazarda tutuvchi aksiyalar chiqarilishi to'g'risida qaror qabul qilishga haqlidir. Joylashtirilgan imtiyozli aksiyalarning nominal qiymati emitentning ro'yxatdan o'tkazilgan ustav kapitalining 20 foizidan oshmasligi lozim. Emitent qo'shimcha aksiyalarni joylashtirishni obuna yoki ayirboshlash orqali amalga oshirishga haqlidir.

Bank aksiyadorlari ochiq obuna vositasida joylashtirilayotgan qo'shimcha aksiyalarni emitent ustavida belgilangan tartibda ularga tegishli ushbu tipdagi aksiyalar soniga mutanosib ravishda imtiyozli olish huquqiga ega. Aksiyalarni imtiyozli olish huquqini boshqa shaxsga berishga yo'l qo'yilmaydi.

Tijorat banklari tomonidan aksiyalar emissiyasi quyidagi bosqichlarni o'z ichiga oladi:

a) qimmatli qog'ozlarni chiqarish to'g'risida qaror qabul qilish va tasdiqlash;

b) risolani tasdiqlash;

d) qimmatli qog'ozlarni chiqarish to'g'risidagi qarorni va risolani O'zbekiston Respublikasi Markaziy bankida kelishish;

e) qimmatli qog'ozlar chiqarishni davlat ro'yxatidan o'tkazish;

f) qimmatli qog'ozlar chiqarishni Qimmatli qog'ozlar markaziy depozitariysida hisobga olish;

g) qimmatli qog'ozlarni chiqarish to'g'risidagi axborotni qonun hujjatlarida belgilangan tartibda oshkor qilish;

h) chiqarilishdagi qimmatli qog'ozlarni joylashtirish;

i) ro'yxatdan o'tkazuvchi organga qimmatli qog'ozlarni chiqarish natijalari to'g'risida bildirishnoma taqdim etish.

2-savolning javobi: Tijorat banklari tomonidan aksiyalar hujjatsiz shaklda depozitariyning hisobga olish registrlaridagi yozuvlar elektron tarzida chiqariladi. Tijorat bankining muomalaga chiqarilguncha saqlanayotgan yoki muomaladan chiqarish maqsadida qayta sotib

olingan aksiyalari hisobi 90329—«Bankning hujjatsiz qimmatli qogʻozlari» hisobvaragʻida yuritiladi. Aksiyalar “donasi 1 soʻm” boʻlgan shartli bahoda hisobga olinadi. Ushbu hisobvaraqa uchun kontr-hisobvaraqa 96314 —“Bankning qimmatli qogʻozlari boʻyicha kontr-hisobvaraqa”dir.

3-savolning javobi: Tijorat banki tomonidan chiqarilayotgan aksiyalar davlat roʻyxatidan oʻtkazilgandan soʻng hamda chiqarilgan aksiyalar Markaziy depozitariyda hisobga olingandan soʻng, depozitariyning hisobotiga asosan quyidagi buxgalteriya oʻtkazmasi amalga oshiriladi:

90329-“Bankning hujjatsiz qimmatli - 100000 soʻm
Debet qogʻozlari”

96314-“Bankning qimmatli qogʻozlari - 100000 soʻm
Kredit boʻyicha kontr-hisobvaraqa”

102-masala.

Yangi tashkil etilayotgan bankning belgilangan ustav kapitalini shakllantirish uchun chiqarilgan 100000 dona, nominal qiymati 1000 soʻmdan boʻlgan oddiy aksiyalari taʼsischilar oʻrtasida taqsimlandi va oldi-sotdi shartnomasi imzolandi. Taʼsischilar tomonidan aksiyalar qiymati toʻliq toʻlab berildi. Jumladan, bankka 10 mln. soʻm naqd pul mablagʻlari va 90 mln. soʻm naqdsiz shaklda pul mablagʻlari kelib tushdi.

Topshiriq:

1. Tijorat banki ochiq aksiyadorlik jamiyati shaklida tuzilayotganda chiqarilgan aksiyalarning joylashtirish tartibini aytib bering.

2. Tegishli buxgalteriya yozuvlarini bering.

Masalaning yechilishi:

1-savolning javobi: Bank aksiyadorlik jamiyati shaklida tuzilayotganda barcha aksiyalar uning muassislari orasida joylashtirilishi lozim. Chiqarilayotgan aksiyalarning tiplari, ular boʻyicha toʻlov miqdori, shakli va tartibi, shuningdek ustav kapitalining miqdori qonun hujjatlari talablarini hisobga olgan holda uni tuzish

to'g'risidagi ta'sis shartnomasi yoki bank ustavi bilan belgilanadi. Emitent bir chiqarilish doirasida oddiy va imtiyozli aksiyalarni joylashtirishni nazarda tutuvchi aksiyalar chiqarilishi to'g'risida qaror qabul qilishga haqlidir. Joylashtirilgan imtiyozli aksiyalarning nominal qiymati emitentning ro'yxatdan o'tkazilgan ustav kapitalining 20 foizidan oshmasligi lozim.

2-savolning javobi:

a) aksiya oldi-sotdi shartnomasi tuzilganda quyidagi buxgalteriya o'tkazmasi amalga oshiriladi:

*30306- "Oddiy aksiyalar uchun obuna -100 mln. so'm
Debet mablag'ining to'lanmagan qismi (kontr 100 mln. so'm
passiv)"*

*Kredit 30312- "Ro'yxatdan o'tkazilgan ustav
kapitali – oddiy"*

b) aksiya uchun to'lov to'liq olinganda quyidagi buxgalteriya o'tkazmasi amalga oshiriladi:

*Debet 10101 – "Aylanma kassadagi naqd -10 mln. so'm
pullar"*

*Debet 16103-bankning vakillik hisobvarag'i
yoki 202XX-mijoz hisobvarag'i -90 mln. so'm*

*Kredit 30306- "Oddiy aksiyalar uchun obuna -100 mln.
mablag'ining to'lanmagan qismi (kontr- so'm
passiv)"*

d) To'lov to'liq olingandan so'ng bitim amalga oshirilganda, aksiya bo'yicha egalik huquqi o'tkazilganligini tasdiqlovchi depozitariyning hisobotiga asosan quyidagi buxgalteriya o'tkazmalari amalga oshiriladi:

*Debet 30312- "Ro'yxatdan o'tkazilgan ustav -100 mln. so'm
kapitali – Oddiy"*

*Kredit 30318 – "Chiqarilgan ustav kapitali – -100 mln. so'm
Oddiy"*

e) bir vaqtning o'zida aksiya bo'yicha egalik huquqi aksiyadorlarga o'tkazilganda, depozitariyning aksiya bo'yicha egalik huquqi o'tkazilganligini tasdiqlovchi hisobotiga asosan:

<i>Debet</i>	96314-“Bankning qimmatli qog‘ozlari bo‘yicha kontr-hisobvaraqa”	-100000
<i>Kredit</i>	90329-“Bankning hujjatsiz qimmatli qog‘ozlari”	so‘m -100000 so‘m

103-masala.

Jismoniy shaxs 12 000 000 so‘m naqd pul to‘lash sharti bilan bankning imtiyozli aksiyasiga obuna bo‘ldi va 3 000 000 so‘m naqd pul mablag‘ini to‘ladi. Aksiyaning nominal qiymati – 1000 so‘m.

Topshiriq:

1. Qimmatli qog‘ozlar emissiyasini davlat ro‘yxatidan o‘tkazish tartibini aytib bering.
2. Aksiyalarining yangi emissiyasi qanday amalga oshirilishi mumkin?
3. Quyidagi ketma-ketlikda tegishli buxgalteriya yozuvlarini bering:

Topshiriqni yeching:

a) obuna qilinganda va aksiya oldi-sotdi shartnomasi tuzilganda:

Debet

Kredit

b) aksiya uchun to‘lov to‘liq yoki qisman olinganda quyidagi buxgalteriya o‘tkazmasi amalga oshiriladi:

Debet

Kredit

104-masala.

«Nurota» xususiy firmasi (boshqa bankda xizmat ko‘rsatiladi) AT «Hamkorbank»ning nominal qiymati 1000 so‘mlik 1500 dona oddiy aksiyalariga obuna bo‘ldi va 8 yanvarda 600 ming so‘m to‘lab berdi. Shartnomaga muvofiq pul mablag‘larining qolgan qismi 25 yanvarda

to'liq to'landi va «Nurota» xususiy firmasiga aksiya bo'yicha egalik huquqi o'tkazildi.

Topshiriq:

1. Bank ustav kapitalini ko'paytirish yo'llarini aytib bering.
2. Quyidagi ketma-ketlikda tegishli buxgalteriya yozuvlarini bering:

Topshiriqni yeching:

- a) aksiya oldi-sotdi shartnomasi tuzilganda:

Debet

Kredit

- b) aksiya uchun to'lov to'liq olinganda:

Debet

Kredit

d) to'lov to'liq olingandan so'ng bitim amalga oshirilganda, aksiya bo'yicha egalik huquqi o'tkazilganligini tasdiqlovchi depozitariyning hisobotiga asosanaksiyaning nominal qiymati summasiga:

Debet

Kredit

e) bir vaqtning o'zida aksiya bo'yicha egalik huquqi aksiyadorlarga o'tkazilganda, depozitariyning aksiya bo'yicha egalik huquqi o'tkazilganligini tasdiqlovchi hisobotiga asosan:

Debet

Kredit

105-masala.

«Sharq» aksiyadorlik jamiyati AT «Hamkorbank»ning 20000 dona oddiy aksiyalarini sotib olish uchun 30 mln. so'mga shartnoma tuzdi va to'liq to'lab berdi. Aksiyalarning nominal qiymati 1000 so'm.

Topshiriq:

1. Bank aksiyalarining qo'shimcha emissiyasini chiqarish tartibini aytib bering.
2. Bank aksiyalari nominal qiymatidan yuqori narxda sotilganda qanday buxgalteriya yozuvlari bilan rasmiylashtiriladi?

3. Quyidagi ketma-ketlikda tegishli buxgalteriya yozuvlarini bering:

Topshiriqni yeching:

a) aksiya oldi-sotdi shartnomasi tuzilganda:

Debet

Kredit

b) aksiya uchun to'lov to'liq olinganda:

Debet

Kredit

d) To'lov to'liq olingandan so'ng bitim amalga oshirilganda, aksiya bo'yicha egalik huquqi o'tkazilganligini tasdiqlovchi depozitariyning hisobotiga asosan aksiyaning nominal qiymati summasiga:

Debet

Kredit

e) obuna bahosi va nominal qiymat o'rtasidagi ijobiy farq summasiga:

Debet

Kredit

f) bir vaqtning o'zida aksiya bo'yicha egalik huquqi aksiyadorlarga o'tkazilganda, depozitariyning aksiya bo'yicha egalik huquqi o'tkazilganligini tasdiqlovchi hisobotiga asosan:

Debet

Kredit

106-masala.

Bankning potensial aksiyadori – jismoniy shaxs 15-yanvarda AT «Agrobank» aksiyalarining yangi chiqarilishiga obuna bo'lishda qatnashish uchun 150000 so'm depozitga qo'yilma qildi. 1 martda 150 dona bank aksiyalari mijozga sotildi. Aksiyalarning nominal qiymati 1000 so'm.

Topshiriq:

1. Ustav kapitalini qo‘shimcha aksiyalarni joylashtirish yo‘li bilan ko‘paytirish tartibini aytib bering?

2. Quyidagi ketma-ketlikda tegishli buxgalteriya yozuvlarini bering:

Topshiriqni yeching:

a) bankning yangi aksiyalariga obunada ishtirok etish kafolati uchun jismoniy shaxs tomonidan omonat (depozit) naqd shaklda qo‘yilganda:

Debet

Kredit

b) aksiyalar sotilganda, aksiya bo‘yicha egalik huquqi o‘tkazilganligini tasdiqlovchi depozitariyning hisobotiga asosan aksiyaning nominal qiymati summasiga:

Debet

Kredit

d) bir vaqtning o‘zida aksiya bo‘yicha egalik huquqi aksiyadorlarga o‘tkazilganda, depozitariyning tasdiqlovchi hisobotiga asosan:

Debet

Kredit

107-masala.

Bankning potensial aksiyadori – «Nurota» xususiy firmasi 1-fevralda AT «Agrobank» aksiyalarining yangi chiqariluviga obuna bo‘lishda qatnashish uchun 2200000 so‘m depozitga qo‘yilma qildi. 1-martda 2000 dona bank aksiyalari mijozga sotildi. Aksiyalarning nominal qiymati 1000 so‘m.

Topshiriq:

1. Ustav kapitalini qo‘shimcha aksiyalarni joylashtirish yo‘li bilan ko‘paytirish tartibini aytib bering.

2. Quyidagi ketma-ketlikda tegishli buxgalteriya yozuvlarini bering:

Topshiriqni yeching:

a) bankning yangi aksiyalariga obunada ishtirok etish kafolati uchun potensial aksiyador tomonidan omonat (depozit) qo'yilishi bo'yicha oldindan to'lov amalga oshirilganda:

Debet

Kredit

b) aksiyalar sotilganda, aksiya bo'yicha egalik huquqi o'tkazilganligini tasdiqlovchi depozitariyning hisobotiga asosan aksiyaning nominal qiymati summasiga:

Debet

Kredit

d) obuna bahosi va nominal qiymat o'rtasidagi ijobiy farq summasiga:

Debet

Kredit

e) bir vaqtning o'zida aksiya bo'yicha egalik huquqi aksiyadorlarga o'tkazilganda, depozitariyning aksiya bo'yicha egalik huquqi o'tkazilganligini tasdiqlovchi hisobotiga asosan:

Debet

Kredit

108-masala.

«Trastbank» aksiyadorlik birja banki quyidagi aksiyadorlarga aksiyalar bo'yicha joriy yilning II choragi uchun e'lon qilingan dividendlarni hisobladi va ularga to'lab berdi:

- jismoniy shaxsga 20000 so'm (naqd pul mablag'lari bilan);
- «Nurota» xususiy firmasiga 500000 so'm (mijozga shu bankda xizmat ko'rsatiladi);
- «Sharq» aksiyadorlik jamiyatiga 300000 so'm (aksiyadorga boshqa bankda xizmat ko'rsatiladi).

Topshiriq:

1. Bank aksiyalari bo'yicha e'lon qilingan oraliq dividendlarni hisoblash va to'lash tartibini aytib bering.

2. Quyidagi ketma-ketlikda tegishli buxgalteriya yozuvlarini bering:

Topshiriqni yeching:

a) e'lon qilingan dividendlar hisoblanganda:

Jismoniy shaxs uchun

Debet

Kredit

«Nurota» xususiy firmasi uchun

Debet

Kredit

«Sharq» aksiyadorlik jamiyati uchun

Debet

Kredit

b) hisoblangan dividendlar to'lab berilganda:

Jismoniy shaxsga

Debet

Kredit

«Nurota» xususiy firmasiga

Debet

Kredit

«Sharq» aksiyadorlik jamiyatiga

Debet

Kredit

109-masala.

AT «Agrobank»ning Umumiy aksiyadorlar yig'ilishi qaroriga asosan aksiyadorlarga oddiy aksiyalar bo'yicha 28 foiz va imtiyozli aksiyalar bo'yicha 35 foiz miqdorida yillik dividendlar to'lanishi e'lon qilindi. Quyida bank aksiyadorlari to'g'risida ma'lumotlar keltirilgan:

T/r	Aksiyadorlarning nomi	Aksiya turi	Nominal qiymati	Soni
1.	«Planeta» MCHJ	oddiy	1500	2250
2.	«Aygen» chet el kapitali ishtirokidagi korxon	oddiy	1500	1111
3.	«Quljonov O» YaTT	imtiyozli	1500	205

Topshiriq:

1. Bank aksiyalari bo'yicha e'lon qilingan yillik dividendlarni hisoblash tartibini aytib bering.

2. Quyidagi jadvaldan foydalanib, e'lon qilingan dividendlarni hisoblang.

3. Dividendlarni hisoblash va to'lab berilishi bo'yicha tegishli buxgalteriya yozuvlarini bering.

1-jadval

T/r	Aksiyadorlarning nomi	Aksiya turi	Nominal qiymati	Soni	Jami aksiyalar summasi	Dividend miqdori	Hisoblangan dividend	Dividenddan ushlangan soliq summasi	To'lanadigan dividend summasi
1.	«Zamin» mas'uliyati cheklangan jamiyat	oddiy	1500	2250					
2.	«Aygen» chet el kapitali ishtirokidagi korxon	oddiy	1500	1111					
3.	«Quljonov O.» yakka tartibdagi tadbirkor	Im-tiyozli	1500	205					

110-masala.

“Mikrokreditbank” ochiq aksiyadorlik-tijorat banki Umumiy aksiyadorlar yig'ilishi qaroriga asosan aksiyadorlarga o'tgan moliya yili uchun oddiy aksiyalar bo'yicha jami 55000000 so'm va imtiyozli

aksiyalar bo'yicha 15000000 so'm dividend hisoblandi hamda hisoblangan dividendlar mutanosib ravishda bank ustav kapitalini oshirishga yo'naltirildi. Aksiyalarning nominal qiymati 1000 so'm.

Topshiriq:

1. Hisoblangan dividendlarni kapitallashtirish hisobiga bank ustav kapitalini oshirish tartibini aytib bering.

2. Quyidagi ketma-ketlikda tegishli buxgalteriya yozuvlarini bering:

Topshiriqni yeching:

a) oddiy aksiyalar bo'yicha e'lon qilingan dividendlar hisoblanganda:

Debet

Kredit

b) imtiyozli aksiyalar bo'yicha e'lon qilingan dividendlar hisoblanganda:

Debet

Kredit

d) oddiy aksiyalar bo'yicha hisoblangan dividendlar bank ustav kapitalini oshirishga yo'naltirilganda:

Debet

Kredit

e) imtiyozli aksiyalar bo'yicha hisoblangan dividendlar bank ustav kapitalini oshirishga yo'naltirilganda:

Debet

Kredit

f) bir vaqtning o'zida aksiya bo'yicha egalik huquqi aksiyadorlarga o'tkazilganda, depozitariyning aksiya bo'yicha egalik huquqi o'tkazilganligini tasdiqlovchi hisobotiga asosan:

Debet

Kredit

111-masala.

Chet el kapitali ishtirokidagi "Savdogar" aksiyadorlik tijorat banki imtiyozli aksiyalar bo'yicha e'lon qilingan 5000000 so'm dividendlarni

hisobladi. Bank ixtiyoridagi foyda imtiyozli aksiyalar bo'yicha dividendlarni to'lash uchun yetarli emas, ya'ni bank foydasi 4 mln. so'mni tashkil qildi. Aksiyadorlarga 1800000 so'm naqd shaklda va qolgan summa pul o'tkazish yo'li bilan to'lab berildi.

Topshiriq:

1. Bank foydasi y yetarli bo'lmagan hollarda imtiyozli aksiyalar bo'yicha dividendlarni hisoblash tartibini aytib bering.

2. Quyidagi ketma-ketlikda tegishli buxgalteriya yozuvlarini bering.

Topshiriqni yeching:

a) imtiyozli aksiyalar bo'yicha e'lon qilingan dividendlar hisoblanganda:

Debet

Debet

Kredit

b) dividendlar to'lab berilganda:

Debet

Kredit

Kredit

112-masala.

AT «Agrobank» 1-aprelda aksiyador jismoniy shaxsdan nominal qiymati 1000 so'mlik 10 dona o'z imtiyozli aksiyalarini keyinchalik qayta sotish maqsadida bir donasini 1100 so'm narx bo'yicha qayta sotib oldi va quyidagi aksiyadorlarga qayta sotdi:

– 5-aprelda jismoniy shaxsga 4 dona aksiyalar bir donasini 1080 so'mdan sotildi;

– 8-aprelda xususiy korxonaga 6 dona aksiyalar bir donasini 1150 so'mdan sotildi.

Topshiriq:

1. Bank aksiyalarini qayta sotib olish va qayta sotish tartibini aytib bering.

2. Quyidagi ketma-ketlikda tegishli buxgalteriya yozuvlarini bering:

Topshiriqni yeching:

a) 1-aprelda bank o'z aksiyalarini ularni qayta sotish maqsadida aksiyador jismoniy shaxsdan sotib olganda:

Debet

Kredit

b) bir vaqtning o'zida aksiya bo'yicha egalik huquqi o'tkazilganda tegishli ko'zda tutilmagan holatlar bo'yicha hisobvaraqa:

Debet

Kredit

d) 5-aprelda 4 dona imtiyozli aksiyalar boshqa jismoniy shaxsga naqd shaklda qayta sotilganda:

Debet

Debet

Kredit

e) bir vaqtning o'zida aksiya bo'yicha egalik huquqi jismoniy shaxsga o'tkazilganda tegishli ko'zda tutilmagan holatlar bo'yicha hisobvaraqa:

Debet

Kredit

d) 8-aprelda 6 dona imtiyozli aksiyalar bank mijozi-xususiy korxonaga qayta sotilganda:

Debet

Kredit

Kredit

f) bir vaqtning o'zida aksiya bo'yicha egalik huquqi xususiy korxonaga o'tkazilganda tegishli ko'zda tutilmagan holatlar bo'yicha hisobvaraqa:

Debet

Kredit

113-masala.

«Hamkorbank» aksiyadorlik tijorat banki «Farxod» fermer xo'jaligidan nominal qiymati 1000 so'mlik 2000 dona o'z oddiy aksiyalarini bir donasini 1200 so'm narx bo'yicha (keyinchalik aksiyalarni bekor qilish maqsadida) qayta sotib oldi.

Topshiriq:

1. Bank ustav kapitalini kamaytirish tartibini aytib bering.
2. Quyidagi ketma-ketlikda tegishli buxgalteriya yozuvlarini bering:

Topshiriqni yeching:

a) bank o'z aksiyalarini «Farxod» fermer xo'jaligidan sotib olganda:

Debet

Kredit

b) bir vaqtning o'zida ko'zda tutilmagan holatlar bo'yicha hisobvaraqda:

Debet

Kredit

d) aksiyalar bekor qilinganda nominal qiymati summasiga:

Debet

Kredit

e) aksiyalarning sotib olish bilan ularning nominal qiymati o'rtasidagi farq summasiga:

Debet

Kredit

f) bir vaqtning o'zida ko'zda tutilmagan holatlar bo'yicha hisobvaraqda:

Debet

Kredit

114-masala.

«Hamkorbank» aksiyadorlik-tijorat banki 1-martda «Orzu» aksiyadorlik jamiyatiga, nominal qiymati 1000 soʻmdan boʻlgan 100 dona bank obligatsiyalarini bir donasini 700 soʻm narx boʻyicha sotdi va obligatsiya blanka. Obligatsiyalar belgilangan muddatda, yaʼni 3 oydan soʻndirildi.

Topshiriq:

1. Tijorat banklari tomonidan qarz qimmatli qogʻozlarini chiqarish tartibini aytib bering.

2. Bank obligatsiyalarini sotilishi, mukofot yoki diskont amortizatsiyasi va obligatsiyalarning soʻndirilishi boʻyicha tegishli buxgalteriya yozuvlarini bering:

Topshiriqni yeching:

a) bank obligatsiyalari mijozga sotilganda:

<i>Debet 10101 ěku 20210</i>	<i>70000 cʻm</i>
<i>Debet 23698</i>	<i>30000 cʻm</i>
<i>Kredit 23602</i>	<i>100000 cʻm</i>

b) obligatsiyaning nominal qiymati bilan sotish qiymati oʻrtasidagi farq summasiga:

Debet
Kredit

d) bir vaqtning oʻzida obligatsiyalar investorning depo hisobvaragʻiga oʻtkazilganda:

Debet 96314
Kredit 90327

e) 31-martda mukofot yoki diskont summasi amortizatsiya qilinganda:

Debet
Kredit

f) 30-aprelda mukofot yoki diskont summasi amortizatsiya qilinganda:

Debet
Kredit

g) 31-mayda mukofot yoki diskont summasi amortizatsiya qilinganda:

Debet
Kredit

h) 1-iyunda obligatsiyalar muddati tugaganligi munosabati bilan soʻndirish maqsadida sotib olinganda:

Debet

Kredit

i) bir vaqtning oʻzida sotib olingan obligatsiyalar boʻyicha koʻzda tutilmagan holatlar boʻyicha hisobvaraqa:

Debet

Kredit

115-masala.

AT «Agrobank» 1-sentabrda «Nurota» xususiy firmasiga 50 dona bank depozit sertifikatlarini 1000 soʻm nominal qiymatda sotdi. Depozit sertifikatlarining soʻndirilish sanasi 1-dekabr, depozit sertifikatlari boʻyicha foiz har oyda yillik 20% miqdorida toʻlanadi.

Topshiriq:

1. Bank tomonidan chiqarilgan qimmatli qogʻozlar boʻyicha foiz hisoblash va toʻlash tartibini aytib bering.

2. Tegishli buxgalteriya yozuvlarini bering.

116-masala.

AT «Hamkorbank» 1-aprelda «Farxod» fermer xoʻjaligiga nominal qiymati 1000 soʻmdan boʻlgan 30 dona bank obligatsiyalarini bir donasini 800 soʻm narx boʻyicha sotdi. Obligatsiyalarning soʻndirilish sanasi 1-iyul.

Bank 1-iyunda obligatsiyalarini keyinchalik qayta sotish maqsadida muddatidan oldin 850 soʻm narx boʻyicha qayta sotib oldi.

Topshiriq:

1. Chiqarilgan qimmatli qogʻozlarni muddatidan oldin qayta sotib olish tartibini aytib bering.

2. Diskont summasini amortizatsiya qiling va tegishli buxgalteriya yozuvlarini bering.

117-masala.

AT «Agrobank» 1-sentabrda nominal qiymati 1500 soʻmlik 1000 dona obligatsiyalarni, diskont bilan 1250000 soʻmga tijorat maqsadida sotib oldi. Obligatsiyalarning emitenti – davlat korxonasi. Vositachi – brokerlik kontorasiga toʻlangan komission taqdirlash summasi 20000

soʻmni tashkil qildi. 30-sentabrda obligatsiyalarning bozor qiymati 1300,0 ming soʻmni tashkil qildi va ular boʻyicha koʻrilishi mumkin boʻlgan zararlarni qoplash zaxirasi tashkil qilindi.

Topshiriq:

1. Tijorat banklari tomonidan qimmatli qogʻozlar bilan tijorat operatsiyalarini amalga oshirish tartibini aytib bering va tegishli buxgalteriya yozuvlarini bering.

118-masala.

AT «Agrobank» 5-sentabrda qimmatli qogʻozlar portfelidagi 1250000 soʻmlik aksiyalarni (Emitenti-«Toshkentvino» aksiyadorlik jamiyati) 1400000 soʻmga «Nurota» xususiy firmasiga (mijozga shu bankda xizmat koʻrsatiladi) sotdi. Sotish boʻyicha vositachi – brokerlik kontorasiga 25000 soʻm vositachilik haqi toʻlab berildi.

Topshiriq:

1. Qimmatli qogʻozlarni sotishdan koʻrilgan moliyaviy natijani aniqlang va tegishli buxgalteriya yozuvlarini bering.

119-masala.

AT «Agrobank»ning portfelidagi tijorat maqsadi uchun sotib olingan qimmatli qogʻozlar toʻgʻrisida 28-fevral holatiga maʼlumotlar keltirilgan:

Qimmatli qogʻozlarning turi	Balans qiymati (ming soʻmda)	Bozor qiymati (ming soʻmda)
Aksiyalar	3000,0	2600,0
Obligatsiyalar	1300,0	1500,0
Depozit sertifikatlar	1100,0	1100,0

Bankda quyidagi operatsiyalar amalga oshirildi:

- 1) aksiyalar portfelining 100 ming soʻmlik qismi qayta tasniflandi va investitsiyalarga oʻtkazildi;
- 2) obligatsiyalar 1500,0 ming soʻmga sotildi;
- 3) depozit sertifikatlar boʻyicha 200 ming soʻm olinishi lozim boʻlgan foizlar hisoblandi.

Topshiriq:

1. Depozit sertifikatini bo'yicha bo'yicha foizlarni hisoblang.
2. Amalga oshirilgan operatsiyalar bo'yicha tegishli buxgalteriya yozuvlarini bering.
3. Tijorat maqsadida sotib olingan qimmatli qog'ozlar portfelini tahlil qiling, ular bo'yicha ko'rilishi mumkin bo'lgan zararlarni qoplash zaxirasini hisoblang va buxgalteriya yozuvlarini bering.

120-masala.

AT «Hamkorbank» qimmatli qog'ozlar bilan quyidagi operatsiyalarni amalga oshirdi:

- 20-martda «O'zbekmebel» aksiyadorlik jamiyatining 2000,0 ming so'mlik aksiyalariga obuna bo'ldi va 800,0 ming so'm miqdorida qisman pul mablag'larini to'lab berdi;
- 1-aprelda aksiyalar qiymatini to'liq to'lash uchun emitentga («O'zbekmebel» aksiyadorlik jamiyatiga) 1200,0 ming so'm o'tkazib berdi;
- 1-iyulda «O'zbekmebel» aksiyadorlik jamiyati tomonidan 2015-yilning I yarim yilligi natijasi bo'yicha e'lon qilingan 200,0 ming so'm miqdorida oraliq dividendlar hisoblandi;
- 13-iyulda aksiyalar bo'yicha hisoblangan dividendlar undirib olindi – 200,0 ming so'm.

Topshiriq:

1. Investitsiya operatsiyalari bo'yicha qimmatli qog'ozlarni sotib olish tartibini aytib bering.
2. Aksiyalarni sotib olinishi, dividendlarni hisoblash va undirib olinishi bo'yicha tegishli buxgalteriya yozuvlarini bering.

121-masala.

AT «Kapital bank » 201_ -yil 1-oktabrda xususiy korxonaning nominal qiymati 1500 so'mga teng bo'lgan 2000 dona obligatsiyasini diskont bilan 2100000 so'mga sotib oldi. Bank portfelida obligatsiyalarni so'ndirilish muddatigacha – 201_ -yil 1-dekabrgacha saqlash rejalashtirilgan. Vositachi–brokerlik kontorasiga 50000 so'm vositachilik haqi to'lab berildi.

Topshiriq:

1. Uzoq muddatli obligatsiyalar va boshqa uzoq muddatli qarz qimmatli qog'ozlari qanday qiymatda hisobga olinadi?

2. Obligatsiyalarni sotib olish bo'yicha tegishli buxgalteriya yozuvlarini bering.

122-masala.

ATIB «Ipak yo'li» «O'zdonmahsulot» AJning aksiyalarini 107,0 ming so'mga sotib oldi va 201_ -yil 1-iyunda qayta sotib olish sharti bilan qimmatli qog'ozlar oldi-sotdi bitimlari to'g'risidagi kelishuvga ko'ra, bu aksiyalarni AT «Agrobank»ka sotdi.

REPO kelishuvi muddati 2 oydan iborat. Kelishuvning birinchi qismi bo'yicha aksiyalarning sotuv narxi 100,0 ming so'm. Kelishuvning ikkinchi qismi bo'yicha aksiyalarni qayta sotib olish narxi 110,0 ming so'm. Kelishuvda u amal qilish muddati davomida sotib olingan aksiyalarni Depozitariydagi "depo" hisobvarag'ida cheklab qo'yish ko'zda tutilgan.

Topshiriq:

1. REPO operatsiyalarining mohiyatini tushuntirib bering.

2. REPO bitimi bo'yicha kelishuvning 1 va 2 qismi natijalarini buxgalteriya hisobida aks ettiring.

Masalaning yechilishi:

1. REPO bitimi moliyalashtirish operatsiyasi sifatida hisobga olindi.

a) ATIB «Ipak yo'li»da kelishuvning birinchi qismi bo'yicha aksiyalarning sotuv narxiga

Dt 10301 yoki 16103 - 100,0 ming so'm

Kt 22304 - 100,0 ming so'm.

Bir vaqtning o'zida, KTH/vda,

Dt 92802 - 110,0 ming so'm

Kt 96374 - 110,0 ming so'm.

b) AT «Agrobank»da kelishuvning birinchi qismi bo'yicha aksiyalarning sotib olish narxiga,

Dt 11803 - 100,0 ming so'm

Kt 10301 yoki 16103 - 100,0 ming so'm.

Bir vaqtning o'zida, KTH/vda,

Dt 92806 - 110,0 ming so'm

Kt 96376 - 110,0 ming so‘m.

2. 201_ -yil 30-iyunda balans hisobotida daromad va xarajatlar amortizatsiyasi hisoblandi va quyidagi o‘tkazma amalga oshiriladi:

a) ATIB «Ipak yo‘li»da foizli xarajatlar summasiga,

Dt 54304 - 5,0 ming so‘m

Kt 22304 - 5,0 ming so‘m.

b) AT «Agrobank» da foizli daromad summasiga,

Dt 11803 - 5,0 ming so‘m

Kt 45003 - 5,0 ming so‘m.

3. 201_yil 31-iyulda balans hisobotida daromad va xarajatlar amortizatsiyasi hisoblandi va quyidagi o‘tkazma amalga oshiriladi:

a) ATIB «Ipak yo‘li»da foizli xarajatlar summasiga

Dt 54304 - 5,0 ming so‘m

Kt 22304 - 5,0 ming so‘m.

b) AT «Agrobank»da foizli daromad summasiga

Dt 11803 - 5,0 ming so‘m

Kt 45003 - 5,0 ming so‘m.

4. 201_ -yil 30-iyunda balans hisobotiga ko‘ra, AT «Agrobank» xarid qilingan aksiyalarning bozor qiymatini balans qiymati bilan solishtirdi. Qimmatli qog‘ozlarning bozor qiymati 102,0 ming so‘mni, balans qiymati 105,0 ming so‘mni tashkil etdi. Farq summasiga ko‘rilishi mumkin bo‘lgan zararlarni qoplash zaxirasi tashkil etildi.

Dt 56824 - 3,0 ming so‘m.

Kt 11899 - 3,0 ming so‘m.

5. 201_ -yil 31-iyunda balans hisobotiga ko‘ra, AT «Agrobank» xarid qilingan aksiyalarning bozor qiymatini balans qiymati bilan solishtirdi. Qimmatli qog‘ozlarning bozor qiymati 111,0 ming so‘mni, balans qiymati 110,0 ming so‘mni tashkil etdi. Bozor qiymati balans qiymatidan yuqori bo‘lganligi sababli ko‘rilishi mumkin bo‘lgan zararlarni qoplash zaxirasi nolga teng bo‘ldi, unda:

Dt 11899 - 3,0 ming so‘m.

Kt 56824 -3,0 ming so‘m.

6. REPO bitimi bo‘yicha kelishuvining ikkinchi qismini bajarish muddati kelganda ATIB «Ipak yo‘li» AT «Agrobank»ga pul mablag‘larini o‘tkazib berdi, aksiyalar ATIB «Ipak yo‘li»ning “depo” hisobvarag‘iga o‘tkazildi. Bunda,

a) ATIB «Ipak yo‘li» pul mablag‘larini o‘tkazib berganda

Dt 22304 - 110,0 ming so‘m
Kt 10301 yoki 16103 - 110,0 ming so‘m.

Bir vaqtning o‘zida, KTH/vda,

Dt 96374 - 110,0 ming so‘m.

Kt 92802 - 110,0 ming so‘m.

b) AT «Agrobank» pul mablag‘larini olganda,

Dt 10301 yoki 16103 - 110,0 ming so‘m.

Kt 11803 - 110,0 ming so‘m.

Bir vaqtning o‘zida, KTH/vda,

Dt 96376 - 110,0 ming so‘m.

Kt 92806 - 110,0 ming so‘m.

7. Agar REPO bitimining ikkinchi qismi bajarilmaganda, aksiyalar AT «Agrobank»ning “depo” hisobvarag‘iga o‘tkazilganda.

a) ATIB «Ipak yo‘li» aksiyalarni AT «Agrobank»ning “depo” hisobvarag‘iga o‘tkazganda,

Dt 22304 - 110,0 ming so‘m.

Kt 10711 - 107,0 ming so‘m.

Kt 45601 - 3,0 ming so‘m.

Bir vaqtning o‘zida, KTH/vda,

Dt 96374 - 110,0 ming so‘m.

Kt 92802 - 110,0 ming so‘m.

8. AT «Agrobank» foizli daromadni hisoblaganda.

Dt 45003 - 10,0 ming so‘m.

Kt 11803 - 10,0 ming so‘m.

9. Bunda, turli bozor narxlarida ikki variant ko‘rib chiqiladi:

a) Qimmatli qog‘ozning bozor qiymati - 112,0 ming so‘m.

Dt 10711 -100,0 ming so‘m.

Kt 11803 - 100,0 ming so‘m.

Bir vaqtning o‘zida, KTH/vda,

Dt 96376 - 100,0 ming so‘m.

Kt 92806 - 100,0 ming so‘m.

b) Qimmatli qog‘ozning bozor qiymati - 98,0 ming so‘m

Ko‘rilishi mumkin bo‘lgan zararlarni qoplash zaxirasi miqdorini to‘g‘rilash:

Dt 56824 - 2,0 ming so‘m.

Kt 11899 - 2,0 ming so‘m.

10. Qimmatli qog‘ozlarning bank portfeliga o‘tkazilishiga

Dt 10711	- 98,0 ming so‘m.
Dt 11899	- 2,0 ming so‘m.
Kt 11803	- 100,0 ming so‘m.
Bir vaqtning o‘zida, KTH/vda,	
Dt 96376	- 100,0 ming so‘m.
Kt 92806	- 100,0 ming so‘m.

123-masala.

O‘zbekiston Respublikasi tashqi iqtisodiy faoliyat Milliy banki REPO shartnomasi bo‘yicha mijoz «O‘zbekturizm» milliy kompaniyasidan 20 mln. so‘mlik qimmatli qog‘ozlarni sotib oldi. Shartnoma muddati 1 oy. Sotib olish narxi 20 mln. so‘m, qayta sotish narxi 21 mln. so‘m.

Topshiriq:

1. Moliyaviy natijani aniqlang.
2. Buxgalteriya yozuvlarini bering.

124-masala.

Kredit-standart bank “O‘zdonmahsulot” aksiyadorlik jamiyatining aksiyalariga 10 mln. so‘m investitsiya qildi. Yil oxirida 3 mln. so‘m dividend sifatida foyda olindi.

Topshiriq:

1. Tijorat banklari qimmatli qog‘ozlar bilan operatsiyalarni amalga oshirishda qanday talablarga rioya qilishlari kerak?
2. Buxgalteriya yozuvlarini bering.

125-masala.

Bank qimmatli qog‘ozlar bilan tijorat faoliyati uchun xususiy korxonalar tomonidan chiqarilgan 2 mln. so‘mlik qimmatli qog‘ozlarni sotib oldi. Bir oydan so‘ng qimmatli qog‘ozlar O‘z RFBda ikkilamchi bozorda 2,2 mln. so‘mga sotdi. O‘z RFBga to‘langan komission taqdirlash xarajatlari shartnoma summasi qiymatiga nisbatan 1%ni tashkil etadi.

Topshiriq:

1. Moliyaviy natijani aniqlang va buxgalteriya yozuvlarini bering.

126-masala.

Tijorat banki o‘z hisobidan DQMO sotib olish uchun O‘z RFB

dagi shaxsiy hisobvarag'iga 10 mln. so'm o'tkazdi. Savdo jarayonida nominal qiymati 1000 so'm bo'lgan 10000 dona DQMO sotib oldi. Sotib olish narxi nominalga nisbatan 93,04%da; O'rtacha tortilgan narxi nominalga nisbatan 93,11%da; O'z RFB komissiyasi va boshqa xarajatlar 1% to'lov summadan; Auktsion tugagandan so'ng pul mablag'larining qoldig'i bankka qaytarildi .

Topshiriq:

1. Obligatsiya bozoridagi operatsiyalar natijasi bo'yicha O'z RFB bilan hisob-kitobni amalga oshirish tartibini aytib bering.
2. Obligatsiyalarni bozor qiymatini va moliyaviy natijasini aniqlang va tegishli buxgalteriya yozuvlarini bering.

127-masala.

Bank o'z portfelidagi nominal qiymati 1000 so'm, soni 10000 dona, balans qiymati 9311000 so'mlik (narxi nominalga nisbatan - 3,11%) da obligatsiyalarni o'rtacha tortilgan narxda - 94,02 % miqdorida qayta baholadi. Muddati kelgandan so'ng nominal narxda so'ndirildi.

Topshiriq:

1. Obligatsiyalarni qayta baholash tartibini izohlab bering.
2. DQMO ni qayta baholashdagi bozor qiymatini va so'ndirishdan ko'rilgan moliyaviy natijani aniqlang va buxgalteriya yozuvlarini bering.

128-masala.

Bankka brokerlik operatsiyasi bo'yicha mijozdan 2000000 so'm kelib tushdi. Mijozning topshirig'iga asosan 2000 dona obligatsiya nominal qiymatga nisbatan 90,20% narxda sotib olindi. O'z.RFB ga 1% komission taqdirlash to'landi. Mijozdan bankning foydasiga olinadigan komission, sotib olingan obligatsiyalarning bozor qiymati summasidan 2,5 %.

Topshiriq:

1. Brokkerlik operatsiyalari bo'yicha mijozlardan kelib tushgan pul mablag'ini hisobga olish tartibini aytib bering.
2. Moliyaviy natijani aniqlang va buxgalteriya yozuvlarini bering.

129-masala.

Yangi tashkil etilayotgan aksiyadorlik tijorat banki aksiya blankalarini tayyorlash uchun tayyorlovchi korxonaga 600000 so‘m pul mablag‘larini to‘lab berdi va 3000 dona aksiya blankalarini qabul qilib oldi.

Topshiriq:

1. Yangi tashkil etilayotgan bankni ro‘yxatdan o‘tkazish va litsenziyalash tartibini izohlab bering.
2. Bank aksiyalarni chiqarish va joylashtirish tartibini tushuntiring va tegishli buxgateriya provodkalarini tuzing.

130-masala.

Yangi tashkil etilayotgan bankning belgilangan ustav kapitali summasiga 100000 dona, nominal qiymati 2000 so‘mdan bo‘lgan, jami qiymati 200000000 so‘mlik oddiy aksiyalar chiqarildi va ta‘sischilar o‘rtasida taqsimlandi. Ta‘sischilar tomonidan aksiyalar qiymati to‘liq to‘lab berildi. Jumladan, bankka 10000000 so‘m naqd pul mablag‘lari va 190000000 so‘m naqdsiz shaklda pul mablag‘lari kelib tushdi.

Topshiriq:

1. Bank ustav kapitalini shakllantirish tartibini izohlab bering.
2. Qimmatli qog‘ozlar blankalari balansdan tashqari hisobvaraqda qanday hisobga olinadi?
3. Tegishli buxgalteriya yozuvlarini bering.

131-masala.

Jismoniy shaxs nominali 10000 so‘m bo‘lgan bankning 20 ta oddiy aksiyasiga a‘zo bo‘ldi va a‘zolik badali sifatida 2000 so‘m naqd pul mablag‘ini to‘ladi. Aksiyaning qolgan summasini esa aksiyani olgandan so‘ng to‘ladi.

Topshiriq:

1. Qimmatli qog‘ozlar emissiyasini davlat ro‘yxatidan o‘tkazish tartibini tushuntiring.
2. Aksiyalar emissiyasiga a‘zolik bo‘lish tartibi qanday bo‘ladi?
3. Tegishli buxgalteriya yozuvlarini bering.

132-masala.

“Mikrokreditbank” ochiq aksiyadorlik-tijorat banki nominali 100000 so‘m bo‘lgan 2000 ta depozit sertifikatini chiqardi. Sertifikat

6 oy amal qiladi va yillik foiz stavkasi 24%. Depozit sertifikatini amal qilish muddati tugagandan so'ng to'liq qaytarilib olindi va foizlar to'lab berildi.

Topshiriq:

1. Depozit sertifikatini emissiya qilish tartibini tushuntiring.
2. Depozit sertifikatini bo'yicha foizlar qanday tartibda hisoblanadi.
3. Tegishli buxgalteriya yozuvlarini bering.

133-masala.

«Qishloq qurilish bank» aksiyadorlik tijorat bankining amaliyot bo'limi 6 oyga, nominal qiymati 200000 so'm, yillik 22% stavka bilan 1000 ta obligatsiyani muomilaga chiqardi. Obligatsiyalarni muomalaga chiqarish xarajatlari 50000 so'mni tashkil etdi.

Topshiriq:

1. Tijorat banklari tomonidan obligatsiyalarni muomalaga chiqarish tartibini tushuntiring.
2. Obligatsiyalar bo'yicha foizlar qanday hisoblanadi?
3. Obligatsiya blankalari qanday hisobga olinadi?
4. Tegishli buxgalteriya yozuvlarini bering.

134-masala.

Bank o'z portfelidagi nominal qiymati 1000 so'm, soni 10000 dona, balans qiymati 9311000 so'mlik, (narxi nominalga nisbatan 93,11%) da obligatsiyalarni o'rtacha tortilgan narxda 94,02% miqdorida qayta baholadi. Muddati kelgandan so'ng nominal narxda so'ndirildi.

Topshiriq:

1. Obligatsiyalarni qayta baholash tartibini izohlab bering.
2. DQMONi qayta baholashdagi bozor qiymatini va so'ndirishdan ko'rilgan moliyaviy natijani aniqlang va buxgalteriya provodkalarini tuzing.

135-masala.

Bankga brokerlik operatsiyasi bo'yicha mijozdan 2000000 so'm kelib tushdi. Mijozning Topshirig'iga asosan 2000 dona obligatsiya 90,2% (nominal qiymatga nisbatan) narxda sotib olindi. O'z RFBga 1% komission taqdirlash to'landi. Mijozdan bankning foydasiga olinadigan komission 2,5% (sotib olingan obligatsiyalarning bozor qiymati summasidan).

Topshiriq:

1. Brokerlik operatsiyalari bo'yicha mijozlardan kelib tushgan pul mablag'ini hisobga olish tartibini izohlab bering.
2. Moliyaviy natijani aniqlang va buxgalteriya provodkalarini tuzing.

8-MAVZU: BANKLARDA CHET EL VALUTASIDAGI OPERATSIYALAR HISOBI

Ushbu mavzu bo'yicha keltirilgan masalalar va o'quv vaziyatlarini yechish banklarda valuta operatsiyalarining turi va ularning hisobini tashkil qilishning o'ziga xos xususiyatlarini, chet el banklari bilan vakillik munosabatlarini o'rnatish, mijozlarga chet el valutasidagi depozit hisobvaraqlarini ochish va yuritish tartibi, ichki valuta bozorida chet el valutasini sotib olish va sotish operatsiyalari hisobini yuritish, chet el valutasini bilan o'tkaziladigan depozit va kredit operatsiyalarini tashkil qilish, xalqaro pul bozoridagi kredit va valuta (depozit va konversiyalar) operatsiyalarini buxgalteriya hisobida aks ettirish tartibini o'rganishga yordam beradi.

O'zbekiston Respublikasi Markaziy banki valutani tartibga soluvchi davlat organidir.

Valuta operatsiyalari — valuta qimmatliklariga bo'lgan mulk huquqining va boshqa huquqlarning o'tishi bilan bog'liq operatsiyalar, valuta qimmatliklaridan to'lov vositasi sifatida foydalanish, valuta qimmatliklarini O'zbekiston Respublikasiga olib kirish, jo'natish va o'tkazish, shuningdek O'zbekiston Respublikasidan olib chiqish, jo'natish va o'tkazish, rezidentlar va norezidentlar o'rtasida O'zbekiston Respublikasi valutasidagi operatsiyalardir.

Valuta qimmatliklari — chet el valutasini, nominali chet el valutasida ifodalangan qimmatli qog'ozlar va to'lov hujjatlari, norezidentlar tomonidan chiqarilgan, nominalga ega bo'lmagan qimmatli qog'ozlar, sof quyma oltin.

O'zbekiston Respublikasi hududida chet el valutasini sotib olish va sotish bo'yicha operatsiyalarda valuta kursi chet el valutasiga bo'lgan talab va taklifdan kelib chiqib, shartnomaviy asosda belgilanadi.

O'zbekiston Respublikasi valutasining chet el valutasiga nisbatan kursini aniqlashda faqat bozor mexanizmlaridan foydalaniladi.

Markaziy bank chet el valutasini sotib olish va sotish tartibini belgilashda chet el valutasiga bo'lgan talab va taklif asosida valuta kursini aniqlash uchun shart-sharoitlar yaratilishini nazarda tutadi.

Markaziy bank valuta operatsiyalari bo'yicha buxgalteriya hisobi, statistik hisobotlar va boshqa hisobotlar maqsadlari uchun, shuningdek O'zbekiston Respublikasi hududida bojxona hamda boshqa

majburiy to'lovlarni hisoblab chiqarish uchun valuta kursini muntazam ravishda belgilab boradi.

Valuta operatsiyalari ichki va xalqaro (transchegaraviy) operatsiyalarga bo'linadi. Ichki valuta operatsiyalari O'zbekiston Respublikasi hududida o'tkaziladigan operatsiyalardir. Xalqaro (transchegaraviy) valuta operatsiyalari joriy xalqaro operatsiyalarga va kapital harakati (kapital o'tkazmalari) operatsiyalariga bo'linadi.

Valuta operatsiyalarining quyidagi turlari mavjud:

◆ «Spot» bitimi – bu hisob-kitoblar shartnoma tuzilgandan keyin ikki ish kuni davomida, bitim tuzilgan sanada belgilangan kurs bo'yicha oshiriladigan bitimdir;

◆ «Forfard» bitimi – bu shartnoma bo'yicha hisob-kitob ikki kundan keyin ma'lum muddat ichida, u tuzilgan sanada belgilangan kurs bo'yicha amalga oshiriladigan bitimdir;

◆ «Svop» bitimi – bu ikki tomonlama davriy to'lovlar majburiyatini amalga oshirishga asoslangan kelishuv bo'lib, «Spot» va «Forfard» bitimlari kombinatsiyasini tashkil qiladi;

◆ «Opsion» bitimi – bu ma'lum miqdordagi chet el valutarini muayyan vaqt davomida yoki ma'lum bir sanagacha belgilangan narx bo'yicha sotib olish («opsion-koll») yoki sotish («opsion-put») huquqini beruvchi bitimdir. «Opsion» bitimi bo'yicha berilgan huquq ishlatilishi yoki ishlatilmasligidan qat'i nazar, sotib oluvchi «opsion»ni sotuvchiga mukofot to'laydi.

Chet el valutasidagi bank operatsiyalari murakkabligi va tavakkalchiligining ortib borishi darajasiga qarab quyidagi turlarga bo'linadi:

- Mijozlarning chet el valutasidagi hisobraqamlarini yuritish. Ushbu operatsiya nisbatan oddiy, ya'ni so'mda hisobraqam yuritishdan katta farq qilmaydi;

- Chet el valutasidagi nosavdo operatsiyalar. Ushbu operatsiyalarga tovarlarni eksport va import qilish bilan bog'liq bo'lmagan mijozlar uchun xizmat ko'rsatish operatsiyalari kiradi;

- Chet el banklari bilan vakillik munosabatlarini o'rnatish bankning xalqaro hisob-kitoblarni amalga oshirishi uchun eng zarur shart hisoblanadi. Vakillik munosabatlarini o'rnatish bank operatsiyalarini amalga oshirish tartibi va shartlari to'g'risidagi

kelishuvdan iborat. Xalqaro hisob-kitoblarni bo'yicha operatsiyalarni amalga oshirishi uchun o'zaro hisobvaraqlarning ochilishi ko'pincha talab qilinmaydi. Bunday holda vakolatli bank hisob-kitoblarni chet el banklarida vakillik hisobvaraqlari bo'lgan boshqa vakolatli bankdagi o'z vakillik hisobvarag'i orqali bajarishni ko'zda tutadi hamda chet el banklari bilan vakillik munosabatlari o'rnatish imkoniyatiga ega bo'ladi;

- Tovar va xizmatlarni eksport-import qilish bilan bog'liq xalqaro hisob-kitob operatsiyalari. Ushbu operatsiyalar O'zbekiston Respublikasi qonunchiligi, Xalqaro savdo palatasining Bixillashtirilgan qoida va taomillari hamda tegishli me'yoriy hujjatlar bilan tartibga solinadi. Bunday operatsiyalar amalga oshiriladigan ish uchastkasi mijozlar va xorijiy banklar bilan to'g'ri munosabat o'rnatiladigan, tez-tez yuzaga keladigan kelishmovchiliklarni xalqaro qoida va taomillarga muvofiq hal qilish yo'llarini topa oladigan, yuqori malakali xodimlar bilan ta'minlashni talab qiladi;

- Ichki valuta bozorida chet el valutasini sotib olish va sotish operatsiyalari, jumladan chet el valutasidagi kassa operatsiyalari. Mazkur operatsiyalarni amalga oshirish texnik jihatdan murakkab emas, lekin ular tavakkalchilik bilan bog'liqdir;

- O'zbekiston Respublikasi hududiga valuta mablag'larini jalb qilish va ularni joylashtirishga doir ssuda va depozit operatsiyalari bank operatsiyalarining murakkab va qaltis turlaridan hisoblanadi hamda respublikamiz hududida amaldagi qonunlarga muvofiq amalga oshiriladi;

- Xalqaro pul bozorlaridagi kredit operatsiyalari. Mazkur turdagi operatsiyalarni amalga oshirish texnik jihatdan murakkab va juda katta tavakkalchilik bilan bog'liqdir.

- Xalqaro pul bozorlarida valuta (depozit va konversion) operatsiyalari. Xalqaro bank operatsiyalarining o'ziga xos bu turi xodimlardan puxta tayyorgarlikni va zamonaviy texnika bilan jihozlanishni, ya'ni «Reyter-diling» tizimi va boshqa o'xshash tizimlar bilan jihozlanishni talab qiladi.

O'zbekiston Respublikasi banklari buxgalteriya hisobining amaldagi tizimi ko'p valutali tizimga asoslangan. Ushbu tizimning asosiy maqsadi bankning valuta pozitsiyasi (mavqei) ustidan boshqaruv

va nazorat o'rnatishdir. Ko'p valutalik tizimning asosiy tamoyillari quyidagilar:

– banklarda mavjud har bir valuta turi (so'mlar, AQSH dollarlari, yevro, Yaponiya iyenasi va shu kabilar) bo'yicha dasturiy tarzda alohida Bosh kitoblar (BK) yuritiladi, ya'ni bank oborotida valutilarning nechta turlari bo'lsa, shuncha Bosh kitoblar yuritiladi. Har bir BKda bank operatsiyalari hisobining to'liq yuritilishini ta'minlash uchun zarur bo'lgan miqdorda balans hisobvaraqlari ochiladi. Har bir balans hisobvarag'ida analitik hisobni tashkil qilish uchun esa, o'z navbatida, operatsiyalar turlari va boshqa belgilar bo'yicha kerakli miqdordagi yordamchi kitoblar ochiladi;

– har bir valuta turi bo'yicha ikkita hisobvaraqlar yuritiladi: 17101– «Valuta pozitsiyasi hisobvaraqlari» va 17102 – «Valuta pozitsiyasi hisobvaraqlarining so'mdagi ekvivalenti». Valuta pozitsiyasi hisobvaraqlari bankning chet el valutasidagi aktivlari yoki majburiyatlari bo'lib hisoblanmaydi, balki bankning aktivlari va majburiyatlari o'rtasidagi farqni aks ettiruvchi nazorat hisobvaraqlaridir. Pozitsiya hisobvaraqlari bo'yicha buxgalteriya yozuvlari faqat valuta ayirboshlash operatsiyalarida, chet el valutasida olingan daromad va xarajatlarni so'm ko'rinishida konvertatsiyalashda, chet el valutasiga asosiy vositalar sotib oldinganda va ayirboshlash operatsiyalarida amalga oshiriladi;

– Operatsion kun oxirida valuta pozitsiyasining so'mdagi ekvivalenti hisobvaraqlari valutadagi pozitsiya hisobvaraqlari bilan taqqoslanadi, aniqlangan farq esa shu davrdagi bank daromadlari va xarajatlari bo'lib hisoblanadi;

– bankning asosiy vositalari, daromadlari va harajatlarining hisobi faqat milliy valutada yuritiladi;

– Valuta kross-operatsiyasi ikkita valutani o'z ichiga oladi va buxgalteriyada quyidagi tartibda aks ettirilishi lozim:

a) ikki xil valutani o'z ichiga oladigan operatsiyalar ushbu valutilardagi har bir bosh kitobda valuta pozitsiyasining tegishli hisobvaraqlariga aloqador bo'lgan buxgalteriya yozuvlari yordamida balanslanadi;

b) chet el valutasini va so'mda amalga oshirilgan operatsiyalar chet el valutasidagi bosh kitobda va so'mdagi bosh kitobda qayd etiladi;

d) ikki turdagi chet el valutalarida amalga oshirilgan operatsiyalar ushbu ikki valutaga tegishli bosh kitoblarga qayd etiladi.

Banklarda chet el valutasidagi operatsiyalarni amalga oshirish va buxgalteriya hisobini tashkil qilish O‘zbekiston Respublikasining “Valutani tartibga solish to‘g‘risida”gi (2019-yil 22-oktabr), “Banklar va bank faoliyati to‘g‘risida”gi (2019-yil 5-noyabr) Qonunlari, O‘zbekiston Respublikasi Prezidentining 2017-yil 2-sentabrdagi PF-5177-sonli «Valuta siyosatini liberallashtirish bo‘yicha birinchi navbatdagi chora-tadbirlar to‘g‘risida»gi farmoni, shuningdek, O‘zbekiston Respublikasi Markaziy bankining quyidagi tegishli me‘yoriy hujjatlarida belgilangan:

– O‘zbekiston Respublikasida valuta operatsiyalarini amalga oshirish qoidalari. O‘zbekiston Respublikasi Adliya vazirligi tomonidan 2020-yil 31-avgustda 3281-son (*ro‘yxat raqami 3281-1, 25.03.2021-y.*) bilan ro‘yxatga olingan.

– Kapital harakati bilan bog‘liq ayrim valuta operatsiyalarini amalga oshirish tartibi to‘g‘risidagi nizom. O‘zbekiston Respublikasi Adliya vazirligi tomonidan 2013-yil 17-dekabrda 2536-son bilan ro‘yxatga olingan.

– Ochiq valuta mavqeini yuritish qoidalari (yangi tahriri). O‘zbekiston Respublikasi Adliya vazirligi tomonidan 2005-yil 15-iyulda 1497-son (*AV ro‘yxat raqami 1497-2, 10.10.2017-y.*) bilan ro‘yxatga olingan.

– Yuridik va jismoniy shaxslar tomonidan valuta operatsiyalari amalga oshirilishining asoslanganligi yuzasidan monitoring olib borish tartibi to‘g‘risidagi nizom. O‘zbekiston Respublikasi Adliya vazirligi tomonidan 2013-yil 12-iyunda 2467-son (*AV ro‘yxat raqami 1497-2, 10.10.2017-y.*) bilan ro‘yxatga olingan.

– Jismoniy shaxslar tomonidan O‘zbekiston Respublikasi naqd valutasini va naqd chet el valutasini O‘zbekiston Respublikasining bojxona chegarasi orqali olib kirish va olib chiqib ketish qoidalari. 2018-yil 30-yanvar 66-son bilan ro‘yxatga olingan.

Talabalar masala va o‘quv vaziyatlarini yechishda tegishli yo‘riqnomalar va hujjatlar shaklidan foydalanishlari lozim. Yetishmayotgan rekvizitlar shartli ko‘rsatkichlar bilan to‘ldirilishi kerak.

57-masala.

Banklarda chet el valutasidagi operatsiyalar hisobini yuritish va ularda hujjatlar aylanishini tashkil etish tartibiga doir quyidagi tushuncha va bilimlar ketma-ketligi berilgan:

– valuta operatsiyalarining turlari va ularning hisobini tashkil etishning o‘ziga xos xususiyatlarini izohlab bering;

– mijozlarga chet el valutasidagi hisobvaraqlarni ochish va yuritish tartibini ayting;

– xalqaro hisob-kitob operatsiyalarini amalga oshirish tartibi va ularning buxgalteriya hisobi tashkil etishning qonuniy hamda me‘yoriy asoslarini tushuntiring;

– naqd chet el valutalariga oid operatsiyalarni amalga oshirishning me‘yoriy asoslari va ularning buxgalteriya hisobini tashkil etish tartibini izohlab bering;

– xorijiy valutadagi kredit operatsiyalariga qo‘yilgan talablar qanday va ularni buxgalteriya hisobida aks ettirilish jarayonini tushuntiring;

– xorijiy valutada kredit berish va olish bo‘yicha operatsiyalarning buxgalteriya hisobi qaysi hisobvaraqlarda aks ettirilishini tushuntiring.

Topshiriq:

1. Siz 8-mavzu bo‘yicha ma‘ruza mashg‘ulotida olgan nazariy bilimlaringizni yuqorida berilgan ketma-ketlik asosida ularning mazmunini chizma ko‘rinishida guruh talabalari kichik jamoaga ajratilgan holda bir tizimga keltiring.

2. Ushbu ketma-ketlikda keltirilgan tushunchalar tarkibini analitik hisob nuqtai nazardan yondashilgan holda ularning mazmun va mohiyatini chizma tarzda kengroq yoritib bering.

3. Ushbu topshiriqni quyidagi 1-5-chizmalardan foydalanib bajaring.

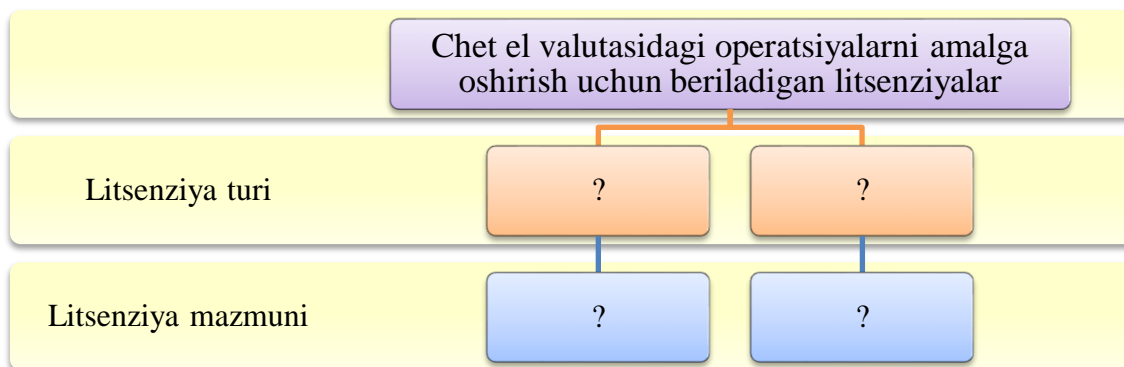

1-chizma. Tijorat banklariga chet el valutasidagi operatsiyalarni amalga oshirish uchun beriladigan litsenziyalarning turlari va mazmuni.

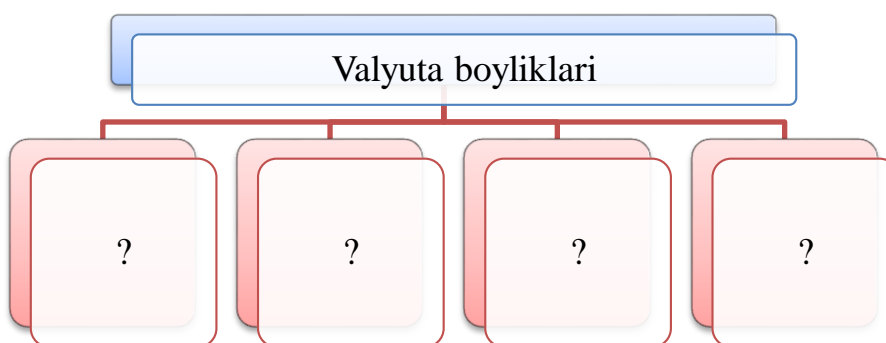

2-chizma. Valuta boyliklarining turlari

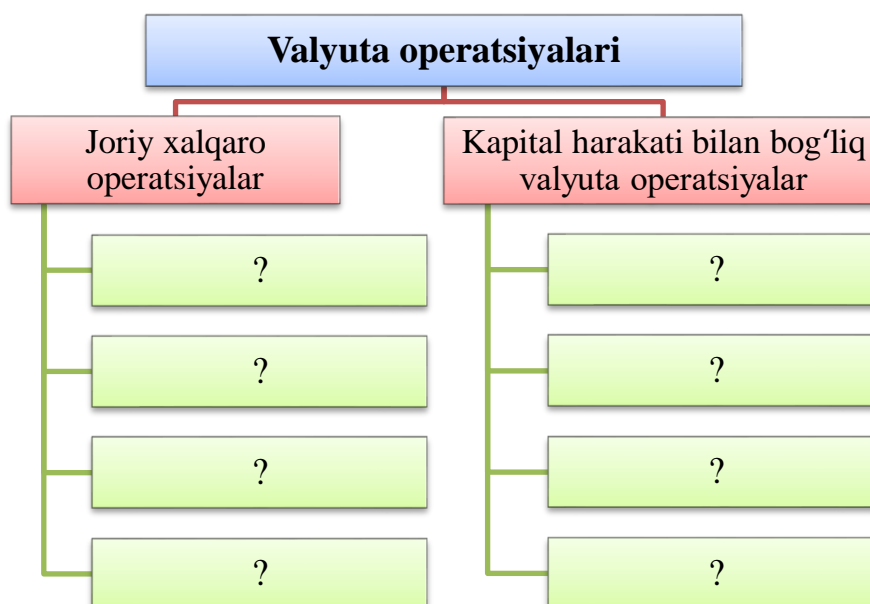

3-chizma. O'zbekiston Respublikasida valuta operatsiyalarining turlari*.

O‘zbekiston Respublikasining “Valutani tartibga solish to‘g‘risida”gi qonuniga muvofiq to‘ldiring.

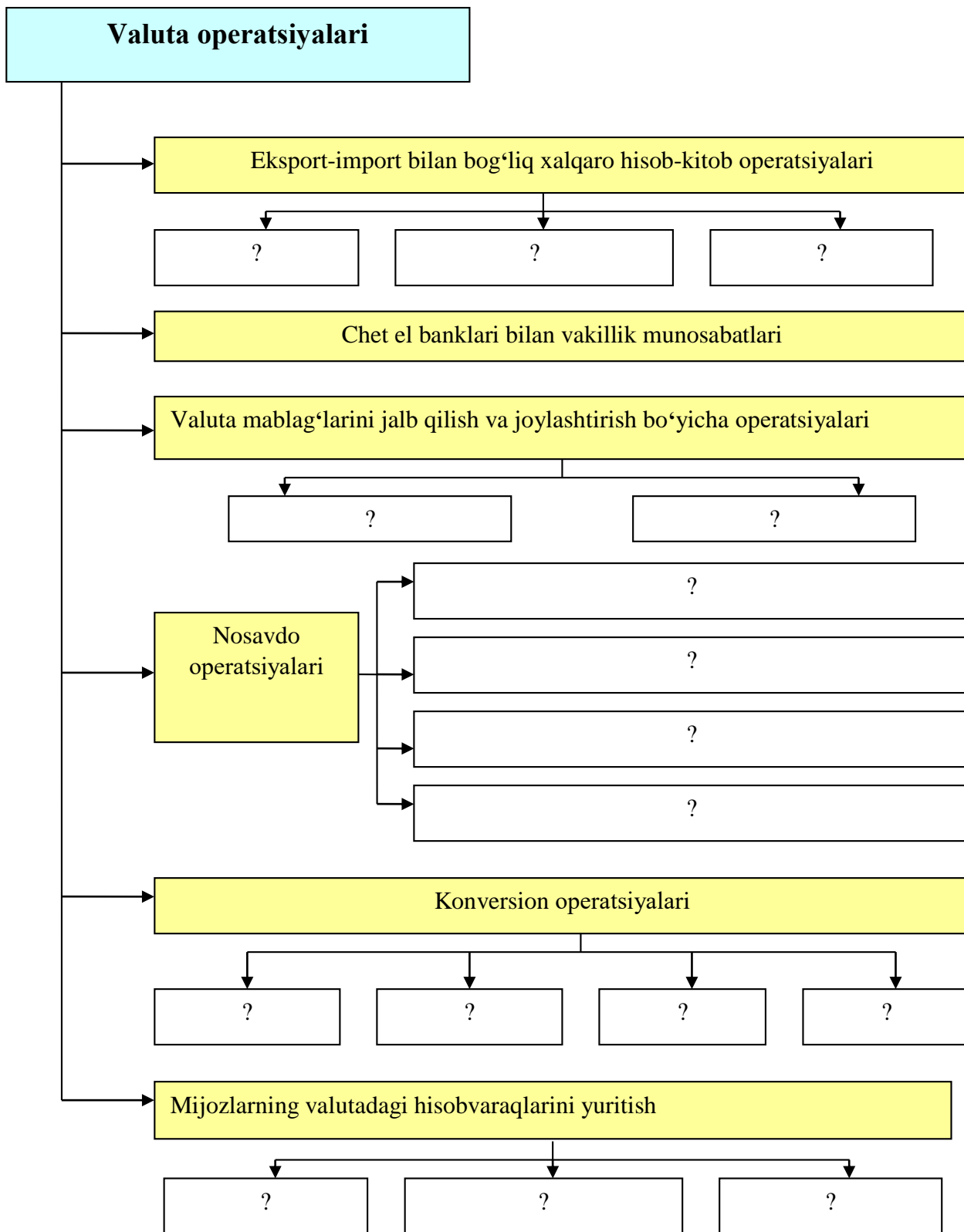

4-chizma. Tijorat banklari tomonidan chet el valutasida amalga oshiriladigan operatsiyalar turkumlanishi.

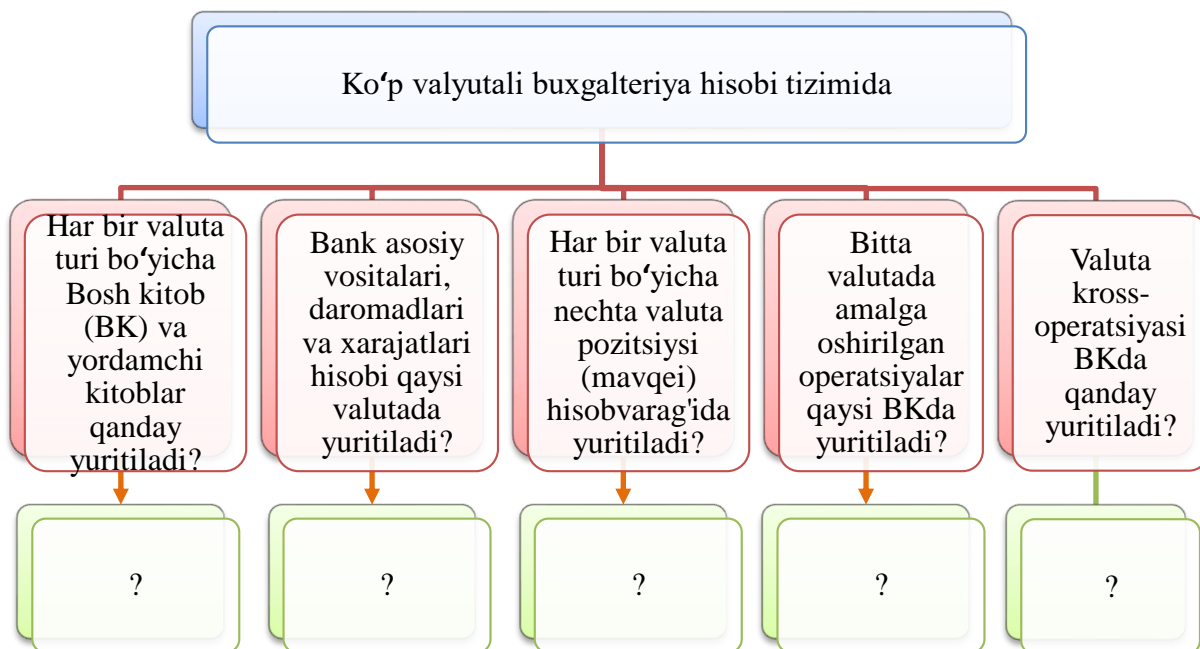

5-chizma. Ko'p valyutali buxgalteriya hisobi tizimining asosiy xususiyatlari.

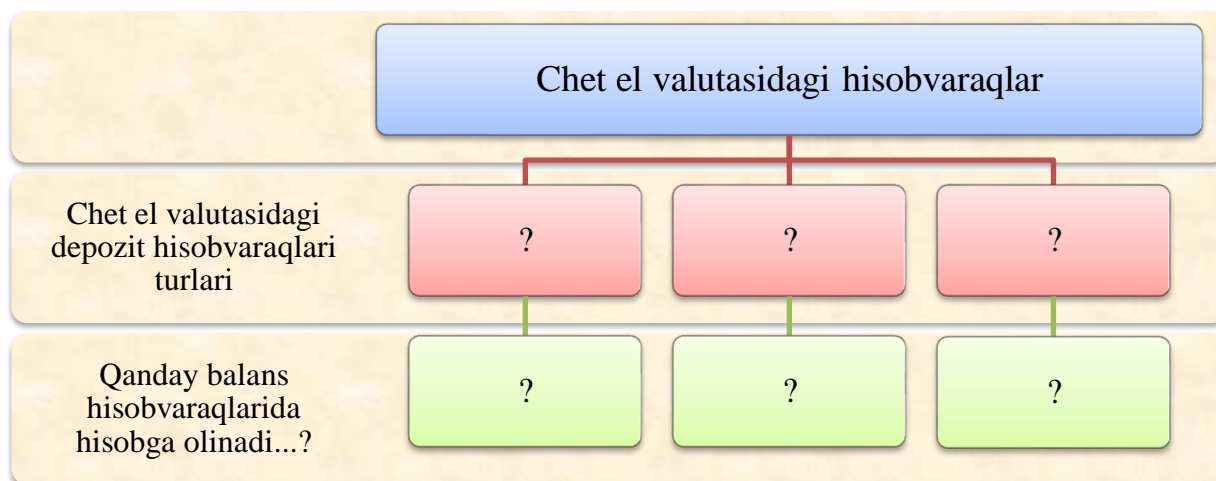

6-chizma. Tijorat banklarida mijozlarga ochiladigan chet el valutasidagi hisobvaraqlarning turlari.

58-masala.

Tijorat banklarida naqd chet el valutasini jismoniy shaxslarga sotishga oid operatsiyalarni amalga oshirish uchun valuta ayirboshlash shaxobchasining xodimiga 6000 AQSH doll. hisobot uchun berdi.

Operatsion kun davomida 4500 AQSH dollari jismoniy shaxslarga sotilib, 950 AQSH dollari sotib olindi. Kun oxirida qoldiq aylanma

10.565.750 so‘m

Km 10103000 -10.565.750 so‘m Km 10109000 -10.565.750 so‘m

9. Sotish va sotib olishning moliyaviy natija summasiga:

Sotish va MB kursi bo‘yicha foyda summasiga:

*4500 doll. * 2976.0 = 13.392.000 so‘m*

*4500 doll. * 2974.0 = 13.383.000 so‘m, farqi, 9000 cʻm.*

Дm 17101 000 – 8050 so‘m

Km 45401 000 - 8050 so‘m.

10. Sotib olish va MB kursi bo‘yicha foyda zarar summasiga:

*950 doll. * 2975.0 = 2.826.250 so‘m*

*950 doll. * 2974.0 = 2.825.300 so‘m farqi, 950 so‘m.*

Дm 55302 000 – 950 so‘m

Km 17101 000 – 950 so‘m.

59-masala.

2017-yil 1-noyabrda bankning balans hisoboti hisobvaraqlarning qoldiqlari quyidagicha bo‘lgan:

Aktivlar	71.000.000.00 so‘m
Kassadagi naqd pullar	11.000.000.00 so‘m
Boshqa aktivlar	60.000.000.00 so‘m
Passivlar	71.000.000.00 so‘m
Boshqa passivlar	71.000.000.00 so‘m

Oy davomida quyidagi operatsiyalar sodir bo‘lgan:

1) 06.11.2017-yilda 20,000 doll. miqdoridagi aksiyadorlik kapitali qismini naqd pulsiz shaklda kiritildi. Kiritish vaqtida O‘zbekiston Respublikasi MB valuta kursi – 1doll.= 8085,00 so‘m.

2) 13.11.2017-yilda doll. 40,000 miqdoridagi aksiyadorlik kapitali qismini naqd pul shaklida kiritildi. Bank ustaviga kapital kiritish vaqtida O‘zbekiston Respublikasi MB valuta kursi – 1doll.= 8086,00 so‘m.

3) 20.11.2017-yilda hech qanaqa operatsiya amalga oshirilmadi. (O‘zbekiston Respublikasi MB valuta kursi – 1doll.= 8087,0 so‘m).

Topshiriq:

1. Ikki valutali bosh kitoblarda (shaxsiy va jamlama balansda) aksiyadorlik kapitalini kiriting va hisobda aks ettiring.

2. Valuta kursining o‘zgarishini va hisobvaraqlardagi

operatsiyadan operatsiyagacha bo‘lgan hisobvaraqlardagi qoldiqlarni kuzating?

17101840000000433999 valuta pozitsiyasi hisobvarag‘idagi so‘mdagi ekvivalenti jamlama balansni balanslash uchun qoldiqqa ega bo‘ladi. Ushbu hisobvarag‘ bo‘yicha valuta qoldig‘iga ega bo‘lmaydi.

3. 27.11.2017-yil holatiga ushbu hisobvaraqlar qoldiqlarining buxgalteriya o‘tkazmasidan keyin jamlama so‘m balansini tuzing.

60-masala.

2017-yil 1-noyabrda bankning balans hisoboti hisobvaraqlarning so‘m va valuta qiymati qoldiqlari quyidagicha bo‘lgan: So‘mdagi balans (shaxsiy hisobvaraqlar) bo‘yicha qoldiq:

Aktivlar	71.000.000.00 so‘m
Kassadagi naqd pullar	11.000.000.00 so‘m
Boshqa aktivlar	60.000.000.00 so‘m
Passivlar	71.000.000.00 so‘m
Boshqa passivlar	71.000.000.00 so‘m

Valuta (dollar) balansi (shaxsiy hisobvaraqlar) bo‘yicha qoldiq:

	Hisobvaraq	Aktiv	Passiv
	1010184000000043300	doll.40,00	
1		0	
	1050184000000043300	doll.20,00	
1		0	doll.20,000
	1710184000000043399	doll.0	doll.40,000
9			doll.60,000
	3030984000000043300		
1		doll.60,00	
	3030984000000043300	0	
2			

Jami:

06.11.2017-yilda operatsiya bajarilgan:

1. Bank doll.1,000 naqd valutani ayirboshlash shaxobchasi orqali sotib oldi. (O‘zbekiston Respublikasi MB valuta kursi - 1doll.= 8085,00 so‘m.)

SPOT shartlari asosida valutani sotib olish operatsiyasi o‘tkazilgunga qadar ayirboshlash shaxobchasiga doll.1,000 chet el valutasini sotib olish uchun hisobdorlik asosida 5.000.000.00 so‘m

miqdoridagi pul berilgan. Soʻmlar boʻyicha daftarda quyidagicha buxgalteriya yozuvi amalga oshiriladi:

Topshiriq:

1. Ushbu valutani sotib olish jarayonini ikki valutali bosh kitoblarda (shaxsiy va jamlama balansda) hisobda aks ettiring.

2. 13.11.2017-yil holatiga ushbu hisobvaraqlar qoldiqlarining buxgalteriya oʻtkazmasidan keyin jamlama soʻm balansini tuzing.

61-masala.

20.11.2017-yil holatiga bankning valuta qoldiqlarini qayta baholash. (Oʻzbekiston Respublikasi MB valuta kursi - 1dollar = 8087,00 soʻm). Qayta baholash oʻtkazilishidan oldin jamlama soʻm balansi quyidagicha (shaxsiy hisobvaraqlar boʻyicha) quyidagicha koʻrinishda boʻladi:

	Hisobvaraq	Aktiv	Passiv
	101010000000004330	6.000.000.00	
01		2.126.500.00	
	199090000000004330	2.873.500.00	
02		60.000.000.00	
	171010000000004330		71.000.000.00
01		71.000.000.00	71.000.000.00
	Boshqa aktivlar		
	Boshqa passivlar		
	Jami:		

Topshiriq:

1. Yuqoridagi maʼlumotlar valuta qoldiqlarini valuta kursi boʻyicha milliy soʻm va chet el valutasida qayta baholang?

2. Ustav kapitalining qayta baholanmaganligi natijasidagi farqni aniqlang?

3. Sotib olingan valutaning qayta baholanishidagi farq summasini aniqlang?

4. Ularni buxgalteriya hisobida aks ettiring.

62-masala.

AT “Savdogarbank” tomonidan “Toshvino” AJga joʻnatilgan tovarlar uchun uning hisobvaragʻiga 130 ming AQSH dollari miqdorida toʻlov kelib tushganligi haqida xabarnoma joʻnatildi.

Topshiriq:

1. Eksport tushumi mijozning joriy valuta hisobvarag'iga o'tkazib berilishi uchun bankka qanday hujjatlar taqdim etilishi kerak?
2. Bank tomonidan eksport tushumiga buxgalteriya provodkalari bering.

63-masala.

«Foton» firmasi o'zining joriy valuta hisobvarag'idan 35600 AQSh dollarini birja kursidan past bo'lmagan baho bo'yicha sotish uchun bankga ariza berdi. Birjada valuta kursi: sotish 8000.0 so'm, sotib olish – 8150.0 so'm. Tijorat bankning komission haqi 1%. Sotilgan valutadan tushum mijozning hisobvaraqga kirim qilindi.

Topshiriq:

1. Joriy valuta hisobvarag'ini ochish uchun korxonalar qanday hujjatlarni vakolatli bankka taqdim etadi?
2. Tegishli buxgalteriya yozuvlarini bering.

64-masala.

Tijorat bankda «Primat» qo'shma korxonasining joriy valuta hisobvarag'i bo'yicha quyidagi operatsiyalar bajarildi:

- «Primat» qo'shma korxonasi joriy valuta hisobvarag'iga eksport tushumi kelib tushdi – 35000 doll. Dollari;
- korxonah rahbari arizasiga ko'ra valuta mablag'i uning jamg'arma valuta hisobvarag'iga o'tkazib berildi – 20000 doll. dollari;
- korxonaga chek daftarchasi berildi – 2 doll. dollari;
- korxonaning jamg'arma hisobvarag'i bo'yicha foiz hisoblandi – 1000 doll. dollari;
- korxonaning joriy valuta hisobvarag'idan valutada olingan kredit qaytarildi – 7000 doll. dollari;
- korxonaning olgan krediti bo'yicha foizi to'landi – 500 doll. dollari.

Topshiriq:

1. Mijozlarining chet el valutasidagi joriy hisobvarag'ini ochish tartibini izohlab bering.
2. Korxonalar joriy valuta hisobvarag'idan qanday operatsiyalarni amalga oshirishlari mumkin.
3. Tegishli buxgalteriya yozuvlarini bering.

65-masala.

Tijorat bank naqd chet el valutasini jismoniy shaxslarga sotishga oid operatsiyalarni amalga oshirish uchun almashlash punktining xodimiga 5000 doll. (dollari)ni hisobot uchun berdi. Operatsion kun davomida 3500 doll. jismoniy shaxslarga sotildi va qoldiq kassaga kirim qilindi. Sotib olish kursi 1 doll. uchun 8000.0 so‘m, sotish kursi 8150.0 so‘m.

Topshiriq:

1. Chet el valutasining qoldig‘ini aniqlang.
2. Sotishdan ko‘rilgan moliyaviy natijani aniqlang va tegishli buxgalteriya o‘tkazmalarini bering.

66-masala.

Naqd chet el valutasini sotib olish uchun almashlash punkti xodimiga 50 mln. so‘m naqd pul mablag‘i hisobot uchun berildi. Jismoniy shaxslardan 5000 doll. sotib olindi. Sotib olish kursi 1 doll. uchun 8000.0 so‘m naqd. Pullarning qoldig‘i kassaga kirim qilindi.

Topshiriq:

1. Naqd chet el valutasini sotish va sotib olishga oid operatsiyalarni hujjatlarda rasmiylashtirish tartibini izohlab bering.
2. Naqd pullarning qoldig‘ini aniqlang.
3. Tegishli buxgalteriya o‘tkazmalarini bering.

67–masala.

Tijorat bankda naqd chet el valutasini bilan quyidagi operatsiyalar amalga oshirildi:

- yuridik shaxsdan depozitga qabul qilindi – 10000 doll.;
- jismoniy shaxsdan depozitga qabul qilindi – 6100 doll.;
- yuridik shaxsning arizasiga ko‘ra xizmat safariga oid xarajatlar uchun 500doll.;
- jismoniy shaxsga naqd chet el valutasini va chegaradan olib chiqib ketishga ruxsatnoma – 500 doll. berildi.

Topshiriq:

1. Naqd chet el valutasiga oid operatsiyalarni amalga oshirishda qanday qat’iy hisobot blankalaridan foydalaniladi?
2. Tegishli buxgalteriya o‘tkazmalari bering.

68-masala.

Tijorat bankda quyidagi operatsiyalar bajarildi:

- mijozga joriy valuta hisobvarag‘iga eksport tushumi o‘tkazildi – 20000 doll.;
- mijozning arizasiga ko‘ra valuta mablag‘i uning jamg‘arma valuta hisobvarag‘iga o‘tkazib berildi – 10000 doll.;
- mijozga chek daftarchasi berildi – 40 doll.;
- mijozning jamg‘arma hisobvarag‘i bo‘yicha foiz hisoblandi – 100 doll.;
- mijozning jamg‘arma hisobvarag‘idan valutada olingan kredit qaytarildi – 15000 doll.;
- kredit bo‘yicha foiz to‘landi – 500 doll..

Topshiriq:

1. Mijozlarining chet el valutasidagi joriy hisobvarag‘ini ochish tartibini aytib bering.
2. Korxonalar joriy valuta hisobvarag‘idan qanday operatsiyalarni amalga oshirishlari mumkin.
3. Buxgalteriya o‘tkazmalari tuzing.

9-Mavzu: BANKLARDA MODDIY VA NOMODDIY AKTIVLAR HISOBI

Ushbu mavzu bo'yicha keltirilgan masalalar va o'quv vaziyatlarini yechish bank muassasalari tomonidan asosiy vositalar va nomoddiy aktivlarni sotib olish, ular bo'yicha eskirish summalarini hisoblash, asosiy vositalar va nomoddiy aktivlarni hisobdan chiqarish hamda buxgalteriya hisobida aks ettirish tartibi, ijaraga olingan va ijaraga berilgan asosiy vositalar hisobini yuritish, kam baholi va tez eskiruvchi buyumlar (KBTEB) hamda boshqa material zaxiralar hisobini yuritish, shuningdek, asosiy vositalar, nomoddiy aktivlar va KBTEBni inventarizatsiya qilish hamda uning natijalarini buxgalteriya hisobida aks ettirish tartibini o'rganishga yordam beradi.

Iqtisodiyotni modernizatsiyalash sharoitida mulkchilik shaklidan qat'i nazar barcha xo'jalik yurituvchi subyektlar moliyaviy xo'jalik faoliyatini amalga oshirishlarida, albatta, birinchi navbatda, moddiy bazasini yaratishlariga katta e'tibor qaratadilar.

Shular qatorida tijorat banklari ham o'z faoliyatlarini amalga oshirish jarayonida asosiy vositalar bilan to'liq ta'minlanishga harakat qiladilar. Banklar uchun asosiy vositalar eng muhim moddiy asos bo'lib, ularning faoliyati bevosita ularga bog'liq bo'ladi. Chunki bank faoliyatini amalga oshirishda bank binosi va boshqa asosiy vositalarini shakllantirgandan so'nggina ish boshlaydilar.

Shu boisdan, tijorat banklarida asosiy vositalardan foydalanish va ularning budligini ta'minlash hamda asosiy vositalarining harakatini buxgalteriya hisobi orqali nazorat qilish muhim ahamiyat kasb etadi. Shuning uchun tijorat banklarida foydalanishda bo'lgan asosiy vositalarning turkumlanishi, qayta baholanishi va ularning buxgalteriya hisobini to'g'ri tashkil etish bugungi kunda dolzarb masalalardan biri hisoblanadi. Bu o'z navbatida, asosiy vositalar to'g'risida to'liq ma'lumot va tushunchaga ega bo'lishni talab qiladi.

Iqtisodiy adabiyotlarda asosiy vositalar deb, ishlab chiqarish va noishlab chiqarish sohasida foydalanadigan, shuningdek, uzoq muddatli ijaraga beriladigan va uzoq muddat davomida (bir yildan ortiq) xizmat qiladigan vositalarga aytiladi deb ta'rif berilgan.

O‘zbekiston Respublikasi tijorat banklarida asosiy vositalarning hisobini Moliyaviy hisobotning xalqaro standartlariga muvofiq, holda yuritish tartibini belgilaydi (*16-son “Asosiy vositalar” BHXS*).

Ushbu standartga muvofiq, asosiy vositalar quyidagilar uchun mo‘ljallangan:

– mahsulotlarni ishlab chiqarish yoki yetkazib berish, yoki xizmatlarni ko‘rsatish, yoki boshqa tomonlarga ijaraga berish, yoki ma‘muriy maqsadlarda foydalanish uchun mo‘ljallangan;

– bir davrdan uzoqroq muddat davomida foydalanilishi kutilgan moddiy aktivlardir deb e‘tirof etilgan.

Shunga muvofiq, banklarda asosiy vositalarni buxgalteriya hisobida aks ettirish paytida ular alohida belgilari yoki iqtisodiy mazmuniga ko‘ra, quyidagi turlarga bo‘linadi:

- binolar;
- inshootlar;
- asbob-uskuna va priborlar;
- kompyuterlar;
- mebel;
- hisoblash texnikasi;
- transport vositalari;
- foydalanish huquqlarida xarid qilingan yer;
- kutubxona fondi;
- qiymatidan qat’i nazar qurishda bino qiymatiga kiritilmagan signalizatsiya va telefonizatsiya obyektlari va hokazo.

Asosiy vositalarni turlari bo‘yicha turkumlashdan ko‘zlangan asosiy maqsad ularning analitik hisobini to‘g‘ri tashkil qilishdir. Shuningdek, banklarda asosiy vositalar buxgalteriya hisobi registrlari va shakllarida rasmiylashtirilishi hamda balansda aks ettirilishiga ko‘ra, quyidagi baholarning biri bo‘yicha hisobga olinadi:

- boshlang‘ich (haqiqiy) qiymat;
- balans qiymati;
- tugatish qiymati;
- haqqoniy (real) qiymat (*MHXS 13-son “Haqqoniy qiymatni baholash”*);
- tiklash qiymati;
- amortizatsiya (eskirish);
- amortizatsiyalanadigan qiymat;

– foydalanish qiymati.

Boshlang'ich (haqiqiy) qiymat – to'langan soliqlar, bojxona bojlari va yig'imlarini, shuningdek, aktivni undan mo'ljal bo'yicha foydalanish uchun ishchi holatiga keltirish bilan bevosita bog'liq bo'lgan yetkazib berish va montaj qilish, o'rnatish, ishga tushirish va istalgan boshqa xarajatlarni hisobga olgan holda, asosiy vositalarni tiklash (qurish va qurib bitkazish) yoki xarid qilish bo'yicha haqiqatda qilingan xarajatlarning haqiqiy summasi. Boshlang'ich qiymat, shuningdek, bank aktivni xarid qilish chog'ida yoki ushbu aktivdan asosiy bo'lmagan faoliyat maqsadlarida muayyan davr mobaynida foydalanish natijasida unga nisbatan majburiyatni o'z zimmasiga olgan dastlabki taxmin qilingan aktivni demontaj qilish va yo'qotish yoki aktivni tiklash xarajatlari bahosini o'z ichiga oladi. Asosiy vositalarning boshlang'ich qiymati ularning haqqoniy qiymatini qayta baholash sanasida aks ettirish uchun vaqti-vaqti bilan qayta baholanadi.

Balans qiymati – aktiv buxgalteriya balansida jamlangan amortizatsiyasi hamda qiymatining tushishidan yig'ilgan zararlar chegirilgandan so'ng tan olinadigan summa.

Tugatish qiymati – bank mazkur paytda aktivning chiqib ketishidan chiqib ketish bo'yicha kutilayotgan xarajatlar chegirilgandan so'ng oladigan, agar aktiv eskirgan va kutilayotgandek holatda bo'lsa, uning foydali xizmat muddati oxirida olinishi kutilayotgan summa tushuniladi.

Haqqoniy (real) qiymat – aktivning joriy bozor qiymati yoki baholovchi tashkilot tomonidan belgilanadigan qiymat.

Tiklash qiymati – asosiy vositalarning bank buxgalteriya balansida qayta baholashni hisobga olgan holdagi qiymati.

Amortizatsiya (eskirish) foydali xizmat muddati mobaynida aktivning amortizatsiyalanadigan qiymatini bank xarajatlariga muntazam taqsimlash va o'tkazish ko'rinishida eskirishning qiymat ifodasidir.

Amortizatsiyalanadigan qiymat – aktivning tugatish qiymatini chegirgan holda moliyaviy hisobotlarda ko'rsatilgan boshlang'ich (tiklash) qiymati summasi. 213

Foydalanish qiymati – aktivdan foydalanishni davom ettirishdan va uning foydali xizmat muddati oxirida chiqib ketishidan kutilayotgan

taxmin qilinayotgan kelgusidagi pul oqimlarining diskontlangan qiymati.

Asosiy vositalar quyidagilar natijasida bank balansiga kiritiladi:

- haq evaziga sotib olish;
- qurilish yoki obyektlarni rekonstruksiya qilish yo‘li bilan olish;
- tekinga yoki subsidiya ko‘rinishida olish;
- moliyaviy ijara (lizing) shartnomasi bo‘yicha olish;
- ortiqcha (hisobga olinmagan) asosiy vositalarni aniqlash.

Bankka tegishli bo‘lgan asosiy vositalarning harakati va ularning moliyaviy natijalari banklarda buxgalteriya hisobi hisobvaraqlar rejasida tayinlangan birinchi (ikkinchi) tartibli hisobvaraqlarida hisobga olinadi: ular,

- 16500–«Asosiy vositalar» hisobvarag‘i;
- 16103–“Bosh bank/filiallardan filiallar va banklararo hisob-kitoblar bo‘yicha olinadigan mablag‘lar” hisobvarag‘i;
- 19909–“Tovar-moddiy qimmatliklar uchun to‘langan mablag‘lar” hisobvarag‘i;
- 29802–“Tovar-moddiy qimmatliklar va ko‘rsatilgan xizmatlar uchun to‘lanadigan mablag‘lar” hisobvarag‘i;
- 22896–“Boshqa muddati uzaytirilgan daromadlar” hisobvarag‘i;
- 30905–“Tekinga olingan mulk” hisobvarag‘i;
- 30908–“Boshlang‘ich qiymatiga nisbatan baholash qiymatining oshgan summasi”;
- 45900–«Boshqa foizsiz daromadlar» hisobvarag‘i;
- 45909–“Asosiy vositalarni sotish yoki dispozitsiya qilishdan foyda” hisobvarag‘i;
- 55902–“Bank asosiy vositalarini sotish va dispozitsiya qilishdan ko‘rilgan zararlar” hisobvarag‘i;
- 55995–“Boshqa foizsiz xarajatlar” hisobvarag‘i;
- 56600–«Eskirish xarajatlari» hisobvarag‘i (*O‘zbekiston Respublikasi tijorat banklarida buxgalteriya hisobi hisobvaraqlari rejasida. O‘zR Adliya vazirligida 13.08.2004-yilda 773-17-son (AV ro‘yxat raqami 773-34, 25.08.2017-y.) bilan ro‘yxatga olingan*).

Yuqorida keltirilgan hisobvaraqlar bo‘yicha asosiy vositalarning hisobi bosh va yordamchi kitoblarida, kartochkalarda, shuningdek, jurnallarda yuritiladi. Kartochkaning old qismida bank nomi, asosiy vositalar nomlari, inshoot sotib olingan sana va uning joylashgan joyi,

hisobvaraqlar raqami, kredit va debet bo'yicha aylanmalari hamda qoldig'i, buxgalteriya yozuvining mazmuni, buxgalteriya yozuvi qayd qilingan sana, nazoratchining imzosi va boshqa rekvizitlar ko'rsatiladi.

Buxgalteriya hisobida nomoddiy aktivlar xuddi asosiy vositalar kabi ta'rifga ega, ya'ni, ular subyektlar tomonidan foydalanish uchun saqlanadi va uzoq muddat foydalanish uchun sotib olinadi. Iqtisodiy adabiyotlarda nomoddiy aktivlar tushunchasiga quyidagicha ta'rif berilgan: moddiy-ashyoviy ko'rinishga ega bo'lmagan, bir yildan ortiq foydali xizmat muddatiga ega bo'lgan va bank xizmatlarini ko'rsatishda yoki ma'muriy maqsadlarda foydalaniladigan nomonetar, identifikatsiyalanadigan aktivlardir.

Buxgalteriya hisobining xalqaro standartlariga muvofiq, nomoddiy aktiv moddiy-ashyoviy mazmunga ega bo'lmagan aniqlanadigan nomonetar aktivdir.

Nomoddiy aktivlarga quyidagilar kiradi: patentlar, mualliflik huquqi, gudvill (goodwill), savdo markalari, kompyuter dasturiy ta'minoti, litsenziyalar. Agar dasturiy ta'minot tegishli uskunaning tarkibiy qismi hisoblansa, u moddiy aktiv sifatida qaraladi. Agar dasturiy ta'minot tegishli uskunaning tarkibiy qismi hisoblanmasa, u nomoddiy aktiv sanaladi.

Bankka tegishli bo'lgan nomoddiy aktivlar 16600–«Nomoddiy aktivlar» hisobvarag'i doirasida tegishli ikkinchi tartibli hisobvaraqlarda hisobga olinadi.

Bank xizmatlarini amalga oshirish jarayonida qatnashuvchi kam baholi va tez eskiruvchi buyumlar xizmat ko'rsatish jarayonida foydalaniladi va o'z qiymatini to'la ravishda ko'rsatilgan xizmatlar tannarxiga o'tkazib boradi. Ushbu kam baholi va tez eskiruvchi buyumlarning buxgalteriya hisobi amaldagi me'yoriy hujjatlarga muvofiq tegishli hujjatlarda rasmiylashtiriladi (*BHXS 2-son "Tovar-moddiy zaxiralar"*).

Ushbu BHXSga muvofiq, kam baholi va tez eskiruvchi buyumlar tovar-moddiy zaxiralar sifati e'tirof etilib, ular quyidagi aktivlardir:

- odatdagi faoliyat doirasida sotish uchun mo'ljallangan;
- bunday sotuv uchun ishlab chiqarish jarayonida bo'lgan yoki
- ishlab chiqarish jarayonida yoki xizmatlar ko'rsatilishida foydalanilishi ko'zlangan xomashyo va materiallar ko'rinishidagi aktivlardir.

O‘zbekiston Respublikasi banklarida kam baholi va tez eskiruvchi buyumlarning hisobi Moliyaviy hisobotlarning xalqaro standartlariga muvofiq yuritish tartibini belgilaydi. Kam baholi va tez eskiruvchi buyumlar bank faoliyatida foydalaniladigan va quyidagi mezonlardan birortasiga javob bera oladigan moddiy aktivlardir:

a) xizmat muddati bir yildan ortiq bo‘lmagan;

b) xizmat muddatidan qat’i nazar, bir donasi (komplekti) narxi O‘zbekiston Respublikasida o‘rnatilgan (sotib olish vaqtidagi) eng kam ish haqining ellik baravarigacha qiymatga ega bo‘lgan buyumlardir.

Bank rahbari buyumlarning kam baholi va tez eskiruvchi buyumlar tarkibidagi hisobini olib borish uchun hisobot yiliga buyumlar qiymatining quyi chegarasini o‘rnatishi mumkin. Xizmat qilish muddati hamda qiymatidan qat’i nazar, kam baholi va tez eskiruvchi buyumlar quyidagicha tarkiblanadi:

a) maxsus asboblari va moslamalar (ayrim buyumlarni turkum va yalpi ishlab chiqarish yoki yakka tartibdagi buyurtmalarni tayyorlash uchun mo‘ljallangan maqsadli asboblari va moslamalar);

b) maxsus va sanitar kiyimlar, maxsus poyabzallar;

d) yotoq jihozlari;

e) kanselariya jihozlari (kalkulatorlar, stol jihozlari va boshqalar);

f) oshxona va ovqatlanish xonasi inventarlari, shuningdek ovqatlanish xonasi choyshablari;

g) qurilish-ta‘mirlash ishlari tannarxiga olib boriladigan vaqtinchalik qurilma va moslamalar (titulsiz inshootlar);

h) foydalanish muddati bir yildan kam bo‘lgan almashish asbob-uskunalarini va boshqa buyumlar.

Bankka tegishli bo‘lgan kam baholi va tez eskiruvchi buyumlar 1992-“Ombordagi kam baholi va tez eskiruvchi buyumlar hamda boshqa qimmatliklar” hisobvarag‘ida hisobga olinadi.

Sunday qilib, banklarda asosiy vositalar, nomoddiy aktivlar va material zaxiralar hisobini yuritish O‘zbekiston Respublikasining “Buxgalteriya hisobi to‘g‘risida”gi (2016-yil 13-aprel), “O‘zbekiston Respublikasi Markaziy banki to‘g‘risida”gi (2019-yil 11-noyabr) va “Banklar va bank faoliyati to‘g‘risida”gi (2019-yil 5-noyabr) qonunlari hamda O‘zbekiston Respublikasi Markaziy bankining quyidagi tegishli me‘yoriy hujjatlariga muvofiq amalga oshiriladi:

– O‘zbekiston Respublikasi banklarida asosiy vositalarning buxgalteriya hisobi to‘g‘risidagi yo‘riqnoma O‘zbekiston Respublikasi Adliya vazirligida 2004-yil 17-dekabrda 1434-son (*AV ro‘yxat raqami 1434-1, 15.11.2010-y.*) bilan ro‘yxatga olingan;

– O‘zbekiston Respublikasi banklarida nomoddiy aktivlarning buxgalteriya hisobini yuritish to‘g‘risida yo‘riqnoma O‘zbekiston Respublikasi Adliya vazirligida 2003-yil 14-yanvarda 1199-son (*AV ro‘yxat raqami 1199-1, 15.11.2010-y.*) bilan ro‘yxatga olingan;

– O‘zbekiston Respublikasi banklarida kam baholi va tez eskiruvchi buyumlarning buxgalteriya hisobini yuritish to‘g‘risidagi yo‘riqnoma O‘zbekiston Respublikasi Adliya vazirligi tomonidan 2005-yil 15-iyulda 1496-son bilan ro‘yxatga olingan;

– O‘zbekiston Respublikasi banklarida buxgalteriya hisobini yuritish va buxgalteriya ishlarini tashkil qilish tartibi to‘g‘risidagi yo‘riqnoma O‘zbekiston Respublikasi Adliya vazirligi tomonidan 2008-yil 11-iyulda 1834-son (*AV ro‘yxat raqami 1834-6, 13.06.2016-y.*) bilan ro‘yxatga olingan va hokazo.

Talabalar masala va o‘quv vaziyatlarini yechishda tegishli yo‘riqnomalar va hujjatlar shaklidan foydalanishlari lozim. Yetishmayotgan rekvizitlar shartli ko‘rsatkichlar bilan to‘ldirilishi kerak.

136-masala.

Banklarda asosiy vositalar, nomoddiy aktivlar va material zaxiralarning hisobini yuritish va ularda hujjatlar aylanishini tashkil etish tartibiga doir quyidagi tushuncha va bilimlar ketma-ketligi berilgan:

– asosiy vositalarning turkumlanishi, baholanishi va ularning hisobini yuritishning asosiy vazifalarini izohlab bering;

– asosiy vositalarni kirim qilish va hisobdan chiqarish tartibini hamda ularni buxgalteriya hisobida aks ettirish jarayonini tushuntiring;

– nomoddiy aktivlarning turkumlanishi, baholanishi va ularning hisobini yuritishning asosiy vazifalarini izohlab bering;

– banklarda nomoddiy aktivlarning harakatini buxgalteriya hisobida aks ettirish jarayonini tushuntiring;

– material zaxiralarini turkumlash, baholash va ularning hisobini yuritishning asosiy vazifalarini izohlab bering;

– material zaxiralarning kirimi, sarflanishi va hisobdan chiqarish tartibini hamda ularni buxgalteriya hisobida aks ettirish jarayonini tushuntiring.

Topshiriq:

1. Siz 9-mavzu bo'yicha ma'ruza mashg'ulotida olgan nazariy bilimlaringizni yuqorida berilgan ketma-ketlik asosida ularning mazmunini chizma ko'rinishida guruh talabalari kichik jamoaga ajratilgan holda bir tizimga keltiring.

2. Ushbu ketma-ketlikda keltirilgan tushunchalar tarkibini analitik hisob nuqtai nazardan yondashilgan holda ularning mazmun va mohiyatini chizma tarzda kengroq yoritib bering.

3. Ushbu topshiriqni quyidagi 1-7-chizmalardan foydalanib bajaring.

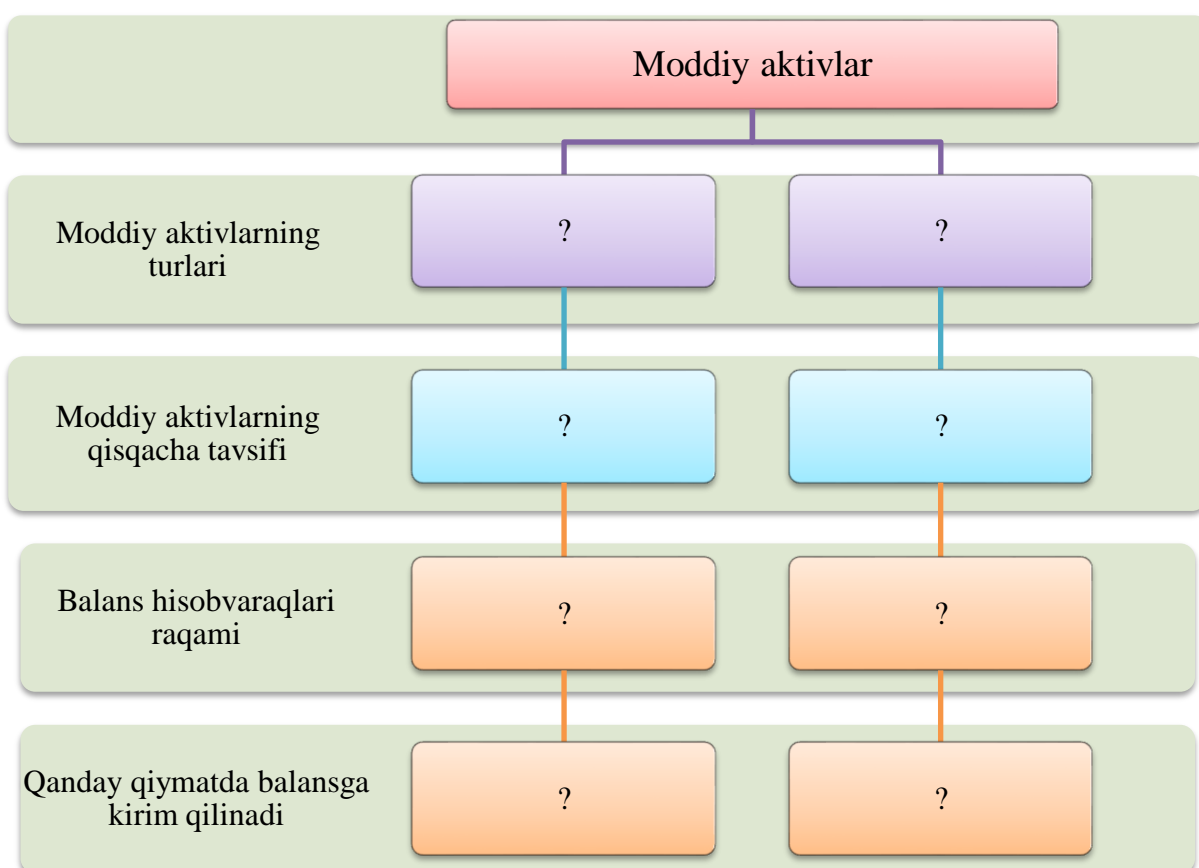

1-chizma. Tijorat banklarida moddiy aktivlarning turlari.

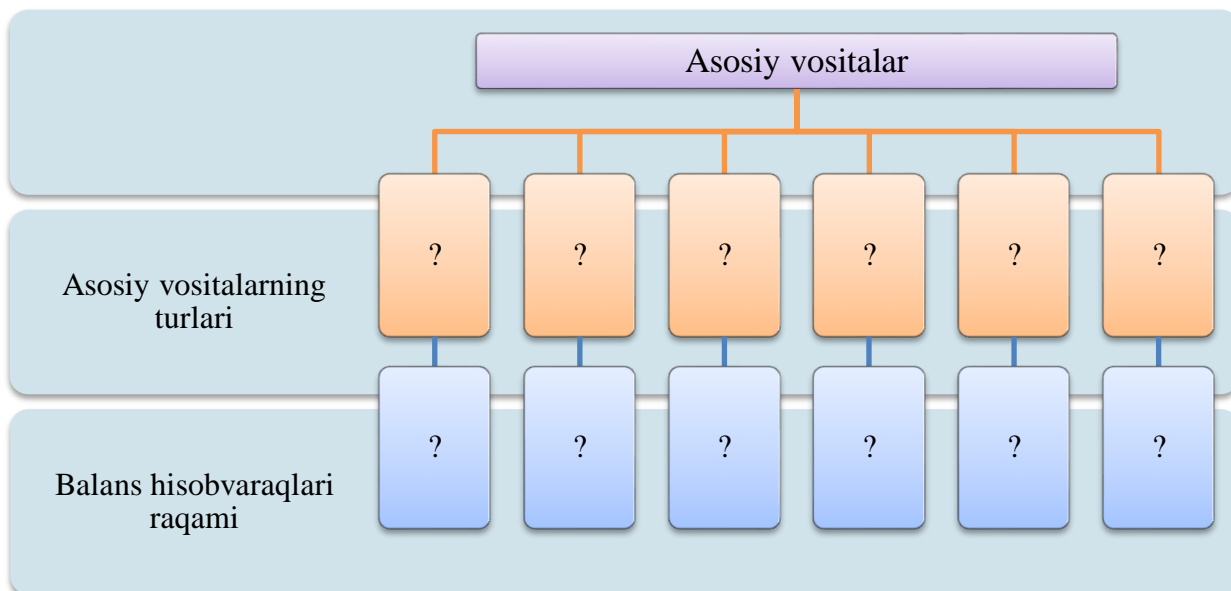

2-chizma. Tijorat banklarida asosiy vositalarning turlari.

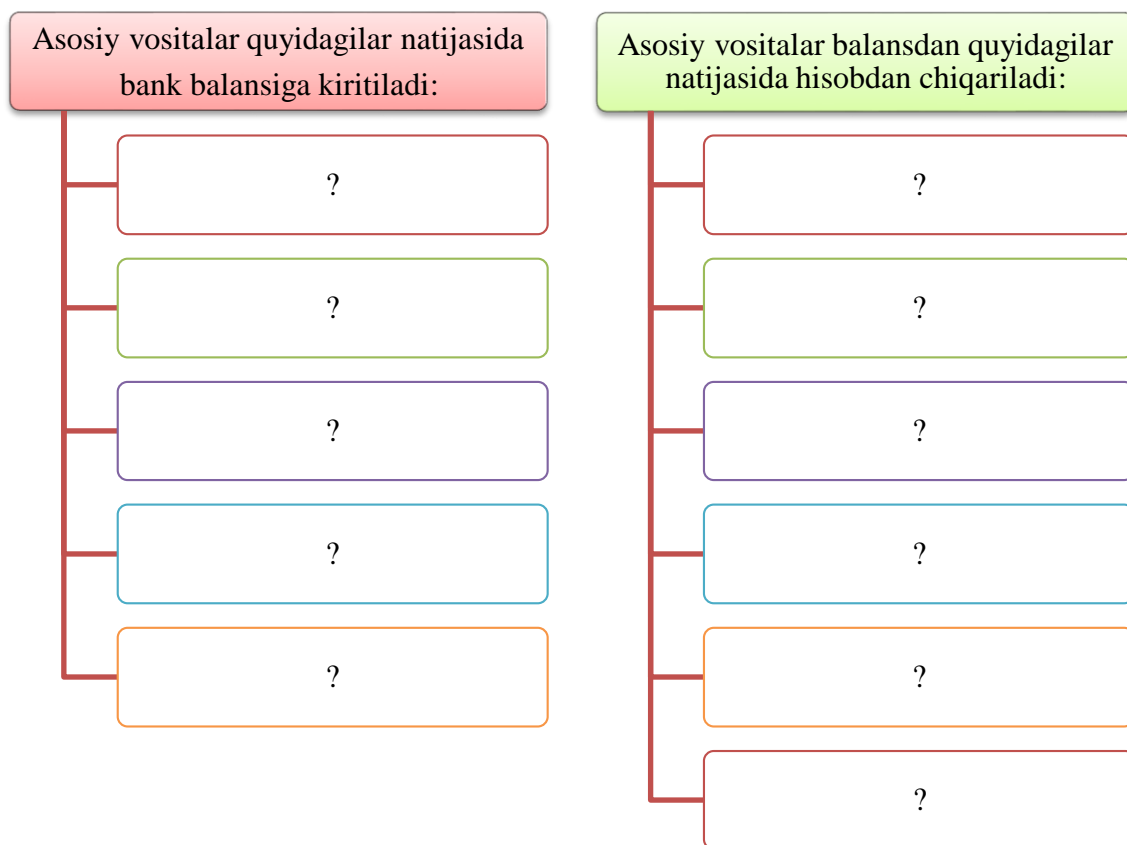

3-chizma. Tijorat banklarida asosiy vositalarni balansga kirim qilish va hisobdan chiqarish tartibi.

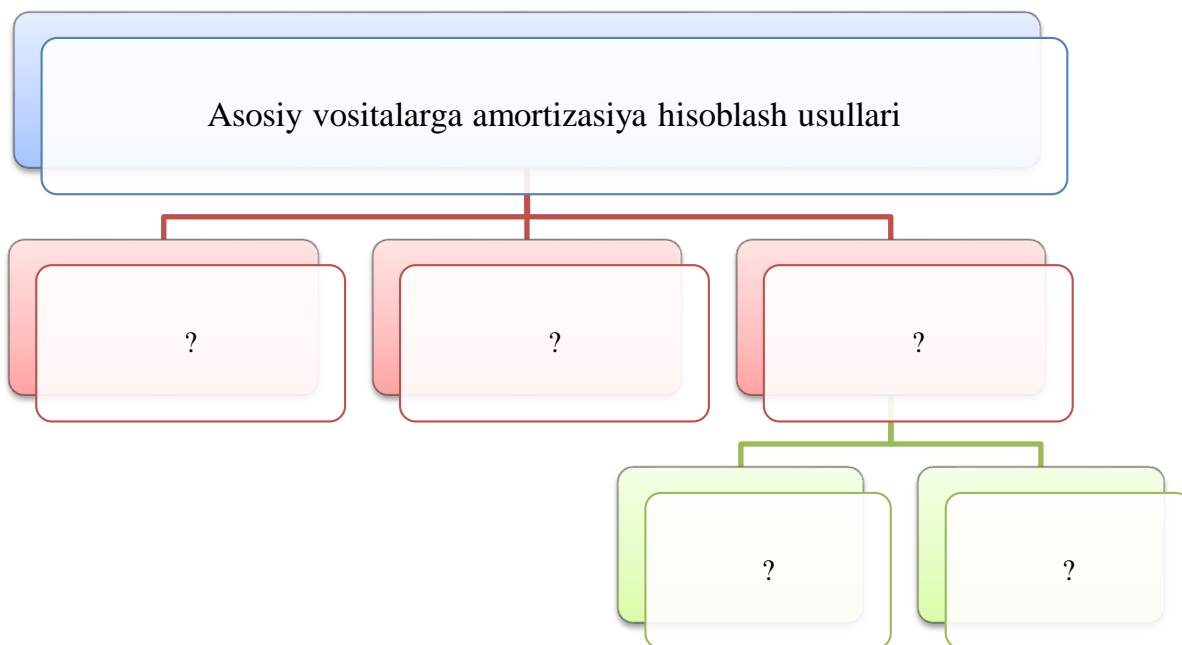

4-chizma. Tijorat banklarida asosiy vositalarga amortizatsiya hisoblash usullari.

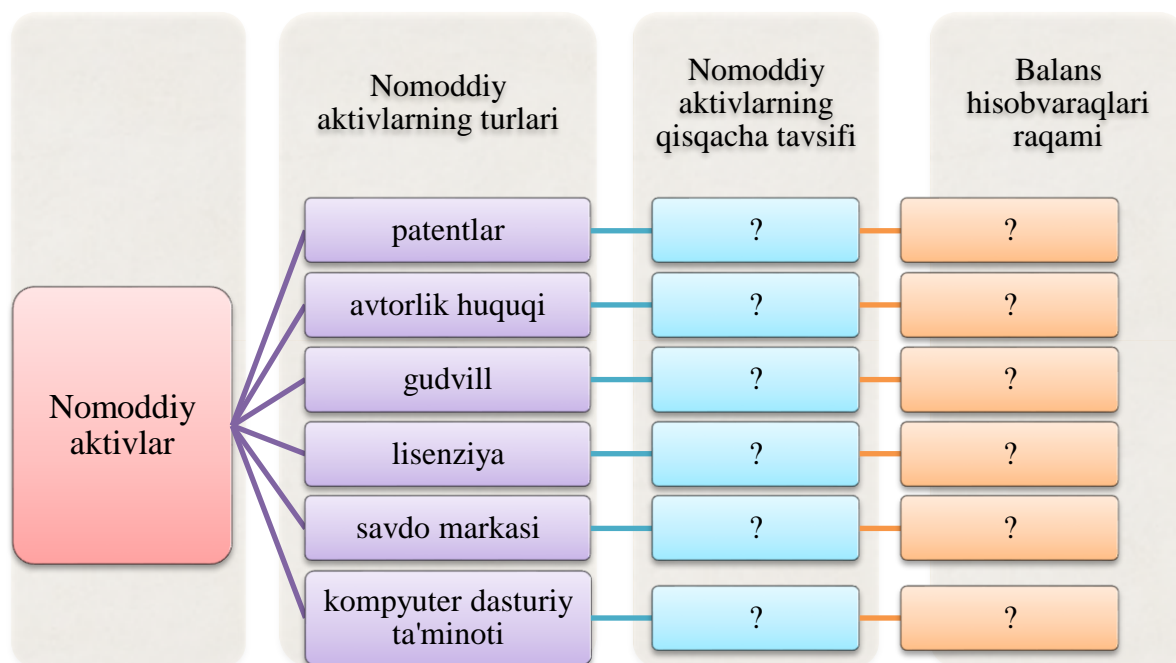

5-chizma. Tijorat banklarida nomoddiy aktivlarning turlari.

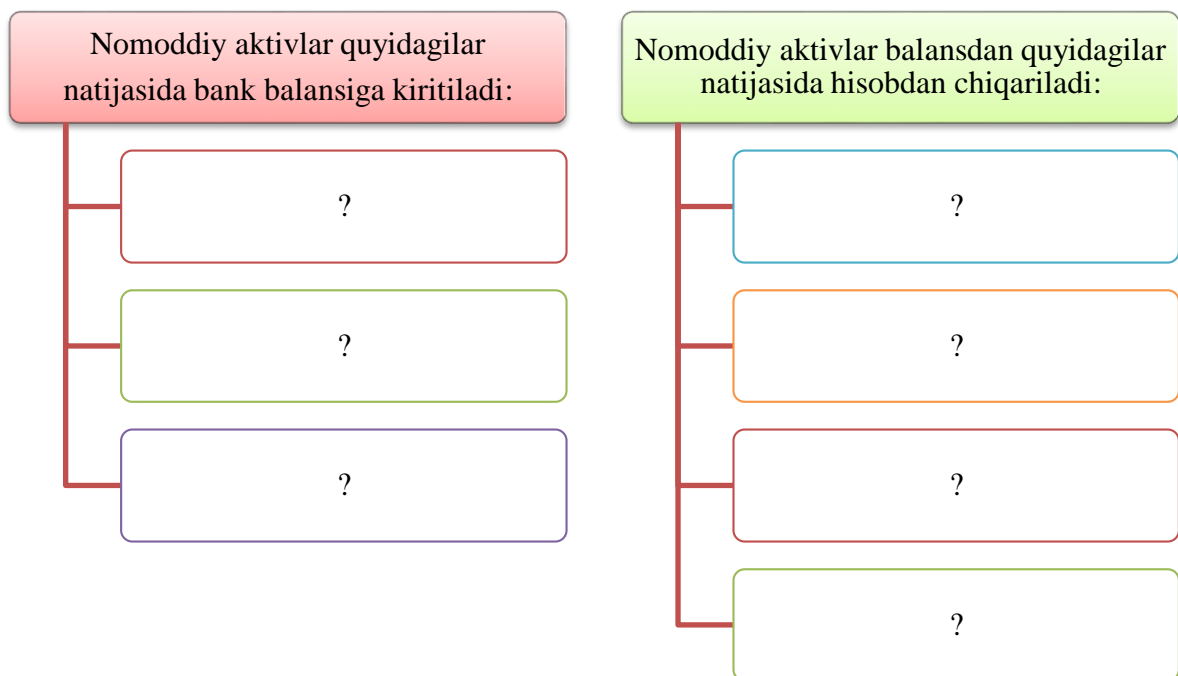

6-chizma. Nomoddiy aktivlarni balansga kirim qilish va hisobdan chiqarish tartibi.

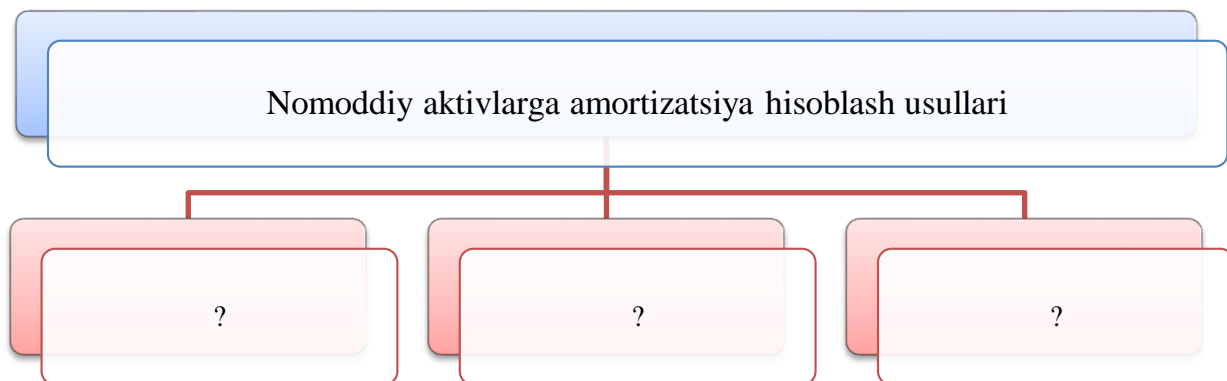

7-chizma. Tijorat banklarida nomoddiy aktivlarga amortizatsiya hisoblash usullari.

137-masala.

Quyidagi jadvalda AT “Agrobank”ning amaliyot bo‘limining balansida hisobga olingan asosiy vositalarning boshlang‘ich qiymati va eskirish summalari keltirilgan:

(ming so‘mda)

T/r	Asosiy vositalarning nomi	Boshlang‘ich qiymati	Eskirish summasi
4.	Bank binosi	208000,0	31200,0
5.	Transport vositalari	75000,0	25000,0
6.	Mebel va jihozlar	150000,0	66870,0
7.	Ijaraga berilgan asosiy vositalar	74800,0	12992,0

Topshiriq:

1. Jadvalda keltirilgan asosiy vositalar qanday balans hisobvaraqlarida hisobga olinishini aniqlang.
2. Asosiy vositalarning qoldiq qiymatini toping.
3. Asosiy vositalarning analitik hisobini tartibini izohlab bering.

138-masala.

AT "Agrobank"ning amaliyot bo'limi qiymati 400 mln. so'mlik ta'mirlashga muhtoj bo'lgan binoni sotib oldi. Bino ta'mirlashga topshirildi va ta'mirlash bilan bog'liq xarajatlar, loyiha tadqiqot ishlari, mehnat va qurilish materiallari qiymati 150 mln. so'mni tashkil etdi. Ta'mirlash ishlari tugagandan so'ng bino foydalanishga topshirildi.

Topshiriq:

1. Binoning balans qiymatini aniqlang va buxgalteriya yozuvlarini bering.

139-masala.

AT "Agrobank"ning amaliyot bo'limi "Alp-Jamol" firmasidan har biri 1200000 so'mlik 2 ta kompyuter va 50 mln. so'mlik "Neksiya" avtomobilini sotib oldi (mijozga shu bankda xizmat ko'rsatiladi). Avtomobil va 1 dona kompyuter foydalanishga topshirildi. Dalolatnomaga asosiy kompyuterni o'rnatish va ishchi holatiga keltirish bilan bog'liq xarajatlar 150000 so'mni tashkil etdi.

Topshiriq:

1. Kompyuterning balans qiymatini aniqlang va buxgalteriya yozuvlarini bering.

140-masala.

Tijorat banki boshlang'ich qiymati 65 mln. so'm bo'lgan "Neksiya" avtomobili uchun yillik 20 foiz miqdorida birinchi oy uchun eskirish (amortizatsiya) summasini hisobladi.

Topshiriq:

1. Eskirish (amortizatsiya) summasini aniqlang.
2. Buxgalteriya o'tkazmasini bering.
3. Qanday hollarda va qanday manbalar hisobidan qo'shimcha eskirish summasi hisoblanishini izohlab bering.

141-masala.

2016-yil 25-mayda bank 1.550.000 soʻmlik kompyuter texnikasini sotib olgan va balansga kirim qilgan. Eskirish meʼyori yillik 20%. Tugatish qiymati nolga teng boʻlgan.

Topshiriq:

1. Banklarda asosiy vositalarni qayta baholashning indeks usulini tushuntiring?

2. 2017-yil 1-yanvar holatiga eskirish summasini aniqlang?

3. 2018-yil 1-yanvar holatiga bank sotib olgan kompyuterni indeks usulini qoʻllash orqali qayta baholang?. (2018-yil 1-yanvarda kompyuterning boshlangʻich qiymati va jamlangan eskirishi ommaviy axborot vositalarida chop etilgan koeffitsiyent 2,2 ga teng boʻlgan).

4. Ushbu qayta baholashni buxgalteriya hisobida aks ettiring.

5. Qayta baholash natijasida hisobvaraqlardagi qoldiqni aniqlang.

Yechilishi:

1-topshiriq javobi. Banklarda asosiy vositalarni qayta baholash 2 usulda indeks va bevosita qayta baholash usulini qoʻllash orqali amalga oshiriladi.

Indeks usulida asosiy vositalar uchun har yili navbatdagi qayta baholash boʻyicha tegishli indekslar ishlab chiqiladi va ommaviy axborot vositalarida rasman chop etiladi.

2-topshiriq javobi. 2017-yil 1-yanvarda jamlangan eskirish summasi 180.831 soʻmni tashkil etgan, yaʼni, $1.550.000 / (100 \cdot 12) \cdot 20 = 25.833$ soʻm x 7 oy = 180.831 soʻm.

3-topshiriq javobi. 2018-yil 1-yanvar holatiga, jamlangan eskirish summasi $(25.833 \times 19 \text{ oy}) = 490.827$ soʻmni tashkil qiladi. Kompyuterning boshlangʻich qiymati va jamlangan eskirish summasini 2.2 koeffitsiyentda qayta baholanganda:

Boshlangʻich qiymatining oshishi = $1.550.000 \times 2,2 = 3.410.000$ soʻm.

Jamlangan eskirish summasi oshishi = $490.833 \times 2,2 = 1.079.832$ soʻmni tashkil etdi. Olingan natijalar kompyuterning boshlangʻich qiymati va jamlangan eskirishi bilan taqqoslanganda,

$3.410.000 - 1.550.000 = 1.860.000$ soʻm.

$1.079.832 - 490.833 = 588.999$ soʻmni tashkil etgan.

4-topshiriq javobi. Qayta baholashning farq summasiga buxgalteriya oʻtkazmalari quyidagicha amalga oshiriladi:

1) kompyuterning dastlabki qiymatiga,
Dt 16535 – “Mebel, moslama va jihozlar” – 1.860.000 so‘m;
Kt 30908 – “Boshlang‘ich qiymatiga nisbatan baholash qiymatining oshgan summasi” –1.860.000 so‘m.

2) Kompyuterning jamlangan eskirish qiymatiga,
Dt 30908 – “Boshlang‘ich qiymatiga nisbatan baholash qiymatining oshgan summasi” – 588.999 so‘m;

Kt 16539 – “Jamlangan eskirish – Mebel, moslama va jihozlar (kontr-aktiv)” – 588.999 so‘m;

5-topshiriq javobi. Buxgalteriya o‘tkazmalari amalga oshirilgandan so‘ng hisobvaraqlardagi qoldiqlar quyidagicha bo‘ldi:

16535 = 3.410.000 so‘m,

16539 = 1.079.832 so‘m,

30908 = 1.271.001 so‘m (1.860.000 -588.999).

30908 – “Boshlang‘ich qiymatiga nisbatan baholash qiymatining oshgan summasi” hisobvarag‘iga kiritilgan qayta baholashning ijobiy farq summasi har oyda 31203–“Taqsimlanmagan foyda (aktiv-passiv)” hisobvarag‘iga bevosita hisobdan chiqariladi. Ushbu holda qayta baholashning har oyda hisobdan chiqariladigan ijobiy farq summasi tegishli aktivni tiklash qiymatining eskirish summasi bilan boshlang‘ich qiymatining eskirish summasi o‘rtasidagi farqqa teng (kompyuterning tiklash qiymatining oylik eskirishi 56.833 so‘m = $(3.410.000/(100*12)*20)$ ni va kompyuterni boshlang‘ich qiymati eskirishi 25.833 so‘m = $(1.550.000/(100*12)*20)$ ni tashkil qiladi. Farq summa 31.000 so‘m = $(56833-25833)$.

Qayta baholashning ijobiy farq summasi har oyda foydaga o‘tkaziladi va buxgalteriya hisobida quyidagicha aks ettiriladi:

Dt 30908 – “Boshlang‘ich qiymatiga nisbatan baholash qiymatining oshgan summasi” – 31.000 so‘m;

Kt 31203 – “Taqsimlanmagan foyda (aktiv-passiv)” – 31.000 so‘m.

142-masala.

AT “Agrobank”ning boshqaruvi farmoyishiga asosan quyidagi asosiy vositalar Jizzax viloyatining bo‘limiga bepul berildi:

– kompyuter, jami balans qiymati -20000000 so‘m;

– hisoblangan eskirish summasi -4800000 so‘m;

- transport vositalari, jami balans qiymati –10500000 so‘m;
- eskirish qiymati – 420000 so‘m.

Topshiriq:

1. Bosh bankda asosiy vositalarni filialga berish bo‘yicha buxgalteriya o‘tkazmalarini bering.
2. Bankning filiali tomonidan asosiy vositalarni qabul qilish bo‘yicha buxgalteriya o‘tkazmalarini bering.

143-masala.

AT “Agrobank”ning amaliyot bo‘limida 1-dekabr holatiga moddiy boyliklarni qayta ro‘yxat qilish (inventarizatsiya) o‘tkazildi. Natijada balansda qayd etilmagan ikkita ortiqcha stol, har birining qiymati 30000 so‘mdan hamda qiymati 280 ming so‘mlik, eskirish summasi 120 ming so‘m bo‘lgan kompyuterni kamomadi aniqlandi.

Topshiriq:

1. Qayta ro‘yxat qilish inventarizatsiya bo‘yicha tegishli buxgalteriya yozuvlarini bering.
2. Inventarizatsiya o‘tkazish muddati va natijalarini rasmiylashtirish tartibini izohlab bering.

144-masala.

Tijorat banki shartnomaga asosan oldindan to‘lov sharti bilan 1 mln. so‘mlik nomoddiy aktivlarni sotib oldi. Foydalanish jarayonida yillik 10 foiz miqdorida uch oy davomida eskirish summasi hisoblab borildi.

Topshiriq:

1. Eskirish summasini hisoblang va buxgalteriya o‘tkazmasini tuzing va tegishli buxgalteriya yozuvlarini bering.

145- masala.

Tijorat banki tomonidan qabul qilish dalolatnomasiga asosiy 1200000 so‘mlik nomoddiy aktivlar kirim qilingandan so‘ng, ularning qiymati sotuvchi tashkilotga to‘lab berildi. Bir yil foydalanish davomida 120 ming. so‘m eskirish summasi hisoblandi va boshqa bankga 1 mln. so‘mga sotib yuborildi.

Topshiriq:

1. Nomoddiy aktivni sotishdan ko‘rilgan moliyaviy natijani

aniqlang va buxgalteriya yozuvlarini bering.

146-masala.

Tijorat banki xarajatlar smetasiga asosan oldindan to'lov tartibida 900 ming so'mlik yozuv-chizuv mollari va boshqa jihozlar hamda 400 ming so'm transport vositalari uchun yoqilg'i oldi. Bir vaqtning o'zida bankning raisi tomonidan tasdiqlangan dalolatnoma asosida oy davomida sarflangan 200 ming so'mlik yozuv-chizuv mollarini va 40 ming so'mlik transport vositasi uchun yoqilg'ini hisobdan chiqardi.

Topshiriq:

1. Xo'jalik materiallarining analitik hisobini, ular bo'yicha ikkinchi tartibli hisobvaraqlar bo'yicha shaxsiy hisobvaraqlarni guruhlash tartibini izohlab bering va buxgalteriya yozuvlarini bering.

147-masala.

Tijorat banki arzon baholi va tez eskiruvchan buyumlar kelib tushgandan so'ng kirim hujjatlariga asosan KBTEB bosh bank tomonidan bankning filialiga berildi.

Topshiriq:

1. KBTEBlarning sotib olish bilan bog'liq buxgalteriya yozuvlarini bering.

2. Bosh bankda va uning filialida KBTEBlarini berish bo'yicha buxgalteriya yozuvlarini bering.

148-masala.

Bankning qoldiq qiymati 1.000.000 so'm bo'lgan mebel jihozlari 1.500.000 so'mga sotildi va budjetga 100.000 so'm miqdorida QQS to'landi.

Topshiriq.

1. Mebel jihozlarini hisobdan chiqarishda rasmiylashtiriladigan hujjatlarni keltiring.

2. Sotish jarayonlariga buxgalteriya o'tkazmalari bering.

Yechimi:

1) Mebel jihozlarining qoldiq qiymati balansdan hisobdan chiqarilganda,

Dt 19909 – “Olinadigan hisobvaraqlar – Tovar-moddiy qimmatliklar uchun” – 1000000 so'm,

Kt 16535 – “Mebel, moslama va jihozlar” – 1000000 so‘m.

2) Mebel jihozlarining sotish summasiga,
Dt 16103, 10301, 20200 – 1500000 so‘m,
Kt 29802 – “To‘lanadigan hisobvaraqlar – Tovar-moddiy qimmatliklar va xizmatlar uchun” – 1500000 so‘m.

3) Budjetga QQS hisoblanganda,
a) *Dt 29802 – “To‘lanadigan hisobvaraqlar – Tovar-moddiy qimmatliklar va xizmatlar uchun” – 100000 so‘m,*
Kt 22504 – “To‘lash uchun hisoblangan boshqa soliqlar” – 100000 so‘m.
b) Budjetga QQS to‘langanda,
Dt 22504 – “To‘lash uchun hisoblangan boshqa soliqlar” – 100000 so‘m,
Kt 23402- “Budjetning QQS bo‘yicha tegishli hisobvaragi” – 100000 so‘m.

4) Mebel jihozlarini sotishdan ko‘rilgan moliyaviy natija summasiga,
Dt 29802 – “To‘lanadigan hisobvaraqlar – Tovar-moddiy qimmatliklar va xizmatlar uchun” – 1400000 so‘m,
Kt 19909 – “Olinadigan hisobvaraqlar – Tovar-moddiy qimmatliklar uchun” – 1000000 so‘m,
Kt 45909 – “Bank mulkini sotish yoki dispozitsiya qilishdan foyda” – 400000 so‘m.

149-masala.

«Savdogar» tijorat banki qiymati – 250 mln. so‘mlik ta‘mirlashga muhtoj bo‘lgan binoni sotib oldi. Bino ta‘mirlashga topshirildi va ta‘mirlash bilan bog‘liq xarajatlar, loyiha tadqiqot ishlari, mehnat va qurilish materiallari qiymati – 50 mln. so‘mni tashkil etdi. Ta‘mirlash ishlari tugagandan so‘ng bino foydalanishga topshirildi.

Topshiriq:

1. Binoning balans qiymatini aniqlang va tegishli buxgalteriya yozuvlarini bering.

150-masala.

Tijorat banki boshlang‘ich qiymati – 60 mln. so‘m bo‘lgan

«Neksiya» avtomobili uchun yillik 20 foiz miqdorida birinchi oy uchun eskirish (amortizatsiya) summasini hisobladi.

Topshiriq:

1. Eskirish (amortizatsiya) summasini aniqlang.
2. Buxgalteriya o'tkazmasini bering.
3. Qanday hollarda va qanday manbalar hisobidan qo'shimcha eskirish summasi hisoblanishini izohlab bering.

151-masala.

Balans qiymati 32100 ming so'm bo'lgan bankning asosiy vositalari 30000 ming so'mga sotildi.

Topshiriq:

1. Asosiy vositani sotishdan ko'rilgan moliyaviy natijani aniqlang.
2. QQSni aniqlang va tegishli buxgalteriya o'tkazmalarini bering.

152-masala.

«A» tijorat bankining farmoyishiga asosan quyidagi asosiy vositalar tuman **bo'limiga** bepul berildi:

- 10 ta kompyuter, balans qiymati – 5000000 so'm;
- hisoblangan eskirish summasi – 1000000 so'm;
- transport vositalari, balans qiymati – 10500000 so'm;
- eskirish qiymati – 420000 so'm.

Topshiriq:

1. Bosh bankda asosiy vositalarni filialga berish bo'yicha buxgalteriya o'tkazmalarini bering.
2. Bankning filiali tomonidan asosiy vositalarni qabul qilish bo'yicha buxgalteriya o'tkazmalarini bering.

153-masala.

«Savdogar» tijorat bankida 1-dekabr holatiga moddiy boyliklar inventarizatsiyasi o'tkazildi. Natijada balansda qayd etilmagan ikkita ortiqcha stol, har birining qiymati – 25000 so'mdan hamda qiymati – 350 ming so'mlik, eskirish summasi – 140 ming so'm bo'lgan kompyuterni kamomadi aniqlandi.

Topshiriq:

1. Inventarizatsiya bo'yicha aniqlangan kamomadni aniqlang va tegishli buxgalteriya yozuvlarini bering.

2. Inventarizatsiya o'tkazish muddati va natijalarini rasmiylashtirish tartibini izohlab bering.

154-masala.

Tijorat banki shartnomaga asosan oldindan to'lov sharti bilan 15 mln. so'mlik nomoddiy aktivlarni sotib oldi va foydalanishga topshirildi. Foydalanish jarayonida yillik 18 foiz miqdorida har oy davomida eskirish summasi hisoblab borildi.

Topshiriq:

1. Oylik va yillik eskirish summasini hisoblang hamda buxgalteriya o'tkazmasini tuzing va tegishli buxgalteriya yozuvlarini bering.

155-masala.

Tijorat banki kam baholi va tez eskiruvchan buyumlar kelib tushgandan so'ng kirim hujjatlariga asosan KBTEB bosh bank tomonidan bankning filialiga berildi.

Topshiriq:

1. KBTEB larning sotib olish bilan bog'liq buxgalteriya yozuvlarini bering.

2. Bosh bankda va uning filialida KBTEBlarini berish bo'yicha buxgalteriya yozuvlarini bering.

156-masala.

Tijorat banki tomonidan qabul qilish dalolatnomasiga asosan 2301230 so'mlik nomoddiy aktivlar kirim qilingandan so'ng, ularning qiymati sotuvchi tashkilotga to'lab berildi. Bir yil foydalanish davomida yillik 18% miqdorida eskirish hisoblandi va boshqa bankka 1750000 so'mga sotib yuborildi.

Topshiriq:

1. Amortizatsiya summasini aniqlang.

2. Nomoddiy aktivni sotishdan ko'rilgan moliyaviy natijani aniqlang va buxgalteriya yozuvlarini bering.

157- masala.

«A» tijorat banki «KLM» xususiy firmasidan har biri 1500000 so'mlik 5 ta kompyuter va 65 mln. so'mlik «Neksiya» avtomobilini

sotib oldi. (mijozga shu bankda xizmat ko'rsatiladi). Avtomobil va 4 dona kompyuter foydalanishga topshirildi. Dalolatnomaga asosan kompyuterni o'rnatish va ishchi holatiga keltirish bilan bog'liq xarajatlar 40000 so'mni tashkil etdi. Kompyuterga amortizatsiya yillar yig'indisi usulidan foydalangan holda, avtomobilga esa to'g'ri chiziqli amortizatsiya hisoblash usulidan foydalangan holda amalga oshiriladi.

Topshiriq:

1. Kompyuterni balans qiymatini aniqlang.
2. Amortizatsiya hisoblash usullari bo'yicha yillik va oylik amortizatsiya summalarini aniqlang va buxgalteriya yozuvlarini bering.

10-MAVZU: BANK DAROMADLARI VA XARAJATLARI HISOBI, BANK BUXGALTERIYA HISOBOTLARI

Ushbu mavzu bo'yicha keltirilgan masalalar va o'quv vaziyatlarini yechish tijorat banklari daromad va xarajat turlari hamda ularning manbalari, banklarda foizli va foizsiz daromadlarni hisobga olish tartibi, banklarda foizli, foizsiz va operatsion xarajatlarni hisobga olish va rasmiylashtirish tartibi, bank boshqaruv apparatini saqlash bo'yicha xarajatlarni hisobga olish, bank faoliyatida ko'rilgan moliyaviy natijani aniqlash, bank foydasi va uning taqsimlanishini hisobga olish, Davlat budjeti va budjetdan tashqari fondlar bilan soliqlar va boshqa majburiy to'lovlar bo'yicha hisob-kitoblar hisobi, shuningdek, bank balansi va boshqa moliyaviy hisobotlarni tuzish tartibini o'rganishga yordam beradi.

Daromadlar bankning odatdagi faoliyati natijasi sifatida iqtisodiy resurslarning yoxud aktivlarning oqib kelishi yoki o'sish yo'li orqali, yoxud majburiyatlarning qisqarishi yo'li orqali o'sishidir, deb ta'riflanadi (*Moliyaviy hisobotning konseptual asosi. 2010-yil sentabr*).

Banklarning daromadlarini to'g'ri hisobga olish va moliyaviy hisobot shakllarini tuzish uchun zarur ma'lumotlar majmuini shakllantirishda buxgalteriya hisobi alohida ahamiyatga ega. Tijorat banklarida buxgalteriya hisobining amaldagi hisobvaraqlar rejasida bank daromadlarini hisobga olish uchun alohida to'rtinchi bo'lim hisobvaraqlari tayinlangan bo'lib, ularda bank daromadlari turlari bo'yicha hisobga olinadi. Bank o'z faoliyatini amalga oshirish jarayonida daromadlar oladilar va bu daromadlar foizli va foizsiz ko'rinishga ega bo'lib, bank faoliyatining moliyaviy ahvoriga ijobiy ta'sir ko'rsatadi.

Ushbu daromadlar quyidagi manbalardan: O'zbekiston respublikasi markaziy bankidagi hisobvaraqlar bo'yicha foizli daromadlari, boshqa banklardagi hisobvaraqlar bo'yicha foizli daromadlari, oldi-sotdi qimmatli qog'ozlar bo'yicha foizli daromadlari, sotishga muljallangan qimmatli qog'ozlarga qilingan investitsiyalar bo'yicha foizli daromadlari, sotib olingan veksellar bo'yicha foizli daromadlari, mijozlarning majburiyatlari bo'yicha hisoblangan foizlar, bankning to'lanmagan akseptlari yuzasidan mijozlar majburiyatlari bo'yicha foizli daromadlari, O'zbekiston Respublikasi Markaziy

Bankiga, shuningdek, boshqa mulkchilik shaklidagi yuridik va jismoniy shaxslarga berilgan qisqa hamda uzoq muddatli kreditlar bo'yicha foizli daromadlari, so'ndirish muddatigacha saqlanadigan qarz qimmatli qog'ozlarga qilingan investitsiyalar bo'yicha foizli daromadlari, boshqa foizli daromadlari, lizing (moliyaviy ijara) bo'yicha foizli daromadlari, qimmatli qog'ozlar bilan amalga oshirilgan REPO bitimlari bo'yicha foizli daromatlardan tashkil topadi.

Foizsiz daromadlar esa O'zbekiston respublikasi markaziy bankiga hamda boshqa banklarga ko'rsatilgan xizmatlar va vositachilik uchun olingan daromadlari qimmatli qog'ozlar bilan amalga oshirilgan brokerlik operatsiyalari bo'yicha daromadlari, bankning qimmatbaho metallar, toshlar va tangalar bilan amalga oshirgan operatsiyalari bo'yicha daromadlari, sotib olingan debitorlik qarzlari bo'yicha daromadlar – faktoring, bankning trust operatsiyalari bo'yicha daromadlari, akkreditivlar va akseptlar bo'yicha vositachilik va boshqa xizmatlar uchun olingan daromadlari, overdraft bo'yicha ko'rsatilgan xizmatlar uchun daromadlari, kreditlar bo'yicha vositachilik daromadlari, kredit majburiyatlari bo'yicha ko'rsatilgan xizmatlar uchun olingan daromadlar, menejment xizmati bo'yicha daromadlari, sindikat kreditlarda qatnashganlik uchun olingan daromadlari, mahalliy to'lovlar bo'yicha vositachilik xizmatlari uchun olingan daromadlari, xorijiy to'lovlar bo'yicha vositachilik xizmatlari uchun olingan daromadlari, mijozlarning inkasso operatsiyalari bo'yicha ko'rsatilgan xizmatlar uchun olingan daromadlari, kafolatlar va kafilliklar bo'yicha operatsiyalarni amalga oshirishda ko'rsatilgan xizmatlar uchun olingan daromadlari, boshqa ko'rsatilgan xizmatlar va vositachilik uchun olingan daromadlar, xorijiy valutalardagi foyda, qaram xo'jalik jamiyatlariga, qo'shma korxonalariga va sho'ba xo'jalik jamiyatlariga qilingan investitsiyalardan olingan foyda va dividendlari, investitsiyalardan olingan foyda va dividendlari, boshqa foizsiz daromadlari, ya'ni bank asosiy vositalarining ijarasidan olingan daromadlari bankning boshqa ko'chmas mulkka qilingan investitsiyalaridan olingan daromadlari, bank asosiy vositalarni sotish yoki dispozitsiya qilishdan olingan foydasi, bankning boshqa xususiy mulklarini sotish va yoki dispozitsiya qilishdan olingan foydasi, hisobdan chiqarilgan mablag'larining qaytarilishidan ko'rilgan daromatlardan iborat.

Tijorat banklari uchun xalqaro andozalarga mos ravishda ishlab chiqilgan buxgalteriya hisobi hisobvaraqlari rejasida bank daromadlarining manbaiga qarab ularni hisobga oluvchi hisobvaraqlar koʻzda tutilgan. Hisoblangan va olingan daromadlarni hisobga oluvchi bu hisobvaraqlar hisobvaraqlar rejasining 40000 - «Daromadlar» deb nomlanuvchi toʻrtinchi boʻlimida joylashgan boʻlib, birinchi tartibli hisobvaraqlar doirasida tegishli ikkinchi tartibli hisobvaraqlarda yuritiladi. Bu hisobvaraqlar passiv hisobvaraqlar hisoblanib, **kreditida** hisoblangan va olingan daromad summasi, **debetida** notoʻgʻri olingan daromadning hisobdan chiqarilishi, yil yakunida moliyaviy natija sifatida yopilib, 31206 hisobvaragʻiga olib boriladigan summa aks ettiriladi.

Demak, banklar tomonidan hisoblangan va olingan barcha daromadlar quyidagi buxgalteriya oʻtkazmasi bilan aks ettiriladi:

Dt 10101, 16300, 20200 va boshqa hisobvaraqlar

Kt 4xxxx – tegishli daromad hisobvaraqlari

Tijorat banklarining xarajatlari – bu bank faoliyatini amalga oshirish jarayonida amalga oshirilgan foizli va foizsiz hamda bank operatsion xarajatlaridan tashkil topadi. Ushbu xarajatlarning barchasi buxgalteriya hisobi hisobvaraqlari rejasidagi 50000 – «Xarajatlar» boʻlimida joylashgan birinchi tartibli hisobvaraqlar doirasida, xarajatlarning turlariga qarab tegishli ikkinchi tartibli hisobvaraqlarda aks ettiriladi. Xarajat hisobvaraqlari aktiv hisobvaraqlar hisoblanib, ularning **debetida** amalga oshirilgan xarajatlari, **kreditida** notoʻgʻri qilingan xarajatlarning qaytarilishi hamda yil yakunida moliyaviy natija sifatida yopilib, 31206 hisobvaragʻiga olib boriladigan summa aks ettiriladi.

Bank faoliyati natijasida hisoblangan va amalga oshirilgan xarajatlari quyidagi buxgalteriya oʻtkazmasi bilan aks ettiriladi:

Dt 5xxxx – tegishli xarajatlari hisobvaraqlari.

Kt 19909, 19921, 22400 va boshqa hisobvaraqlar.

Bankning foizli xarajatlari quyidagi operatsiyalar boʻyicha hisoblangan foiz toʻlovlari kiradi: talab qilib olinguncha saqlanadigan depozitlarning turlari boʻyicha foizli xarajatlari, Oʻzbekiston Respublikasi Markaziy Bankining hisobvaraqlari boʻyicha foizli xarajatlari, boshqa banklarning hisobvaraqlari boʻyicha foizli xarajatlari, qisqa muddatli kreditlar boʻyicha foizli xarajatlari, uzoq

muddatli kreditlar bo'yicha foizli xarajatlari, chiqarilgan qimmatli qog'ozlar bo'yicha foizli xarajatlari, boshqa foizli xarajatlardir.

Foizsiz xarajatlarga esa: O'zbekiston Respublikasi Markaziy Bankiga to'lanadigan xizmat va vositachilik xarajatlari, boshqa banklarga to'lanadigan xizmat va vositachilik xarajatlari, qimmatli qog'ozlar oldi-sotdi operatsiyalari bo'yicha to'lanadigan xizmat va vositachilik xarajatlari, qimmatbaho metallar, toshlar va tangalar oldi-sotdi operatsiyalari bo'yicha to'lanadigan xizmat hamda vositachilik xarajatlari, sotib olingan veksellar bo'yicha to'lanadigan xizmat va vositachilik xarajatlari, akkreditivlar va akseptlar bo'yicha to'lanadigan xizmat hamda vositachilik xarajatlari, overdraft bo'yicha xarajatlari, kreditlar bo'yicha vositachilik xarajatlari, kredit majburiyatlari bo'yicha xarajatlari, menejment bo'yicha xarajatlari, sindikat kreditlarda qatnashish bilan bog'liq xarajatlari, mahalliy to'lovlar bo'yicha va vositachilik xarajatlari, xorijiy to'lovlar bo'yicha va vositachilik xarajatlari, inkasso operatsiyalarini amalga oshirish bo'yicha va vositachilik xarajatlari, kafolat va kafillik operatsiyalarini amalga oshirish bo'yicha va vositachilik xarajatlari, boshqa vositachilik va xizmat xarajatlari, boshqa foizsiz xarajatlari, ya'ni bank asosiy vositalarini sotish yoki dispozitsiya qilishdan ko'rilgan zararlari, bankning boshqa xususiy mulklarini sotish yoki dispozitsiya qilishdan ko'rilgan zararlari va boshqa zararlari kiradi.

Bankning operatsion xarajatlari tarkibiga quyidagilarni kiritish mumkin: bank xizmatchilarining ish haqi va ular uchun qilingan boshqa xarajatlari, ijara va ta'minot xarajatlari, xizmat safarlari va transport xarajatlari, ma'muriy xarajatlari, reprezentatsiya va xayriya xarajatlari, eskirish xarajatlari, sug'urta, soliq va boshqa xarajatlari va ko'rilishi mumkin bo'lgan zararlarni baholash xarajatlari hamda daromad solig'ini baholashdan iboratdir.

Bank moliyaviy faoliyati natijasida olingan foyda (zarar) 31200 – «Taqsimlanmagan foyda» balans hisobvarag'i doirasida quyidagi ikkinchi tartibli hisobvaraqlarda aks ettiriladi:

- 31203 – «Taqsimlanmagan foyda (aktiv-passiv)».
- 31206 – «Sof foyda (zarar) (aktiv-passiv)».

Oldingi moliyaviy yillar davomida bank faoliyati natijasida olingan taqsimlanmagan foyda (zarar) lar hisobi 31203 – «Taqsimlanmagan foyda (aktiv-passiv)» balans hisobvarag'ida

yuritiladi. Ushbu hisobvaraqlarning **kreditida** 31206 – «Sof foyda (zarar) (aktiv-passiv)» balans hisobvarag'idan o'tkazilgan bankning sof foydasi summasi hamda zaxira kapitali hisobvarag'idan taqsimlanmagan foydaga o'tkazilgan summalar aks ettiriladi. Hisobvaraqlarning **debetida** 31206 – balans hisobvarag'idan o'tkazilgan zararlar, e'lon qilingan dividendlar, har xil fond (jamg'arma)larga ajratma summalari aks ettiriladi. Tahliliy (analitik) hisob bitta shaxsiy hisobvaraqlarda yuritiladi.

Hisobot yilida bankning moliyaviy faoliyatidan olingan sof foyda hamda Ushbu davr davomida e'lon qilingan dividendlar hisobi 31206 – «Sof foyda (zarar) (aktiv-passiv)» balans hisobvarag'ida yuritiladi. Ushbu hisobvaraqlarning **kreditida** hisobot yilida bank tomonidan olingan foyda summasi, 31203 – «Taqsimlanmagan foyda (aktiv-passiv)» balans hisobvarag'iga o'tkazilgan zararlar summasi, hamda noto'g'ri e'lon qilingan dividendlarning qaytarilishi aks ettiriladi. Hisobvaraqlarning **debetida** hisobot yilida bank tomonidan olingan zararlar, 31203 – «Taqsimlanmagan foyda (aktiv-passiv)» balans hisobvarag'iga o'tkazilgan foyda, e'lon qilingan dividendlar, hamda zaxira kapitaliga o'tkazilgan summalar aks ettiriladi. Tahliliy (analitik) hisob sof foyda va dividendlar bo'yicha alohida shaxsiy hisobvaraqlarda yuritiladi.

Bankning zaxira kapitali umumiy maqsadga yo'naltirilgan zaxira fondi va imtiyozli kredit zaxira fondidan iborat bo'ladi. Bunda sof foydadan soliq va boshqa majburiy to'lovlarni oshirgandan keyin bank kapitalini ko'paytirishga yo'naltirilgan mablag' miqdori liveraj koeffitsiyentidan kelib chiqqan holda o'rnatiladi.

Shunday qilib, tijorat banklarida daromad va xarajatlarni tan olish va buxgalteriya hisobida aks ettirish, soliqlar va boshqa majburiy to'lovlarni hisoblash va to'lab berish tartibi, bank balansi va boshqa buxgalteriya hisobotlarini tuzish, hisobotlarda axborotlarni ochib berish, bank hisobotlarini ichki va tashqi foydalanuvchilarga tayyorlash va taqdim etishga qo'yiladigan talablar quyidagi me'yoriy hujjatlarda belgilab berilgan:

– O'zbekiston Respublikasi banklarida buxgalteriya hisobini yuritish va buxgalteriya ishlarini tashkil qilish tartibi to'g'risida yo'riqnoma O'zbekiston Respublikasi Adliya vazirligi tomonidan 2008-yil 11-iyulda 1834-son (*AV ro'yxat raqami 1834-6, 13.06.2016-y.*) bilan ro'yxatga olingan;

– Banklarning hisob siyosati va moliyaviy hisoboti to‘g‘risidagi nizom. O‘zbekiston Respublikasi Adliya vazirligi tomonidan 2003-yil 3-sentabrda 1270-son bilan ro‘yxatga olingan;

– O‘zbekiston Respublikasi Markaziy banki tomonidan tijorat banklarining chop etiladigan yillik moliyaviy hisobotlariga qo‘yiladigan talablar to‘g‘risidagi nizom O‘zbekiston Respublikasi Adliya vazirligi tomonidan 2004-yil 25-oktabrda 1419-son (*AV ro‘yxat raqami 1419-2-son 15.03.2016-y.*) bilan ro‘yxatga olingan;

– O‘zbekiston Respublikasi tijorat banklarida buxgalteriya hisobining hisobvaraqlar rejasi. O‘zbekiston Respublikasi Adliya vazirligi tomonidan 2004-yil 13-avgustda 773-17-son (*AV ro‘yxat raqami 773-34-son 25.08.2017-y.*) bilan ro‘yxatidan o‘tkazilgan;

– Tijorat banklarida grantlarning buxgalteriya hisobi to‘g‘risidagi nizom. O‘zbekiston Respublikasi Adliya vazirligi tomonidan 2004-yil 21-yanvarda 1300-son bilan ro‘yxatga olingan;

– Tijorat banklarida moliyaviy hisobotlaridagi xatolarni tuzatish tartibi to‘g‘risidagi nizom. O‘zbekiston Respublikasi Adliya vazirligi tomonidan 2004-yil 21-yanvarda 1301-son bilan ro‘yxatga olingan;

– Tijorat banklari kapitalining monandligiga qo‘yiladigan talablar to‘g‘risidagi nizom (yangi tahriri). (O‘zbekiston Respublikasi Adliya vazirligi tomonidan 2000-yil 25 mayda 949-son (*ro‘yxat raqami 2693-7, 13.02.2021-y.*) bilan ro‘yxatga olingan;

– Tijorat banklarida foizlarni hisoblash to‘g‘risidagi nizom. O‘zbekiston Respublikasi Adliya vazirligi tomonidan 2004-yil 30-yanvarda 1306-son (*AV ro‘yxat raqami 1306-2-son, 17.10.2014-y.*) bilan ro‘yxatga olingan.

Talabalar masala va o‘quv vaziyatlarini echishda tegishli yo‘riqnomalar va hujjatlar shaklidan foydalanishlari lozim. Yetishmayogan rekvizitlar shartli ko‘rsatkichlar bilan to‘ldirilishi kerak.

158-masala.

Banklarda moliyaviy natijalar hisobini yuritish va ularda hujjatlar aylanishini tashkil etish hamda moliyaviy hisobotni tuzishga doir quyidagi tushuncha va bilimlar ketma-ketligi berilgan:

– banklarda moliyaviy natijalarning shakllanishi va ularning iqtisodiy mazmuni haqida tushuncha bering;

- banklarda daromadlar tarkibini aniqlashtiring va ularni buxgalteriya hisobida aks ettirish tartibini izohlab bering;
- banklarda xarajatlar tarkibini aniqlashtiring va ularni buxgalteriya hisobida aks ettirish tartibini izohlab bering;
- banklarda daromadlar va xarajatlarni tan olish usullari haqida fikr almashing;

Topshiriq:

1. Siz 10-mavzu bo‘yicha ma’ruza mashg‘ulotida olgan nazariy bilimlaringizni yuqorida berilgan ketma-ketlik asosida ularning mazmunini chizma ko‘rinishida guruh talabalari kichik jamoaga ajratilgan holda bir tizimga keltiring.

2. Ushbu ketma-ketlikda keltirilgan tushunchalar tarkibini analitik hisob nuqtai nazardan yondashilgan holda ularning mazmun va mohiyatini chizma tarzda kengroq yoritib bering.

3. Ushbu topshiriqni quyidagi chizma tarzda ifodalang.

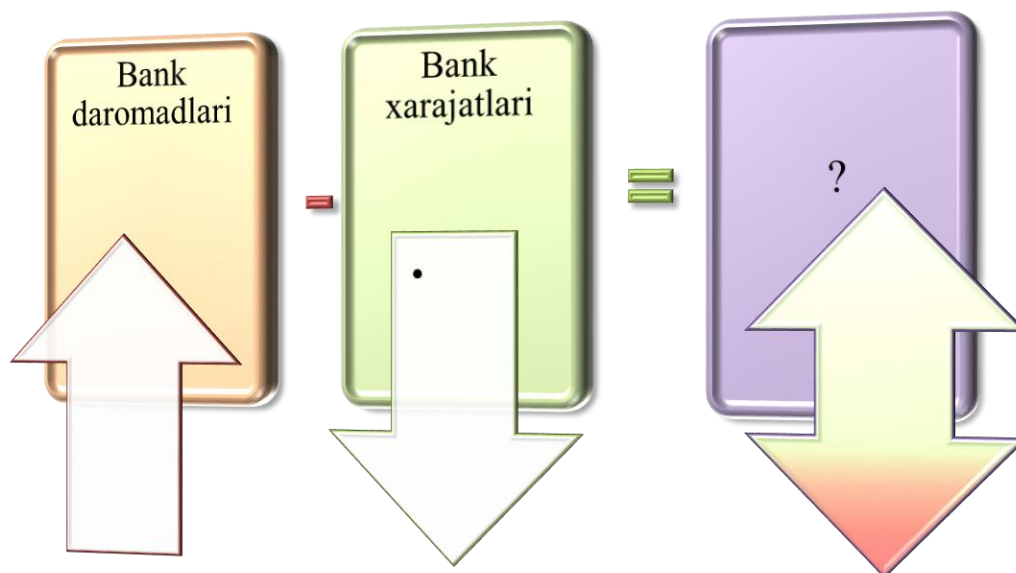

1-chizma. Moliyaviy natija.

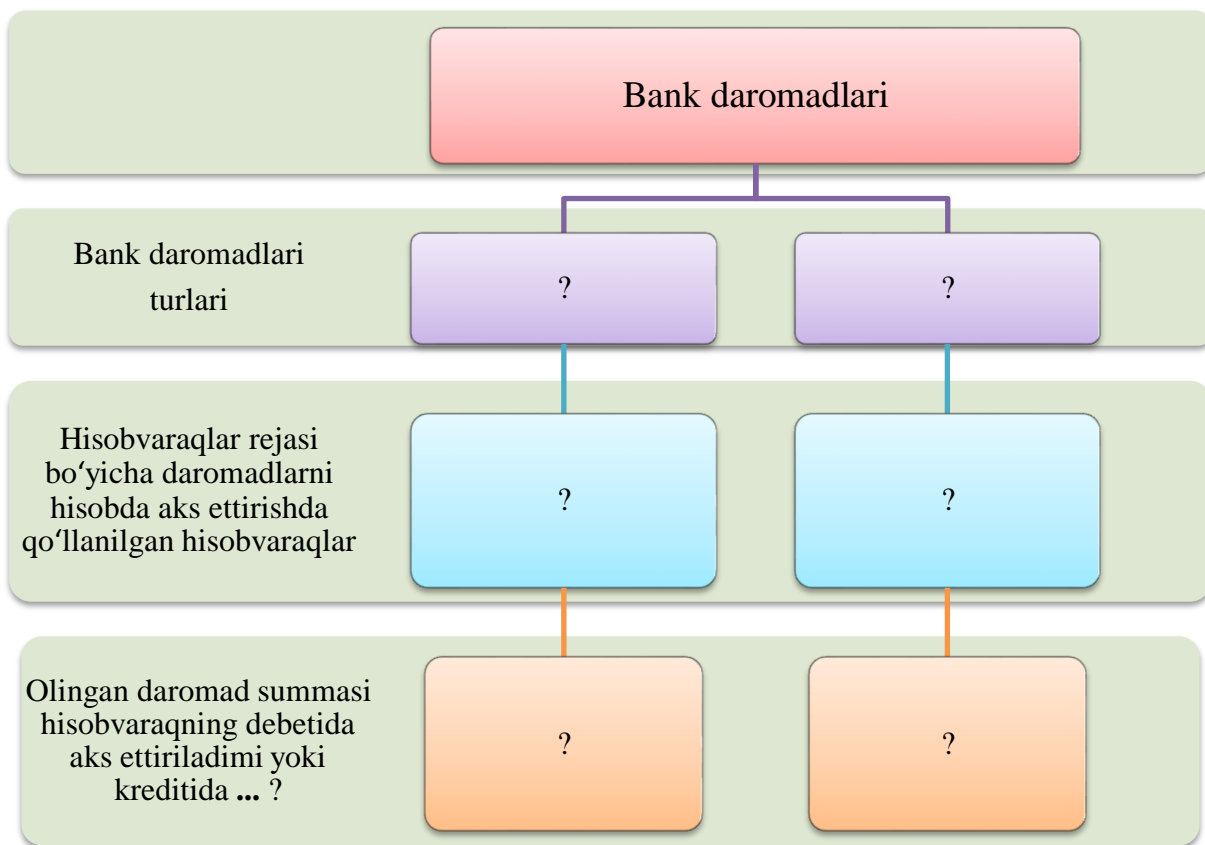

2-chizma. Bank daromadlari.

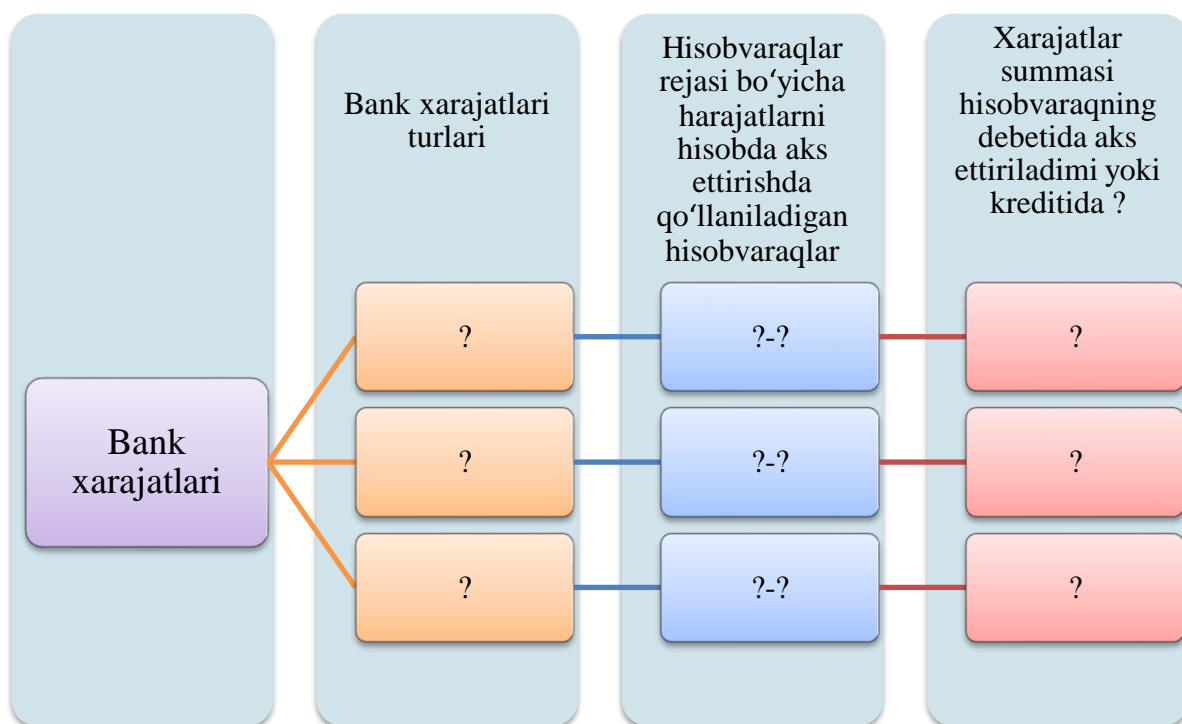

3-chizma. Bank xarajatlari.

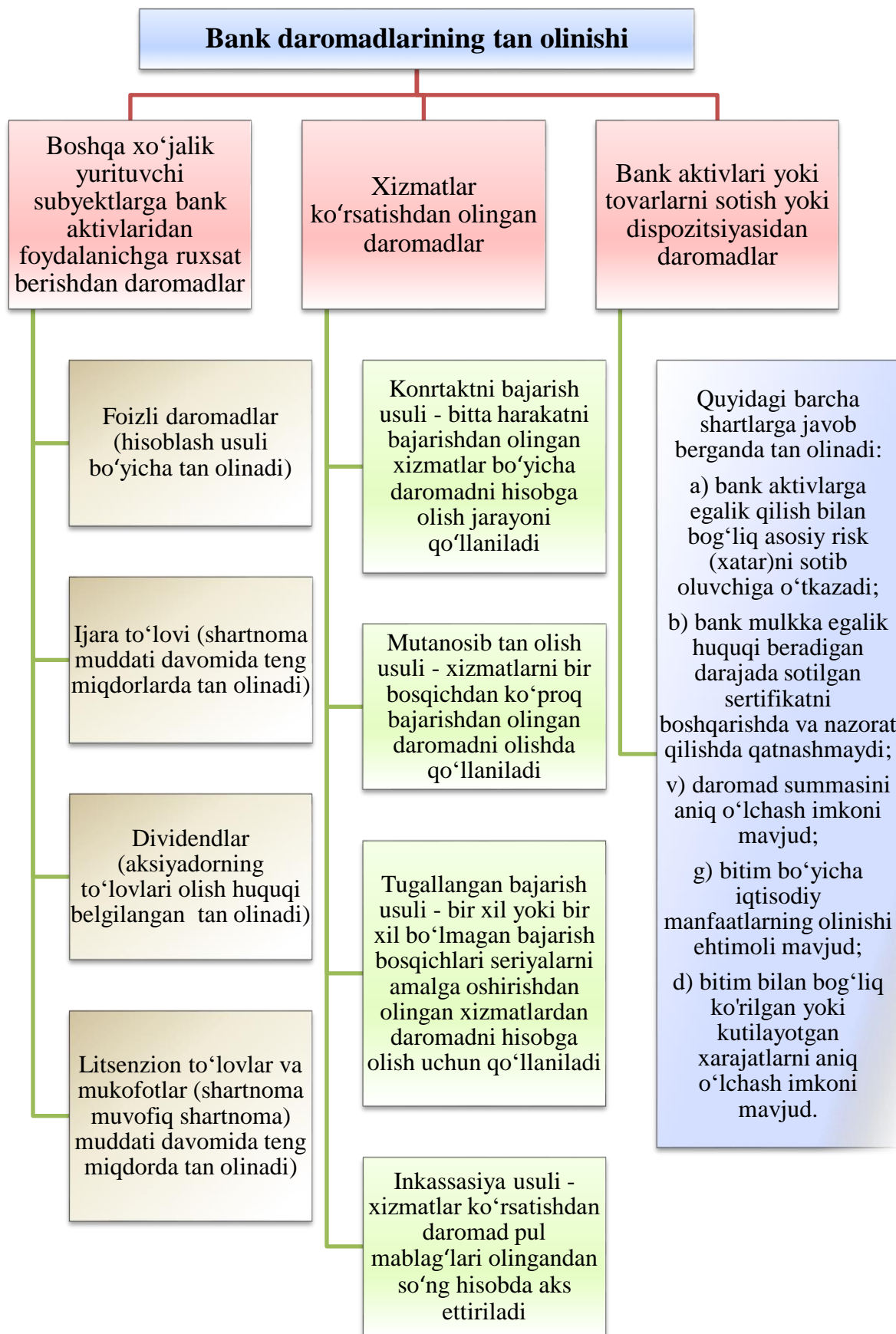

4-chizma. Bank daromadlarining tan olinishi.

159-masala.

1-yanvarda «Hamkorbank» aksiyadorlik-tijorat bankining amaliyot bo‘limi quyidagi operatsiyalarni amalga oshirdi:

– “Zenit” AJga 200 mln. so‘m miqdoridagi 6 oy muddatga kredit berildi. Kredit uchun foiz miqdori yillik 17%, so‘ndirilish muddati 30-iyun. Mijoz tomonidan har oying 5 sanasida to‘lanadi;

– “Farxod” fermer xo‘jaligidan 15 mln. so‘m muddatli depozitlar qabul qilindi. Depozit uchun foiz miqdori yillik 16 foiz, muddati 6 oy. Shartnomaga asosan depozit bo‘yicha foiz to‘lovi har chorakda to‘lanadi.

Topshiriq:

1. Bank daromad va xarajatlarini hisoblash usuli bo‘yicha buxgalteriya hisobida aks ettirilishi tartibini aytib bering.

2. Quyidagi jadvallardan foydalanib tegishli balans hisobvaraqlari raqamlarini aniqlang va 6 oy (yanvar-iyun) uchun buxgalteriya yozuvlarini hamda operatsiyalarni amalga oshirilgan sanasini qo‘ying.

3. Quyida keltirilgan foyda va zararlar to‘g‘risidagi hisobot bo‘yicha ishchi jadvalni to‘ldiring va izohlab bering.

1-jadval

Foyda va zararlar to‘g‘risida hisobot bo‘yicha ishchi jadval (kassa usulida)

Ko‘rsatkichlar	Yanvar	Fevral	Mart	April	May	Iyun
Daromad						
Xarajat						
Foyda						

2-jadval

Foyda va zararlar to‘g‘risida hisobot bo‘yicha ishchi jadval (hisoblash usulida)

Ko‘rsatkichlar	Yanvar	Fevral	Mart	April	May	Iyun
Daromad						
Xarajat						
Foyda						

160-masala.

10-fevralda bank xodimiga xizmat safari xarajatlari uchun 200000 so‘m bo‘nak berildi. Safardan qaytgandan so‘ng bank xodimi 18200

so‘m naqd pul mablag‘lari va 181800 so‘mga safar xarajatlari bo‘yicha hisobotni tasdiqlovchi hujjatlar bilan birga taqdim etdi.

Topshiriq:

1. Safar xarajatlari uchun bo‘nak berilishi qanday kassa hujjatlar bilan rasmiylashtiriladi?
2. Safar xarajatlari bo‘yicha hisobot qanday muddatda bankka taqdim etilishi kerak?
3. Tegishli buxgalteriya o‘tkazmalari bering.

Masalaning yechilishi:

a) 10-fevralda bank xodimiga xizmat safari uchun 200000 so‘m bo‘nak berilganda chiqim kassa orderiga asosan:

Debet 19908 – 200000 so‘m

Kredit 10101 – 200000 so‘m

b) safar xarajatlari bo‘yicha hisobot va tasdiqlovchi hujjatlar asosida ishlatilgan summa bank xarajatlariga o‘tkazilganda:

Debet 56302 – 181800 so‘m

Kredit 19908 – 181800 so‘m

d) safar xarajatlari uchun berilgan bo‘nakning ishlatilmagan qismi kirim kassa orderiga asosan aylanma kassaga kirim qilinganda:

Debet 10101 – 18200 so‘m

Kredit 19908 – 18200 so‘m

161-masala.

“Qishloq qurilish bank” aksiyadorlik tijorat banki Amaliyot bo‘limi tomonidan 12 martda bank xodimiga xizmat safari xarajatlari uchun 300000 so‘m bo‘nak berildi. Safardan qaytgandan so‘ng bank xodimi 320000 so‘mga safar xarajatlari bo‘yicha hisobotni tasdiqlovchi hujjatlar bilan birga taqdim etdi.

Topshiriq:

1. Safar xarajatlari uchun bo‘nak berilishi qanday kassa hujjatlari bilan rasmiylashtiriladi?
2. Safar xarajatlari bo‘yicha hisobot qanday muddatda bankka taqdim etilishi kerak?

3. Tegishli buxgalteriya o‘tkazmalari bering.

a) bank xodimiga xizmat safari uchun bo‘nak berilganda (kassa hujjatini ko‘rsating):

Debet

Kredit

b) safar xarajatlari bo‘yicha hisobot va tasdiqlovchi hujjatlar asosida ishlatilgan summa bank xarajatlariga o‘tkazilganda:

Debet

Kredit

d) safar xarajatlari bo‘yicha hisobot va tasdiqlovchi hujjatlar asosida ishlatilgan summa bank xodimiga to‘liq to‘lab berilganda:

Debet

Kredit

162-masala.

Bank xodimining yanvar oyi uchun ish haqi miqdori 2 500 000 so‘mni tashkil qiladi. Xodimga 2019-yil fevral oyi uchun ish haqi hisoblandi.

Qo‘shimcha ma’lumotlar:

– Soliq kodeksining 186-moddasi birinchi qismiga muvofiq jismoniy shaxsning daromadidan soliq (JSHDS) summasini hisoblash uchun ish haqining minimal miqdori 2018-yil 1-noyabrdan 202730 so‘m qilib belgilangan bo‘lib (*O‘zbekiston Respublikasi Prezidentining Farmoni, PF-5553, 20.10.2018-y*), ushbu summa (JSHDS) summasini hisoblash 2019-yil uchun amal qilinadi;

– fuqarolarning yig‘ib boriladigan shaxsiy nafaqa hisobvarag‘iga har oylik majburiy to‘lov miqdori hisoblangan ish haqining soliqqa tortiladigan summasidan 0.1 foiz miqdorida belgilangan va jismoniy shaxsning daromadidan hisoblangan soliqdan ushlanadi;

– jismoniy shaxsning daromadidan soliq stavkasi 12% belgilangan (*O‘zbekiston Respublikasining 2018-yil 26-dekabrda 2019-yilgi asosiy makroiqtisodiy ko‘rsatkichlari prognozi va davlat budjeti parametrlari hamda 2020-2021-yillarga budjet mo‘ljallari to‘g‘risidagi PQ-4086-son Qarori*):

Topshiriq:

1. Xodimning hisoblangan ish haqidan darommad solig'ini va boshqa majburiy to'lovlarni hisoblang.

163-masala.

AT "Asakabank" quyidagi xodimlarga joriy yil mart oyi uchun ish haqi hisobladi. Shuningdek, hisoblangan ish haqidan daromad solig'i va boshqa majburiy to'lovlar amalga oshirildi.

T/r	Xodimlarning F.I.Sh.	Xodimning belgilangan 1 oylik ish haqi miqdori
1.	Amirov A.SH.	4 500 000 so'm
2.	Po'latov S.B.	4 350 000 so'm
3.	Saidov R.B.	4 200 000 so'm

Topshiriq:

1. Xodimlarning hisoblangan ish haqidan JSHDS va boshqa majburiy to'lovlarni hisoblang. (Excel dasturidan foydalanib quyidagi jadvalni to'ldiring).

2. Tegishli buxgalteriya yozuvlarini bering.

T/r	Xodimning F.I.Sh.	Hisoblangan ish haqi summasi (so'm)	JSHDS summasi	Jamg'arib boriladigan pensiya hisobvarag'iga majburiy badal	Mehnat birjasiga	Budjetga to'lanadigan summa	Xodimga to'lanadigan ish haqi summasi
1	2	3	4	5	6	7=4-5	8=3-4-6
1.	Amirov A.SH.	4 500 000					

2.	Po‘latov S.B.	4 350 00					
3.	Saidov R.B.	4 200 000					
...					
Jami:							

164-masala.

Bank xodimiga yanvar oyi uchun quyidagicha ish haqi hisoblandi:

(so‘mda)

F.I.O.	Hisoblangan ish haqi	Mukofot	Jami	Daromad solig‘i	FSHJBP, 0.1 %	KUFK, 1 %	To‘lov
Alimov A.A.	1 500 000	500 000	2 000 000	240 000	2 000	20 000	1 740 000

A.A. Alimovga hisoblangan ish haqi va mukofot pulining jami 2 000 000 so‘m bo‘lib, qo‘lga olinadigan summa 1 740 000 so‘mni tashkil etdi. Bunda, hisoblangan jami summaga,

Debet 56102 – “Ish haqi” – 2 000 000 so‘m,

Kredit 29803 – “Bank xodimlari bilan hisob - kitoblardagi to‘lanishi lozim bo‘lgan mablag‘lar” -1 740 000 so‘m,

Kredit 22506 – “To‘lash uchun ushlab qolingani mablag‘lar” – 240 000 so‘m,

Kredit 22512 – “Bandlik va boshqa fondlar bilan hisob-kitoblar” (1 foiz kasaba uyushmasi) – 20 000 so‘m.

Yagona ijtimoiy to‘lov stavkasi 12 foizdan iborat bo‘lib, u bo‘yicha $240\,000 = (2\,000\,000,0 \times 12,0 / 100)$ so‘m hisoblandi va ushbu summani bankning hisob raqamidan to‘lanadi.

Debet 56114 – “Ijtimoiy sug‘urta bo‘yicha badallar” – 240 000 so‘m,

Kredit 22510 – “Nafaqa fondi (pensiya) bilan hisob-kitoblar” – 240 000 so‘m.

Bank xodimining ish haqi bo‘yicha hisoblangan soliq to‘lovlari va yagona ijtimoiy to‘lov summalari belgilangan tartibda to‘landi.

a) bank xodimiga ish haqi to‘landi (50 foizi naqd va 50% plastik kartaga o‘tkazilsa):

Debet 29803 – “Bank xodimlari bilan hisob-kitoblardagi to‘lanishi lozim bo‘lgan mablag‘lar” –1 740 000 so‘m,

Kredit 10101 – Aylanma kassadagi naqd pullar – “Aylanma kassadagi naqd pullar” – 870 000 so‘m,

Kredit 29896 – “Boshqa majburiyatlar” (plastik kartochkaga) – 870 000 so‘m.

b) bank xodimining ish haqidan hisoblangan daromad solig‘i va FSHJBP (0.1%) to‘lab berildi:

Debet 22506 – “To‘lash uchun ushlab qolingani mablag‘lar” – 240 000 so‘m,

Kredit 23402 – “Respublika budjetining mablag‘lari” – 240 000 so‘m,

d) ish haqi hisobidan hisoblangan yagona ijtimoiy to‘lov (12%) summasi to‘lab berildi:

Debet 22510 – “Nafaqa fondi bilan hisob-kitoblar” – 240 000 so‘m,

Kredit 20205 – “Budjetdan tashqapri fondlarning talab qilib olinguncha saqlanadigan depozitlari” – 240 000 so‘m.

e) bandlik va boshqa fondlar bilan hisob-kitoblar bo‘yicha hisoblangan summa to‘lab berildi:

Debet 22512 – “Bandlik va boshqa fondlar bilan hisob-kitoblar” (1 foiz kasaba uyushmasi) – 20 000 so‘m,

Kredit 20296 – “Boshqa tashkilotlarning talab qilib olinguncha saqlanadigan depozitlari” – 20 000 so‘m.

165-masala.

«Hamkorbank» aksiyadorlik-tijorat bankining amaliyot bo‘limida quyidagi operatsiyalar amalga oshirildi :

– 3-martda elektr energiya uchun 180 ming so‘m hisoblandi va 2-aprelda elektr energiya uchun hisobvaraqlar kelib tushdi hamda 5-aprelda to‘lab berildi;

– 1-yanvarda kuchga kirgan ijara shartnomasiga asosan (muddati 4 oy, summasi 600000 so‘m) bank ijarachiga ijara to‘lovlarini 1-martda - 300000 so‘m, 1-mayda - 300000 so‘m to‘lab berildi.

Topshiriq:

1. Banklarda boshqaruv bilan bog‘liq ma‘muriy xarajatlarni amalga oshirilishi va hujjatlarda rasmiylashtirish tartibini aytib bering.

2. Yuqoridagi ma‘lumotlardan foydalanib, tegishli buxgalteriya o‘tkazmalari bering.

166-masala.

“Agrobank” aksiyadorlik tijorat bankining amaliyot bo‘limining soliq va boshqa majburiy to‘lovlar to‘langandan so‘nggi sof foydasi 20 mln. so‘mni tashkil qildi. Bank foydasidan umumiy zaxira fondiga ajratma qilindi.

Qo‘shimcha ma‘lumotlar:

- 1 darajali kapitali – 2300 mln. so‘m;
- jami aktivlar miqdori – 9500 mln. so‘m,
- jumladan nomoddiy aktivlar – 300 mln. so‘m.

Topshiriq:

1. Umumiy zaxira fondiga ajratma me‘yorini aniqlang.
2. Tegishli buxgalteriya yozuvlarini bering.

167-masala.

Imtiyozli kreditlash fondini shakllantirish uchun quyidagi ajratmalar qilindi:

- bank foydasidan 25% miqdorida ajratma;
- imtiyozli kreditlash fondi hisobidan berilgan kreditlardan olingan daromadlar ushbu fond resurslarini ko‘paytirishga yo‘naltirildi.
- Qo‘shimcha ma‘lumotlar:
 - hisobot davrida amalga oshirilgan xarajatlar jami – 300000 so‘m;
 - olingan daromadlar – 800000 so‘m, jumladan imtiyozli kreditlash fondi hisobidan berilgan kreditlardan olingan foizli daromadlar – 100000 so‘m.

Topshiriq:

1. Imtiyozli kreditlash fondini shakllantirish tartibini aytib bering.
2. Imtiyozli kreditlash fondiga ajratmalar qanday muddatlarda amalga oshiriladi.
3. Tegishli buxgalteriya yozuvlarini bering.

168-masala.

15-fevralda “Sharq” AJ ga berilgan 10 mln. so‘m miqdoridagi muddati o‘tgan qisqa muddatli kreditlar va ular bo‘yicha hisoblangan 2 mln. so‘m foizlar AT «Hamkorbank»ning amaliyot bo‘limi balansidan chiqarildi. 15-iyulda “Sharq” AJ tomonidan qarzdorliklar to‘lab berildi.

Topshiriq:

1. Berilgan kreditlarni bank balansidan hisobdan chiqarish tartibini aytib bering.
2. Balans va balansdan tashkari hisobvaraqlar bo‘yicha tegishli buxgalteriya yozuvlarini bering.

169-masala.

201_ -yil 30-aprelda bank balans hisobotini tuzish kunida “Substandart” sifatida klassifikatsiyalangan xususiy korxonaga berilgan 2 mln. so‘m miqdoridagi qisqa muddatli kreditlar bo‘yicha ko‘rilishi mumkin bo‘lgan zararlarni qoplash zaxirasi tashkil qilindi. 31-martda bank aktivlarining adekvativligini tahlil qilish natijasida ushbu zaxiraga 50000 so‘m qo‘shimcha ajratma qilindi.

Topshiriq:

1. Bank aktivlari bo‘yicha ko‘rilishi mumkin bo‘lgan zararlarni qoplash zaxirasini tashkil qilish tartibini aytib bering va tegishli buxgalteriya yozuvlarini bering.

170-masala.

“Davr-Bank” xususiy aksiyadorlik-tijorat banki tomonidan “Farxod” fermer xo‘jaligiga berilgan 5 mln. so‘m miqdoridagi mikrokredit bo‘yicha ko‘rilishi mumkin bo‘lgan zararlarni qoplash zaxirasi 201_ -yil 1-may holatiga 500000 so‘mni tashkil qildi. 15-mayda qarzdor kredit qarzdorligi bo‘yicha 3 mln. so‘m to‘lab berdi. Kredit portfeli tahlil qilingandan so‘ng “Standart” sifatida qayta klassifikatsiyalandi.

Topshiriq:

1. Bank aktivlarini klassifikatsiyalash qanday muddatlarda amalga oshiriladi va tegishli buxgalteriya yozuvlarini bering.

171-masala.

“Orient finans” xususiy aksiyadorlik tijorat bankining qimmatli qog‘ozlar savdosidan ko‘rilishi mumkin bo‘lgan zararlarni qoplash zaxirasi 200000 so‘mni tashkil qiladi. 31-oktabr holatiga bank portfelidagi qimmatli qog‘ozlar to‘g‘risida quyidagi ma’lumotlar keltirilgan:

(ming so‘mda)

Qimmatli qog‘ozlar turi	Balans qiymati (sotib olish qiymati)	Bozor qiymati	Eng kichik qiymati (sotib olish yoki bozor sotish qiymati)
Aksiyalar	22500,0	20000,0	
Obligatsiyalar	12500,0	13000,0	
Jami:	35000,0	33000,0	

Topshiriq:

1. Portfelning umumiy qiymati (eng kichik qiymat bo‘yicha) va qimmatli qog‘ozlar savdosidan ko‘rilishi mumkin bo‘lgan zararlarni qoplash zaxirasini aniqlang va tegishli buxgalteriya yozuvlarini bering.

172-masala.

Aksiyadorlik-tijorat “Kapital bank” tomonidan hisobot yilining 20-iyunida operatsion kun davomida quyidagi operatsiyalar amalga oshirildi:

T/r	Bank operatsiyalarining mazmuni	Qanaqa hujjatga asosan	Summasi (ming so‘m)	Provodka	
				Debet	Kredit
	Depozitlar (omonatlar) jalb qilindi:				
1.	Yakka tartibdagi tadbirkorlarning talab qilib olinguncha saqlanadigan depozitlari (naqd shaklda)		45000		
2.	Jismoniy shaxslarning talab qilib olinguncha saqlanadigan depozitlari (naqd shaklda)		25000		
3.	Xususiy korxonalarining muddatli depozitlari (shu bankda xizmat ko‘rsatiladi)		900 000		
4.	Davlat korxonasining muddatli depozitlari (shu bankda xizmat ko‘rsatiladi)		180000		
5.	Jismoniy shaxslarning jamg‘arma depozitlari (Jismoniy shaxsning arizasiga asosan talab qilib olinguncha saqlanadigan depozit hisobvagar‘idan o‘tkazildi)		2000		
6.	Yakka tartibdagi tadbirkordan yillik 20 foizga 4000000 so‘m naqd shaklda jamg‘arma depozitlar qabul qilindi		4000		
	Foizlar hisoblandi:				

7.	Jismoniy shaxslarning jamg'arma depozitlari bo'yicha		1000		
8.	Jismoniy shaxslarning muddatli depozitlari bo'yicha		3500		
9.	Xususiy korxonalarining muddatli depozitlari bo'yicha		12000		
10.	Davlat korxonasining muddatli depozitlari bo'yicha		14000		
	Hisoblangan foizlar to'lab berildi:				
11.	Jismoniy shaxslarning jamg'arma depozitlari bo'yicha (naqd shaklda)		1200		
12.	Xususiy korxonalarining muddatli depozitlari bo'yicha (shu bankda xizmat ko'rsatiladi va talab qilib olinguncha saqlanadigan depozit hisobvarag'iga o'tkazildi)		26000		
13.	Davlat korxonasining muddatli depozitlari (shu bankda xizmat ko'rsatiladi va talab qilib olinguncha saqlanadigan depozit hisobvarag'iga o'tkazildi)		24000		
14.	Bank mijozlari - «Zenit» xususiy firmasining talab qilib olinguncha saqlanadigan depozitlar hisobvarag'iga pul mablag'lari kelib tushdi (to'lovchi boshqa bankda xizmat ko'rsatiladi)		4500		

Topshiriq:

1. Amalga oshirilgan operatsiyalar bo'yicha buxgalteriya yozuvlari (provodka)ni bering.

2. Kun davomida amalga oshirilgan operatsiyalar natijasi bo'yicha har bir balans hisobvaraqlari bo'yicha debet va kredit aylanmalari summalarini aniqlang (1-chizma).

3. 2-chizmada keltirilgan aksiyadorlik-tijorat "Kapital bank"ning 20-iyun kun boshiga bo'lgan kunlik balansi ma'lumotlaridan foydalanib, kun oxiriga kunlik balansni tuzing (Zarur bo'lgan hollarda tegishli balans moddalarini kiriting).

Hisobvaraqlarning raqami va nomi		
T/r	Debet bo'yicha aylanmalar	Kredit bo'yicha aylanmalar
1.		
2.		
3.		
...		
...		
Jami:		

1-chizma. Balans hisobvaraqlari bo'yicha debet va kredit aylanmalar.

Aksiyadorlik-tijorat "Kapital bank"

Kunlik balans

(201_ -yil 30-noyabr holatiga)

(ming so'mda)

Hisobvaraqlar nomi	h/v raqami	Kun boshiga qoldiq		Aylanmalar		Kun oxiriga qoldiq	
		Aktiv	Passiv	Aktiv	Passiv	Aktiv	Passiv
Aktivlar							
Aylanma kassadagi naqd pullar		1200000	0				
Naqd pullar zaxirasi		200000	0				

Bankomatlardagi naqd pullar		100000	0				
Oldi-sotdi qimmatli qog'ozlari– Korxonalarining ulushli qimmatli qog'ozlari		10952100	0				
Sotishga mo'ljallangan qimmatli qog'ozlarga qilingan investitsiyalar- Korxonalarining ulushli qimmatli qog'ozlari		0	0				
Sotib olingan debitorlik qarzlari – Faktoring		2500000	0				
Xususiy korxonalar, xo'jalik shirkatlari va jamiyatlarga berilgan qisqa muddatli kreditlar		5400000	0				
Xususiy korxonalar, xo'jalik shirkatlari va jamiyatlarga berilgan qisqa muddatli kreditlar bo'yicha ko'rilishi mumkin bo'lgan zararlarni qoplash zaxirasi		0	40000				
Jismoniy shaxslarga berilgan qisqa		45000					

muddatli kreditlar							
Davlat korxonalar, tashkilot va muassasalariga berilgan qisqa muddatli kreditlar		2550000	0				
Davlat korxonalar tashkilot va muassasalariga berilgan muddati o'tgan kreditlar		350000	0				
Davlat korxonalariga berilgan qisqa muddatli kreditlar bo'yicha ko'rilishi mumkin bo'lgan zararlarni qoplash zaxirasi		0	85000				
Xususiy korxonalar, xo'jalik shirkatlari va jamiyatlarga berilgan uzoq muddatli kreditlar		220000	0				
Bosh bank filiallar va banklararo hisob-kitoblar bo'yicha olinadigan mablag'lar		13400000	0				
Kreditlar bo'yicha olish uchun hisoblangan foizlar		22000	0				
Bankning imoratlari –		5000000	0				

Binolar va boshqa qurilgan imoratlar							
Binolar va boshqa imoratlarning yig'ilgan eskirish summasi		0	1115000				
Boshqalarga operatsion ijaraga berilgan asosiy vositalar		228000	0				
Jami:		42167100	1240000	0	0	0	0
<i>Majburiyatlar</i>							
Jismoniy shaxslarning talab qilib olinguncha saqlanadigan depozitlari		0	120000				
Xususiy korxonalar, xo'jalik shirkatlari va jamiyatlarning talab qilib olinguncha saqlanadigan depozitlari		0	3600000				
Davlat korxonalar, tashkilot va muassasalarining talab qilib olinguncha saqlanadigan depozitlari		0	2220000				
Yakka tartibdagi tadbirkorlarning talab qilib olinguncha saqlanadigan depozitlari		0	1045000				
Jismoniy shaxslarning		0	604000				

jamg'arma depozitlari							
Yakka tartibdagi tadbirkorlarning jamg'arma depozitlari		0	0				
Jismoniy shaxslarning muddatli depozitlari		0	500000				
Xususiy korxonalar, xo'jalik shirkatlari va jamiyatlarning muddatli depozitlari		0	800000				
Davlat korxonalar, tashkilot va muassasalarining muddatli depozitlari		0	1200000				
Jamg'arma depozitlar bo'yicha to'lash uchun hisoblangan foizlar		0	50000				
Muddatli depozitlar bo'yicha to'lash uchun hisoblangan foizlar		0	350000				
Mijozlarning akkreditivlari bo'yicha depozitlari		0	0				
Mijozlarning boshqa depozitlari bo'yicha majburiyatlari		0	26000				
Jami:		0	1051500 0	0	0	0	0

Kapital							
Chiqarilgan ustav kapitali – Imtiyozli		0	15400000				
Chiqarilgan ustav kapitali – Oddiy		0	1500000				
Aksiyadorlardan qayta sotib olingan o‘z aksiyalari – Oddiy		12500	0				
Qo‘shimcha kapital		0	50000				
Umumiy zaxira fondi		0	1850000				
Taqsimlanmagan foyda		0	9712100				
Jami:		12500	28512100	0	0	0	0
Daromadlar							
Jismoniy shaxslarga berilgan qisqa muddatli kreditlar bo‘yicha foizli daromadlar		0	298500				
Davlat korxonalar, tashkilot va muassasalariga berilgan qisqa muddatli kreditlar bo‘yicha foizli daromadlar		0	900000				
Xususiy korxonalar, xo‘jalik shirkatlari va jamiyatlarga berilgan qisqa muddatli kreditlar bo‘yicha foizli daromadlar		0	622000				

“Spot” bitimi bo‘yicha xorijiy valutilardagi foyda		0	2000				
Investitsiya qilingan xususiy kapital bo‘yicha olingan dividendlar		0	950000				
Bank asosiy vositalarining ijarasi bo‘yicha daromadlar		0	2000000				
Jami:		0	4772500	0	0	0	0
<i>Xarajatlar</i>							
Jismoniy shaxslarning jamg‘arma depozitlari bo‘yicha foizli xarajatlar		360000	0				
Xususiy korxonalar, xo‘jalik shirkatlari va jamiyatlarning jamg‘arma depozitlari bo‘yicha foizli xarajatlar		360000	0				
Jismoniy shaxslarning muddatli depozitlari bo‘yicha foizli xarajatlar		0	0				
Xususiy korxonalar, xo‘jalik shirkatlari va jamiyatlarning muddatli depozitlari bo‘yicha foizli xarajatlar		1000000	0				

Davlat korxonasi, tashkilot va muassasalarining muddatli depozitlari bo'yicha foizli xarajatlar		50000	0				
Xizmat safari xarajatlari		5000	0				
Bank binosi va boshqa imoratlarning eskirish summasi		845000	0				
Kreditlar bo'yicha ko'rilishi mumkin bo'lgan zararlarni baholash		40000	0				
Foyda solig'ini baholash		200000	0				
Jami:		2860000	0	0	0	0	0
Hammasi:		45039600	45039600	0	0	0	0
<i>Ko'zdu tutilmagan holatlar bo'yicha hisobvaraqlar</i>							
Bankning qimmatli qog'ozlari blankalari		3	0				
Bankning sotib olingan qimmatli qog'ozlari		1	0				
Bank tomonidan o'rnatilgan bankomatlar		1	0				
To'lov muddatini kutayotgan hisob-kitob hujjatlari		400	0				
Muddatida to'lanmagan hisob-kitob hujjatlari		5000					

Bankning qimmatli qog'ozlari bo'yicha kontr-hisobvaraq		0	4				
Bank tomonidan o'rnatilgan terminallar, bankomatlar va infokiosklar bo'yicha kontr-hisobvaraq		0	1				
To'lov muddatini kutayotgan hisob-kitob hujjatlari bo'yicha kontr-hisobvaraq		0	400				
Muddatida to'lanmagan hisob-kitob hujjatlari bo'yicha kontr-hisobvaraq		0	5000				
Jami:		5405	5405	0	0	0	0
Hammasi:		45045005	45045005	0	0	0	0

173-masala.

Quyidagi joriy yilning 30-dekabr holatiga «AT «Hamkorbank»ning kunlik balansi ma'lumotlari keltirilgan:

AT «Hamkorbank»ning kunlik balansi
(201_ -yil 30-dekabr holatiga)

(ming so'mda)

Hisobvaraqlar nomi	h/v raqami	Aktiv qoldiq (<i>D-t</i> <i>qoldiq</i>)	Passiv qoldiq (<i>K-t</i> <i>qoldiq</i>)
Aktivlar			
Aylanma kassadagi naqd pullar		1200000	0
Naqd pullar zaxirasi		200000	0
Bankomatlardagi naqd pullar		100000	0
Oldi-sotdi qimmatli qog'ozlari– korxonalarining ulushli qimmatli qog'ozlari		10952100	0
Sotishga mo'ljallangan qimmatli qog'ozlarga qilingan investitsiyalar– korxonalarining ulushli qimmatli qog'ozlari		0	0
Sotib olingan debitorlik qarzlari – Faktoring		2500000	0
Xususiy korxonalar, xo'jalik shirkatlari va jamiyatlarga berilgan qisqa muddatli kreditlar		5400000	0
Xususiy korxonalar, xo'jalik shirkatlari va jamiyatlarga berilgan qisqa muddatli kreditlar bo'yicha ko'rilishi mumkin bo'lgan zararlarni qoplash zaxirasi		0	40000
Davlat korxonalar, tashkilot va muassasalariga berilgan qisqa muddatli kreditlar		2550000	0
Davlat korxonalar tashkilot va muassasalariga berilgan muddati o'tgan kreditlar		350000	0
Davlat korxonalariga berilgan qisqa muddatli kreditlar bo'yicha ko'rilishi mumkin bo'lgan zararlarni qoplash zaxirasi		0	85000
Xususiy korxonalar, xo'jalik shirkatlari va jamiyatlarga berilgan uzoq muddatli kreditlar		220000	0
Bosh bank filiallar va banklararo hisob- kitoblar bo'yicha olinadigan mablag'lar		13400000	0

Kreditlar bo'yicha olish uchun hisoblangan foizlar		22000	0
Bankning imoratlari – Binolar va boshqa qurilgan imoratlar		5000000	0
Binolar va boshqa imoratlarning yig'ilgan eskirish summasi		0	1115000
Boshqalarga operatsion ijaraga berilgan asosiy vositalar		228000	0
Jami:		42122100	1240000
<i>Majburiyatlar</i>			
Jismoniy shaxslarning talab qilib olinguncha saqlanadigan depozitlari		0	120000
Xususiy korxonalar, xo'jalik shirkatlari va jamiyatlarning talab qilib olinguncha saqlanadigan depozitlari		0	3600000
Davlat korxonalar, tashkilot va muassasalarining talab qilib olinguncha saqlanadigan depozitlari		0	2220000
Yakka tartibdagi tadbirkorlarning talab qilib olinguncha saqlanadigan depozitlari		0	1000000
Jismoniy shaxslarning jamg'arma depozitlari		0	604000
Jismoniy shaxslarning muddatli depozitlari		0	500000
Xususiy korxonalar, xo'jalik shirkatlari va jamiyatlarning muddatli depozitlari		0	800000
Davlat korxonalar, tashkilot va muassasalarining muddatli depozitlari		0	1200000
Jamg'arma depozitlar bo'yicha to'lash uchun hisoblangan foizlar		0	50000
Muddatli depozitlar bo'yicha to'lash uchun hisoblangan foizlar		0	350000
Mijozlarning akkreditivlari bo'yicha depozitlari		0	0
Mijozlarning boshqa depozitlari bo'yicha majburiyatlari		0	26000
Jami:		0	10470000
<i>Kapital</i>			
Chiqarilgan ustav kapitali – Imtiyozli		0	15400000
Chiqarilgan ustav kapitali – Oddiy		0	1500000
Aksiyadorlardan qayta sotib olingan o'z aksiyalari – Oddiy		12500	0
Qo'shimcha kapital		0	50000

Umumiy zaxira fondi		0	1850000
Taqsimlanmagan foyda		0	9712100
Jami:		12500	28512100
<i>Daromadlar</i>			
Jismoniy shaxslarga berilgan qisqa muddatli kreditlar bo'yicha foizli daromadlar		0	298500
Davlat korxonalar, tashkilot va muassasalariga berilgan qisqa muddatli kreditlar bo'yicha foizli daromadlar		0	900000
Xususiy korxonalar, xo'jalik shirkatlari va jamiyatlarga berilgan qisqa muddatli kreditlar bo'yicha foizli daromadlar		0	622000
"Spot" bitimi bo'yicha xorijiy valutilardagi foyda		0	2000
Investitsiya qilingan xususiy kapital bo'yicha olingan dividendlar		0	950000
Bank asosiy vositalarining ijarasi bo'yicha daromadlar		0	2000000
Jami:		0	4772500
<i>Xarajatlar</i>			
Jismoniy shaxslarning jamg'arma depozitlari bo'yicha foizli xarajatlar		360000	0
Xususiy korxonalar, xo'jalik shirkatlari va jamiyatlarning jamg'arma depozitlari bo'yicha foizli xarajatlar		360000	0
Xususiy korxonalar, xo'jalik shirkatlari va jamiyatlarning muddatli depozitlari bo'yicha foizli xarajatlar		1000000	0
Davlat korxonalar, tashkilot va muassasalarining muddatli depozitlari bo'yicha foizli xarajatlar		50000	0
Xizmat safari xarajatlari		5000	0
Bank binosi va boshqa imoratlarning eskirish summasi		845000	0
Kreditlar bo'yicha ko'rilishi mumkin bo'lgan zararlarni baholash		40000	0
Foyda solig'ini baholash		200000	0
Jami:		2860000	0
Hammasi:		44994600	44994600
<i>Ko'zda tutilmagan holatlar bo'yicha hisobvaraqlar</i>			
Bankning qimmatli qog'ozlari blankalari		3	0

Bankning sotib olingan qimmatli qog'ozlari		1	0
Bank tomonidan o'rnatilgan bankomatlar		1	0
To'lov muddatini kutayotgan hisob-kitob hujjatlari		400	0
Muddatida to'lanmagan hisob-kitob hujjatlari		5000	
Bankning qimmatli qog'ozlari bo'yicha kontr-hisobvaraqlar		0	4
Bank tomonidan o'rnatilgan terminallar, bankomatlar va infokiosklar bo'yicha kontr-hisobvaraqlar		0	1
To'lov muddatini kutayotgan hisob-kitob hujjatlari bo'yicha kontr-hisobvaraqlar		0	400
Muddatida to'lanmagan hisob-kitob hujjatlari bo'yicha kontr-hisobvaraqlar		0	5000
Jami:		5405	5405
Hammasi:		45000005	45000005

31-dekabrda operatsion kun davomida quyidagi operatsiyalar amalga oshirildi:

T/r	Bank operatsiyalarining mazmuni	Qanaqa hujjatga asosan	Summasi (ming so'mda)	Provodka	
				Debet	Kredit
1.	Bank mijozlariga kredit berildi:				
	a) Davlat korxonaga – qisqa muddatli kreditlar (Mol yetkazib beruvchiga boshqa bankda xizmat ko'rsatiladi)	?	100000	?	?
	b) Jismoniy shaxslarga – qisqa muddatli kreditlar (Mol yetkazib beruvchiga boshqa bankda xizmat ko'rsatiladi)	?	15000	?	?
	d) Davlat korxonasiga – uzoq muddatli kreditlar (Mol yetkazib beruvchi – Xususiy korxonaga shu bankda xizmat ko'rsatiladi)	?	75000	?	?
2.	Depozitlar (omonatlar) jalb qilindi:				
	a) Yakka tartibdagi tadbirkorlarning talab qilib olinguncha saqlanadigan	?	500000	?	?

	depozitlari (naqd shaklda)				
	b) Jismoniy shaxslarning talab qilib olinguncha saqlanadigan depozitlari (naqd shaklda)	?	250000	?	?
	d) Xususiy korxonalarining muddatli depozitlari (shu bankda xizmat ko'rsatiladi)	?	600 000	?	?
	e) Davlat korxonasining muddatli depozitlari (shu bankda xizmat ko'rsatiladi)	?	17000	?	?
	f) Jismoniy shaxslarning jamg'arma depozitlari (Jismoniy shaxsning arizasiga asosan talab qilib olinguncha saqlanadigan depozit hisob-varag'idan o'tkazildi)	?	3000	?	?
	g) Yakka tartibdagi tadbirkordan yillik 20 foiz naqd shaklda jamg'arma depozitlar qabul qilindi.	?	1200	?	?
3.	Foizlar hisoblandi:				
	a) Davlat korxonalariga berilgan qisqa muddatli kreditlar bo'yicha	?	19000	?	?
	b) Xususiy korxonalariga berilgan qisqa mud-datli kreditlar bo'yicha	?	1750	?	?
	d) Jismoniy shaxslarning jamg'arma depozitlari bo'yicha	?	500	?	?
	d) Xususiy korxonalariga berilgan uzoq mud-datli kreditlar bo'yicha	?	18800	?	?
	e) Jismoniy shaxslarning muddatli depozitlari bo'yicha	?	5000	?	?
	f) Xususiy korxonalarining muddatli depozitlari bo'yicha	?	11000	?	?
	g) Davlat korxonasining muddatli depozitlari bo'yicha	?	12000	?	?
4.	Davlat korxonalariga berilgan muddati o'tgan (substandart deb baholangan) qisqa muddatli kreditlar so'ndirildi	?	30000	?	?
5.	Davlat korxonalariga berilgan muddati o'tgan (substandart deb	?	7500	?	?

	baholangan) qisqa muddatli kreditlar so'ndirilganligi munosabati bilan ko'rilishi mumkin bo'lgan zararlarni baholashning summasi qaytarildi				
6.	Xususiy korxonalariga berilgan qisqa muddatli kreditlar bo'yicha ko'rilishi mumkin bo'lgan zararlarni qoplash zaxirasi tashkil qilindi	?	1500	?	?
7.	Hisoblangan foizlar to'lab berildi:				
	a) Jismoniy shaxslarning jamg'arma depozitlari bo'yicha (naqd shaklda)	?	700	?	?
	b) Xususiy korxonalarining muddatli depozitlari bo'yicha (shu bankda xizmat ko'rsatiladi va talab qilib olinguncha saqlanadigan depozit hisobvarag'iga o'tkazildi)	?	25000	?	?
	d) Davlat korxonasining muddatli depozitlari (shu bankda xizmat ko'rsatiladi va talab qilib olinguncha saqlanadigan depozit hisobvarag'iga o'tkazildi)	?	25000	?	?
8.	Bank imoratlari bo'yicha eskirish summasi hisoblandi	?	50	?	?
9.	Bank xodimlariga safar xarajatlari uchun mablag'lar berildi	?	10000	?	?
10.	Nominal qiymati – 1000 so'm bo'lgan 10 dona bank imtiyozli aksiyalari jismoniy shaxsga naqd shaklda sotildi	?	10	?	?
11.	Nominal qiymati – 1000 so'm bo'lgan 150 dona bank oddiy aksiyalari «Ziyoda» xususiy firmasiga sotildi (boshqa bankda xizmat ko'rsatiladi)	?	150	?	?
12.	Bank oldi-sotdi qimmatli qog'ozlar sifatida «O'zdonmahsulot» aksiyadorlik jamiyatining aksiyalarini "Sharq"	?	7700	?	?

	davlat korxonasi (shu bankda xizmat ko'rsatiladi) sotib oldi				
13.	Bank tomonidan 14 dona kompyuter texnikalarini sotib olish uchun "Arko" chet el kapitali ishtirokidagi korxonaga oldindan to'lov amalga oshirildi (Sotuvchiga boshqa bankda xizmat ko'rsatiladi)	?	9 800	?	?
14.	Bank tomonidan oldindan to'lov asosida sotib olinayotgan 14 dona kompyuter texnikalaridan 10 donasi qabul qilish topshirish dalolatnomasiga asosan omborga qabul qilindi. (Sotuvchiga boshqa bankda xizmat ko'rsatiladi)	?	7 000	?	?
15.	Kreditlar bo'yicha olish uchun hisoblangan foizlar undirildi:	?		?	?
	a) Davlat korxonasiga berilgan qisqa muddatli kreditlar bo'yicha	?	15000	?	?
	b) Xususiy korxonalarga berilgan qisqa mud-datli kreditlar bo'yicha	?	750	?	?
	d) Xususiy korxonalarga berilgan uzoq muddatli kreditlar bo'yicha	?	18800	?	?
16.	Bank mijozi – «Ardus» xususiy firmasining talab qilib olinguncha saqlanadigan depozitlar hisobvarag'iga pul mablag'lari kelib tushdi (to'lovchi boshqa bankda xizmat ko'rsatiladi)	?	5000	?	?
17.	Bank mijozi – «Ardus» xususiy firmasidan undirish uchun DSIdan (boshqa bankda xizmat ko'rsatiladi) inkasso topshiriqnomasi kelib tushdi. Mijozning hisobvarag'ida mablag'lar yetarli.	?	2500	?	?
18.	Yakka tartibdagi tadbirkorning akkreditivga arizasiga asosan davlat korxonasining foydasiga akkreditiv hisobvarag'i ochildi. (Ikkala mijozga ham shu bankda	?	28000	?	?

	xizmat ko'rsatiladi.				
19.	Bank mijozlari – "Ardus" xususiy firmasining nomiga mol etkazib beruvchilardan (boshqa bankda xizmat ko'rsatiladi) to'lov talabnomasi kelib tushdi va akseptlash uchun mijozga berildi (1-kartoteka).	?	500000	?	?
20.	Ayirboshlash shaxobchasi kassiriga chet el valutalarini sotib olish uchun naqd pul mablag'i berildi.	?	4000	?	?
21.	Davlat korxonasi berilgan 10.000.000 so'mlik qisqa muddatli kreditlar "shubhali" deb baholandi va ko'rilishi mumkin bo'lgan zararlarni qoplash zaxirasi tashkil qilindi.	?	5000	?	?
22.	Mijoz bilan tuzilgan shartnomaga muvofiq qimmatli qog'ozlar saqlashga qabul qilindi	?	3000	?	?

Topshiriq:

1. Amalga oshirilgan operatsiyalar bo'yicha buxgalteriya yozuvlari (provodka)ni bering.

2. Kun davomida amalga oshirilgan operatsiyalar natijasida har bir balans hisobvaraqlari bo'yicha debet va kredit aylanmalari summalarini T-chizmasi orqali aniqlang (3-chizmaga qarang).

3. AT «Hamkorbank»ning 30-dekabr holatiga bo'lgan balans ma'lumotlaridan foydalanib, 1-dekabr holatiga kunlik bank balansini tuzing (4-chizmaga qarang).

Eslatma: Bank balansini komp'yuterda Excel dasturi yordamida tayyorlang. 4-chizmada balans tarkibiga 10 ta modda (hisobvaraqlar) kiritiladi. 1-dekabr holatiga balansning jami summasi 46341415 ming so'mni tashkil qilishi kerak.

Dt		20210	Kt	Dt		12701	Kt
O.b.q:				O.b.q:			
Dt ob:			Kt ob:	Dt ob:			Kt ob:
O.o.q:				O.o.q:			

3-chizma

4-chizma

**AT «Hamkorbank» kunlik balansi
(201_ -yil 1-dekabr holatiga)**

(ming soʻmda)

Hisobvaraqlar nomi	h/v raqami	Kun boshiga <i>qoldiq</i>		Aylanmalar		Kun oxiriga <i>qoldiq</i>	
		Aktiv	Passiv	Aktiv	Passiv	Aktiv	Passiv
<i>Aktivlar</i>							
Aylanma kassadagi naqd pullar							
Naqd pullar zaxirasi							
Bankomatlardagi naqd pullar							
Oldi-sotdi qimmatli kogozlari– Korxonalarining ulushli qimmatli qogʻozlari							
Sotishga moʻljallangan qimmatli qogʻozlarga qilingan investitsiyalar- Korxonalarining ulushli qimmatli qogʻozlari							
Sotib olingan debitorlik qarzlari – Faktoring							
Xususiy korxonalar, xoʻjalik shirkatlari va jamiyatlarga berilgan qisqa muddatli kreditlar							
Xususiy korxonalar, xoʻjalik shirkatlari va jamiyatlarga berilgan							

qisqa muddatli kreditlar bo'yicha ko'rilishi mumkin bo'lgan zararlarni qoplash zaxirasi							
Davlat korxonalariga, tashkilot va muassasalariga berilgan qisqa muddatli kreditlar							
Davlat korxonalariga, tashkilot va muassasalariga berilgan muddati o'tgan kreditlar							
Davlat korxonalariga berilgan qisqa muddatli kreditlar bo'yicha ko'rilishi mumkin bo'lgan zararlarni qoplash zaxirasi							
Xususiy korxonalar, xo'jalik shirkatlari va jamiyatlarga berilgan uzoq muddatli kreditlar							
Bosh bank filiallar va banklararo hisob-kitoblar bo'yicha olinadigan mablag'lar							
Kreditlar bo'yicha olish uchun hisoblangan foizlar							
Bankning imoratlari – Binolar va boshqa qurilgan imoratlar							
Binolar va boshqa imoratlarning yig'ilgan eskirish summasi							
Boshqalarga operatsion ijaraga berilgan asosiy vositalar							
Jami:							
<i>Majburiyatlar</i>							
Jismoniy shaxslarning talab qilib olinguncha saqlanadigan depozitlari							

Xususiy korxonalar, xo‘jalik shirkatlari va jamiyatlarning talab qilib olinguncha saqlanadigan depozitlari							
Davlat korxonalar, tashkilot va muassasalarining talab qilib olinguncha saqlanadigan depozitlari							
Yakka tartibdagi tadbirkorlarning talab qilib olinguncha saqlanadigan depozitlari							
Jismoniy shaxslarning jamg‘arma depozitlari							
Jismoniy shaxslarning muddatli depozitlari							
Xususiy korxonalar, xo‘jalik shirkatlari va jamiyatlarning muddatli depozitlari							
Davlat korxonalar, tashkilot va muassasalarining muddatli depozitlari							
Jamg‘arma depozitlar bo‘yicha to‘lash uchun hisoblangan foizlar							
Muddatli depozitlar bo‘yicha to‘lash uchun hisoblangan foizlar							
Mijozlarning akkreditivlari bo‘yicha depozitlari							
Mijozlarning boshqa depozitlari bo‘yicha majburiyatlari							
Jami:							
<i>Kapital</i>							
Chiqarilgan ustav kapitali – Imtiyozli							
Chiqarilgan ustav kapitali – Oddiy							
Aksiyadorlardan qayta sotib olingan o‘z aksiyalari –Oddiy							

Qo‘shimcha kapital							
Umumiy zaxira fondi							
Taqsimlanmagan foyda							
Jami:							
Daromadlar							
Jismoniy shaxslarga berilgan qisqa muddatli kreditlar bo‘yicha foizli daromadlar							
Davlat korxonalar, tashkilot va muassasalariga berilgan qisqa muddatli kreditlar bo‘yicha foizli daromadlar							
Xususiy korxonalar, xo‘jalik shirkatlari va jamiyatlarga berilgan qisqa muddatli kreditlar bo‘yicha foizli daromadlar							
“Spot” bitimi bo‘yicha xorijiy valutalardagi foyda							
Investitsiya qilingan xususiy kapital bo‘yicha olingan dividendlar							
Bank asosiy vositalarining ijarasi bo‘yicha daromadlar							
Jami:							
Xarajatlar							
Jismoniy shaxslarning jamg‘arma depozitlari bo‘yicha foizli xarajatlar							
Xususiy korxonalar, xo‘jalik shirkatlari va jamiyatlarning jamg‘arma depozitlari bo‘yicha foizli xarajatlar							
Xususiy korxonalar, xo‘jalik shirkatlari va jamiyatlarning muddatli depozitlari bo‘yicha foizli xarajatlar							
Davlat korxonalar, tashkilot va muassasalarining							

muddatli depozitlari bo'yicha foizli xarajatlar							
Xizmat safari xarajatlari							
Bank binosi va boshqa imoratlarning eskirish summasi							
Kreditlar bo'yicha ko'rilishi mumkin bo'lgan zararlarni baholash							
Foyda solig'ini baholash							
Jami:							
Hammasi:							
Ko'zda tutilmagan hisobvaraqlar							
Bankning qimmatli qog'ozlari blankalari							
Bankning sotib olingan qimmatli qog'ozlari							
Bank tomonidan o'rnatilgan bankomatlar							
To'lov muddatini kutayotgan hisob-kitob hujjatlari							
Muddatida to'lanmagan hisob-kitob hujjatlari							
Bankning qimmatli qog'ozlari bo'yicha kontr- hisobvaraq							
Bank tomonidan o'rnatilgan terminallar, bankomatlar va infokiosklar bo'yicha kontr-hisobvaraq							
To'lov muddatini kutayotgan hisob-kitob hujjatlari bo'yicha kontr- hisobvaraq							
Muddatida to'lanmagan hisob-kitob hujjatlari bo'yicha kontr-hisobvaraq							
Jami:							
Hammasi:							

74-masala.

AT «Hamkorbank»ning amaliyot bo‘limi fermer xo‘jaligiga 6 mln. so‘m miqdorida, 1 yil muddatga mikrokredit berdi. Kredit uchun foiz summasi yillik 17 foiz miqdorida har chorakda to‘lab berildi. Yarim yildan so‘ng asosiy kredit 3 mln. so‘m miqdorida so‘ndirildi.

Topshiriq:

1. Bankning moliyaviy hisobotlarida aktivlardan olingan daromadlarni aks ettirish tartibini aytib bering;
2. Balans hisoboti (BX) va foyda va zararlar to‘g‘risidagi hisobotda (FZX) yuqoridagi ma’lumotlar qanday yoziladi ?

1 oyda

BH: Berilgan kreditlar

Kreditlar bo‘yicha hisoblangan foizlar

FZH: Kreditlar bo‘yicha foizli daromadlar.

2 oyda

BH: Berilgan kreditlar

Kreditlar bo‘yicha hisoblangan foizlar

FZH: Kreditlar bo‘yicha foizli daromadlar.

3 oyda

BH: Berilgan kreditlar

Kreditlar bo‘yicha hisoblangan foizlar

FZH: Kreditlar bo‘yicha foizli daromadlar.

7 oyda

BH: Berilgan kreditlar

Kreditlar bo‘yicha hisoblangan foizlar

FZH: Kreditlar bo‘yicha foizli daromadlar.

175-masala.

201_ -yil 1-iyunda “Ziyo – Nur” xususiy firmasi «Agrobank» aksiyadorlik tijorat bankining amaliyot bo‘limiga 20 mln. so‘m miqdorida muddatli depozit qo‘ydi. Muddati – 3 oy, foizi – 18%.

Topshiriq:

1. Quyidagi sanalarda ushbu operatsiya «Agrobank» aksiyadorlik tijorat bankining amaliyot bo‘limining balans hisobotida va foyda va zararlar to‘g‘risidagi hisobotida qanday aks ettiriladi?

30-iyun oyi uchun

BX: Muddatli depozit
Depozit majburiyat bo'yicha hisoblangan foizlar
FZX: Foizlar bo'yicha xarajatlar
31-iyul oyi uchun
BX: Muddatli depozit
Depozit majburiyat bo'yicha hisoblangan foizlar
FZX: Foizlar bo'yicha xarajatlar
31-avgust oyi uchun
BX: Muddatli depozit
Depozit majburiyat bo'yicha hisoblangan foizlar
FZX: Foizlar bo'yicha xarajatlar

176-masala.

201_ -yil 1-yanvarda «Hamkorbank» aksiyadorlik-tijorat bankining amaliyot bo'limi 150000 ming so'mga qarz qimmatli qog'ozlarni sotib oldi. So'ndirilish muddati – 201_ -yil 1-iyul. Foiz ustamasi yillik 30%, foizlar har chorakda to'lanadi.

Topshiriq:

1. Quyidagi sanalarda ushbu operatsiyalar hisobvaraqlarda qanday aks ettiriladi?

31-yanvar
BX: Qimmatli qog'ozlar
Olinishi lozim bo'lgan hisoblangan foizlar
FZX: Foizli daromadlar
28-fevral
BX: Qimmatli qog'ozlar
Olinishi lozim bo'lgan hisoblangan foizlar
FZX: Foizli daromadlar
30-mart
BX: Qimmatli qog'ozlar
Olinishi lozim bo'lgan hisoblangan foizlar
FZX: Foizli daromadlar
-30-aprel
BX: Qimmatli qog'ozlar
Olinishi lozim bo'lgan hisoblangan foizlar
FZX: Foizli daromadlar

177-masala.

201_ -yil 20-oktabrda «Hamkorbank» aksiyadorlik-tijorat bankining amaliyot bo‘limi quyidagi operatsiyalarni amalga oshirdi:

- asosiy vositalar sotib oldi;
- uzoq muddatli obligatsiyalarni muomalaga chiqardi;
- mijozlarga kredit berildi;
- so‘ndirilish muddatigacha saqlash uchun mo‘ljallangan qimmatli qog‘ozlar sotib olindi;
- budjetga foydadan soliq to‘lab berildi;
- muddatli depozitlar qabul qilindi;
- ish haqi to‘lab berildi;
- bank aksiyalari chiqarildi;
- aksiyalar bo‘yicha dividendlar to‘landi;
- imorat ijaraga berildi;
- bank transportlari ijaraga berildi;
- bank tomonidan ijara to‘lovlari to‘landi;
- tijorat operatsiyalari bo‘yicha qimmatli qog‘ozlar sotib olindi;
- bank tomonidan chiqarilgan qimmatli qog‘ozlar so‘ndirildi;
- kreditlar bo‘yicha foiz olindi.

Topshiriq:

1. Pul mablag‘larining harakati to‘g‘risidagi hisobotning mazmuni va shaklini aytib bering.

2. Amalga oshirilgan operatsiyalar natijasida pul mablag‘lari harakatini quyidagi faoliyat turlari bo‘yicha guruhlang:

- a) operatsion faoliyat;
- b) moliyaviy faoliyat;
- d) investitsion faoliyat;
- e) pulsiz operatsiyalar.

178-masala.

201_ -yil 31-dekabr holatiga «Hamkorbank» aksiyadorlik-tijorat banki amaliyot bo'limining balansi hisoboti

T/r	AKTIVLAR	ming so'mda
1.	Kassa	48430,0
2.	Tijorat qimmatli qog'ozlar	26580,0
3.	Kreditlar	134930,0
4.	Mebel, moslama va jihozlar	9000,0
5.	Ijaraga oldindan to'lov	12000,0
	JAMI:	230940,0
	PASSIVLAR	
	MAJBURIYATLAR	
1.	Talab qilib olinguncha saqlanadigan depozitlar	26380,0
2.	Jamg'arma depozitlar	96200,0
3.	Muddatli depozitlar	34000,0
	JAMI MAJBURIYATLAR:	156580,0
	KAPITAL	
4.	Oddiy aksiyalar	50000,0
5.	Taqsimlanmagan foyda	24360,0
	JAMI KAPITAL:	74360,0
	JAMI PASSIVLAR:	230940,0

201_ -yilning yanvar oyida «Hamkorbank» aksiyadorlik-tijorat bankining amaliyot bo'limi quyidagi operatsiyalarni amalga oshirdi:

– 4-yanvarda 10256,0 ming so'm talab qilinguncha saqlanadigan depozitlar olindi;

– 5-yanvarda 12000,0 ming so'm tijorat maqsadida qimmatli qog'ozlar sotib oldi;

– 9-yanvarda mijozlarga jamg'arma depozit hisobvaraqlaridan 3000,0 ming so'm berildi;

– 10-yanvarda mijozlarga 2400,0 ming so'm kredit berildi;

– 12-yanvarda seyfni ijaraga berishdan 26400,0 ming so'm pul mablag'i olindi.

Qo'shimcha ma'lumotlar:

– xodimlarga yanvar oyi uchun 12000,0 ming so'm ish haqi hisoblandi;

- kreditlar bo‘yicha 1530.0 ming so‘m hisoblandi;
- depozitlar bo‘yicha yanvar oyi uchun 960,0 ming so‘m foiz hisoblandi;
- mebel, moslama va jihozlarning yillik eskirish summasi 1500,0 ming so‘m;
- ijara uchun to‘lov 201_ -yil 1-yanvaridan 31-dekabrigacha bo‘lgan davr uchun oldindan to‘landi.

Topshiriq:

1. Operatsiyalarni hisobga olish bo‘yicha yanvar oyi uchun buxgalteriya o‘tkazmalarini 1-jadvaldan foydalanib tuzing.
2. Quyidagi 2-jadval asosida 201_ -yil 31-yanvar holatiga sinov balansini tayyorlang.
3. 201_ -yil yanvar oyiga foyda va zararlar to‘g‘risida hisobot (3-jadval) va balansi hisobotini (4-jadval) tayyorlang.

1-jadval

Yanvar oyi uchun buxgalteriya o‘tkazmalari

Sanasi	Nomi	Debet	Kredit

2-jadval

Sinov balansi

Hisobvaraqlarning nomi	Kun boshi		Oborot		Kun oxiri	
	Dt	Kt	Dt	Kt	Dt	Kt
Kassa						
Tijorat qimmatli qog‘ozlari						
Kreditlar						
Moslama va jihozlar						
Ijara uchun oldindan to‘lov						
Kredit bo‘yicha olinadigan foizlar						
Talab qilib olinguncha saqlanadigan denozitlar						
Jamg‘arma depozitlar						
Muddatli depozitlar						

Hisoblangan ish haqi						
Depozit majburiyatlari bo'yicha hisoblangan foizlar						
Oddiy aksiyalar						
Taqsimlanmagan foyda						
Seyfni ijaraga berishdan olingan foyda						
Kredit bo'yicha foizli daromadlar						
Ijara xarajatlari						
Ish haqi xarajatlari						
Depozit bo'yicha foizli xarajatlar						

3-jadval

201_ -yil yanvar oyi uchun foyda va zararlar to'g'risida hisobot

Kreditlar bo'yicha foizli daromadlar

Depozitlar bo'yicha foizli xarajatlar

Sof foizli daromad

Seyfni ijaraga berishdan daromad

Ish haqi bo'yicha xarajat

Ijara bo'yicha xarajat

Amortizatsiya xarajatlari

Sof foyda

4-jadval

**201_ -yil 31-yanvar holatiga
Balans hisoboti**

T/r	AKTIVLAR	Summa
1.	Kassa	
2.	Tijorat qimmatli qog'ozlar	
3.	Kreditlar	
4.	Moslama va jihozlar	
5.	Kreditlar bo'yicha olingan foizlar	

6.	Ijara uchun oldindan to'lov	
	Jami aktivlar:	
	PASSIVLAR	
1.	Talab qilinguncha depozitlar	
2.	Jamg'arma depozitlar	
3.	Muddatli depozitlar	
4.	Depozitlar bo'yicha hisoblangan foizlar	
5.	Hisoblangan ish haqi	
	Jami majburiyatlar:	
	KAPITAL	
6.	Oddiy aksiyalar	
7.	Taqsimlanmagan foyda	
	Jami kapital:	
	Jami passivlar:	

TESTLAR

T/r	Savol	1	2	3	4
1.	Asosiy rahbar xodimlarga mukofotlar qaysi hisobvaraqda aks ettiriladi?	29802	10301	20210	56108
2.	A'zolik badallari qaysi hisobvaraqda aks ettiriladi?	10101	56506	10301	16103
3.	Bandlik fondi va boshqa fondlar bilan hisob-kitoblar qaysi hisobvarag'ida aks ettiriladi?	50104	20210	20200	22512
4.	Bandlik fondi va boshqa fondlar uchun badallar qaysi hisobvarag'ida aks ettiriladi?	45913	56122	45909	10301
5.	Bank – moliyaviy agent shartnomaga asosan davlat korxonasi 10 mln. so'm miqdoridagi debitorlik qarzlari 15 foiz diskont bilan sotib oldi.	Dt 11101 Kt 16103	Dt 11195 Kt 45217	Dt 11101 Kt 20210 Kt 11195	Dt 10101 Kt 20210
6.	Bank aksiyalari aksiyadorlarga nominal qiymat bo'yicha sotilganda qanday buxgalteriya o'tkazmasi tuziladi.	Dt 20200 Kt 16103	Dt 10101 Kt 20200	Dt 16103 Kt 30318	Dt 20210 Kt 16103

7.	Bank aksiyalari bo'yicha e'lon qilingan yillik dividendlar zaxira kapitali hisobidan hisoblanganda qanday buxgalteriya yozuvi bilan aks ettiriladi.	Dt 29822 Kt 10101	Dt 16103 Kt 29822	Dt 20200 Kt 29822	Dt 30903 Kt 29822
8.	Bank aksiyalari bo'yicha oraliq (choraklik) e'lon qilingan dividendlar hisoblaganda qanday buxgalteriya o'tkazmasi bilan rasmiylashtiriladi.	Dt 16535 Kt 16500	Dt 10700 Kt 16103	Dt 31206 Kt 29822	Dt 20200 Kt 16103
9.	Bank aksiyalari jismoniy shaxslarga nominal qiymatidan yuqori narx bo'yicha sotildi	Dt 16103 Kt 20200	Dt 10101 Kt 30315, 30603	Dt 10101 Kt 20200	Dt 10101 Kt 16103
10.	Bank emitent akkreditivni ishlatilganligi to'g'risida ijrochi bankdan hujjatlarni olgandan keyin memorial orderga asosan akkreditiv summasini hisobdan chiqarish uchun qanday buxgalteriya yozuvini amalga oshiradi	Dt 20214 Kt 16103	Dt 96319 Kt 90962	Dt 90901 Kt 96343	Dt 96309 Kt 90909
11.	Bank imorati ijaraga berildi. Qanday buxgalteriya o'tkazmasi beriladi	Dt 16601 Kt 19909	Dt 16601 Kt 16103	Dt 16549 Kt 16529	Dt 16301 Kt 10301
12.	Bank imtiyozli aksiyalar bo'yicha dividendlarni hisoblash uchun bank ixtiyoriga tushayotgan foyda etmagan hollarda qanday buxgalteriya o'tkazmasi tuziladi	Dt 20200 Kt 10101	Dt 30903 Kt 29822	Dt 10101 Kt 29822	Dt 16103 Kt 29822
13.	Bank kassasiga mijozlar tomonidan naqd pul mablag'larining topshirilishi qanday kassa hujjatlari bilan rasmiylashtiriladi	Kirim kssa orderi	Pul cheki	E'lon	Chiqim kassa orderi
14.	Bank kassasi orqali jamg'arma depozitga jismoniy shaxsdan 100000,0 so'm kelib tushdi	Dt 16103 Kt 20206	Dt 20406 Kt 20200	Dt 10101 Kt 20406	Dt 20206 Kt 20406
15.	Bank kechki kassasiga "Lola" do'konidan e'lon bo'yicha naqd pul tushumi qabul qilindi	Dt 20200 Kt 16103	Dt 19903 Kt 20200	Dt 16103 Kt 10101	Dt 20200 Kt 19903
16.	Bank mijozga mehnat qurollari xarid qilish uchun (qo'shma korxonadan) 2 yil muddatga mikrocredit berdi	Dt 10101 Kt 20208	Dt 19909 Kt 16601	Dt 13101 Kt 20214	Dt 13801 Kt 10101
17.	Bank o'z aksiyalarini nominal qiymatidan yuqori narx bo'yicha sotib oldi	Dt 13101 Kt 20200	Dt 10101 Kt 20208	Dt 20200 Kt 16103	Dt 16103 Kt 30321, 30603

18.	Bank omboridagi 2 dona kompyuter foydalanishga berildi	Dt16601 Kt 19909	Dt 19923 Kt 16601	Dt 56614 Kt 16539	Dt 16535 Kt 16561
19.	Bank tomonidan 2,8 mln. so'mga qayta sotib olgan nominal qiymati 3,0 mln. so'mlik bankning o'z aksiyalari bekor qilindi va ustav kapitalining miqdori kamaytirildi	Dt 10101 Kt 16500	Dt 16103 Kt 10101	Dt 10101 Kt 20200	Dt 30318, 30603 Kt 32430
20.	Bank tomonidan asosiy vositalarni sotib olish uchun oldindan to'lov amalga oshirildi	Dt 16500 Kt 19909	Dt 19923 Kt 20200	Dt 29802 Kt 16103	Dt 20210 Kt 16103
21.	Bank tomonidan sotib olingan muddati o'tgan debitorlik qarzlari-ning qiymati qarzdor tomonidan to'liq to'lab berildi	Dt 11199 Kt 10700	Dt 16103 Kt 16500	Dt 11103 Kt 20200	Dt 10101 Kt 16600
22.	Bank xodimiga xizmat safari xarajatlari uchun 50000,0 so'm berildi	Dt 19908 Kt 10101	Dt 56302 Kt 19908	Dt 20200 Kt 19908	Dt 16103 Kt 20200
23.	Bank xodimlariga safar xarajatlari uchun naqd pul mablaglari berilishi qanday kassa hujjatlari bilan rasmiylashtiriladi	Kirim kassa orderi	E'lon	Chiqim kassa orderi	Pul cheki
24.	Bank asosiy vositalarini sotish yoki dispozitsiya qilishdan olingan foyda qaysi hisobvarag'ida aks ettiriladi?	56102	16103	16101	45909
25.	Bank asosiy vositalarini sotish yoki dispozitsiya qilishdan ko'rilgan zararlar qaysi hisobvaraqda aks ettiriladi?	40694	55902	42601	55595
26.	Bank asosiy vositalarining ijarasidan olingan daromadlar qaysi hisobvarag'ida aks ettiriladi?	56510	45901	10301	19909
27.	Bank binosi va boshqa imoratlarning eskirish summasi qaysi hisobvarag'ida aks ettiriladi?	42601	56602	42306	45995
28.	Bank bo'lmagan moliyaviy muassasalarga berilgan lizing qaysi hisobvarag'ida aks ettiriladi?	51104	50106	45994	15615
29.	Bank mulkini ko'chirish bilan bog'liq bo'lgan (Fraxt) xarajatlar qaysi hisobvarag'ida aks ettiriladi?	16103	20208	56310	29802
30.	Bank xizmatchilari uchun imtiyozlar qaysi hisobvarag'ida aks ettiriladi?	10301	16103	56106	20210

31.	Bank xizmatchilari uchun qilingan boshqa xarajatlar qaysi hisobvarag'ida aks ettiriladi?	45913	42601	56195	10301
32.	Bank xodimlari bilan hisob kitoblardagi olinishi lozim bo'lgan mablag'lar qaysi hisobvarag'ida aks ettiriladi?	19908	14300	16501	16500
33.	Banklar shaxsiy hisobvaraqlar nechta belgidan iborat?	5 ta,	4 ta,	20ta,	2 ta
34.	Banklarda ochiladigan shaxsiy hisobvaraqlar tarkibi sxemasi CCCCC - ko'rsatkichi nimani bildiradi?	Bank yoki mijozning unikal kodi	Balans hisobvarag'i	Shaxsiy hisobvarag'ining tartib raqami	Valuta kodi
35.	Banklarda ochiladigan shaxsiy hisobvaraqlar tarkibi SSSSSSSS sxema ko'rsatkichi nimani bildiradi?	nazorat kaliti	bank yoki mijoz kodi	bosh kitob-ning balans hisobvarag'i	valuta kodi
36.	Boshqa qarz qimmatli qog'ozlar bo'yicha foizli daromadlar qaysi hisobvarag'ida aks ettiriladi?	40794	20208	19909	29802
37.	Bankning boshqa banklardagi hisobvaraqlari bo'yicha ko'rilishi mumkin bo'lgan zararlarni qoplash zaxirasi (kontr-aktiv) qaysi hisobvarag'ida aks ettiriladi?	17401	10599	19949	22310
38.	Bankning boshqa ko'chmas mulkka qilingan investitsiyalaridan olingan daromadlar qaysi hisobvarag'ida aks ettiriladi?	56506	29802	45905	19908
39.	Bankning boshqa xususiy mulklarini sotish yoki dispozitsiya qilishdan olingan foyda qaysi hisobvarag'ida aks ettiriladi?	56104	10301	45913	19908
40.	Bankning boshqa xususiy mulklarini sotish yoki dispozitsiya qilishdan ko'rilgan zararlar qaysi hisobvarag'ida aks ettiriladi?	40613	56200	55906	55595
41.	Bankning imoratlari – Binolar va boshqa imoratlar qaysi hisobvarag'ida aks ettiriladi?	90923	16509	13105	14500
42.	Bankning to'lanmagan akseptlari bo'yicha mijoz majburiyatlari	29822	16321	10700	10701

	yuzasidan hisoblangan foizlar qaysi hisobvarag'ida aks ettiriladi?				
43.	Binolar va boshqa imoratlarning yig'ilgan eskirish summasi (kontraktiv) qaysi hisobvarag'ida aks ettiriladi?	16511	15500	13105	13107
44.	Boshqa aktivlar bo'yicha ko'rilishi mumkin bo'lgan zararlarni qoplash zaxirasi (kontr-aktiv) qaysi hisobvarag'ida aks ettiriladi?	92705	19999	10301	16105
45.	Boshqa aktivlar qaysi hisobvarag'ida aks ettiriladi?	20696	10301	16105	19997
46.	Boshqa banklardagi hisobvaraqlar – Depozitlar qaysi hisobvarag'ida aks ettiriladi?	17509	21966	20413	10597
47.	Boshqa banklardagi vakillik hisobvaraqlari – Nostro qaysi hisobvarag'ida aks ettiriladi?	15669	10501	14305	30907
48.	Boshqa banklardan olinishi lozim bo'lgan hisoblangan foizlar qaysi hisobvarag'ida aks ettiriladi?	22506	16303	22202	15609
49.	Boshqa banklardan olinishi lozim bo'lgan mablag'lar – naqd pullar qaysi hisobvarag'ida aks ettiriladi?	30303	29814	10507	13443
50.	Boshqa banklarga berilgan lizing qaysi hisobvarag'ida aks ettiriladi?	15601	22407	20616	22204
51.	Boshqa banklarning vakillik hisobvaraqlari – (Vostro, overdraft) qaysi hisobvarag'ida aks ettiriladi?	10505	23410	23508	40201
52.	Boshqa foizsiz daromadlar qaysi hisobvarag'ida aks ettiriladi?	45994	16103	19909	29802
53.	Boshqa foizsiz xarajatlar qaysi hisobvarag'ida aks ettiriladi?	55995	56201	56203	56595
54.	Boshqa muddati uzaytirilgan xarajatlar qaysi hisobvarag'ida aks ettiriladi?	16515	10101	16103	19929
55.	Boshqa operatsion xarajatlar qaysi hisobvarag'ida aks ettiriladi?	56795	16600	15600	20208
56.	Boshqa qarz qimmatli qog'ozlar bo'yicha foizli daromadlar qaysi hisobvarag'ida aks ettiriladi?	30324	42210	42601	40694
57.	Boshqa qimmatli qog'ozlar qaysi hisobvarag'ida aks ettiriladi?	10779	11900	23000	12645

58.	Boshqalarga operatsion ijaraga berilgan asosiy vositalar qaysi hisobvarag'ida aks ettiriladi?	56802	29802	16549	19909
59.	Boshqalarga operatsion ijaraga berilgan asosiy vositalarning yig'ilgan eskirish summasi (kontraktiv) qaysi hisobvarag'ida aks ettiriladi?	42405	16551	29802	19909
60.	Belgilangan summada chet el valutarini muayyan vaqt davomida yoki ma'lum bir sanagacha belgilangan narx bo'yicha sotib olish yoki sotish huquqini beruvchi bitim bu ...	SPOT bitimi	SVOP bitimi	OPSION bitimi	FOR-VARD bitimi.
61.	Chet el kapitali ishtirokidagi korxonalariga berilgan lizing qaysi hisobvarag'ida aks ettiriladi?	15609	16303	15619	12248
62.	Davlat korxonalariga berilgan muddati o'tgan qisqa muddatli kreditlar tegishli zaxira hisobidan qoplandi?	Dt 12701 Kt 12705	Dt 12705 Kt 16103	Dt 12799 Kt 12705	Dt16106 Kt 20200
63.	Davlat korxonasiga mahsulot sotib olish uchun kredit berildi. Agar mol yetkazib beruvchiga boshqa bankdan xizmat ko'rsatilsa, qanday buxgalteriya yozuvi tuziladi?	Dt 16103 Kt 20200	Dt 10101 Kt 19909	Dt 19909 Kt 20200	Dt 12701 Kt 16103
64.	Davlat korxonasiga mahsulotlar sotib olish uchun kredit berildi. Agar mol yetkazib beruvchiga boshka bankdan xizmat ko'rsatilsa, qanday buxgalteriya yozuvi tuziladi?	Dt 10700 Kt 20200	Dt 10301 Kt 16103	Dt 16103 Kt 10301	Dt 12701 Kt 10301
65.	Davlat korxonalariga, tashkilot va muassasalariga berilgan lizing qaysi hisobvarag'ida aks ettiriladi?	13199	90303	15607	56838
66.	Davlat obligatsiyalari bo'yicha foizli daromadlar qaysi hisobvarag'ida aks ettiriladi?	56104	29803	40605	19909
67.	Davlat obligatsiyalari bo'yicha foizli daromadlar qaysi hisobvarag'ida aks ettiriladi?	42409	20208	40605	20214
68.	Davlat obligatsiyalari qaysi hisobvarag'ida aks ettiriladi?	10705	12323	15420	16601
69.	Davlat xazina veksellari qaysi	15900	10701	11000	12100

	hisobvarag'ida aks ettiriladi?				
70.	Davlat xazina veksellari bo'yicha foizli daromadlar qaysi hisobvarag'ida aks ettiriladi?	56102	40601	19908	29803
71.	Elektr energiyasi va isitish tarmog'lari xarajatlari qaysi hisobvarag'ida aks ettiriladi?	29802	56210	45902	20208
72.	ETT orqali plastik kartochalar bilan hisob-kitob operat siyalari bo'yicha (bank – emitent tomonidan avtomatlashtirilmasdan amalga oshiriladigan hisob-kitoblar, bank – ekvayerda savdo korxonalaridan olingan elektron hujjatlar asosida uning hisobvarag'iga mablag'lar kirim qilinishi qanday buxgalteriya o'tkazmasi bilan rasmiylashtiriladi?	Dt 20103 Kt 10101	Dt 20200 Kt 16103	Dt 16103 Kt10301	Dt 10101 Kt 10109
73.	ETT orqali plastik kartochkalar bilan hisob - kitob operatsiyalari bo'yicha (bank – emitent tomonidan avtomatlashtirilmasdan amalga oshiriladigan hisob-kitoblar, bank – ekvayerdan olingan debetli memorial order asosida bank – emitentda qanday buxgalteriya o'tkazmasi tuziladi?	Dt 16101 Kt 16103	Dt 16103 Kt 20200	Dt 20200 Kt 20208	Dt 13101 Kt 20200
74.	Faktoring operatsiyalari bo'yicha bank moliyviy agentga to'lovni amalga oshirish uchun to'lovning talab qilib olinguncha asosiy depozit hisobvarag'ida mablag'lar yetishmagan taqdirda to'lovchining bankida to'lov hujjatlari hisobi qanday buxgalteriya o'tkazmasi bilan rasmiylashtiriladi?	Dt 90963 Kt 96321	Dt 11103 Kt 11101	Dt 96328 Kt 90963	Dt90961 Kt 96349
75.	Faktoring operatsiyasi bo'yicha mijoz tomonidan bankga taqdim etilgan to'lov talabnomalari hisobi qanday yuritiladi?	Dt 11101 Kt 20200	Dt16103 Kt 20208	Dt 11103 Kt 11101	Dt 90966 Kt 96331

76.	“Farxod” fermer xo‘jaligi o‘z xodimlariga safar xarajatlari bo‘yicha bo‘nak berish uchun bankdan 30000,0 so‘m miqdorida naqd pul mablag‘larini oldi?	Dt 30303 Kt 20208	Dt 20208 Kt 10101	Dt 10301 Kt 19903	Dt 19908 Kt20200
77.	“Farxod” fermer xo‘jaligi tomonidan akseptlangan summasi 2,0 mln. so‘mlik talabnoma bo‘yicha “Venera” qo‘shma korxonasiga pul mablag‘lari o‘tkazib berildi. “Farxod” fermer xo‘jaligining hisobvarag‘ida 150000,0 so‘m mavjud.	Dt 96319 Kt 90962	Dt 20208 Kt 20214	Dt 90963 Kt 96321	Dt 19908 Kt20200
78.	“Farxod” fermer xo‘jaligidan 2,0 mln. so‘m miqdorida muddatli depozitlar qabul qilindi.	Dt 16103 Kt 20212	Dt 10101 Kt 10103	Dt 10700 Kt 10800	Dt 19908 Kt20200
79.	Fermer xo‘jaligiga berilgan mikrocredit bo‘yicha mijozning muddatli majburiyatnomasi rasmiylashtirildi va buxgalteriyaga kirim qilish uchun topshirildi. (KTX/v)?	Dt 13101 Kt 16103	Dt 91901 Kt 96345	Dt 16103 Kt 20200	Dt16103 Kt 20210
80.	Gudvill qaysi hisobvaraqa aks ettiriladi?	40701	29802	19909	16617
81.	Hisobdan chiqarilgan mablag‘-larning qaytarilishi qaysi hisobvaraqa aks ettiriladi?	56106	45921	10301	19909
82.	Hisoblangan boshqa foizsiz daromadlar qaysi hisobvaraqa aks ettiriladi?	16413	15600	15606	10601
83.	Hisoblangan boshqa soliqlar qaysi hisobvaraqa aks ettiriladi?	55614	22504	20210	20214
84.	Hisoblangan daromad (foyda) soliqlari qaysi hisobvarag‘ida aks ettiriladi?	30303	20214	20210	22502
85.	Hisoblangan foizsiz daromadlar bo‘yicha ko‘rilishi mumkin bo‘lgan zararlarni qoplash zaxirasi (kontr-aktiv) qaysi hisobvaraqa aks ettiriladi?	51501	10509	16499	10506
86.	Harakatsiz aktivlar qaysi hisobvaraqa aks ettiriladi?	23504	10301	19949	16013
87.	Ijara to‘lovi qaysi hisobvaraqa aks ettiriladi?	45601	45606	10301	56202
88.	Ijtimoiy himoya bo‘yicha	56118	45901	45909	10301

	xarajatlar qaysi hisobvaraqda aks ettiriladi?				
89.	Ijtimoiy sug'urta bo'yicha badallar qaysi hisobvaraqda aks ettiriladi?	45995	56114	16103	10301
90.	Inkasso qilingan pul tushumlari va cheklar qaysi hisobvaraqda aks ettiriladi?	30303	20200	20208	19903
91.	Investitsiya qilingan ko'chmas mulkning eskirish summasi qaysi hisobvaraqda aks ettiriladi?	90141	56606	40200	40506
92.	Investitsiya qilingan ko'chmas mulkning eskirish summasi qaysi hisobvaraqda aks ettiriladi?	45601	20208	56606	20202
93.	Ish haqi qaysi hisobvaraqda aks ettiriladi?	10301	56102	16103	16501
94.	Jarima va penya xarajatlari qaysi hisobvaraqda aks ettiriladi?	10301	16103	56718	20208
95.	Jismoniy shaxslarga berilgan qisqa muddatli kreditlar bo'yicha foiz hisoblandi?	Dt 12500 Kt 20200	Dt 10300 Kt 16309	Dt 16309 Kt 10301	Dt 16309 Kt 42001
96.	Jismoniy shaxslarga berilgan qisqa muddatli kreditlar bo'yicha foiz hisoblandi?	Dt 12500 Kt 20208	Dt 42001 Kt 20200	Dt 20200 Kt 16103	Dt 16309 Kt 42001
97.	Jismoniy shaxslarga berilgan lizing qaysi hisobvaraqda aks ettiriladi?	55403	21012	22203	15603
98.	Joriy balans qiymati 700,0 ming so'mlik bank asosiy vositalari boshqa bankka 850,0 ming so'mga sotildi	Dt 16103 Kt 29802	Dt 29802 Kt 16500	Dt 29802 Kt 45909	Dt 16500 Kt 13100
99.	Kirim hujjatlariga asosan, bank omboriga qabul qilingan asosiy vositalarning qiymati sotuvchiga to'lab berildi?	Dt 19909 Kt 16103	Dt 19923 Kt10101	Dt 29802 Kt 16103	Dt 19923 Kt 16103
100	Kitob, gazeta va boshqa davriy nashriyotlar bo'yicha xarajatlar qaysi hisobvaraqda aks ettiriladi?	20208	56418	19909	29802
101	Korxonalarining qarz qimmatli qog'ozlari qaysi hisobvaraqda aks ettiriladi?	10711	23645	13245	19909
102	Korxonaga berilgan qisqa muddatli kreditlar muddatida qaytarilmagan hollarda qanday buxgalteriya o'tkazmasi beriladi?	Dt 13101 Kt 13105	Dt 13105 Kt 13101	Dt 13101 Kt 10301	Dt 13101 Kt 13199
103	Korxonalarining qarz qimmatli	56108	29809	40613	19909

	qog'ozlari bo'yicha foizli daromadlar qaysi hisobvaraqa aks ettiriladi?				
104	Korxonalarining qarz qimmatli qog'ozlari bo'yicha foizli daromadlar qaysi hisobvaraqa aks ettiriladi?	23442	55430	55595	40613
105	Korxonaning ulushli qimmatli qog'ozlari qaysi hisobvaraqa aks ettiriladi?	10719	10800	11900	12001
106	Kreditlar bo'yicha hisoblangan foizlar qaysi hisobvaraqa aks ettiriladi?	30303	16309	30318	20214
107	Keltirilgan hisobvaraqlardan qaysi biri birinchi tartibli hisobvaraqa?	Xorijiy korxonalar ga investitsiya qilingan xususiy kapital	Jismoniy shaxslarning jamgarma depozitlari	Ustav kapitali	Transport vositalari
108	Keltirilgan hisobvaraqlardan qaysi biri ikkinchi tartibli hisobvaraqa?	Rezerv kapital	Davlat korxonalarining muddatli depozitlari	Asosiy vositalar	Nomoddiy aktivlar
109	Keltirilgan hisobvaraqlardan qaysi biri aktiv hisobvaraqa hisoblanadi?	Qisqa muddatli kreditlar bo'yicha foizli daromadlar	Eskirish xarajatlari	Aksiya-dorlik kapitali	Foyizli daromadlar
110	Lizing bo'yicha hisoblangan foizlar (moliyaviy ijara) qaysi hisobvarag'ida aks ettiriladi?	40201	10800	16323	10801
111	Lizing obyektining sotib olish - sotish shartnomasiga asosan sotuvchiga (boshqa bankda xizmat ko'rsatadi) to'lov amalga oshirildi?	Dt 20208 Kt 16103	Dt 11101 Kt 20208	Dt 15613 Kt 16103	Dt 19909 Kt 20208
112	Lizing oluvchi bankka lizing munosabati bilan sarflangan mablag'larning qaytarilishi kafolati sifatida uchinchi shaxs	Dt 16549 Kt 16535	Dt 16309 Kt 42600	Dt 94503 Kt 96381	Dt 16103 Kt 16549

	kafilligi taqdim etildi. (TKX/v)				
113	Lizing oluvchi tomonidan bankka lizing to'lovi to'lab berildi.	Dt 20208 Kt 15613	Dt 20208 Kt 16323	Dt 20208 Kt 45294	Dt 1010 Kt 19909
114	Lizing operatsiyalari bo'yicha lizing daromadi hisoblansa qanday buxgalteriya o'tkazmasi bilan rasmiylashtiriladi?	Dt 16323 Kt 45109	Dt 15301 Kt 20214	Dt 20214 Kt 15301	Dt 20214 Kt 16549
115	Lizing shartnomasining muddati tugagandan so'ng bankga lizing obyektining qoldiq qiymati to'lab berildi va lizing objekti lizing oluvchi obyektiga o'tdi?	Dt 16103 Kt 10101	Dt 16549 Kt 20200	Dt 20200 Kt 16103	Dt 20200 Kt 19997
116	Lizing bo'yicha ko'rilishi mumkin bo'lgan zararlarni qoplash zaxirasi (kontr-aktiv) qaysi hisobvarag'ida aks ettiriladi?	15699	44005	42509	16303
117	Mahsulot yetkazib beruvchi akkreditivning barcha shartlariga rioya qilinganligini hamda mahsulotlar yuklab jo'natilganligini tasdiqlovchi hujjatlarni o'z bankiga taqdim etdi?	Dt 10501 Kt 16103	Dt 16103 Kt 10101	Dt 22602 Kt 20210	Dt 10301 Kt 10101
118	Markaziy bankdagi boshqa hisobvaraqlar – depozitlar qaysi hisobvarag'ida aks ettiriladi?	12509	13309	12599	10397
119	Markaziy bankdagi majburiy zaxirasi qaysi hisobvarag'da aks ettiriladi?	15911	17301	10309	16321
120	Markaziy bankdagi vakillik hisobvarag'i – (Nostro) qaysi hisobvaraqda aks ettiriladi?	16505	10301	94503	18901
121	Markaziy bankdan olinishi lozim bo'lgan hisoblangan foizlar qaysi hisobvarag'ida aks ettiriladi?	21402	44501	16301	15699
122	Mijoz bank aksiyalarini 1200 so'm narx bo'yicha sotib olish uchun a'zo bo'ldi va 300 so'm miqdorida qisman to'lovni amalga oshirdi?	Dt 10101 Kt 20200	Dt 10101 Kt 30303 yoki 30309	Dt 96314 Kt 90327	Dt 20208 Kt 16103
123	Mijoz olingan mikrokredit ta'minoti uchun bankka qimmatli qog'ozlar garovini taqdim etdi?	Dt 10101 Kt 16103	Dt 30309 Kt 90303	Dt 94501 Kt 96381	Dt 20208 Kt 16103
124	O'zbekiston Respublikasining "Banklar va bank faoliyati to'g'risidagi" Qonun qachon qabul	1996-yil 21-dekabr	1996-yil 30-avgust	1996-yil 2-sentabr	1996-yil 25-aprel

	qilingan?				
125	O'zbekiston Respublikasining "Buxgalteriya hisobi to'g'risida"gi Qonuni qachon qabul qilingan?	1996-yil 24-aprel	1996-yil 25-aprel	1996-yil 20-avgust	2016-yil 13-aprel
126	Operatsion kun oxirida kassadagi naqd pul mablag'lari qoldig'i belgilangan kassa limitidan 100000,0 so'mga oshiq ekanligi aniqlandi va XKKM ga jo'natildi?	Dt 16103 Kt 20208	Dt 10109 Kt 10101	Dt 19903 Kt 20210	Dt 20212 Kt 19903
127	Passiv hisobvaraqlar sxemasida oxirgi qoldiq qanday aniqlanadi?	Dt.q+Dt bo'yicha aylanma - Kt bo'yicha aylanma	Kt.q -Dt bo'yicha aylanma - Kt bo'yicha aylanma	Kt.q +Kt bo'yicha aylanma - Dt bo'yicha aylanma	Kt.q -Dt bo'yicha aylanma+ Kt bo'yicha aylanma
128	Qayta sotib olingan bankning o'z aksiyalari ikkilamchi bozorda qayta sotib olish narxidan yuqori narx bo'yicha qayta sotildi?	Dt 10101, 30603 Kt 30324	Dt 16103 Kt 20200	Dt 10101 Kt 16103	Dt 30315 Kt 30603, 30321
129	Quyidagi hisobvaraqlardan qaysi biri passiv hisobvaraq?	Aylanma kassadagi naqd pullar	Qimmatli qog'ozlar blankalari	Rezerv kapitali	Ma'muriy xarajatlar
130	Quyidagi javoblarning qaysi biri banklarning passiv operatsiyalari hisoblanadi?	Bank mijozlarga kredit berish	Boshqa banklardan kredit olish	Mijozga faktoring xizmati ko'rsatish	Qimmatli qog'ozlarni investitsiya qilish
131	Quyidagi javoblarning qaysi birida tijorat banklarning buxgalteriya hisobi hisobvaraqlar rejasining xarajatlar bo'limiga tegishli bo'lgan birinchi tartibli hisobvaraqlar raqami keltirilgan?	10700 92722	16500 45000 19900	54900 50100	40201 40600
132	Ro'yxatdan o'tkazilgan aksiyalar bo'yicha aksiyadorlar tomonidan aksiyalar uchun a'zolik badali to'liq to'lab berilgandan so'ng, ularga aksiyalarning sotilishi qanday buxgalteriya o'tkazmasi bilan rasmiylashtiriladi?	Dt 20200 Kt 16103	Dt 16103 Kt 30306	Dt 10101 Kt 20200	Dt 90960 Kt 96314

133	“Sharq” xususiy firma-sining hisobvarag‘idan 250,0 ming so‘m o‘tkazib berish uchun davlat korxonasi (shu bankda xizmat ko‘rsatiladi) to‘lov talabnomasi kelib tushdi va 1-kartotekaga kirim qilindi (KTX/v)	Dt 20208 Kt 16103	Dt 90962 Kt 96319	Dt 16103 Kt 20200	Dt 20210 Kt 20208
134	Sotib olingan debitorlik qarzlari bo‘yicha ko‘rilishi mumkin bo‘lgan zararlarni qoplash zaxirasi tashkil qilindi?	Dt 20200 Kt 45217	Dt 16103 Kt 10700	Dt 56814 Kt 11199	Dt 16500 Kt 11105
135	Sotib olingan debitorlik qarzidorlar tomonidan o‘z muddatida to‘lab berilmadi va muddati o‘tgan debitorlik qarzlari sifatida qayta tasniflandi.	Dt 11101 Kt 45600	Dt 16103 Kt 20200	Dt 11103 Kt 11101	Dt 16103 Kt 20210
136	Sotib olingan, qayta ta‘mirlashga muhtoj imorat qabul qilish – topshirish dalolatnomasiga asosan qabul qilib olinganda qanday buxgalteriya yozuvi beriladi?	Dt 17100 Kt 19909	Dt 15101 Kt 16103	Dt 16505 Kt 19909	Dt 15300 Kt 13100
137	Talabnomaga asosan bank omborida KBTEBlar tegishli bo‘limlarga berilishi qanday buxgalteriya yozuvi bilan rasmiylashtiriladi?	Dt 16103 Kt 29802	Dt 10101 Kt 19909	Dt 56406 Kt 19921	Dt16600 Kt 15300
138	Tijorat banklari buxgalteriya hisobining hisobvaraqlar rejasi nechta bo‘limdan iborat?	3 ta	5 ta	8 ta	6 ta
139	Tijorat banklari buxgalteriya hisobining balans hisobvaraqlar kodi nechta belgidan iborat?	6 ta	20 ta	5ta	2 ta
140	Tijorat banklarida buxgalteriya hisobining necha xil usullari bor?	3 xil	5 xil	8 xil	9 xil
141	Transport vositalari uchun eskirish summasi hisoblanganda qanday buxgalteriya yozuvi beriladi?	Dt 56610 Kt 16531	Dt 16529 Kt 13101	Dt 10101 Kt16309	Dt16203 Kt 16529
142	Ustav kapitalini kamaytirish maqsadida bekor qilish uchun qayta sotib olingan bankning o‘z aksiyalari blankalari qanday buxgalteriya yozuvi bilan kirim qilinadi?	Dt 10101 Kt 20208	Dt 16103 Kt 20200	Dt 10301 Kt 16103	Dt 90327 Kt 96314
143	Ozbekiston Respublikasining “valutani tartibga solish	1995 yil 21 dekabr	1996 yil 25 dekabr	1996 yil 30 avgust	1997 yil 24 aprel

	to'g'risidagi qonun" qachon qabul qilingan?				
144	Valuta operatsiyalari-ning qaysi turida bitim bo'yicha hisob-kitob ikki kundan keyin ma'lum muddat ichida, u tuzilgan sanada belgilangan kurs bo'yicha amalga oshiriladi.	SPOT bitimi	SVOP bitimi	OPSION bitimi	FORVAR D bitimi.
145	Valuta operatsiyalarining aysi turida bitim bo'yicha hisob – kitoblar bitimi tuzilgandan keyin ikki ish kuni davomida, bitim tuzilgan sanada belgilangan kurs bo'yicha oshiriladi	SPOT bitimi	SVOP bitimi	OPSION bitimi	FORVAR D bitimi.
146	Xususiy korxonaga berilgan qisqa muddatli kreditlar bo'yicha ko'rilishi mumkin bo'lgan zararlarni qoplash zaxirasi tashkil qilindi?	Dt 13101 Kt 13199	Dt 13105 Kt 13101	Dt 13199 Kt 13105	Dt 56802 Kt 13199
147	Xususiy korxonaga berilgan qisqa muddatli kreditlar muddatida qaytarilmagan hollarda qanday buxgalteriya o'tkazmasi beriladi?	Dt 15500 Kt 16600	Dt 13105 Kt 13101	Dt 14500 Kt 16103	Dt 16500 Kt 13199
148	Yakka tartibdagi tadbirkorlarga berilgan qisqa muddatli kreditlar bo'yicha hisoblangan foizlar bankka kelib tushdi	Dt 12601 Kt 16309	Dt 10301 Kt 20200	Dt 10301 Kt 16103	Dt 10101 Kt 16103
149	Yakka tartibdagi tadbirkorlarga berilgan qisqa muddatli kreditlar bo'yicha hisoblangan foizlar bankka kelib tushdi?	Dt 20218 Kt 16309	Dt 16103 Kt 12601	Dt 16103 Kt 12501	Dt 12601 Kt 16103
150	Ziyo xususiy firmasining hisobvarag'idan 300,0 ming so'm o'tkazib berish uchun nafaqa fondidan inkasso topshiriqnomasi kelib tushdi. Mijozning hisobvarag'ida pul mablag'i mavjud emas (KTX/v).	Dt 20208 Kt 23402	Dt 90963 Kt 96321	Dt13100 Kt 14500	Dt 15200 Kt 16100

GLOSSARIY

Abonent – abonementdan foydalanuvchi shaxs. Abonent bilan pulli abonement uchun naqd va naqd pulsiz hisob-kitob amalga oshiriladi.

Abonent to‘lovi – pulli abonementdan foydalangani uchun abonementning to‘lovi.

Agent – ishlab chiqaruvchilarning mahsulotlarini sotishdagi doimiy vakili. Baho va shartlarni, agent vazifalarini ishlab chiqaruvchi belgilaydi. Masalan, agent mahsulotning ma’lum bir qismini ma’lum bir hududda sotadi yoki kelishuvlardagi huquqlari chegaralangan bo‘ladi.

Agent kelishuvi – shartnoma turi bo‘lib, jismoniy yoki yuridik shaxs bilan tuziladi. Shartnomada buyurtmachi nomidan va uning hisobiga ma’lum bir Majburiyatlarni agent tomonidan bajarilishi kelishib olinadi.

Akkreditiv (lat. accredo - ishonaman) – naqd pulsiz hisob-kitob turlaridan biri. Ma’lum bir tovar va xizmatlar uchun belgilangan muddatda mol yetkazib beruvchilar bilan hisob-kitoblar uchun ajratilgan pul mablag‘idir.

Aksiya – aksiyadorlik jamiyati kapitaliga ma’lum bir ulushning qo‘shilganligiga guvoh beruvchi va dividend ko‘rinishida foydaning bir qismini olishga huquq beruvchi qimmatbaho qog‘oz.

Aksiyadorlar – aksiyadorlik jamiyatining a‘zosi bo‘lib, bunga bir yoki bir necha aksiyalarni sotib olish orqali erishadi.

Aksiz – bilvosita soliq turi bo‘lib, yalpi iste’mol tovarlari (masalan, tamaki, alkogol ichimligi mahsulotlari) ga belgilanadi: davlatga yalpi iste’moldagi tovarlarni ishlab chiqaruvchilar va sotuvchilar tomonidan to‘lanadi. Aksiz summasi tovar bahosiga yoki xizmatlar tariflariga qo‘shiladi.

Aksept (lat. accepkuk - qabul qilingan) – belgilangan sharoit bo‘yicha shartnoma tuzishga rozilik berish. Naqd pulsiz hisob-kitobda aksept xaridorning mol yetkazib beruvchi taqdim qilgan hisobini to‘lashga rozilik bildiradi.

Akseptant (lat. acceptane - qabul qiluvchi) – hisob bo‘yicha to‘lovni amalga oshirishga rozilik bergan tashkilotlar, korxonalar va muassasalar yoki shaxslar.

Akseptlash (*lat. acceptare - qabul qilish*) – to‘lov hisobini qabul qilish, mol yetkazib beruvchi hisobvarag‘iga to‘lovni o‘tkazishga rozilik berish.

Aktiv – buxgalteriya balansining bir qismi bo‘lib, ma‘lum bir muddatga subyekt mablaglarining tarkibi va joylanishini pul ko‘rinishida aks ettiradi.

Aksiya – o‘z egasining aksiyadorlik jamiyati foydasining bir qismini dividendlar tarzida olishga, aksiyadorlik jamiyatini boshqarishda ishtirok etishga va u tugatilganidan keyin qoladigan mol-mulkning bir qismiga bo‘lgan huquqini tasdiqlovchi, amal qilish muddati belgilanmagan egasining nomi yozilgan emissiyaviy qimmatli qog‘oz.

Aksiyalarni birlamchi chiqarish – aksiyadorlik jamiyatining muassislari orasida joylashtiriladigan aksiyalarning paydo bo‘lishiga qaratilgan harakatlari.

Aksiyalarni qo‘shimcha chiqarish – aksiyadorlik jamiyatining birlamchi chiqarilgan aksiyalar joylashtirilgandan so‘ng amalga oshiriladigan aksiyalarning paydo bo‘lishiga qaratilgan harakatlari.

Almashtirishga tegishli nomoddiy aktivlar – bular firmaning boshqa aktivlaridan alohida idenfitsiyalashtiriladigan va alohida sotilishi mumkii bo‘lgan nomoddiy aktivlar demakdir. Masalan, patentlar, mualliflik huquqlari, franshiza va savdo markalari (lekin tashkiliy xarajatlar emas). Ular sotib olingan yoki firma ichida ishlab chiqarilgan bo‘lishi mumkin.

Aloqador kredit oluvchi – ipoteka krediti oluvchi bilan birga yashaydigan, kredit va uning foizlari bo‘yicha oylik to‘lovlarda ishtirok etuvchi hamda kredit bo‘yicha foizlarni to‘lash va uni qaytarishda birgalikda (solidar) javobgar bo‘ladigan uning oila a‘zolari.

Amortizatsiya – eskirishning qiymatdagi ifodasi bo‘lib, asosiy vosita aktivning butun xizmati davomida xarajatlarga qo‘shiladigan amortizatsiya qiymatini sistematik ko‘rinishda taqsimlashdir.

Analitik hisob – ma‘lum bir ko‘rsatkich, mablag, jarayon natijasida sodir bo‘lgan hodisalarni maydalab, alohida pul, kerak bo‘lgan hollarda esa, boshqa o‘lchov birliklari ko‘rinishida hisobga olib borish.

Arbitraj (*fr. arbitrage*) – tomonlarning arbitrga murojaati bilan kelishmovchilikni hal qilish yo‘li. Arbitraj xo‘jalik hisobidagi

shartnoma va reja, intizom va qoidalarni mustahkamlash imkonini beradi.

Asosiy vositalar – bu material (moddiy) aktivlar bo‘lib, bank faoliyatida bir yildan uzoq xizmat qiladigan va ijaraga berilishi mumkin bo‘lgan buyumlardir.

Asosiy vositalarning eskirishi – bu asosiy vosita obyektlarining dastlabki imkoniyatlarini yo‘qotganligini tavsiflovchi jarayondir.

Aval – vasika yuzasidan topshiriq. Bunday topshiriq vasikaning old tomoniga yoki unga birlashtirilgan varaqa (alonj)ga imzo shaklida beriladi.

Aval krediti – bankning mijozi Majburiyatlarini qoplash kreditlari. Aval krediti mijoz mustaqil ravishda Majburiyatlarini to‘lash qobiliyatini yo‘qotgan hollarda beriladi.

Avans (fr. avance) – mo‘ljallangan xarajat va to‘lov uchun berilgan pul mablag‘lari. Davlat Markaziy bankining ko‘rsatmasiga ko‘ra avans xo‘jalik yurituvchi subyektlarning kassa jarayonlarini olib borish qoidalariga asosan qat’iy belgilangan maqsadlar uchun beriladi.

Aylanma kassa – naqd pul va boshqa qimmatliklarni qabul qilib olish, ularni boshqa qimmatliklardan alohida saqlash hamda chiqim qilish uchun tashkil etilgan kassa.

Baho – tovar qiymatining puldagi ko‘rinishi.

Balans (fr. balance- muvazanat, tarozining ikki pallasi) – doimiy o‘zgarishda va o‘zaro bog‘liq kattaliklarning holatini ko‘rsatuvchi, ko‘rsatkichlar tizimi, tenglik. Balans ikki qismdan iborat bo‘lib, belgilangan muddatga tuziladi.

Bank – tijorat tashkiloti bo‘lib, O‘zbekiston Respublikasi Markaziy banki tomonidan berilgan litsenziya asosida bank faoliyati deb hisoblanadigan yuridik va jismoniy shaxslardan depozitlar qabul qilish hamda qabul qilingan mablag‘lardan tavakkal qilib kredit berish yoki investitsiyalash uchun foydalanish, to‘lovlarni amalga oshirish kabi faoliyatlar majmuini amalga oshiradigan yuridik shaxs.

Bank amaliyot kuni – bank ish kunining bir qismi bo‘lib, bankka kelib tushgan barcha pul hisob-kitob hujjatlarini qabul qilish, rasmiylashtirish va buxgalteriya hisobi hisobvaraqlarida aks ettirish uchun ajratilgan vaqt.

Bank buxgalteriya apparati – pul hisob-kitob hujjatlarini rasmiylashtirish, bank operatsiyalarini bajarish va ularni ichki

nazoratdan o'tkazish hamda hisob registrilarida qayd etish hamda buxgalteriya hisobotlarini tayyorlash bilan shug'ullanuvchi xodimlar guruhi.

Bank emitent – muomalaga pul belgilari, qimmatbaho qog'ozlar, to'lov-hisob-kitob hujjatlarini chiqaruvchi bank.

Bank hisobvarag'i – bank hisobvarag'i shartnomasini tuzish orqali bank mijoz hisobvarag'iga kelib tushgan pul mablag'larini qabul qilish va kiritib qo'yish, mijozning hisobvarag'idagi tegishli mablag'larni o'tkazish va berish hamda hisobvara bo'yicha boshqa operatsiyalarni amalga oshirish to'g'risidagi topshiriqlarni bajarish vazifasini o'z zimmasiga olishi natijasida bank va mijoz o'rtasida vujudga keladigan munosabatlarni amalga oshirish vositasi.

Bank ish kuni – qonun hujjatlari bilan belgilangan kun ichida o'rnatilgan ish vaqti.

Bank korrespondent – boshqa banklar bilan o'zaro munosabatlarda bo'ladigan va ularning topshiriqlari bilan ma'lum bir moliyaviy jarayonlarni bajaruvchi bank.

Bank sindikati – sinditsiyalashtirilgan kredit berish borasida ikki yoki undan ortiq banklar o'rtasida o'zaro kelishuv.

Bank talablari – bank oldidagi barcha majburiyatlar.

Bank-agent – tijorat banklari tomonidan jismoniy shaxslardan sotib olingan naqd chet el valutasini qabul qilib oluvchi hamda naqd chet el valutasini jo'natgan bankning Bosh banki vakillik hisobvarag'iga naqdsiz ko'rinishdagi chet el valutasini o'tkazib beruvchi tijorat banki va uning joylardagi filiallari.

Banknotlar – Markaziy bank tomonidan turli nominaldagi naqd qog'oz pullar shaklida muomalaga chiqarilgan pullar.

Banko – bankning qimmatbaho qog'ozlarni sotish va sotib olishi bo'yicha belgilangan baho (kurs).

Bankomat – mijozlar tomonidan bankning plastik kartalari orqali o'ziga o'zi xizmat ko'rsatish uchun mo'ljallangan elektron-mexanik qurilma.

Bankrotlik – to'lov qobiliyatini yo'qotgan qarzdor, ya'ni qarzlarni to'lash imkoniyatiga ega bo'lmagan tugatilayotgan yuridik va jismoniy shaxs.

Barter – pul emas, balki tovar ko'rinishida bo'lgan o'zaro xo'jalik munosabatlari.

Barter kelishuvi – pul to‘lovisiz tovarga mulkchilik huquqini tovar almashish orqali berish (tabiiy almashishi). Barter kelishuvi ikki tomonlama va ko‘p tomonli ko‘rinishga ega bo‘lishi mumkin. Barter kelishuvining obyekti ma’lum bir tovar turlari bo‘lib, u tomonlar tuzgan shartnomada aniqlab olinadi.

Bek-ofis – bankning tarkibiy qismi bo‘lib, Front-ofis tomonidan dastlabki nazoratdan o‘tgan va ijro uchun taqdim qilingan operatsiyalarni joriy nazoratdan o‘tkazish va bank operatsiyalarini amalga oshiruvchi buxgalterlar guruhi.

Birja – bozorning tashkiliy shakli bo‘lib, tovarlar, qimmatbaho qog‘ozlar, valuta va ishchilarning erkin savdosi amalga oshiriladi (tovar birjasi, mehnat birjasi, fond birjasi, valuta birjasiga qarang).

Birja bahosi – birja savdosi orqali sotilayotgan tovarlar bahosi bo‘lib, tegishli tovar bahosining darajasi va dinamikasi yuzasidan ma’lumotlarning muhim va ishonchli manbai hisoblanadi.

Birja kotirovkasi – birja kopiroval komissiyasi tomonidan ro‘yxatga olinadigan va e‘lon qilinadigan savdo birjasining tovarlar bahosi va qimmatbaho qog‘ozlar kursi.

Birja poshlinasi – birja qo‘mitasi tomonidan birja kelishuvlarini amalga oshirish huquqi uchun qimmatbaxo qog‘oz xaridorlaridan olinadigan pul yig‘imi.

Birja qo‘mitasi – birjalar boshqaruv organi (Buyuk Britaniyada - birjalar kengashi, AQSHda – boshqaruvchilar kengashi). Birjalar a‘zolarining umumiy yig‘ilishida ma’lum bir muddatga saylanadi.

Birlamchi hisob – hisob jarayonining boshlang‘ich bosqichi, xo‘jalik jarayonining (ma’lumotlari) ko‘rsatkichlari o‘lchanadi, aniqlanadi va hujjatlarda aks ettiriladi. Birlamchi hisob sintetik va analitik hisobvaraqlarning asosi hisoblanadi.

Birlamchi hujjatlar – buxgalteriya hujjatlari bo‘lib, xo‘jalik jarayoni sodir bo‘lgan vaqtda tuziladi va ular sodir etilganligi haqida birlamchi guvohnoma hisoblanadi.

Birlamchi uy-joy bozori – yangi uy-joy fondidan uy-joy taklif etuvchi bozor.

Bitim sanasi – bank tomonidan aktivni sotib olish yoki sotish bilan bog‘liq majburiyat olingan sana.

Bitim sanasidagi hisob – aktivni u bo‘yicha yakuniy hisob-kitobni amalga oshirish vaqtiga emas, balki bitim sanasiga tan olish yoki tan olishni to‘xtatish.

Biznes – foyda keltiruvchi iqtisodiy faoliyat.

Bonifikatsiya (fr. bonifico - yaxshilayman) – agar shartnomada belgilanganidan tovarning sifati yuqori bo‘lsa, shu shartnomaga asosan, ushbu tovarning bahosiga ustama. Teskari bonifikatsiya (refaksiya) – shartnomada kelishganidan tovar sifati past bo‘lsa, shu tovar bahosidan chegirma.

Bosh kitob – hisobvaraqlar rejasidagi ikkinchi tartibli hisobvaraqlar ro‘yxati.

Bosh shartnoma – umumiy ish bajarish yoki tovar yetkazish davri tugagunga qadar muddatga tuzilgan shartnoma. Bosh pudrat shartnomasi buyurtmachi va pudrat qurilish tashkiloti o‘rtasida umum qurilishning ish hajmi va muddati davriga tuziladi.

Boshlang‘ich badal – ipoteka krediti oluvchi tomonidan bankda ochilgan maqsadli jamg‘arma omonat hisobvarag‘iga ko‘p qavatli uydagi kvartira qiymatining 25 foizidan kam bo‘lmagan miqdordagi kiritgan pul mablag‘lari.

Broker – xaridorlar va sotuvchilar o‘rtasida kelishuv tuzilishidagi savdo vositachilari. Brokerlar tovarlar va xizmatlarning ma‘lum bir turi bo‘yicha ixtisoslashgan bo‘lib, mijozlar topshirg‘i va nomidan harakat qilib, ulardan rag‘batlantirishlar oladi.

Brokeraj – aksiyalar yoki boshqa qimmatbaho qog‘ozlarning birjada ularning egalari yoki kelgusidagi egalarining topshirig‘iga ko‘ra sotilishi yoki sotib olinishi.

Brutto (ital. brutto-*qo‘pol*) – tovarlarning idishi yoki o‘rovi bilan birgalikdagi og‘irligi. Tovarlarning bunday og‘irligi ba‘zi hollarda zarur bo‘lsa-da, lekin tovarning sof og‘irligi haqida aniq ma‘lumot bera olmaydi. Buning uchun tovarning sof og‘irligi (netto)ni aniqlash lozim.

Buxgalteriya hisobi registrlari – ikkiyoqlama yozuv usulida operatsiyalar qayd etiladigan jurnallar, qaydnomalar, daftarlar va tasdiqlangan blanklar.

Buxgalter – buxgalteriya hisobi bo‘yicha mutaxassis, “Buxgalter” so‘zi birinchi marta XV asrda paydo bo‘lgan.

Buxgalteriya daftarlari – sintetik va analitik hisobni hujjatlarga asosan qayd qilish.

Benefitsiar – foydasiga o‘tkazuvchan akkreditiv ochilgan shaxs va unga shu akkreditiv hisobidan boshqa bankda o‘zi yoki boshqa shaxs foydasiga akkreditiv ochish huquqi beriladi.

Chet el bankining sho‘ba banki – ustav kapitali to‘laligicha norezident bank tomonidan shakllantiriladigan bank.

Chet el kapitali ishtirokidagi bank – chet ellik investorlarning ishtiroki ustav kapitali umumiy summasining kamida o‘ttiz foizini tashkil etadigan bank. Bunda, chet ellik investorlardan biri yuridik shaxs bo‘lishi lozim. Bunday bankning ustav kapitalini shakllantirishda rezident jismoniy va yuridik shaxslar hamda norezident jismoniy va yuridik shaxslar, shuningdek, norezident banklar ishtirok etishlari mumkin.

Chiqarish natijalari to‘g‘risidagi bildirishnoma – qimmatli qog‘ozlarni joylashtirish natijalari to‘g‘risidagi emitentning hisoboti.

Chiqim kassasi – bank amaliyot kuni davomida bank mijozlariga naqd pullarni berishni amalga oshiruvchi bank kassasi.

Dastlabki bevosita xarajatlar – lizing obyektini yetkazib berish, uni foydalanish uchun yaroqli holga keltirish bilan bog‘liq bo‘lgan va lizing obyektini qiymatiga qo‘shiladigan xarajatlar.

Dastlabki bilvosita xarajatlar – lizing shartnomasini tuzish va lizingni tashkil etish bilan bog‘liq bo‘lgan va lizing obyektini qiymatiga qo‘shilmaydigan xarajatlar.

Dastlabki nazorat – Front-ofis yoki mas‘ul ijrochi buxgalter tomonidan operatsiyalarni bajarmasdan oldin ularning qonunchilikka mos ekanligini aniqlash bo‘yicha amalga oshiriladigan nazorat.

Davlat maqsadli jamg‘armasi kredit liniyasi – davlat maqsadli jamg‘armasi tomonidan kichik tadbirkorlik subyektlarini kreditlash uchun tijorat banklariga ajratiladigan mablag‘lar.

Diskont – qarz qimmatli qog‘ozining nominal qiymati bilan har qanday sotib olingan, olinishi lozim bo‘lgan foizlarning qarz qimmatli qog‘ozini uchun to‘langan miqdordan (sotib olishdagi xarajatlar hisobisiz) oshgan summasi. [(Nominal qiymati + sotib olingan, olinishi lozim bo‘lgan foizlar) – sotib olish bahosi]. Diskont kredit qoldiqqa ega bo‘lib, real foiz stavkasi metodini qo‘llash bilan amortizatsiya hisoblash vositasida foizli daromadni ko‘paytiradi.

Diskontlash – kelgusida aniq bir vaqtda olinishi kutilayotgan pul mablag‘larining joriy ekvivalentini aniqlash.

Ehtimol – ehtimol tushunchasi bank tomonidan kelgusidagi iqtisodiy nafni olish yoki sarflashning noaniqlik darajasini ko'rsatib berish uchun tan olish mezonlarida ishlatiladi.

Emissiyaviy qimmatli qog'ozlar – bitta chiqarilishi doirasida bir xil belgilar va rekvizitlarga ega bo'lgan, mazkur chiqarilish uchun yagona shartlar asosida joylashtiriladigan hamda muomalada bo'ladigan qimmatli qog'ozlar.

Emissiyaviy qimmatli qog'ozlar chiqarilishlarining yagona davlat reestri – ro'yxatdan o'tkazilgan emissiyaviy qimmatli qog'ozlar chiqarilishlarining ro'yxati.

Emitent – emissiyaviy qimmatli qog'ozlar chiqaruvchi va ular yuzasidan qimmatli qog'ozlarning egalari oldida majburiyatlari bo'lgan yuridik shaxs.

Emitentning boshqaruv organi – aksiyadorlarning umumiy yig'ilishi yoki aksiyadorlik

Faktoring – xo'jalik yurituvchi subyektlar - yetkazib beruvchilarni moliyalashga doir bank xizmatlarining bir turi bo'lib bunda ular bank - moliyaviy obyektga yetkazib berilgan tovarlar, bajarilgan ishlar yoki ko'rsatilgan xizmatlar uchun to'lovchilar tomonidan akseptlangan, lekin to'lov talabnomalari bo'yicha hali to'lanmagan to'lovni regress huquqisiz olish huquqini beradilar.

Foizli daromad – bu pul mablag'lari yoki ularning ekvivalentlaridan foydalanganlik uchun olingan daromad. Shuningdek, foizli daromad har qanday diskont, mukofot yoki qarz qimmatli qog'ozlari yoxud kreditning boshlang'ich balans qiymati bilan ularning so'ndirish summaları o'rtasidagi boshqa farqlarning amortizatsiya summasini o'z ichiga oladi.

Foizli xarajatlar – har qanday diskont yoki qarz qimmatli qog'ozlari yoxud qarz mablag'larining boshlang'ich balans qiymati bilan ularning so'ndirish summaları o'rtasidagi boshqa farqlarning amortizatsiya summasini o'z ichiga oladi.

Foyda – bu bankning odatiy faoliyati jarayonida yuzaga kelishi yoki yuzaga kelmasligi mumkin bo'lgan daromadning ko'rinishidir.

Foydalanish muddati – bu uzoq muddat davomini (bir yildan oshiq) o'z ichiga olishidir. Biroq, bank faoliyatida eng ko'p tarqalgan nomoddiy aktiv gudvildir.

Franshizalar (masalan, kabel televideniyesi kompaniyasi) – odatda hukumat organlari tomonidan davlat mulkidan foydalanish huquqiga egalik qilish yoki kommunal xizmat ko‘rsatish (elektr toki) uchun va xo‘jalik subyektlari tomonidan konkret bir ishlar va aniq xizmatlardan foydalanish huquqi bilan egalik qilish uchun taqdim qilinadi (masalan MakDonalds). Franshiza to‘g‘risidagi har bir kontrakt franshizaning amalda bo‘lish davrini, shuningdek, franchayzor (foydalanish huquqiga imtiyoz beruvchi subyekt)ning hamda franchayzi (bu imtiyozni oluvchi subyekt)ning huquq va majburiyatlari aniq belgilab beradi.

Front-ofis – bankning tarkibiy qismi bo‘lib, qonun hujjatlarida nazarda tutilgan bank operatsiyalarini amalga oshirishda bank mijozlari bilan bevosita muloqotda bo‘lgan holda ularga barcha bank xizmatlari ko‘rsatuvchi xodimlar guruhi.

Gudvill – xaridor tomonidan bank sotib olinishida uning sof aktivlari (barcha aktivlarning bozor bahosi va barcha majburiyatlarning bozor bahosi o‘rtasidagi farq) qiymatidan ortiq to‘lanadigan summa.

Haqiqiy qiymat – bu yaxshi xabardor bo‘lgan va bunday operatsiyani amalga oshirishni xohlovchi tomonlar o‘rtasida umumiy shartlar asosida bitimni amalga oshirishdagi aktivni almashtirish yoki majburiyatni to‘lash mumkin bo‘lgan summa.

Ichki nazorati – bank rahbariyati va barcha bank xodimlari tomonidan kunlik bank operatsiyalarini amalga oshirish jarayonida ularning qonunchilikka mosligi, samaradorligi, yuqori malakada bajarilishi va moliyaviy hisobotlarning ishonchliligini ta‘minlash tizimi.

Ijara – bu bir tomonnnig ikkinchi tomonga aktivdan foydalanish uchun taqdim qilingan huquq.

Imtiyozli davr – kredit bo‘yicha asosiy qarzni qaytarish muddati kechiktirilgan davr.

Infratuzilma obligatsiyalari – ishlab chiqarish infratuzilmasini va boshqa infratuzilmani barpo etish va (yoki) rekonstruktsiya qilishni moliyalashtirish uchun pul mablag‘larini jalb etish maqsadida xo‘jalik jamiyatlari va davlat korxonalari tomonidan chiqariladigan obligatsiyalar.

Inkassatsiya punkti – bozor va savdo majmualari hududlarida faoliyat yurituvchi xo‘jalik yurituvchi subyektlar tomonidan kunlik naqd pul tushumlari solinib, slip – bank plastik kartasidan foydalangan

holda operatsiya o'tkazilganligini tasdiqlovchi va o'zida operatsiya summasi, turi, sanasi, shuningdek, bank plastik kartasini hamda ushbu slipni shakllantirgan terminalni identifikatsiya qilish imkonini beruvchi axborotlarni aks ettiruvchi terminal kvitansiyasi.

Ipoteka krediti – yosh oilalarga sotib olinayotgan ko'chmas mulkni garovga olish orqali uy-joy qurish, rekonstruktsiya qilish va sotib olish uchun beriladigan kredit.

Ipoteka shartnomasi – O'zbekiston Respublikasining «Ipoteka to'g'risida»gi Qonunida belgilangan qoidalarga rioya etilgan holda tuzilgan, kredit shartnomasi bo'yicha majburiyatni ta'minlashda ipotekani (ko'chmas mulk garovini) belgilash haqidagi shartnoma.

Ishonchli o'lchanganlik – moddani tan olishning ikkinchi me'zoni bo'lib, uning ishonchli o'lchanadigan qiymati yoki bahosining mavjud bo'lishi hisoblanadi.

Ishtirokchi bank – sinditsiyalashtirilgan kredit berishda qatnashuvchi bank.

Jamg'arma depozit hisobvarag'i – bu mijozlarning davriy badallari asosida shakllanib, muayyan maqsadni amalga oshirish uchun jamg'ariladigan va shu maqsad uchun yo'naltiriladigan yoxud shartnoma bekor qilinishi natijasida qaytariladigan mablag'lar hisobi yuritiladigan hisobvaraqa.

Jamg'arma omonati – ko'p qavatli uydagi kvartirani sotib olish uchun hisob-kitoblarni amalga oshirish va kvartira qiymatining 25 foizidan kam bo'lmagan miqdordagi dastlabki badal to'lovini kiritish uchun ochiladigan maqsadli omonat.

Joriy nazorat – Bek-ofis yoki nazoratchi buxgalter tomonidan Front-ofis yoki mas'ul ijrochi buxgalter ma'qullagan barcha bank operatsiyalarining qonunchilikka mosligini aniqlash maqsadida qaytadan amalga oshiriladigan nazorat.

Kam baholi va tez eskiruvchi buyumlar (KBTE) – bu bir yildan kam muddatda foydalaniladigan moddiy aktivlardir.

Kapital zaxiralar – soliqlar va boshqa majburiy to'lovlar to'langandan so'ng sof foyda yoki avvalgi yillarning taqsimlanmagan foydasi hisobidan shakllangan zaxiralardir.

Kassa hujjatlari – qimmatliklarni qabul qilish va berishni amalga oshirish va rasmiylashtirish uchun asos bo'lib xizmat qiluvchi pul hujjatlari (kirim kassa orderi, chiqim kassa orderi, naqd pullarni qo'yish

haqidagi e'lon, pul cheki, ilova qaydnomalari, yuk xatlari, to'lov qaydnomalari va boshqalar).

Kassa operatsiyalari – qimmatliklarni qabul qilish va mijozlarga berish, qayta sanash, saralash, maydalash, ayirboshlash va o'rabog'lash.

Kechki kassa – ish kuni tugagandan so'ng inkassatsiya xizmatidan naqd pullar va boshqa qimmatliklar solingan xaltalarni qabul qilib oluvchi bank kassasi.

Kirim kassasi – bank amaliyot kuni davomida bank mijozlaridan naqd pullarni qabul qilib oluvchi bank kassasi.

Ko'rilishi mumkin bo'lgan zararlar – moliyaviy aktivning balans qiymatini uning qaytariladigan (qoplanadigan) qiymatidan oshgan summasi.

Korporativ obligatsiyalar – aksiyadorlik jamiyatlari va o'zining tashkiliy-huquqiy shaklidan qat'i nazar, tijorat banklari tomonidan chiqariladigan obligatsiyalar.

Korporativ va infratuzilma obligatsiyalari – muomala muddatlarining tugashi to'g'risidagi bildirishnoma obligatsiyalarni so'ndirish maqsadida ularni qaytarib sotib olish natijalari to'g'risidagi emitentning hisoboti.

Kredit shartnomasi – O'zbekiston Respublikasining Fuqarolik kodeksi va boshqa normativ-huquqiy hujjatlar asosida tuzilgan, uy-joy sotib olish uchun kredit obyektini garovi asosida kredit berish to'g'risidagi shartnoma.

Kreditning qayta hisoblash omili – bu balansdan tashqari aktivlarni tavakkalchilik darajasini hisoblashda ularga nisbatan qo'llaniladigan koeffitsiyent (foiz).

Kreditor bank – kredit bergan bank.

Kunlik hujjatlar – operatsion kun davomida rasmiylashtirilgan valuta ayirboshlash operatsiyalari hisobini yuritish hujjatlari.

Likvidli mol-mulk – qarz oluvchining oson sotiladigan mol-mulki, shu jumladan ijtimoiy infratuzilma obyektlari, transport vositalari, kompyuter va boshqa asbob-uskunalar, shuningdek qarzdorning boshqa mol-mulki.

Lizing beruvchi – lizing shartnomasi bo'yicha lizing oluvchiga kelgusida topshirish maqsadida lizing obyektini mulk qilib oluvchi bank.

Lizing beruvchining daromadi – lizing to‘lovlari bilan lizing obyektini sotib olish, uni yetkazib berish va belgilangan maqsadda foydalanish uchun yaroqli holga keltirish xarajatlari o‘rtasidagi farq sifatida aniqlanadigan, lizing beruvchi tomonidan lizing operatsiyasini amalga oshirish natijasida oladigan foiz daromadi.

Lizing muddatining boshlanishi – lizing shartnomasiga muvofiq lizing oluvchining lizing obyektiga egalik qilish va foydalanish huquqini amalga oshirishni boshlagan sana, ya’ni lizing obyektini dastlabki tan olish sanasi.

Lizing obyektining haqqoniy qiymati – muayyan bir sanada lizing obyektini sotib olish yoki lizing obyektini sotib olish bo‘yicha bitim tuzishni xohlovchi bir-biriga qaram bo‘lmagan xabardor tomonlar o‘rtasidagi majburiyatni bajarish uchun yetarli bo‘lgan summa.

Lizing obyektining xizmat muddati – lizing obyektiga qonun hujjatlari asosida amortizatsiya hisoblanadigan davr.

Lizing obyekt – iste’molda bo‘lmagan har qanday ashyolar, shu jumladan korxonalar, mulkiy majmualar, binolar, inshootlar, uskunalar, transport vositalari va tadbirkorlik faoliyatida foydalaniladigan har qanday ko‘char va kuchmas mulklar bo‘lishi mumkin. Yer uchastkalari va boshqa tabiiy obyektlar bundan mustasno.

Lizing oluvchi – lizing shartnomasi bo‘yicha lizing obyektini egalik qilish va foydalanish uchun olayotgan shaxs.

Lizing shartnomasi muddati – lizing shartnomasi bo‘yicha tomonlar majburiyatlarining to‘la bajarilgungacha bo‘lgan davr.

Lizing subyekti – bu lizing beruvchi, lizing oluvchi hamda sotuvchi.

Lizing to‘lovlari – lizing beruvchining lizing obyektini olish uchun qilgan xarajatlarining hammasi yoki ko‘p qismi, shuningdek, lizing obyektini yetkazib berish va belgilangan maqsadda foydalanish uchun uni yaroqli holga keltirish bilan bog‘liq bo‘lgan boshqa xarajatlarining lizingga oluvchi tomonidan qoplanishi hamda lizing beruvchi daromadi yig‘indisi.

Leveraj – bu bank jami aktivlarining kapital bilan ta’minlanganlik darajasini aks ettiruvchi ko‘rsatkich. U birinchi darajali kapitalning nomoddiy aktivlar qiymati, jumladan, gudvillni chiqarib tashlagan holda umumiy aktivlar summasiga nisbati sifatida aniqlanadi.

Madad puli – Markaziy bank tomonidan tijorat banki filialiga valuta ayirboshlash shaxobchalari orqali jismoniy shaxslardan naqd chet el valutasini sotib olish uchun beriladigan milliy valuta — soʻmdagi naqd pullar.

Maksimal limit – Markaziy bankning hududiy Bosh boshqarmalari Hisob-kassa markazlari hamda tijorat banklari va ularning filiallari aylanma kassalarida kun oxirida qolishi mumkin boʻlgan naqd pul qoldigʻining eng yuqori chegarasini belgilaydigan meʼyor.

Masʼul ijrochi buxgalter – mijozlarning pul hisob-kitob hujjatlarini toʻgʻri rasmiylashtirilganligi va bank operatsiyalarining qonuniyligini dastlabki nazoratdan oʻtkazib, ularni buxgalteriya hisobida aks ettirishga tayyorlovchi buxgalter.

Maxsus dastur – bank kassalariga naqd pul qoldiqlari boʻyicha oʻrnatilgan limitlarga rioya etilishini kunlik monitoring qilish va nazoratga olish maqsadida Markaziy bank tomonidan ishlab chiqilgan dastur.

Maxsus kassa – yirik naqd pul tushumiga ega boʻlgan savdo va xizmat koʻrsatish korxonalarida pul tushumlarini qabul qilish uchun tashkil etiladigan bank kassalari.

Maxsus zaxiralar – «substandart», «qoniqarsiz», «shubhali» va «umidsiz» sifatida tasniflangan aktivlar boʻyicha ehtimoliy zararlarni qoplashga moʻljallangan zaxiralar.

Mikrokredit – yosh oilalarga eng kam oylik ish haqining 1000 baravaridan oshmaydigan miqdorda tadbirkorlik faoliyatini amalga oshirish uchun beriladigan pul mablagʻlari.

Mikrolizing – tadbirkorlik faoliyatini amalga oshirish uchun lizing toʻgʻrisidagi qonun hujjatlariga muvofiq eng kam ish haqining ikki ming baravari miqdoridan oshmaydigan summada beriladigan lizing.

Minimal limit – tijorat banklari va ularning filiallarida naqd pul zaxirasiga oʻrnatiladigan meʼyor boʻlib, uning quyi chegarasi – banklar mijozlarining naqd pul mablagʻlariga boʻlgan ikki kunlik ehtiyojlari darajasi doirasida belgilanadi.

Minimal lizing toʻlovlari – lizing oluvchi yoki uning kafolatchisi tomonidan lizing shartnomasiga koʻra, lizing beruvchiga uning lizing obyektini sotib olish va uni yaroqli holga keltirish bilan bogʻliq

xarajatlarini, lizing daromadi (foizi) qo‘shilgan holda lizing muddati davomida to‘lanishi lozim bo‘lgan summa.

Moliyaviy aktiv – naqd pul mablag‘lari, shartnomadan kelib chiqib, boshqa xo‘jalik subyektlaridan pul mablag‘larini yoki moliyaviy aktivlarni olish va almashtirish huquqi hamda boshqa xo‘jalik yurituvchi subyektning ulushli vositalari.

Moliyaviy aktiv (majburiyat) ning pul moddalari – egalik huquqidagi pul mablag‘lari, shuningdek, qayd qilingan yoki o‘rnatilgan miqdordagi pul mablag‘lari summasida olinishi yoki to‘lanishi lozim bo‘lgan aktivlar va majburiyat. Barcha moliyaviy aktivlar ham pul moddalari bo‘lavermaydi.

Moliyaviy hisobot elementlari – operatsiyalar va boshqa hodisalarning iqtisodiy tavsiflariga muvofiq guruhlash yo‘li bilan ularning moliyaviy ta‘sirini ko‘rsatib berish uchun foydalaniladigan asosiy guruhlar. Aktivlar, majburiyatlar va kapital - bu buxgalteriya balansida moliyaviy holatni baholash bilan bevosita bog‘liq bo‘lgan elementlardir.

Daromadlar va xarajatar – bu foyda va zararlar to‘g‘risidagi hisobotda faoliyatni baholashga bevosita tegishli bo‘lgan elementlardir.

Moliyaviy lizing – ijara munosabatlarining alohida turi bo‘lib, bunda bir taraf (lizing beruvchi) ikkinchi taraf (lizing oluvchi) topshirig‘iga ko‘ra uchinchi taraf (sotuvchi)dan mol-mulk (lizing obyektini)ni lizing shartnomasida belgilangan, keyinchalik lizing obyektining lizing oluvchi mulkiga o‘tishi shartlarida uni lizing oluvchining egalik qilishi va foydalanishi uchun sotib oladi.

Moliyaviy majburiyat – pul mablag‘larini va boshqa moliyaviy aktivlarni shartnomaviy majburiyat orqali boshqa xo‘jalik yurituvchi subyektlariga o‘tkazish yoki almashtirishni bildiradigan har qanday majburiyat.

Mualliflik huquqi – bu mualliflarga adabiyot, musiqa, tasviriy san‘at va boshqa yaratilgan asarlar uchun qonun yo‘li bilan berilgan himoya shakli. Mualliflik huquqi egalariga ma‘lum ekskluziv huquqlar, jumladan o‘z ishlarini chop ettirish, qayta bosish va ko‘paytirish, sotish va nusxalarini taqsimlash va o‘z asarlarini ijro etish hamda yozdirish huquqi beriladi.

Muammoli aktivlar – sifati “qoniqarsiz”, “shubhali” va “umidsiz” deb tasniflangan aktivlar.

Muddati uzaytirilgan soliq majburiyatlari – kelgusida to‘lanishi lozim bo‘lgan soliqqa tortish davridagi farqiga taalluqli bo‘lgan daromad solig‘i summasi.

Muddati uzaytirilgan soliq talablari – kelgusida to‘lanadigan daromad solig‘i summasi.

Muddatli depozit hisobvarag‘i – shartnomada qat‘iy kelishilgan muddatga qo‘yilgan mijozlarning mablag‘lari hisobi yuritiladigan hisobvara.

Mukofot – qarz qimmatli qog‘ozi uchun to‘langan (sotib olishdagi xarajatlarsiz) summaning, aktiv nominal qiymati bilan har qanday sotib olingan, olinishi lozim bo‘lgan foizlarni qo‘shib hisoblaganda oshib ketgan summa. [Sotib olish bahosi – (nominal` qiymat + sotib olingan, olinishi lozim bo‘lgan foizlar)]. Mukofot debet qoldiqqa ega bo‘lib, real foiz stavkasi metodini qo‘llash bilan amortizatsiya hisoblash vositasida foizli daromadni kamaytiradi.

Naqd pul zaxirasi – bank mijozlarining naqd pulga bo‘lgan ehtiyojini qondirish maqsadida maxsus tashkil etilgan zaxira.

Nazoratchi buxgalter – mas‘ul ijrochi buxgalter tomonidan dastlabki nazoratdan o‘tkazilgan barcha bank operatsiyalarini joriy nazoratdan o‘tkazib amalga oshiruvchi buxgalter.

Nomoddiy aktivlar – moddiy-ashyoviy ko‘rinishga ega bo‘lmagan, bir yildan ortiq foydali xizmat muddatiga ega bo‘lgan va bank xizmatlarini ko‘rsatishda yoki ma‘muriy maqsadlarda foydalaniladigan nomonetar, identifikatsiyalanadigan aktivlardir.

Obyektning dastlabki qiymati – bu asosiy vositalarni ko‘rish yoki sotib olish bo‘yicha qilingan haqiqiy xarajatlar yig‘indisidir, bunga sotib olish to‘lovlari hamda to‘langan soliqlar keltirish va boshqa foydalanish uchun ishchi holatiga keltirish bilan to‘g‘ridan to‘g‘ri bog‘liq bo‘lgan hamma xarajatlar kiradi.

Ochiq obuna – qimmatli qog‘ozlarni soni cheklanmagan investorlar orasida reklamadan foydalangan holda joylashtirish.

Ochiq valuta pozitsiyasi – bu vakolatli bankning chet el valutasidagi talablari uning chet el valutasidagi majburiyatlari summasiga mos bo‘lmagan holatdagi valuta pozitsiyasidir.

Ochiq valuta pozitsiyasi limiti – har bir chet el valutasida bo‘yicha ochiq valuta pozitsiyalariga nisbatan alohida va bankning ochiq valuta

pozitsiyasi va regulyativ kapitali qiymat kattaligiga Markaziy bank tomonidan oʻrnatiladigan cheklovlardir.

Omonat operatsiyalari – qonun hujjatlarida belgilangan tartibda hamda bankning omonatchilar bilan tuzgan bank omonati shartnomasi shartlari asosida ularning pul mablagʻlarini muayyan muddatga jalb etish, saqlash, qaytarish, foizlar hisoblash va toʻlash hamda omonatchining yozma topshirigʻiga asosan omonatdagi pul mablagʻlarini boshqa hisobvaraqlarga oʻtkazishga doir operatsiyalar.

Operatsion kun – jismoniy shaxslarga xizmat koʻrsatish uchun tijorat banklari tomonidan belgilangan vaqt.

Operatsiyalar boʻyicha xarajatlar – moliyaviy aktivning bevosita sotib olinishi (sotib olish xarajatlari) yoki hisobdan chiqarilishi (sotish xarajatlari) bilan bogʻliq boʻlgan oʻsib boruvchi sarf-xarajatlar.

Oʻrtacha tortilgan foiz stavkasi – banklar tomonidan hisobot davrida milliy valutada jalb qilingan yuridik shaxslarning jamgʻarma va muddatli depozitlari hamda jismoniy shaxslarning talab qilib olinguncha, jamgʻarma va muddatli omonatlari, shuningdek, bank plastik kartalaridagi mablagʻlar boʻyicha belgilangan yillik foiz stavkalari hamda umumiy depozitlar (omonatlar) summasidan kelib chiqqan holda hisoblanadigan foiz stavkasi.

Patent – yuridik tan olingan va roʻyxatdan oʻtkazilgan mutlaq huquq. Patent huquqi uning egasiga patentga taalluqli boʻlgan buyumni, jarayonni yoki faoliyatni foydalanish, ishlab chiqarish, sotish va nazorat qilish huquqini beradi.

Qarzdor – kreditor bankdan kredit olgan yuridik yoki jismoniy shaxs.

Qayta sanash kassasi – bank amaliyot kuni davomida qabul qilingan hamda kechki kassa tomonidan qabul qilib olingan inkassatsiya xaltalaridagi naqd pul va boshqa qimmatliklarni qayta sanab, saralash hamda ularni toifalarga ajratish va oʻrab bogʻlashni amalga oshiruvchi bank kassasi.

Qimmatli qogʻozlar emissiya risolasi – emitent va u chiqaradigan qimmatli qogʻozlar toʻgʻrisidagi maʼlumotlarni, shuningdek, investorning qimmatli qogʻozlar olish toʻgʻrisidagi qaroriga taʼsir koʻrsatishi mumkin boʻlgan boshqa axborotni aks ettiruvchi hujjat.

Qimmatli qogʻozlar emissiyasi – emissiyaviy qimmatli qogʻozlarni chiqarish va joylashtirish.

Qimmatli qog'ozlar markaziy depozitariysi – depo hisobvaraqlari bo'yicha emissiyaviy qimmatli qog'ozlarni saqlash, bunday qimmatli qog'ozlarga bo'lgan huquqlarni hisobga olish va emissiyaviy qimmatli qog'ozlar harakati yagona tizimini ta'minlovchi davlat depozitariysi.

Qimmatli qog'ozlarni chiqarish – yuridik shaxsning fuqarolik huquqlarining obykti sifatida qimmatli qog'ozlar paydo bo'lishiga qaratilgan harakatlari.

Qimmatli qog'ozlarni joylashtirish – qimmatli qog'ozlarni ularning dastlabki egalariga berish.

Qimmatli qog'ozlarni so'ndirish – emitentning o'z qimmatli qog'ozlarini belgilangan tartibda yagona davlat reestriga tegishli yozuvlarni kiritgan holda qayta sotib olishi va ushbu qimmatli qog'ozlarni muomaladan chiqarish.

Qimmatli qog'ozlarning muomalasi – qimmatli qog'ozlarni sotib olish va sotish, shuningdek qonun hujjatlarida nazarda tutilgan, qimmatli qog'ozlarning egasi almashuviga olib keladigan boshqa harakatlar.

Qimmatliklar – milliy valuta, chet el valutasini va qat'iy hisobda turuvchi blanklar.

Real foiz stavkasi – aktivning boshlang'ich balans qiymati bilan tenglashtirish uchun aktivdan foydalanish muddati mobaynida kutilayotgan kelgusidagi pul tushumlari oqimini diskontlash uchun ishlatiladigan foiz stavkasi.

Real foiz stavkasi usuli – bu usul diskont yoki mukofotni foizli daromadlar (yoki xarajatlar)ga amortizatsiya qilish yo'li bilan yoki kechiktirilgan foiz to'lovlarini taqsimlash yo'li bilan aktiv (majburiyat)ning xizmat muddati davomida doimiy foiz stavkasini tan olishga olib keladi.

Regulativ kapital – bank faoliyatini tartibga solish va iqtisodiy me'yorlar hisob-kitobini amalga oshirish maqsadida hisoblash yo'li bilan aniqlanadigan bank kapitali.

Salbiy gudvil – sotib olingan sof aktivlarning haqqoniy qiymati firmaning xarid qiymatidan yuqori bo'lsa, bu sotib olayotgan firma uchun sotib olingan aktivlarning xarid narxi va haqqoniy qiymati o'rtasidagi farqni olish bilan hisoblab chiqiladigan gudvilni manfaatli xarid qilish hisoblanib, salbiy sanaladi, u bedvil yoki salbiy gudvil deb ataladi.

Samarali foiz stavka usuli – moliyaviy aktiv yoki moliyaviy majburiyatlarning amortizatsion qiymatini hisob-kitob qilish va tegishli davr mobaynida hosil qilingan foizli daromadlar va xarajatlarni (shu jumladan, sotish uchun mavjud va so‘ndirish muddatigacha saqlanadigan qarz qimmatbaho qog‘ozlar bo‘yicha mukofot va diskont hamda sotib olish xarajatlarini amortizatsiya qilish) taqsimlash usuli.

Samarali foiz stavkasi – moliyaviy aktivning foydali xizmat muddati davomida yoki qayerda maqbul bo‘lsa, nisbatan qisqa davrda kelgusida kutilayotgan pul oqimlarini, uning sof balans qiymatiga ega bo‘lish uchun aniq diskontlaydigan stavka.

Savdo markasi va savdo namunalari. Savdo markalari (masalan “Prezident saylovi”, “Loblo”) yoki savdo namunalari (Koka-Kola) – bular kompaniyalar tomonidan mahsulot yoki xizmat uchun berilgan nomlar, yoxud identifikatsiyani aniqlovchi boshqa ramzlardir.

Sayyor kassa – kassa tarmog‘idan tashqarida bankning maxsus jihozlangan avtomashinasi yordamida kassa operatsiyalarini amalga oshiruvchi bank kassasi.

Sedent – sertifikat bo‘yicha talab qilib olish huquqidan boshqa shaxs foydasiga voz kechayotgan tomon.

Sessionariy – sertifikat bo‘yicha talab qilib olish huquqini olayotgan tomon.

Sessiya – sertifikat bo‘yicha talab qilib olish huquqidan boshqa shaxs foydasiga voz kechish.

Shartlari qayta ko‘rib chiqilgan aktivlar – shartnoma va (yoki) unga qo‘shimcha kelishuvga muvofiq asosiy shartlari o‘zgartirilgan aktivlar.

Shaxsiy bank plastik kartasi – milliy valutada hisob-kitob va to‘lovlarni amalga oshirish uchun O‘zbekiston Respublikasi tijorat banklari tomonidan emitentlangan milliy valutadagi shaxsiy karta.

Sinditsiyalashtirilgan kredit – bir necha banklar tomonidan yirik investitsiya loyihalarini birgalikda kreditlash.

Sotib olingan olinishi lozim bo‘lgan foizlar – qarz qimmatli qog‘ozlar bo‘yicha har qanday hisoblangan, lekin to‘lanmagan foizlar. Ular qimmatli qog‘ozni taqdim etuvchiga to‘lanishi lozim bo‘lib, sotib olish sanasidan boshlab sotib oluvchiga o‘tadigan foizlardir.

Ssuda hisobvarag‘i – belgilangan tartibda mijozlarga berilgan kreditlarning hisobi yuritiladigan hisobvaraqa.

Standart kreditlarga (aktivlar) yaratiladigan zaxiralar – bank faoliyati davomida umuman yoki biror-bir faoliyat turi (kreditlash, investitsiyalash va boshqa aktivlar) natijasida yuzaga kelishi mumkin bo‘lgan zararlarni qoplash maqsadida tashkil qilinadigan zaxiralar.

Svop bitimining bazaviy kursi – svop bitimi tuziladigan sanadagi spot-kurs. So‘m va chet el valutasini o‘rtasidagi svop bitimini tuzishda svop bitimining bazaviy kursi (spot-kurs) shu bitimni tuzish paytida Markaziy bank tomonidan tegishli valutaning so‘mga nisbatan o‘rnatilgan kursiga teng bo‘ladi. Ikki chet el valutasini o‘rtasidagi svop bitimini tuzishda svop bitimining bazaviy kursi shu bitimni tuzish paytidagi Markaziy bank tomonidan belgilangan chet el valutalari kross-kursi asosida hisoblanadi.

Svop bitimining yakuniy kursi – svop bitimini tuzish sanasidagi forward-kurs.

Ta‘minlanmagan aktivlar – ta‘minotsiz berilgan yoki ta‘minoti belgilangan tartibda rasmiylashtirilmagan aktivlar. Bunday aktivlar mustahkam tushumga ega bo‘lgan qarzdorga uning yaxshi kredit tarixi asosida berilishi mumkin.

Tan olish – element ta‘rifiga javob beradigan va tan olish mezonlarini qondiradigan muayyan moddani pul summasi ko‘rinishida aks ettirish va balans yoki foyda va zararlarni ro‘g‘risidagi hisobotga kiritish jarayoni.

Tan olishni to‘xtatish – ilgari tan olingan moliyaviy aktivni bank balansidan hisobdan chiqarish.

Terminal – bank plastik kartalaridan foydalangan holda naqd pulsiz hisob-kitoblarni amalga oshirish imkonini beruvchi va bajarilgan operatsiyalar bo‘yicha sliplarni shakllantiruvchi moslama.

To‘lov layoqati – ipoteka krediti oluvchining umumiy daromadlari tahlilidan kelib chiqqan holda kredit shartnomasi bo‘yicha o‘z to‘lov majburiyatlarini vaqtida va to‘liq bajarish qobiliyati.

Tranzaksiya – bank plastik kartalari saqlovchisi tomonidan amalga oshiriladigan va uning bankdagi hisobvarag‘ida mablag‘lar harakatiga olib keladigan to‘lov orderi.

Ulushli vositalar – xo‘jalik yurituvchi subyektning boshqa xo‘jalik yurituvchi subyektiga bo‘lgan majburiyatlarini chegirib tashlagandan keyingi qolgan aktivlar ulushini tasdiqlovchi har qanday shartnoma.

Umumiy zaxiralar – bank faoliyati davomida umuman yoki biror-bir faoliyat turi (kreditlash, investitsiyalash) natijasida yuzaga kelishi mumkin bo‘lgan zararlarni qoplash uchun, lekin ayrim muayyan operatsiyalar bo‘yicha zararlarni qoplashga mo‘ljallanmagan zaxiralar. Masalan, yaxshi kreditlarga doir zararlarni qoplash yoki milliy valutani devalvatsiyalash uchun mo‘ljallangan zaxiralar.

Valuta birjasi – O‘zbekiston Respublikasining qonun hujjatlariga muvofiq chet el valutasini sotish va sotib olish operatsiyalarini amalga oshirish huquqiga ega valuta birjasi.

Valuta birjasining savdo tizimi – Markaziy bank va vakolatli banklar o‘rtasidagi, shuningdek, banklarning o‘zaro valutaviy svop operatsiyalari bo‘yicha elektron savdolar amalga oshiriladigan valuta birjasining avtomatlashtirilgan elektron tizimi.

Valuta pozitsiyasi – vakolatli bank tomonidan chet el valutasini oldi-sotdi operatsiyasini, shuningdek, boshqa operatsiyalarni amalga oshirish natijasida chet el valutasida ifodalangan talablar yoki majburiyatlarning o‘zgarishiga olib keladigan vakolatli bankning chet el valutasidagi aktivlari (talablari) yoki majburiyatlari o‘rtasidagi nisbatini ifodalaydigan ko‘rsatkich.

Valuta qimmatliklari – naqd chet el valutasini, chet el valutasidagi to‘lov hujjatlari, chet el valutasidagi qimmatli qog‘ozlar va sof quyma oltin.

Valutalash sanasi – svop bitimi shartlarini bajarish sanasi.

Valutaviy svop operatsiyasi – bitimda belgilangan muddat va valuta kursi bo‘yicha hisoblash sharti asosida valutalarni bir vaqtda sotib olish va sotish bo‘yicha ikki tomonlama bitimdir. Valutaviy svop operatsiyasi ikki qismdan iborat bo‘lib, birinchi qismini amalga oshirishda valutalarning dastlabki almashinuvi (spot bitim), ikkinchi qismini bajarishda esa qayta almashinuvi (forvard-bitim) va svop shartnomasining yopilishi sodir bo‘ladi.

Xalqaro to‘lov kartasi – chet el valutasida hisob-kitob va to‘lovlarni amalga oshirish uchun xalqaro to‘lov tashkilotlari bilan kelishuvga asosan O‘zbekiston Respublikasining tijorat banklari tomonidan emitentlangan chet el valutasidagi xalqaro bank kartasi.

Xalqaro to‘lov tizimi – bank plastik kartalari orqali amalga oshiriladigan operatsiyalar ishtirokchilari hamda ular o‘rtasidagi yagona to‘lov va axborot-huquqiy maydonda barcha ishtirokchilar uchun

majburiy bo'lgan tartib va tamoyillarga rioya qilingan holda faoliyat yuritadigan to'lov tizimi (Visa, MasterCard, Union Pay International, JCB, American Express, Diners Club va boshqalar).

Xarajatlar – xususiy kapitalni uning muassislari o'rtasida taqsimlanishi bilan bog'liq bo'lmagan kapitalning kamayishiga olib keladigan aktivlarning kamayishi yoki tugashi ko'rinishida yoxud majburiyatlarning ko'payishi ko'rinishida hisobot davri ichida iqtisodiy nafning kamayishi.

Xususiy bank – ustav kapitalida aksiyadorlar bo'lgan jismoniy shaxslarning ulushi kamida ellik foizni tashkil etgan bankdir.

Yetakchi bank – sinditsiyalashtirilgan kreditlash tashabbusi bilan chiqqan va zimmasiga ishtirokchi-banklar nomidan kredit hujjatlarini yuritish mas'uliyati yuklatilgan qarz oluvchining asosiy talab qilib olinguncha depozit hisobvarag'iga xizmat ko'rsatuvchi bank.

Yirik investitsiya loyihasi – umumiy qiymati tijorat banklarining birinchi darajali kapitalining 25 foizidan oshadigan investitsiya loyihasi.

Yordamchi kitob – bosh kitob hisobvaraqlariga ochiladigan shaxsiy hisobvaraqlar, shuningdek alohida mablag'lar turi va qimmatliklar bo'yicha yuritiladigan kartochna, kitob yoki jurnallar.

Zararlar – bu bankning odatiy faoliyati davomida yuzaga kelishi yoki yuzaga kelmasligi mumkin bo'lgan xarajatlarning ko'rinishi.

FOYDALANILGAN ADABIYOTLAR

I. O‘zbekiston Respublikasi qonunlari, Prezidenti farmonlari va qarorlari, Vazirlar Mahkamasi qarorlari

1. O‘zbekiston Respublikasi Konstitutsiyasi. – T.: O‘zbekiston, 2017-y.
2. O‘zbekiston Respublikasining “Buxgalteriya hisobi to‘g‘risida”gi Qonuni. – T., 2016-y.
3. O‘zbekiston Respublikasining “Bank va banklar faoliyati to‘g‘risida”gi Qonuni. – T., 1996-y.
4. O‘zbekiston Respublikasining “Markaziy bank to‘g‘risida”gi Qonuni. – T.: 1995-y.
5. O‘zbekiston Respublikasining 2018-yil 26-dekabrda 2019-yilgi asosiy makroiqtisodiy ko‘rsatkichlari prognozi va davlat budjeti parametrlari hamda 2020-2021-yillarga budjet mo‘ljallari to‘g‘risidagi PQ-4086-sonli Qarori.
6. O‘zbekiston Respublikasi Prezidentining 2017-yil 12-sentabrda Respublika bank tizimini yanada rivojlantirish va barqarorligini oshirish chora-tadbirlari to‘g‘risida PQ-3270-sonli Qarori.
7. O‘zbekiston Respublikasi Prezidentining 2017-yil 2-sentabrda “Valuta siyosatini erkinlashtirish bo‘yicha birinchi navbatda chora-tadbirlar to‘g‘risida”gi PF-5177-sonli Farmoni.
8. O‘zbekiston Respublikasi Prezidentining 2015-yil 6-mayda “Tijorat banklarining moliyaviy barqarorligini yanada oshirish va ularning resurs bazasini rivojlantirish chora-tadbirlari to‘g‘risida”gi PQ-2344-sonli Qarori.
9. O‘zbekiston Respublikasi Prezidentining “Bank tizimini yanada rivojlantirish va bo‘sh pul mablag‘larini bank aylanmasiga jalb etish chora-tadbirlari to‘g‘risida”gi PQ-726-sonli qarori. 2013-yil 14-mayda PQ-1965-sonli Qarori.
10. O‘zbekiston Respublikasi Prezidentining 2010-yil 26-noyabrda “2011-2015-yillarda respublika moliya-bank tizimini yanada isloh qilish va barqarorligini oshirish hamda yuqori xalqaro reyting ko‘rsatkichlariga erishishning ustuvor yo‘nalishlari

to‘g‘risida”gi PQ-1438-sonli Qarori.

11. O‘zbekiston Respublikasi Prezidentining 2010-yil 26-noyabrda qabul qilingan “2011–2015-yillarda respublika moliya-bank tizimini yanada isloh qilish va barqarorligini oshirish hamda yuqori xalqaro reyting ko‘rsatkichlariga erishishning ustuvor yo‘nalishlari to‘g‘risida”gi PQ-1438-sonli Qarori.

12. “Fuqarolarning O‘zbekiston Respublikasi tijorat banklaridagi omonatlarini himoyalash kafolatlarini ta‘minlashga oid qo‘shimcha chora-tadbirlari to‘g‘risida”gi PF-4057-sonli Farmoni. – T., 2008-yil 28-noyabr.

II. Prezident asarlari

1. Mirziyoyev Sh.M. Buyuk kelajagimizni mard va olijanob xalqimiz bilan birga quramiz. – T.: “O‘zbekiston” NMIU, 2017. – 488 b.

2. Mirziyoyev Sh.M. Tanqidiy tahlil, qat’iy tartib-intizom va shaxsiy javobgarlik – har bir rahbar faoliyatining kundalik qoidasi bo‘lishi kerak. – T.: “O‘zbekiston” NMIU, 2017. – 104 b.

3. Mirziyoyev Sh.M. Erkin va farovon, demokratik O‘zbekiston davlatini birgalikda barpo etamiz. – T.: “O‘zbekiston” NMIU, 2017. – 488 b.

4. Mirziyoyev Sh.M. Qonun ustuvorligi va inson manfaatlarini ta‘minlash – yurt taraqqiyoti va xalq farovonligining garovi. – T.: “O‘zbekiston” NMIU, 2017. – 488 b.

5. O‘zbekiston Respublikasi Prezidenti I. Karimovning Vazirlar Mahkamasining majlisidagi “Bosh maqsadimiz – mavjud qiyinchiliklarga qaramasdan, olib borilayotgan islohotlarni, iqtisodiyotimizda tarkibiy o‘zgarishlarni izchil davom ettirish, xususiy mulkchilik, kichik biznes va tadbirkorlikka yanada keng yo‘l ochib berish hisobidan oldinga yurishdir” nomli ma‘ruzasi. // 2016-yil 16-yanvar, № 6446.

III. Sohaga oid me‘yoriy hujjatlar

1. Banklarning hisob siyosati va moliyaviy hisoboti to‘g‘risidagi nizom. O‘zbekiston Respublikasi Adliya vazirligi tomonidan 2003-yil 3-sentabrda 1270-son bilan ro‘yxatga olingan.

2. O‘zbekiston Respublikasi tijorat banklarida buxgalteriya hisobining hisobvaraqlar rejasi. O‘zbekiston Respublikasi Adliya vazirligi tomonidan 2004-yil 13-avgustda 773-17-son (AV ro‘yxat raqami 773-34-son, 25.08.2017-y.) bilan ro‘yxatga olingan.

3. O‘zbekiston Respublikasi banklarida buxgalteriya hisobini yuritish va buxgalteriya ishlarini tashkil qilish tartibi to‘g‘risida yo‘riqnoma. O‘zbekiston Respublikasi Adliya vazirligi tomonidan 2008-yil 11-iyulda 1834-son (AV ro‘yxat raqami 1834-6, 13.06.2016-y.) bilan ro‘yxatga olingan.

4. Buxgalteriya hisobida hujjatlar va hujjatlar aylanishi to‘g‘risidagi nizom. Adliya vazirligida 2004-yil 14-yanvarda 1297-son (AV ro‘yxat raqami 1297-1-son, 07.06.2013-y.) bilan ro‘yxatga olingan.

5. O‘zbekiston Respublikasi banklarida ochiladigan bank hisobvaraqlari to‘g‘risida yo‘riqnoma. Adliya vazirligi tomonidan 2009-yil 27-aprelda 1948-son (AV ro‘yxat raqami 1948-13, 10.10.2017-y.) bilan ro‘yxatga olingan.

6. O‘zbekiston Respublikasi banklarida ochiladigan bank hisobvaraqlari to‘g‘risida yo‘riqnoma. O‘zbekiston Respublikasi Adliya vazirligida 2009-yil 27-aprelda 1948-son bilan ro‘yxatga olingan. (AV 1948-13, 10.10.2017-y.).

7. Markaziy bankning banklararo to‘lov tizimi orqali elektron to‘lovlarni amalga oshirish tartibi to‘g‘risida nizom. O‘zbekiston Respublikasi Adliya vazirligi tomonidan 2006-yil 14-fevralda 1545-son (AV ro‘yxat raqami 1545-1-son, 26.10.2016-y.) bilan davlat ro‘yxatidan o‘tkazilgan.

8. O‘zbekiston Respublikasi Markaziy bankining hisob-kitoblar kliring tizimi to‘g‘risidagi nizom. O‘zbekiston Respublikasi Adliya vazirligi tomonidan 2014-yil 4-aprelda 2570-son bilan ro‘yxatdan o‘tkazilgan.

9. O‘zbekiston Respublikasida naqd pulsiz hisob-kitoblar to‘g‘risidagi nizom. O‘zbekiston Respublikasi Adliya vazirligi tomonidan 2020-yil 13-aprelda 3229-son bilan davlat ro‘yxatidan o‘tkazilgan.

10. Xo‘jalik yurituvchi subyektlarning bank hisobvaraqlaridan pul mablag‘larini hisobdan chiqarish tartibi to‘g‘risidagi yo‘riqnoma. O‘zbekiston Respublikasi Adliya vazirligi tomonidan 2012-yil

15-martda 2342-son (AV ro'yxat raqami 2342-7-son, 29.09.2017-y.) bilan davlat ro'yxatidan o'tkazilgan va hokazo.

11.– O'zbekiston Respublikasi hududida bank kartalarining chiqarilishi va muomalada bo'lishi qoidalari to'g'risidagi nizom. O'zbekiston Respublikasi Adliya vazirligi tomonidan 2021-yil 3-aprelda 3294 -son bilan davlat ro'yxatidan o'tkazilgan.

12. O'zbekiston Respublikasi Markaziy banki tomonidan tijorat banklarining chop etiladigan yillik moliyaviy hisobotlariga qo'yiladigan talablar to'g'risidagi nizom O'zbekiston Respublikasi Adliya vazirligi tomonidan 2004-yil 25-oktabrda 1419-son (*AV ro'yxat raqami 1419-2-son 15.03.2016-y.*) bilan ro'yxatga olingan.

13. Tijorat banklarida grantlarning buxgalteriya hisobi to'g'risidagi nizom. O'zbekiston Respublikasi Adliya vazirligi tomonidan 2004-yil 21-yanvarda 1300-son bilan ro'yxatga olingan.

14. Tijorat banklarida moliyaviy hisobotlaridagi xatolarni tuzatish tartibi to'g'risidagi nizom. O'zbekiston Respublikasi Adliya vazirligi tomonidan 2004-yil 21-yanvarda 1301-son bilan ro'yxatga olingan.

15. Tijorat banklari kapitalining monandligiga qo'yiladigan talablar to'g'risidagi nizom (yangi tahriri). (O'zbekiston Respublikasi Adliya vazirligi tomonidan 2000-yil 25 mayda 949-son (*ro'yxat raqami 2693-7, 13.02.2021-y.*) bilan ro'yxatga olingan.

16. Tijorat banklarida foizlarni hisoblash to'g'risidagi nizom. O'zbekiston Respublikasi Adliya vazirligi tomonidan 2004-yil 30-yanvarda 1306-son (*AV ro'yxat raqami 1306-2-son, 17.10.2014-y.*) bilan ro'yxatga olingan.

17. Banklarning qimmatli qog'ozlar bozorida investitsiya vositachisi, investitsiya aktivlarini boshqaruvchi va investitsiya konsultanti sifatida kasbiy faoliyatni amalga oshirishiga oid talablar to'g'risidagi nizom. O'zbekiston Respublikasi Adliya vazirligida 2008-yil 2-aprelda 1782-son (AV ro'yxat raqami 1782-2. 22.09.2015-y.) bilan ro'yxatga olingan.

18. Foizlarni o'stirmaslik to'g'risidagi nizom. O'zbekiston Respublikasi Adliya vazirligi tomonidan 2004-yil 21-yanvarda 1304-son (AV ro'yxat raqami 1304-3, 18.04.2016-y.) bilan ro'yxatga olingan.

19. Kapital harakati bilan bog'liq ayrim valuta operatsiyalarini amalga oshirish tartibi to'g'risidagi nizom. O'zbekiston Respublikasi

Adliya vazirligi tomonidan 2013-yil 17-dekabrda 2536-son bilan ro'yxatga olingan.

20. Ochiq valuta mavqeini yuritish qoidalari (yangi tahriri). O'zbekiston Respublikasi Adliya vazirligi tomonidan 2005-yil 15-iyulda 1497-son (AV ro'yxat raqami 1497-2, 10.10.2017-y.) bilan ro'yxatga olingan.

21. O'zbekiston Respublikasi banklarida asosiy vositalarning buxgalteriya hisobi bo'yicha yo'riqnoma. O'zbekiston Respublikasi Adliya vazirligi tomonidan 2004-yil 17-dekabrda 1434-son (AV ro'yxat raqami 1434-1, 15.11.2010-y.) bilan ro'yxatga olingan.

22. O'zbekiston Respublikasi banklarida kam baholi va tez eskiruvchi buyumlarning buxgalteriya hisobini yuritish to'g'risidagi yo'riqnoma (yangi tahrir). O'zbekiston Respublikasi Adliya vazirligi tomonidan 2005-yil 15-iyulda 1496-son bilan ro'yxatga olingan.

23. O'zbekiston Respublikasi banklarida nomoddiy aktivlarning buxgalteriya hisobi bo'yicha yo'riqnoma. O'zbekiston Respublikasi Adliya vazirligi tomonidan 2003-yil 14-yanvarda 1199-son (AV ro'yxat raqami 1199-2, 30.09.2014-y.) bilan ro'yxatga olingan.

IV. Asosiy adabiyotlar

1. Navro'zova K., Otamurodov X., Qurbonov R. Banklarda buxgalteriya hisobining milliy va xalqaro standartlari. O'quv qo'llanma. – T.: Fan va texnologiya, 2015. – 168 b.

2. Омонов А.А., Қоралиев Т.М. Банкларда бухгалтерия ҳисоби. Дарслик. 1-нашри. ТМИ. – Т.: Иқтисод-молия, 2014,-. – 295 б.

3. Abduvaxidov F.T. Tijorat banklarida buxgalteriya hisobi. O'quv qo'llanma. – T.: Иқтисод-молия, 2012. – 315 b.

4. Karimov N. va boshqalar. Banklarda buxgalteriya hisobi va operatsion texnikasi. O'quv qo'llanma. – T.: TDIU, 2011. – 403 b.

5. Ибрагимов А. Марипатов М, Ризаев Н. Халқаро молиявий ҳисобот стандартлари асосида банкларда бухгалтерия ҳисоби. Ўқув қўлланма. – Т.: Молия, 2010. – 272 б.

6. Климович В.П. Основы банковского аудита. Учеб. – М.: ФОРУМ, 2010. – 192 с.

7. Ермаков. С.Л. Основы организаций деятельности коммерческого банка. Учебник. – М.: КНОРУС, 2009. – 656 с.
8. Ендовицкий Д.А. Учет ценных бумаг. Учебное пособие. 2-е изд. пер. – М.: КНОРУС, 2009. – 336.
9. Воронин В.П. и др. Учет ценных бумаг: учебное пособие. – М.: КНОРУС, 2009. – 336 с.
10. Банковское дело. Учеб. / Под ред. Г. Белоглазовой, Л. Кроливецкой. – СПб: Питер, 2008. – 400 с.
11. Концантинова Е.П. Международные стандарты финансовой отчетности. Учеб. пособие. – М.: Дашков и К, 2008. – 288 с.
12. Курсов В.Н. Бухгалтерский учет в коммерческом банке. – М., 2008. – 209 с.
13. Усатова Л.В., Серошин М.С. Бухгалтерский учет в коммерческих банках. – М., 2007. – 399 с.
14. Усатова Л.В., Сероштан М.С., Арская Е.В. Бухгалтерский учет в коммерческих банках. Учеб. пособие. 3-е изд., перераб. и доп. – М.: Дашков и К, 2007. – 404 с.
15. Мощенко Н.П. Международные стандарты учета и финансовой отчетности: Учеб. пособие. – М.: Финансы и статистика, 2007. – 272.
16. Шпаков Л.В., Барулина Е.В. Бухгалтерский учет как пользоваться МФСО. Альфа-Пресс. – М., 2006. – 37 с.
17. Маренков Н.Л. Международные стандарты бухгалтерского учета, финансовой отчетности и аудита в Российских фирмах. – М.: Едиториал УРСС, 2005. – 143 с.

V. Qo‘shimcha adabiyotlar

1. Research Brief. – “Commercial Banks”. – San Francisco, 2014. 02.27e.
2. Buckle M., Beccalli E. “Principles of banking and finance”. – London: 2011. 82 e.
3. Мерцалова А.И. Учет операционная деятельность в кредитных организациях: кассовые, расчетные, депозитные и кредитные операции: учебное пособие. – М.: КНОРУС, 2009. – 356 с.
4. Жарковская Е.П. Банковское дело: Учеб. – М: ОМЕГА-Л,

2008. – 476.

5. Umarov Z. Tijorat banklarida moliyaviy natijalar hisobi va tahlilining nazariy-uslubiy masalalari. – T.: O‘zbekiston Respublikasi Bank-moliya akademiyasi. nom. diss. 2010. – 132 bet.

6. “Ўзбекистон Республикасида бухгалтерия ҳисоби ва аудит тизимини халқаро стандартлар асосида такомиллаштириш” мавзусидаги Республика илмий-амалий анжумани материаллари тўплами. -Т.: ТМИ, Молия-иқтисод 2017 йил 15 ноябрь, 480 б.

7. “Ўзбекистонда молия секторини ривожлантиришнинг устувор йўналишлари” мавзусидаги Республика илмий-амалий анжумани материаллари тўплами. – Т.: ТДИУ, 2017 йил 10 ноябрь.

8. “Россия в современном мире: политико-правовой аспект”, II международной научной конференции. Донской государственный технический университет. 24-29 мая 2016 г.

9. “Мустақиллик йилларида Ўзбекистон банк-молия тизимининг ривожланиши” мавзусидаги Республика илмий-амалий анжумани материаллари. – Т.: ТДИУ, 2016 йил 25 ноябрь.

VI. Davriy nashrlar, statistik to‘plamlar va hisobotlar

1.// O‘zbekiston iqtisodiy axborotnomasi. – T., 2013-2017-yillar.

2.// Bozor, pul va kredit. – T., 2013-2017-yillar.

3.// Bank axborotnomasi. 2013-2018-yillar.

VII. Internet saytlari

1. www.gov.uz – O‘zbekiston Respublikasi hukumat portali.

2. www.lex.uz – O‘zbekiston Respublikasi Davlat statistika qo‘mitasi sayti.

3. www.stat.uz – O‘zbekiston Respublikasi Davlat statistika qo‘mitasi sayti.

4. www.cer.uz – Iqtisodiy tadqiqotlar markazi sayti.

5. www.catback.ru – научные статьи и учебные материалы по экономике.

6. www.cemi.rssi.ru – Rossiya Federatsiyasi Markaziy iqtisodiy-matematik instituti sayti.

7. www.nber.com – AQSH iqtisodiy tadqiqotlar milliy byurosi sayti.

8. www.webofscience.com – Xalqaro ilmiy maqolalar platformasi.
9. www.scopus.com – Xalqaro ilmiy maqolalar platformasi.
10. www.elibrary.ru – Rossiya ilmiy maqolalari indeksi.
11. “Norma”. 2018.
12. “Pravo”. 2018.

ILOVALAR

O‘ZBEKISTON RESPUBLIKASI TIJORAT BANKLARIDA BUXGALTERIYA HISOBI HISOBVARAQLARI REJASI

*O‘zbekiston Respublikasi Adliya vazirligida 2004-yil 13-avgustda
773-17-son*

(AV 25.08.2017 N 773-34-son) bilan ro‘yxatga olingan.

O‘zbekiston Respublikasi tijorat banklarida buxgalteriya hisobi hisobvaraqlar rejasi O‘zbekiston Respublikasi Fuqarolik kodeksi, O‘zbekiston Respublikasining “Buxgalteriya hisobi to‘g‘risida”, “Bank va banklar faoliyati to‘g‘risida”gi qonunlari talablariga muvofiq hamda Moliyaviy hisobotlarning xalqaro standartlari asosida ishlab chiqilgan bo‘lib, u O‘zbekiston Respublikasi tijorat banklarida buxgalteriya hisobini yuritish va tashkil etishning yagona metodologik asoslarini belgilab beradi.

Tijorat banklari tomonidan buxgalteriya hisobi ular O‘zbekiston Respublikasi qonunchiligida belgilangan tartibda yuridik shaxs sifatida ro‘yxatdan o‘tkazilgan vaqtdan boshlab qayta tashkil etilgunga yoki tugatilgunga qadar uzluksiz ravishda yuritiladi.

Tijorat banklari bank operatsiyalarini amalga oshirishda va ularni buxgalteriya hisobida aks ettirishda Markaziy bankning me‘yoriy hujjatlariga va amaldagi qonunchilikka qat‘iy rioya qilishlari lozim. Mazkur hisobvaraqlar rejasi bank operatsiyalarining buxgalteriya hisobini aks ettirish uchun asos bo‘lib xizmat qiladi.

Hisobvaraqlar rejasi bank operatsiyalarining hisobini yuritish, tahlil qilish, guruhlash va ularga doir hisobotlarni tuzishda qo‘llanadigan Bosh kitob hisobvaraqlarini ro‘yxatidan iboratdir. Xatolarni to‘g‘rilash va hisob siyosatidagi o‘zgarishlar bo‘yicha tuzatishlar kiritishda, hisobvaraqlarning ta‘riflarida ko‘zda tutilmagan bo‘lsa ham hisobvaraqlarning debet va kreditlari bo‘yicha tuzatish o‘tkazmalari berishga ruxsat beriladi.

Tijorat banklarining hisobvaraqlar rejasi buxgalteriya hisobining ko‘p valutali tizimiga asoslangan bo‘lib, chet el valutasidagi operatsiyalarning hisobi yuritilishi mumkin bo‘lgan barcha hisobvaraqlarda xorijiy valutadagi operatsiyalar hisobini aks ettirish imkonini beradi. Har bir valuta turi bo‘yicha sintetik hisobni yuritish uchun alohida Bosh kitob, analitik hisobni yuritish uchun esa Yordamchi kitoblar ochiladi.

Har bir valuta bo'yicha Yordamchi kitoblardagi summalar yig'indisi Bosh kitoblarning tegishli balans hisobvaraqlaridagi summalar yig'indisiga mos kelishi kerak. Bank tomonidan amalga oshiriladigan har bir operatsiya tegishli valuta turi bo'yicha Bosh va Yordamchi kitoblarda ro'yxatga olinishi kerak.

Hisobot sanasida Bosh kitoblarning xorijiy valutar bo'yicha jami summolari milliy valutaga o'tkaziladi va hisobot davri davomida amalga oshirilgan barcha operatsiyalar bo'yicha bankning jamlanma balansi tuziladi.

Hisobvaraqlarni kodlashtirish quyidagi maqsaddar uchun ishlab chiqilgan:

- hisobvaraqlarning Bosh va Yordachi kitoblarda joylanishini yengillashtirish;
- hisobvaraqlarni bir tizimda tasniflash va guruhlashga yordam berish;
- hisob jarayonlarini avtomatlashtirishni yengillashtirish;
- operatsiyalar yozuvini tezlashtirish.

Balans hisobvaraqlarining Bosh kitobda kodlashtirilish tizimi quyidagi sxema bo'yicha beshta belgidan iboratligi qabul qilingan:

C	MM	SS
----------	-----------	-----------

C	Hisobvaraqlar turkumi (kategoriyasi):
1	Aktiv
2	Majburiyatlar
3	Kapital
4	Daromadlar
5	Xarajatlar
9	Ko'zda tutilmagan holatlar Ko'zda tutilmagan holatlar

MM	Hisobvaraqlar turkumiga tegishli asosiy hisobvaraqlar (birinchi tartib)
----	---

SS	Asosiy hisobvaraqlarga tegishli subhisobvaraqlar (ikkinchi tartib)
----	--

Raqamli kodlashtirishga quyidagi zarur shartlar joylashtirilgan:

- jamlanma hisobvaraqlar uchun MM va/yoki SS nol raqamlariga ega (masalan, 10000 – “Aktivlar”, 10100 – “Kassadagi naqd pul va boshqa to'lov hujjatlari” va boshqalar);

– “Aktivlar” bo‘limidagi “...zararlarni qoplash zaxirasi” sarlavhali subhisobvaraqlar uchun SS o‘rnida 99 raqam qabul qilingan.

Yordamchi kitobda shaxsiy hisobvaraqlar quyidagi sxema bo‘yicha kodlashtiriladi:

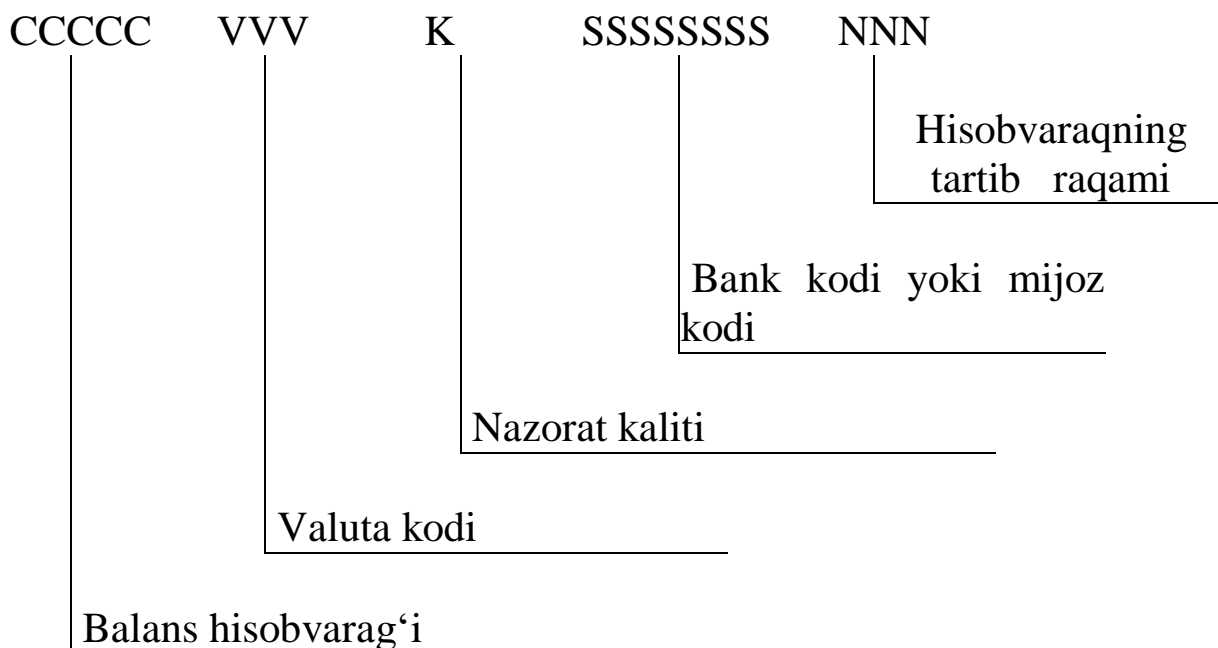

Bundan tashqari operatsiyalarni boshqarish maqsadida Yordamchi kitoblarga Markaziy bank, tijorat banklari boshqarmalari hamda tijorat banklari menejmenti (boshqarishi) uchun zarur bo‘lgan batafsil axborotlar bilan ta’minlovchi qo‘shimcha ma’lumotlar kiritiladi.

Hisobvaraqlar rejasida har bir hisobvaraqlarning aktiv yoki passiv bo‘lishi aniq belgilab qo‘yilgan, aktiv-passiv qoldiqlarga ega bo‘ladigan ayrim hisobvaraqlar bundan mustasno. Aktiv hisobvaraqlarga “Aktivlar”, “Xarajatlar” va “Ko‘zda tutilmagan holatlar” bo‘limlaridagi balans hisobvaraqlari, passiv hisobvaraqlarga “Majburiyatlar”, “Kapital” va “Daromadlar” bo‘limlaridagi balans hisobvaraqlari taalluqlidir.

Aktivlarning real qiymatini aks ettirish maqsadida “Aktivlar” bo‘limiga kontr-aktiv hisobvaraqlari, majburiyatlarning real qiymatini aks ettirish maqsadida esa “Majburiyatlar” bo‘limiga kontr-passiv hisobvaraqlar kiritilgan.

“Ko‘zda tutilmagan holatlar” bo‘limiga operatsiyalarni ikki yoqlama yozuv uslubi bo‘yicha aks ettirish va amalga oshirilgan

operatsiyalarning to'g'riligini qo'shimcha nazorat qilish imkonini beruvchi kontr-aktiv hisobvaraqlar kiritilgan.

Ba'zi hisobvaraqlardan tashqari "Aktivlar" likvidlilik, "Majburiyatlar" esa muddatlilik tamoyillariga asosan tasniflangan.

Mazkur hisobvaraqlar rejasida har bir ikkinchi tartibli balans hisobvarag'i uchun hisobvaraqlar ta'rifi berilgan bo'lib, unda hisobvaraqlarning debeti va krediti bo'yicha qanday operatsiyalarni aks ettirish hamda analitik hisobini yuritish ko'rsatilgan. Batafsil analitik hisob yuritish uchun banklarda shaxsiy hisobvaraqlardan tashqari qo'shimcha jurnal hisobi va reestrlar yuritilishi mumkin.

"Daromadlar" va "Xarajatlar" bo'limi uchun analitik hisob ko'rsatilmagan bo'lib, ushbu bo'limlardagi hisobvaraqlar bank ichki hisobvaraqlari hisoblanadi. Tijorat banklari Markaziy bank talablari va ichki hisob siyosatidan kelib chiqqan holda ushbu hisobvaraqlarda analitik hisobni qanday yuritishni o'zlari belgilaydilar.

II. HISOBVARAQLAR RO'YXATI

10000 AKTIVLAR

10100 Kassadagi naqd pul va boshqa to'lov hujjatlari

10101 – Aylanma kassadagi naqd pullar

10102 – Naqd pullar zaxirasi

10103 – Pul almashtirish shaxobchalaridagi naqd pullar

10105 – Cheklar va boshqa to'lov hujjatlari

10107 – Bankomatlardagi naqd pullar

10109 – Yo'ldagi naqd pullar va boshqa to'lov hujjatlari

10111 – Bank binosida joylashmagan amaliyot (operatsion)
kassalardagi naqd pullar

10113 – Pensiyalar, ijtimoiy nafaqalar, kompensatsiyalar va boshqa to'lovlarni berish bo'yicha maxsus kassalardagi naqd pullar (AV 04.04.2017-y. 773-32-son)

10196 – "Chet el valutasini sotib olish uchun Markaziy bankdan olingan naqd pullar zaxirasi va jismoniy shaxslardan sotib olingan chet el valutalari" (AV 25.08.2017-y. 773-34-son)

10198 – Markaziy bankka topshiriladigan naqd pullar zaxirasi (AV 19.01.2009-y. 773-26-son)

10300 Bankning O‘zbekiston Respublikasi Markaziy Bankidagi (mb) hisobvaraqlari

- 10301 – Markaziy bankdagi vakillik hisobvarag‘i – Nostro
- 10305 – Markaziy bankning vakillik hisobvarag‘i – Vostro, overdraft
- 10307 – Markaziy bankdan olinishi lozim bo‘lgan mablag‘lar Naqd pullar
- 10309 – Markaziy bankdagi majburiy zaxira hisobvarag‘i
- 10311 – O‘zbekiston Respublikasimbdan olinadigan, topshirilgan naqd pullar (AV 17.03.2006-y. 773-21-son)
- 10397 – Markaziy bankdagi boshqa hisobvaraqlar – Depozitlar

10500 Bankning boshqa banklardagi hisobvaraqlari

- 10501 – Boshqa banklardagi vakillik hisobvaraqlari – Nostro
- 10505 – Boshqa banklarning vakillik hisobvaraqlari – Vostro, overdraft
- 10507 – Boshqa banklardan olinishi lozim bo‘lgan mablag‘lar – Naqd pullar
- 10511 – Jismoniy shaxslarning plastik kartalaridan berilgan naqd pul mablag‘lari bo‘yicha Boshqa banklardan olinishi lozim bo‘lgan mablag‘lar
- 10513 – Plastik kartalardan amalga oshirilgan to‘lovlar bo‘yicha boshqa banklardan olinishi Lozim bo‘lgan mablag‘lar
- 10597 – Boshqa banklardagi hisobvaraqlar – Depozitlar
- 10599 – Bankning boshqa banklardagi hisobvaraqlari bo‘yicha ko‘rilishi mumkin bo‘lgan Zararlarni qoplash zaxirasi (kontr-aktiv)

10700 Oldi-sotdi qimmatli qog‘ozlari

- 10701 – Davlat xazina veksellari
- 10705 – Davlat obligatsiyalari
- 10709 – O‘zbekiston Respublikasi Markaziy bankining obligatsiyalari va boshqa qarz Qimmatli qog‘ozlari
- 10711 – Korxonalarining qarz qimmatli qog‘ozlari
- 10715 – Yevroobligatsiyalar
- 10719 – Korxonalarining ulushli qimmatli qog‘ozlari
- 10779 – Boshqa qimmatli qog‘ozlar

- 10791 – Oldi-sotdi qimmatli qog‘ozlar bo‘yicha diskont (kontr-aktiv)
- 10793 – Oldi-sotdi qimmatli qog‘ozlar bo‘yicha mukofot
- 10795 – Oldi-sotdi qimmatli qog‘ozlar haqiqiy qiymatining o‘zgarishi
- 10799 – Oldi-sotdi qimmatli qog‘ozlardan ko‘rilishi mumkin bo‘lgan zararlarni qoplash Zaxirasi (kontr-aktiv)

10800 Sotishga mo‘ljallangan qimmatli qog‘ozlarga qilingan investitsiyalar

- 10801 – Davlat xazina veksellari
- 10805 – Davlat obligatsiyalari
- 10809 – O‘zbekiston Respublikasi Markaziy bankining obligatsiyalari va boshqa qarz Qimmatli qog‘ozlari
- 10813 – Korxonalarining qarz qimmatli qog‘ozlari
- 10817 – Yevroobligatsiyalar
- 10821 – Korxonalarining ulushli qimmatli qog‘ozlari
- 10879 – Boshqa qimmatli qog‘ozlar
- 10889 – Sotishga mo‘ljallangan qarz qimmatli qog‘ozlarni xarid qilish bo‘yicha xarajatlar
- 10891 – Sotishga mo‘ljallangan qimmatli qog‘ozlarga qilingan investitsiyalar bo‘yicha diskont (kontr-aktiv)
- 10893 – Sotishga mo‘ljallangan qimmatli qog‘ozlarga qilingan investitsiyalar bo‘yicha mukofot
- 10895 – Sotishga mo‘ljallangan qimmatli qog‘ozlarga qilingan investitsiyalar haqiqiy Qiymatining o‘zgarishi
- 10899 – Sotishga mo‘ljallangan qimmatli qog‘ozlarga qilingan investitsiyalar bo‘yicha ko‘rilishi mumkin bo‘lgan zararlarni qoplash zaxirasi (kontr-aktiv)

10900 Oldi-sotdiga mo‘ljallangan qimmatbaho metallar, toshlar va tangalar

- 10901 – Qimmatbaho metallar
- 10905 – Qimmatbaho toshlar
- 10909 – Qimmatbaho tangalar
- 10999 – Qimmatbaho metallar, toshlar va tangalarning savdosidan ko‘rilishi mumkin bo‘lgan zararlarni qoplash zaxirasi (kontr-aktiv)

11100 – Sotib olingan debitorlik qarzlari - faktoring

- 11101 – Sotib olingan debitorlik qarzlari – Faktoring
- 11103 – Muddati o‘tgan sotib olingan debitorlik qarzlari – Faktoring
- 11105 – Sud jarayonidagi sotib olingan debitorlik qarzlari – Faktoring
- 11195 – Sotib olingan debitorlik qarzlari – Faktoring bo‘yicha diskont (kontr-aktiv)
- 11199 – Sotib olingan debitorlik qarzlari – Faktoring bo‘yicha ko‘rilishi mumkin bo‘lgan Zararlarni qoplash zaxirasi (kontr-aktiv)

11300 – Sotib olingan veksellar

- 11301 – Eksport bilan bog‘liq sotib olingan veksellar – Hujjatsiz
- 11305 – Eksport bilan bog‘liq sotib olingan veksellar – Hujjatli
- 11309 – Sotib olingan mahalliy veksellar – Hujjatsiz
- 11311 – Sotib olingan mahalliy veksellar – Hujjatli
- 11315 – Muddati o‘tgan sotib olingan veksellar
- 11319 – Sud jarayonidagi sotib olingan veksellar
- 11395 – Sotib olingan veksellar bo‘yicha diskontlar (kontr-aktiv)
- 11399 – Sotib olingan veksellar bo‘yicha ko‘rilishi mumkin bo‘lgan zararlarni qoplash zaxirasi (kontr-aktiv)

11500 – Mijozlarning akkreditiv va/yoki trast hujjatlari bilan kafolatlangan trattalari bo‘yicha majburiyatlari

- 11501 – Mijozlarning import bilan bog‘liq veksellar bo‘yicha majburiyatlari
- 11505 – Mijozlarning trast hujjatlari bilan kafolatlangan import bilan bog‘liq veksellar bo‘yicha majburiyatlari
- 11509 – Mijozlarning trast hujjatlari bilan kafolatlangan mahalliy veksellar bo‘yicha majburiyatlari
- 11511 – Muddati o‘tgan import bilan bog‘liq veksellar va akseptlar
- 11515 – Muddati o‘tgan mahalliy veksellar va akseptlar
- 11519 – Sud jarayonidagi import bilan bog‘liq veksellar
- 11521 – Sud jarayonidagi mahalliy veksellar

- 11599 – Import bilan bog‘liq va mahalliy veksellar bo‘yicha ko‘rilishi mumkin bo‘lgan zararlarni qoplash zaxirasi (kontr-aktiv)
- 11700 – Bankning to‘lanmagan akseptlari bo‘yicha mijozlarning majburiyatlari**
- 11701 – Mijozlarning mahalliy akseptlar bo‘yicha majburiyatlari
- 11705 – Mijozlarning xorijiy akseptlar bo‘yicha majburiyatlari
- 11800 – REPO bitimlari bo‘yicha sotib olingan qimmatli qog‘ozlar**
- 11801 – REPO bitimlari bo‘yicha mbdan sotib olingan qimmatli qog‘ozlar
- 11803 – REPO bitimlari bo‘yicha boshqa banklardan sotib olingan qimmatli qog‘ozlar
- 11805 – REPO bitimlari bo‘yicha hukumatdan sotib olingan qimmatli qog‘ozlar
- 11807 – REPO bitimlari bo‘yicha jismoniy shaxslardan sotib olingan qimmatli qog‘ozlar
- 11809 – REPO bitimlari bo‘yicha yakka tartibdagi tadbirkorlardan sotib olingan qimmatli qog‘ozlar
- 11811 – - REPO bitimlari bo‘yicha davlat korxonalar, tashkilot va muassasalaridan sotib olingan qimmatli qog‘ozlar
- 11813 – REPO bitimlari bo‘yicha chet el kapitali ishtirokidagi korxonalaridan sotib olingan qimmatli qog‘ozlar
- 11815 – REPO bitimlari bo‘yicha xususiy korxonalar, xo‘jalik shirkatlari va jamiyatlardan sotib olingan qimmatli qog‘ozlar
- 11897 – REPO bitimlari bo‘yicha boshqa qarzdorlardan sotib olingan qimmatli qog‘ozlar
- 11899 – REPO bitimlari bo‘yicha sotib olingan qimmatli qog‘ozlardan ko‘rilishi mumkin bo‘lgan zararlarni qoplash zaxirasi (kontr-aktiv)
- 11900 – Markaziy bankka berilgan qisqa muddatli kreditlar**
- 11901 – Markaziy bankka berilgan qisqa muddatli kreditlar
- 12100 – Boshqa banklarga berilgan qisqa muddatli kreditlar**
- 12101 – Boshqa banklarga berilgan qisqa muddatli kreditlar
- 12105 – Boshqa banklarga berilgan muddati o‘tgan kreditlar

- 12109 – Boshqa banklarga berilgan shartlari qayta ko‘rib chiqilgan qisqa muddatli kreditlar
- 12199 – Boshqa banklarga berilgan qisqa muddatli kreditlar bo‘yicha ko‘rilishi mumkin bo‘lgan zararlarni qoplash zaxirasi (kontr-aktiv)
- 12300 – Hukumatga berilgan qisqa muddatli kreditlar**
- 12301 – Hukumatga berilgan qisqa muddatli kreditlar
- 12305 – Hukumatga berilgan muddati o‘tgan kreditlar
- 12309 – Hukumatga berilgan shartlari qayta ko‘rib chiqilgan qisqa muddatli kreditlar
- 12399 – Hukumatga berilgan qisqa muddatli kreditlar bo‘yicha ko‘rilishi mumkin bo‘lgan zararlarni qoplash zaxirasi (kontr-aktiv)
- 12400 – Budjet tashkilotlariga berilgan qisqa muddatli kreditlar**
- 12401 – Budjet tashkilotlariga berilgan qisqa muddatli kreditlar
- 12405 – - Budjet tashkilotlariga berilgan muddati o‘tgan kreditlar
- 12409 – - Budjet tashkilotlariga berilgan shartlari qayta ko‘rib chiqilgan qisqa muddatli kreditlar
- 12499 – - Budjet tashkilotlariga berilgan qisqa muddatli kreditlar bo‘yicha ko‘rilishi mumkin bo‘lgan zararlarni qoplash zaxirasi
- 12500 – Jismoniy shaxslarga berilgan qisqa muddatli kreditlar**
- 12501 – Jismoniy shaxslarga berilgan qisqa muddatli kreditlar
- 12503 – Jismoniy shaxslarga plastik kartochkalar orqali berilgan qisqa muddatli kreditlar
- 12505 – Jismoniy shaxslarga berilgan muddati o‘tgan kreditlar
- 12509 – Jismoniy shaxslarga berilgan shartlari qayta ko‘rib chiqilgan qisqa muddatli kreditlar
- 12599 – - Jismoniy shaxslarga berilgan qisqa muddatli kreditlar bo‘yicha ko‘rilishi mumkin bo‘lgan zararlarni qoplash zaxirasi (kontr-aktiv)
- 12600 – Yakka tartibdagi tadbirkorlarga berilgan qisqa muddatli kreditlar**

- 12601 – Yakka tartibdagi tadbirkorlarga berilgan qisqa muddatli kreditlar
- 12605 – Yakka tartibdagi tadbirkorlarga berilgan muddati o‘tgan kreditlar
- 12609 – Yakka tartibdagi tadbirkorlarga berilgan shartlari qayta ko‘rib chiqilgan qisqa muddatli kreditlar
- 12699 – Yakka tartibdagi tadbirkorlarga berilgan qisqa muddatli kreditlar bo‘yicha ko‘rilishi mumkin bo‘lgan zararlarni qoplash zaxirasi (kontr-aktiv)
- 12700 – Davlat korxonasi, tashkilot va muassasalariga berilgan qisqa muddatli kreditlar**
- 12701 Davlat korxonasi, tashkilot va muassasalariga berilgan qisqa muddatli kreditlar
- 12705 – Davlat korxonasi, tashkilot va muassasalariga berilgan muddati o‘tgan kreditlar
- 12709 – Davlat korxonasi, tashkilot va muassasalariga berilgan shartlari qayta ko‘rib chiqilgan qisqa muddatli kreditlar
- 12799 – Davlat korxonasi, tashkilot va muassasalariga berilgan qisqa muddatli kreditlar bo‘yicha ko‘rilishi mumkin bo‘lgan zararlarni qoplash zaxirasi (kontr-aktiv)
- 12800 – Tadbirkorlik faoliyatini rivojlantirishni qo‘llab-quvvatlash davlat jamg‘armasi ko‘magida taqdim etilgan qisqa muddatli kreditlar (av 25.08.2017-y. 773-34-son)**
- 12801 – Jismoniy shaxslarga Tadbirkorlik faoliyatini rivojlantirishni qo‘llab-quvvatlash davlat jamg‘armasi ko‘magida taqdim etilgan qisqa muddatli kreditlar
- 12802 – Tadbirkorlik subyektlari - yuridik shaxs tashkil etmagan yakka tartibdagi tadbirkorlarga Tadbirkorlik faoliyatini rivojlantirishni qo‘llab-quvvatlash davlat jamg‘armasi ko‘magida taqdim etilgan qisqa muddatli kreditlar
- 12803 – Tadbirkorlik subyektlari - yuridik shaxslarga Tadbirkorlik faoliyatini rivojlantirishni qo‘llab-quvvatlash davlat

- jamg'armasi ko'magida taqdim etilgan qisqa muddatli kreditlar
- 12805 – Tadbirkorlik faoliyatini rivojlantirishni qo'llab-quvvatlash davlat jamg'armasi ko'magida taqdim etilgan muddati o'tgan kreditlar
- 12809 – Tadbirkorlik faoliyatini rivojlantirishni qo'llab-quvvatlash davlat jamg'armasi ko'magida taqdim etilgan qayta ko'rib chiqilgan qisqa muddatli kreditlar
- 12899 – Tadbirkorlik faoliyatini rivojlantirishni qo'llab-quvvatlash davlat jamg'armasi ko'magida taqdim etilgan qisqa muddatli kreditlar bo'yicha ko'rilishi mumkin bo'lgan zararlarni qoplash zaxirasi (kontr-aktiv)
- 12900 – Chet el kapitali ishtirokidagi korxonalariga berilgan qisqa muddatli kreditlar**
- 12901 – Chet el kapitali ishtirokidagi korxonalariga berilgan qisqa muddatli kreditlar
- 12905 – Chet el kapitali ishtirokidagi korxonalariga berilgan muddati o'tgan kreditlar
- 12909 – Chet el kapitali ishtirokidagi korxonalariga berilgan shartlari qayta ko'rib chiqilgan qisqa muddatli kreditlar
- 12999 – Chet el kapitali ishtirokidagi korxonalariga berilgan qisqa muddatli kreditlar bo'yicha ko'rilishi mumkin bo'lgan zararlarni qoplash zaxirasi (kontr-aktiv)
- 13000 – Nodavlat notijorat tashkilotlariga berilgan qisqa muddatli kreditlar**
- 13001 – Nodavlat notijorat tashkilotlariga berilgan qisqa muddatli kreditlar
- 13005 – Nodavlat notijorat tashkilotlariga berilgan muddati o'tgan kreditlar
- 13009 – Nodavlat notijorat tashkilotlariga berilgan shartlari qayta ko'rib chiqilgan qisqa muddatli kreditlar

- 13099 – Nodavlat notijorat tashkilotlariga berilgan qisqa muddatli kreditlar bo'yicha ko'rilishi mumkin bo'lgan zararlarni qoplash zaxirasi (kontr-aktiv)
- 13100 – Xususiy korxonalar, xo'jalik shirkatlari va jamiyatlarga berilgan qisqa muddatli kreditlar**
- 13101 – Xususiy korxonalar, xo'jalik shirkatlari va jamiyatlarga berilgan qisqa muddatli kreditlar
- 13105 – Xususiy korxonalar, xo'jalik shirkatlari va jamiyatlarga berilgan muddati o'tgan kreditlar
- 13109 – Xususiy korxonalar, xo'jalik shirkatlari va jamiyatlarga berilgan shartlari qayta ko'rib chiqilgan qisqa muddatli kreditlar
- 13199 – Xususiy korxonalar, xo'jalik shirkatlari va jamiyatlarga berilgan qisqa muddatli kreditlar bo'yicha ko'rilishi mumkin bo'lgan zararlarni qoplash zaxirasi (kontr-aktiv)
- 13200 – Bank bo'lmagan moliyaviy muassasalarga berilgan qisqa muddatli kreditlar**
- 13201 – Bank bo'lmagan moliyaviy muassasalarga berilgan qisqa muddatli kreditlar
- 13205 – Bank bo'lmagan moliyaviy muassasalarga berilgan muddati o'tgan kreditlar
- 13209 – Bank bo'lmagan moliyaviy muassasalarga berilgan shartlari qayta ko'rib chiqilgan qisqa muddatli kreditlar
- 13299 – Bank bo'lmagan moliyaviy muassasalarga berilgan qisqa muddatli kreditlar bo'yicha ko'rilishi mumkin bo'lgan zararlarni qoplash zaxirasi (kontr-aktiv)
- 13300 – Davlat ehtiyojlari uchun xarid qilinadigan qishloq xo'jaligi mahsulotlarini yetishtirish uchun berilgan qisqa muddatli kreditlar**
- 13301 – Davlat ehtiyojlari uchun xarid qilinadigan g'allani yetishtirish uchun berilgan qisqa muddatli kreditlar

- 13305 – Davlat ehtiyojlari uchun xarid qilinadigan qishloq xo‘jadigi mahsulotlarini yetishtirish uchun berilgan muddati o‘tgan kreditlar
- 13309 – Davlat ehtiyojlari uchun xarid qilinadigan g‘allani yetishtirish uchun berilgan shartlari qayta ko‘rib chiqilgan qisqa muddatli kreditlar
- 13399 – Davlat ehtiyojlari uchun xarid qilinadigan qishloq xo‘jaligi mahsulotlarini yetishtirish uchun berilgan qisqa muddatli kreditlar bo‘yicha ko‘rilishi mumkin bo‘lgan zararlarni qoplash zaxirasi (kontr-aktiv)
- 14300 – Davlat ehtiyojlari uchun xarid qilinadigan qishloq xo‘jaligi mahsulotlarini yetishtirish uchun berilgan uzoq muddatli kreditlar**
- 14301 – Davlat ehtiyojlari uchun xarid qilinadigan paxta xom ashyosini yetishtirish uchun berilgan uzoq muddatli kreditlar
- 14305 – Davlat ehtiyojlari uchun xarid qilinadigan paxta xom ashyosini yetishtirish uchun berilgan shartlari qayta ko‘rib chiqilgan uzoq muddatli kreditlar
- 14399 – Davlat ehtiyojlari uchun xarid qilinadigan qishloq xo‘jaligi mahsulotlarini yetishtirish uchun berilgan uzoq muddatli kreditlar bo‘yicha ko‘rilishi mumkin bo‘lgan zararlarni qoplash zaxirasi (kontr-aktiv)
- 14400 – Tadbirkorlik faoliyatini rivojlantirishni qo‘llab-quvvatlash davlat jamg‘armasi ko‘magida taqdim etilgan uzoq muddatli kreditlar (AV 25.08.2017-y. 773-34-son)**
- 14401 – Jismoniy shaxslarga Tadbirkorlik faoliyatini rivojlantirishni qo‘llab-quvvatlash davlat jamg‘armasi ko‘magida taqdim etilgan uzoq muddatli kreditlar
- 14402 – Tadbirkorlik subyektlari – yuridik shaxs tashkil etmagan yakka tartibdagi tadbirkorlarga Tadbirkorlik faoliyatini rivojlantirishni qo‘llab-quvvatlash davlat jamg‘armasi ko‘magida taqdim etilgan uzoq muddatli kreditlar

- 14403 – Tadbirkorlik subyektlari – yuridik shaxslarga Tadbirkorlik faoliyatini rivojlantirishni qo‘llab-quvvatlash davlat jamg‘armasi ko‘magida taqdim etilgan uzoq muddatli kreditlar
- 14405 – Tadbirkorlik faoliyatini rivojlantirishni qo‘llab-quvvatlash davlat jamg‘armasi ko‘magida taqdim etilgan qayta ko‘rib chiqilgan uzoq muddatli kreditlar
- 14499 – Tadbirkorlik faoliyatini rivojlantirishni qo‘llab-quvvatlash davlat jamg‘armasi ko‘magida taqdim etilgan uzoq muddatli kreditlar bo‘yicha ko‘rilishi mumkin bo‘lgan zararlarni qoplash zaxirasi (kontr-aktiv);
- 14500 – Boshqa banklarga berilgan uzoq muddatli kreditlar**
- 14501 – Boshqa banklarga berilgan uzoq muddatli kreditlar
- 14505 – Boshqa banklarga berilgan shartlari qayta ko‘rib chiqilgan uzoq muddatli kreditlar
- 14599 – Boshqa banklarga berilgan uzoq muddatli kreditlar bo‘yicha ko‘rilishi mumkin bo‘lgan zararlarni qoplash zaxirasi (kontr-aktiv)
- 14700 – Hukumatga berilgan uzoq muddatli kreditlar**
- 14701 – Hukumatga berilgan uzoq muddatli kreditlar
- 14705 – Hukumatga berilgan shartlari qayta ko‘rib chiqilgan uzoq muddatli kreditlar
- 14799 – Hukumatga berilgan uzoq muddatli kreditlar bo‘yicha ko‘rilishi mumkin bo‘lgan zararlarni qoplash zaxirasi (kontr-aktiv)
- 14800 – Budjet tashkilotlariga berilgan uzoq muddatli kreditlar**
- 14801 – Budjet tashkilotlariga berilgan uzoq muddatli kreditlar
- 14809 – Budjet tashkilotlariga berilgan shartlari qayta ko‘rib chiqilgan uzoq muddatli kreditlar
- 14899 – Budjet tashkilotlariga berilgan uzoq muddatli kreditlar bo‘yicha ko‘rilishi mumkin bo‘lgan zararlarni qoplash zaxirasi
- 14900 – Jismoniy shaxslarga berilgan uzoq muddatli kreditlar**

- 14901 – Jismoniy shaxslarga berilgan uzoq muddatli kreditlar
- 14905 – Jismoniy shaxslarga berilgan shartlari qayta ko‘rib chiqilgan uzoq muddatli kreditlar
- 14999 – Jismoniy shaxslarga berilgan uzoq muddatli kreditlar bo‘yicha ko‘rilishi mumkin bo‘lgan zararlarni qoplash zaxirasi (kontr-aktiv)
- 15000 – Yakka tartibdagi tadbirkorlarga berilgan uzoq muddatli kreditlar**
- 15001 – Yakka tartibdagi tadbirkorlarga berilgan uzoq muddatli kreditlar
- 15005 – Yakka tartibdagi tadbirkorlarga berilgan shartlari qayta ko‘rib chiqilgan uzoq muddatli kreditlar
- 15099 – Yakka tartibdagi tadbirkorlarga berilgan uzoq muddatli kreditlar bo‘yicha ko‘rilishi mumkin bo‘lgan zararlarni qoplash zaxirasi (kontr-aktiv)
- 15100 – Davlat korxonasi, tashkilot va muassasalariga berilgan uzoq muddatli kreditlar**
- 15101 – Davlat korxonasi, tashkilot va muassasalariga berilgan uzoq muddatli kreditlar
- 15105 – Davlat korxonasi, tashkilot va muassasalariga berilgan shartlari qayta ko‘rib chiqilgan uzoq muddatli kreditlar
- 15199 – Davlat korxonasi, tashkilot va muassasalariga berilgan uzoq muddatli kreditlar bo‘yicha ko‘rilishi mumkin bo‘lgan zararlarni qoplash zaxirasi (kontr-aktiv)
- 15200 – Nodavlat notijorat tashkilotlariga berilgan uzoq muddatli kreditlar**
- 15201 – Nodavlat notijorat tashkilotlariga berilgan uzoq muddatli kreditlar
- 15205 – Nodavlat notijorat tashkilotlariga berilgan shartlari qayta ko‘rib chiqilgan uzoq muddatli kreditlar
- 15299 – Nodavlat notijorat tashkilotlariga berilgan uzoq muddatli kreditlar bo‘yicha ko‘rilishi mumkin bo‘lgan zararlarni qoplash zaxirasi (kontr-aktiv)

15300 – Chet el kapitali ishtirokidagi korxonalariga berilgan uzoq muddatli kreditlar

15301 – Chet el kapitali ishtirokidagi korxonalariga berilgan uzoq muddatli kreditlar

15305 – Chet el kapitali ishtirokidagi korxonalariga berilgan shartlari qayta ko‘rib chiqilgan uzoq muddatli kreditlar

15399 – Chet el kapitali ishtirokidagi korxonalariga berilgan uzoq muddatli kreditlar bo‘yicha ko‘rilishi mumkin bo‘lgan zararlarni qoplash zaxirasi (kontr-aktiv)

15400 – Bank bo‘lmagan moliyaviy muassasalarga berilgan uzoq muddatli kreditlar

15401 – Bank bo‘lmagan moliyaviy muassasalarga berilgan uzoq muddatli kreditlar

15405 – Bank bo‘lmagan moliyaviy muassasalarga berilgan shartlari qayta ko‘rib chiqilgan uzoq muddatli kreditlar

15499 – Bank bo‘lmagan moliyaviy muassasalarga berilgan uzoq muddatli kreditlar bo‘yicha ko‘rilishi mumkin bo‘lgan zararlarni qoplash zaxirasi (kontr-aktiv)

15500 – Xususiy korxonalar, xo‘jalik shirkatlari va jamiyatlarga berilgan uzoq muddatli kreditlar

15501 – Xususiy korxonalar, xo‘jalik shirkatlari va jamiyatlarga berilgan uzoq muddatli kreditlar

15505 – Xususiy korxonalar, xo‘jalik shirkatlari va jamiyatlarga berilgan shartlari qayta ko‘rib chiqilgan uzoq muddatli kreditlar

15599 – Xususiy korxonalar, xo‘jalik shirkatlari va jamiyatlarga berilgan uzoq muddatli kreditlar bo‘yicha ko‘rilishi mumkin bo‘lgan zararlarni qoplash zaxirasi (kontr-aktiv)

15600 – Lizing (moliyaviy ijara)

15601 – Boshqa banklarga berilgan lizing

15603 – Jismoniy shaxslarga berilgan lizing (AV 28.07.2007-y. 773-24-son 15603-hisobvaraqa chiqarib tashlangan)

15605 – Yakka tartibdagi tadbirkorlarga berilgan lizing

- 15607 – Davlat korxonalar, tashkilot va muassasalariga berilgan lizing
- 15609 – Chet el kapitali ishtirokidagi korxonalariga berilgan lizing
- 15611 – Nodavlat notijorat tashkilotlariga berilgan lizing
- 15613 – Xususiy korxonalar, xo‘jalik shirkatlari va jamiyatlarga berilgan lizing
- 15615 – Bank bo‘lmagan moliyaviy muassasalarga berilgan lizing
- 15617 – Muddati o‘tgan lizing
- 15619 – Shartlari qayta ko‘rib chiqilgan lizing
- 15699 – Lizing bo‘yicha ko‘rilishi mumkin bo‘lgan zararlarni qoplash zaxirasi (kontr-aktiv)
- 15700 – Sud jarayonidagi kreditlar va lizing**
- 15701 – Yuridik shaxslarga berilgan sud jarayonidagi kreditlar
- 15703 – Jismoniy shaxslarga berilgan sud jarayonidagi kreditlar
- 15705 – Sud jarayonidagi lizing
- 15707 – Yakka tartibdagi tadbirkorlarga taqdim etilgan sud jarayonidagi kreditlar (AV 25.08.2017-y. 773-34-son)
- 15799 – Sud jarayonidagi kreditlar va lizing bo‘yicha ko‘rilishi mumkin bo‘lgan zararlarni qoplash zaxirasi (kontr-aktiv)
- 15800 – Qaram xo‘jalik jamiyatlariga, qo‘shma korxonalariga va sho‘ba xo‘jalik jamiyatlariga qilingan investitsiyalar**
- 15801 – Qaram xo‘jalik jamiyatlariga qilingan investitsiyalar - Moliyaviy institutlar
- 15805 – Qaram xo‘jalik jamiyatlariga qilingan investitsiyalar - Boshqalar
- 15809 – Qo‘shma korxonalariga qilingan investitsiyalar - Moliyaviy institutlar
- 15813 – Qo‘shma korxonalariga qilingan investitsiyalar - Boshqalar
- 15817 – Sho‘ba xo‘jalik jamiyatlariga qilingan investitsiyalar - Moliyaviy institutlar
- 15821 – Sho‘ba xo‘jalik jamiyatlariga qilingan investitsiyalar – Boshqalar

- 15827 – Tijorat banklari tomonidan korxonalarni strategik investorlarga bo‘lib-bo‘lib to‘lash bilan sotish (AV 25.08.2017-y. 773-34-son)
- 15899 – Qaram xo‘jalik jamiyatlariga, qo‘shma korxonalariga va sho‘ba xo‘jalik jamiyatlariga qilingan investitsiyalar bo‘yicha ko‘rilishi mumkin bo‘lgan zararlarni qoplash zaxirasi (kontr-aktiv)
- 15900 – So‘ndirish muddatigacha saqlanadigan qarz qimmatli qog‘ozlarga qilingan investitsiyalar**
- 15901 – Davlat xazina veksellari
- 15905 – Davlat obligatsiyalari
- 15909 – O‘zbekiston Respublikasi Markaziy bankining obligatsiya va boshqa qarz qimmatli qog‘ozlari
- 15911 – Yevroobligatsiyalar
- 15913 – Korxonalarining qarz qimmatli qog‘ozlari
- 15979 – Boshqa qarz qimmatli qog‘ozlar
- 15989 – So‘ndirish muddatigacha saqlanadigan qarz qimmatli qog‘ozlarni xarid qilish bo‘yicha xarajatlar
- 15991 – So‘ndirish muddatigacha saqlanadigan qimmatli qog‘ozlar bo‘yicha diskont (kontr-aktiv)
- 15993 – So‘ndirish muddatigacha saqlanadigan qimmatli qog‘ozlar bo‘yicha mukofot
- 15999 – So‘ndirish muddatigacha saqlanadigan qarz qimmatli qog‘ozlarga qilingan investitsiyalar bo‘yicha ko‘rilishi mumkin bo‘lgan zararlarni qoplash zaxirasi (kontr-aktiv)
- 16100 – Bosh bank/filiallardan olinadigan mablag‘lar**
- 16101 – Bosh bank/filiallardan olinadigan mablag‘lar – Naqd pullar
- 16102 – Bosh bank/filiallardan olinadigan mablag‘lar – Naqsiz mablag‘lar
- 16103 – Bosh bank/filiallardan filiallar va banklararo hisob-kitoblar bo‘yicha olinadigan mablag‘lar
- 16104 – Bosh bank/filiallardan olinadigan mablag‘lar – Tovar-moddiy qimmatliklar va xizmatlar

- 16105 – Chet eldagi Bosh bank/filiallardan olinadigan mablag‘lar
- 16107 – Bosh bank/filiallardan filiallar va banklararo hisob-kitoblar bo‘yicha olinadigan mablag‘lar – Overdraft
- 16109 – Bosh bank/filiallardan olinadigan mablag‘lar – Float
- 16111 – Bosh bank/fiialdan jismoniy shaxslarning plastik kartalaridan berilgan naqd pul mablag‘lari bo‘yicha olish
- 16113 – Bosh bank/fiialdan plastik kartalardan amalga oshirilgan to‘lovlar bo‘yicha olish
- 16300 – Aktivlar bo‘yicha hisoblangan foizlar**
- 16301 – Markaziy bankdan olinishi lozim bo‘lgan hisoblangan foizlar
- 16303 – Boshqa banklardan olinishi lozim bo‘lgan hisoblangan foizlar
- 16304 – Bosh bank/fiialdan olinishi lozim bo‘lgan hisoblangan foizlar
- 16305 – Oldi-sotdi qimmatli qog‘ozlari bo‘yicha hisoblangan foizlar
- 16307 – Sotishga mo‘ljallangan qimmatli qog‘ozlarga qilingan investitsiyalar bo‘yicha hisoblangan foizlar
- 16309 – Kreditlar bo‘yicha hisoblangan foizlar
- 16311 – So‘ndirish muddatigacha saqlanadigan qarz qimmatli qog‘ozlarga qilingan investitsiyalar bo‘yicha hisoblangan foizlar
- 16315 – Sotib olingan veksellar bo‘yicha hisoblangan foizlar
- 16319 – Mijozlarning akkreditiv va/yoki trast hujjatlari bilan kafolatlangan tratta majburiyatlari bo‘yicha hisoblangan foizlar
- 16321 – Bankning to‘lanmagan akseptlari bo‘yicha mijoz majburiyatlari yuzasidan hisoblangan foizlar
- 16323 – Lizing bo‘yicha hisoblangan foizlar (Moliyaviy ijara)
- 16325 – Tadbirkorlik faoliyatini rivojlantirishni qo‘llab-quvvatlash davlat jamg‘armasi cubsidiyalari hisobidan qoplanadigan, olinishi lozim bo‘lgan hisoblangan foizlar (AV 25.08.2017-y. 773-34-son)

- 16377 – Shartnomaga ko‘ra hisoblab yozilgan, biroq muddatida to‘lanmagan olinishi lozim bo‘lgan foizlar
- 16397 – Mijozlarning boshqa majburiyatlari bo‘yicha hisoblangan foizlar
- 16400 – Hisoblangan foizsiz daromadlar**
- 16401 – Hisoblangan vositachilik haqi va ko‘rsatilgan xizmatlar uchun to‘lovlar
- 16405 – Hisoblangan jarima va penyalar
- 16409 – Operatsion ijara bo‘yicha hisoblangan daromad
- 16413 – Hisoblangan boshqa foizsiz daromadlar
- 16499 – Hisoblangan foizsiz daromadlar bo‘yicha ko‘rilishi mumkin bo‘lgan zararlarni qoplash zaxirasi (kontr-aktiv)
- 16500 – Asosiy vositalar**
- 16501 – Yer
- 16505 – Tugallanmagan qurilishlar
- 16509 – Bankning imoratlari - Binolar va boshqa imoratlar
- 16511 – Binolar va boshqa imoratlarning yig‘ilgan eskirish summasi (kontr-aktiv)
- 16515 – Obyektlarni ijaraga olish va uni takomillashtirish huquqi
- 16519 – Obyektlarni ijaraga olish va uni takomillashtirish huquqi bo‘yicha yig‘ilgan eskirish summasi (kontr-aktiv)
- 16529 – Transport vositalari
- 16531 – Transport vositalarining yig‘ilgan eskirish summasi (kontr-aktiv)
- 16535 – Mebel, moslama va jihozlar
- 16539 – Mebel, moslama va jihozlarning yig‘ilgan eskirish summasi (kontr-aktiv)
- 16541 – To‘lov kartochkalari bilan hisob-kitoblarni amalga oshirish uskunalari
- 16543 – To‘lov kartochkalari bilan hisob-kitoblarni amalga oshirish uskunalarining yig‘ilgan eskirish summasi (kontr-aktiv)
- 16549 – Boshqalarga operatsion ijaraga berilgan asosiy vositalar

- 16551 – Boshqalarga operatsion ijaraga berilgan asosiy vositalarning yig‘ilgan eskirish summasi (kontr-aktiv)
- 16561 – -Ombordagi asosiy vositalar
- 16563 – Ombordagi asosiy vositalarning yig‘ilgan eskirish summasi (kontr-aktiv)
- 16600 – Nomoddiy aktivlar**
- 16601 – Nomoddiy aktivlar
- 16605 – Nomoddiy aktivlarning yig‘ilgan eskirish summasi (kontr-aktiv)
- 16609 – o‘rnatish va yaratish jarayonidagi nomoddiy aktivlar
- 16617 – Gudvill
- 16699 – O‘rnatish va yaratish jarayonidagi nomoddiy aktivlar bo‘yicha ko‘rilishi mumkin bo‘lgan zararlarni qoplash zaxirasi (kontr-aktiv)
- 16700 – Bankning boshqa xususiy mulklari**
- 16701 – Kredit va lizing bo‘yicha garov hisobidan undirilgan mulk
- 16703 – Kredit va lizing bo‘yicha undirilgan tugatilayotgan bankrot korxonalar mulki
- 16705 – Bankning boshqa mulklari
- 16707 – Bo‘lib-bo‘lib to‘lash uchun sotilgan bankning boshqa mulklari (AV 25.08.2017-y. 773-34-son)
- 16709 – Ko‘chmas mulkka qilingan investitsiya
- 16713 – Ko‘chmas mulkka qilingan investitsiya
- 16799 – Bankning boshqa xususiy mulklari bo‘yicha ko‘rilishi mumkin bo‘lgan zararlarni qoplash zaxirasi (kontr-aktiv)
- 16900 – Hosilaviy instrumentlarning reval`vatsiyasi natijasida o‘zlashtirilmagan foyda**
- 16901 – Revalvatsiya natijasida o‘zlashtirilmagan foyda Forvard shartnomalari
- 16905 – Revalvatsiya natijasida o‘zlashtirishshagan foyda – Opsionlar
- 16909 – Revalvatsiya natijasida o‘zlashtirilmagan foyda – Fyucherslar

- 16913 – Revalvatsiya natijasida o‘zlashtirilmagan foyda – Svoplar
- 17100 – Valuta savdosi va valuta pozitsiyalari**
- 17101 – Valuta pozitsiyasi hisobvaraqlari
- 17300 Tranzit hisobvaraqlari**
- 17301 – Tranzit hisobvaraqlari
- 17305 – Aniqlanish jarayonidagi transaksiyalar
- 17400 – Mijozlarning plastik kartalaridan hisobdan chiqarilishi lozim bo‘lgan pul mablag‘lari bo‘yicha tranzit hisobvarag‘lari**
- 17401 – Jismoniy shaxslarning plastik kartalaridan olingan naqd pullar bo‘yicha hisobdan chiqarilishi lozim bo‘lgan pul mablag‘lari bo‘yicha tranzit hisobvarag‘lari
- 17403 – Jismoniy shaxslarning plastik kartalaridan boshqa plastik kartalar yoki omonatlar hisobvaraqlariga hisobdan chiqarilishi lozim bo‘lgan pul mablag‘lari bo‘yicha tranzit hisobvarag‘lari
- 17405 – Kommunal to‘lovlar bo‘yicha plastik kartalardan hisobdan chiqarilishi lozim bo‘lgan pul mablag‘lari bo‘yicha tranzit hisobvarag‘lari
- 17407 – Pulli xizmatlar bo‘yicha plastik kartalardan hisobdan chiqarilishi lozim bo‘lgan pul mablag‘lari bo‘yicha tranzit hisobvarag‘lari
- 17409 – Qonun hujjatlarida nazarda tutilgan boshqa to‘lovlar bo‘yicha plastik kartalardan hisobdan chiqarilishi lozim bo‘lgan pul mablag‘lari bo‘yicha tranzit hisobvarag‘lari
- 17500 – Hukumat hisobvaraqlari**
- 17509 – Hukumat subsidiyalari
- 17515 – Respublika budjetining maxsus xarajatlari
- 19900 – Boshqa aktivlar**
- 19901 – Mayda xarajatlar
- 19903 – Inkasso qilingan pul tushumlari va cheklar
- 19905 – Qaytarilgan cheklar va boshqa to‘lov hujjatlari
- 19907 – Xizmatlar uchun oldindan qilingan xarajatlar

- 19908 – Bank xodimlari bilan hisob-kitoblardagi olinishi lozim bo‘lgan mablag‘lar
- 19909 – Tovar-moddiy qimmatliklar uchun to‘langan mablag‘lar
- 19910 – Bankning mas’ul xodimlariga berilgan korporativ plastik kartalardan hisob-kitoblar uchun pul mablag‘lari
- 19911 – Olinishi lozim bo‘lgan mablag‘lar hisobvaraqlari bo‘yicha ko‘rilishi mumkin bo‘lgan zararlarni qoplash zaxirasi (kontr-aktiv)
- 19919 – Pochta va hujjat markalari
- 19921 – Ombordagi kam baholi va tez eskiruvchi buyumlar hamda boshqa qimmatliklar
- 19925 – Oldindan to‘langan xarajatlar
- 19929 – Boshqa muddati uzaytirilgan xarajatlar
- 19931 – Muddati uzaytirilgan soliqlar
- 19933 – Muddati uzaytirilgan soliqlar bo‘yicha baholangan zaxira (kontr-aktiv)
- 19934 – Pul o‘tkazmalari bo‘yicha jismoniy shaxslar bilan hisob-kitoblar
- 19935 – Naqd pullarni qayta hisoblashda aniqlangan kamomad
- 19939 – Olinadigan dividendlar
- 19941 – Tugatilgan va tugatilish jarayonida bo‘lgan banklardagi mablag‘lar
- 19945 – Tugatilgan va tugatilish jarayonida bo‘lgan banklardagi mablag‘lar bo‘yicha ko‘rilishi mumkin bo‘lgan zararlarni qoplash zaxirasi (kontr-aktiv)
- 19949 – Harakatsiz aktivlar
- 19983 – “Uz-to‘lov” to‘lov tizimidagi olinadigan mablag‘lar
- 19995 – Sud jarayonidagi boshqa aktivlar
- 19997 – Boshqa aktivlar
- 19999 – Boshqa aktivlar bo‘yicha ko‘rilishi mumkin bo‘lgan zararlarni qoplash zaxirasi (kontr-aktiv)

20000 – MAJBURIYATLAR

20200 – Talab qilib olinguncha saqlanadigan depozitlar

- 20202 – Hukumatning budjetdan tashqari mablag‘lari bo‘yicha talab qilib olinguncha saqlanadigan depozitlari
- 20203 – Respublika qaramog‘idagi budjet tashkilotlarining budjetdan tashqari mablag‘lari bo‘yicha talab qilib olinguncha saqlanadigan depozitlari
- 20204 – Mahalliy budjet qaramog‘idagi budjet tashkilotlarining budjetdan tashqari mablag‘lari bo‘yicha talab qilib olinguncha saqlanadigan depozitlari
- 20205 – Budjetdan tashqari fondlarning talab qilib olinguncha saqlanadigan depozitlari
- 20206 – Jismoniy shaxslarning talab qilib olinguncha saqlanadigan depozitlari
- 20207 – Respublika yo‘l jamg‘armasining talab qilib olinguncha saqlanadigan depozitlari
- 20208 – Xususiy korxonalar, xo‘jalik shirkatlari va jamiyatlarning talab qilib olinguncha saqlanadigan depozitlari
- 20210 – Davlat korxonalar, tashkilot va muassasalarining talab qilib olinguncha saqlanadigan depozitlari
- 20212 – Nodavlat notijorat tashkilotlarining talab qilib olinguncha saqlanadigan depozitlari
- 20214 – Chet el kapitali ishtirokidagi korxonalarining talab qilib olinguncha saqlanadigan depozitlari
- 20216 – Bank bo‘lmagan moliyaviy muassasalarning talab qilib olinguncha saqlanadigan depozitlari
- 20218 – Yakka tartibdagi tadbirkorlarning talab qilib olinguncha saqlanadigan depozitlari
- 20296 – Boshqa mijozlarning talab qilib olinguncha saqlanadigan depozitlari

20400 – Jamg‘arma depozitlar

- 20402 – Hukumatning budjetdan tashqari mablag‘lari bo‘yicha jamg‘arma depozitlari

- 20403 – Respublika qaramog‘idagi budjet tashkilotlarining budjetdan tashqari mablag‘lari bo‘yicha jamg‘arma depozitlari
- 20404 – Mahalliy budjet qaramog‘idagi budjet tashkilotlarining budjetdan tashqari mablag‘lari bo‘yicha jamg‘arma depozitlari
- 20405 – Budjetdan tashqari fondlarning jamg‘arma depozitlari
- 20406 – Jismoniy shaxslarning jamg‘arma depozitlari
- 20408 – Xususiy korxonalar, xo‘jalik shirkatlari va jamiyatlarning jamg‘arma depozitlari
- 20410 – Davlat korxonalar, tashkilot va muassasalarining jamg‘arma depozitlari
- 20412 – Nodavlat notijorat tashkilotlarining jamg‘arma depozitlari
- 20414 – Chet el kapitali ishtirokidagi korxonalarining jamg‘arma depozitlari
- 20416 – Bank bo‘lmagan moliyaviy muassasalarning jamg‘arma depozitlari
- 20418 – Yakka tartibdagi tadbirkorlarning jamg‘arma depozitlari
- 20496 – Boshqa mijozlarning jamg‘arma depozitlari
- 20600 – Muddatli depozitlar**
- 20602 – Hukumatning budjetdan tashqari mablag‘lari bo‘yicha muddatli depozitlari
- 20603 – Respublika qaramog‘idagi budjet tashkilotlarining budjetdan tashqari mablag‘lari bo‘yicha muddatli depozitlari
- 20604 – Mahalliy budjet qaramog‘idagi budjet tashkilotlarining budjetdan tashqari mablag‘lari bo‘yicha muddatli depozitlari
- 20605 – Budjetdan tashqari fondlarning muddatli depozitlari
- 20606 – Jismoniy shaxslarning muddatli depozitlari
- 20608 – Xususiy korxonalar, xo‘jalik shirkatlari va jamiyatlarning muddatli depozitlari
- 20610 – Davlat korxonalar, tashkilot va muassasalarining muddatli depozitlari
- 20612 – Nodavlat notijorat tashkilotlarining muddatli depozitlari

- 20614 – Chet el kapitali ishtirokidagi korxonalarining muddatli depozitlari
- 20616 – Bank bo‘lmagan moliyaviy muassasalarning muddatli depozitlari
- 20618 – Yakka tartibdagi tadbirkorlarning muddatli depozitlari
- 20696 – Boshqa mijozlarning muddatli depozitlari
- 20800 – O‘zbekiston Respublikasi Markaziy Bankining hisobvaraqlari**
- 20802 – MBning vakillik hisobvarag‘i – Vostro
- 20806 – Bankning MBdagi vakillik hisobvarag‘i – Nostro, overdraft
- 20896 – MBning hisobvaraqlari – Depozitlar
- 21000 – Boshqa banklarning hisobvaraqlari**
- 21002 – Boshqa banklarning vakillik hisobvaraqlari – Vostro
- 21006 – Bankning boshqa banklardagi vakillik hisobvaraqlari – Nostro, overdraft
- 21008 – Boshqa banklarning hisobvaraqlari – Naqd pullar
- 21010 – Boshqa banklarning hisobvaraqlari – Depozitlar
- 21012 – Jismoniy shaxslarning plastik kartalaridan berilgan naqd pul mablag‘lari bo‘yicha boshqa banklardan olinishi lozim bo‘lgan mablag‘lar
- 21014 – Plastik kartalardan amalga oshirilgan to‘lovlar bo‘yicha boshqa banklardan olinishi lozim bo‘lgan mablag‘lar
- 21200 – Boshqaruv (menejer) cheklari**
- 21202 – Boshqaruv (menejer) cheklari
- 21400 – Bankning to‘lanmagan akseptlari**
- 21402 – Bankning to‘lanmagan mahalliy akseptlari
- 21406 – Bankning to‘lanmagan xorijiy akseptlari
- 21600 – Olingan qisqa muddatli kreditlar**
- 21602 – Markaziy bankdan olingan qisqa muddatli kreditlar
- 21604 – Moliya vazirligi huzuridagi Jamg‘armalardan olingan qisqa muddatli kreditlar
- 21605 – Budjetdan tashqari fondlardan olingan qisqa muddatli kreditlar

- 21606 – Boshqa banklardan olingan qisqa muddatli kreditlar
- 21610 – Hukumatdan olingan qisqa muddatli kreditlar
- 21624 – Bank bo‘lmagan moliyaviy muassasalardan olingan qisqa muddatli kreditlar
- 21696 – Boshqa kreditorlardan olingan qisqa muddatli kreditlar
- 22000 – Olingan uzoq muddatli kreditlar**
- 22002 – Markaziy bankdan olingan uzoq muddatli kreditlar
- 22004 – Moliya vazirligi huzuridagi Jamg‘armalardan olingan uzoq muddatli kreditlar
- 22005 – Budjetdan tashqari fondlardan olingan uzoq muddatli kreditlar
- 22006 – Boshqa banklardan olingan uzoq muddatli kreditlar
- 22010 – Hukumatdan olingan uzoq muddatli kreditlar
- 22024 – Bank bo‘lmagan moliyaviy muassasalardan olingan uzoq muddatli kreditlar
- 22096 – Boshqa kreditorlardan olingan uzoq muddatli kreditlar
- 22100 – Lizing (moliyaviy ijara) bo‘yicha majburiyatlar**
- 22102 – Boshqa banklar oldidagi lizing (moliyaviy ijara) bo‘yicha majburiyatlar
- 22104 – Boshqa lizing beruvchilar oldidagi lizing (moliyaviy ijara) bo‘yicha majburiyatlar
- 22200 – Bosh bank/filiallarga to‘lanadigan mablag‘lar**
- 22202 – Bosh bank/filiallarga to‘lanadigan mablag‘lar Naqd pullar
- 22203 – Bosh bank/filiallarga to‘lanadigan mablag‘lar – Naqdsiz mablag‘lar
- 22204 – Bosh bank/filiallarga filiallar va banklararo hisob-kitoblar bo‘yicha to‘lanadigan mablag‘lar
- 22205 – Bosh bank/filiallarga to‘lanadigan mablag‘lar – Tovar-moddiy qimmatliklar va xizmatlar
- 22206 – Chet eldagi Bosh bank/filiallarga to‘lanadigan mablag‘lar
- 22208 – Bosh bank/filiallarga filiallar va banklararo hisob-kitoblar bo‘yicha to‘lanadigan mablag‘lar – Overdraft
- 22210 – Bosh bank/filiallarga to‘lanadigan mablag‘lar – Float

- 22212 – Bosh bank/filiallarga jismoniy shaxslarning plastik kartalaridan berilgan naqd pul mablag‘lari bo‘yicha to‘lanadigan mablag‘lar
- 22214 – Bosh bank/filiallarga plastik kartalardan amalga oshirilgan to‘lovlar bo‘yicha to‘lanadigan mablag‘lar
- 22300 – REPO bitimlari bo‘yicha sotilgan qimmatli qog‘ozlar**
- 22302 – REPO bitimlari bo‘yicha MBga sotilgan qimmatli qog‘ozlar
- 22304 – REPO bitimlari bo‘yicha boshqa banklarga sotilgan qimmatli qog‘ozlar
- 22306 – REPO bitimlari bo‘yicha hukumatga sotilgan qimmatli qog‘ozlar
- 22308 – REPO bitimlari bo‘yicha jismoniy shaxslarga sotilgan qimmatli qog‘ozlar
- 22310 – REPO bitimlari bo‘yicha yakka tartibdagi tadbirkorlarga sotilgan qimmatli qog‘ozlar
- 22312 – REPO bitimlari bo‘yicha chet el kapitali ishtirokidagi korxonalariga sotilgan qimmatli qog‘ozlar
- 22314 – REPO bitimlari bo‘yicha davlat korxonasi, tashkilot va muassasalariga sotilgan qimmatli qog‘ozlar
- 22316 – REPO bitimlari bo‘yicha xususiy korxonalar, xo‘jalik shirkatlari va jamiyatlarga sotilgan qimmatli qog‘ozlar
- 22396 – REPO bitimlari bo‘yicha boshqa kreditorlarga sotilgan qimmatli qog‘ozlar
- 22400 – To‘lanishi lozim bo‘lgan hisoblangan foizlar**
- 22402 – Talab qilib olunguncha saqlanadigan depozitlar bo‘yicha hisoblangan foizlar
- 22403 – Jamg‘arma depozitlar bo‘yicha hisoblangan foizlar
- 22405 – Muddatli depozitlar bo‘yicha hisoblangan foizlar
- 22406 – Markaziy bank hisobvaraqlari bo‘yicha hisoblangan foizlar
- 22407 – Boshqa banklarning hisobvaraqlari bo‘yicha hisoblangan foizlar
- 22408 – Lizing (moliyaviy ijara) bo‘yicha hisoblangan foizlar

- 22409 – Bosh bank/filialdan olingan resurslar bo‘yicha hisoblangan foizlar
- 22410 – Olingan kreditlar bo‘yicha hisoblangan foizlar
- 22412 – Boshqa majburiyatlar bo‘yicha hisoblangan foizlar
- 22414 – Chiqarilgan qimmatli qog‘ozlar bo‘yicha hisoblangan foizlar
- 22476 – Shartnomaga ko‘ra to‘lash uchun hisoblab yozilgan, biroq muddatida to‘lanmagan foizlar
- 22500 – Hisoblangan soliqlar**
- 22502 – Hisoblangan daromad(foyda) soliqlari
- 22504 – Hisoblangan boshqa soliqlar
- 22506 – To‘lash uchun ushlab qolingani soliqlar
- 22508 – Muddati uzaytirilgan soliqlar
- 22510 – Nafaqa (pensiya) fondi bilan hisob-kitoblar
- 22512 – Bandlik fondi va boshqa fondlar bilan hisob-kitoblar
- 22600 – Mijozlarning boshqa depozitlari**
- 22602 – Mijozlarning akkreditivlar bo‘yicha depozitlari
- 22604 – Mijozlarning boshqa depozitlari - Jamg‘arma - Maqsadli
- 22606 – Mijozlarning import bilan bog‘liq tratta vayoki trast hujjatlari bilan kafolatlangan akkreditivlar bo‘yicha depozitlari
- 22608 – Mijozlarning qimmatli qog‘ozlar bilan bo‘ladigan operatsiyalar bo‘yicha mablag‘lari
- 22610 – “O‘zbekiston pochta” OAJ tarkibiy bo‘linmalari tomonidan to‘lanadigan pensiya va nafaqalar
- 22612 – “O‘zbekiston pochta” OAJ tarkibiy bo‘linmalari tomonidan amalga oshiriladigan pul o‘tkazmalari va davriy nashrlarga obuna
- 22613 – Valuta bozorida konvertatsiya qilish uchun mijozlarning zaxiralangan mablag‘lari
- 22614 – Mijozlarning valuta bozorida konvertatsiya qilingan mablag‘lari

- 22616 – Jismoniy shaxslarning bank hisob raqamlaridagi masofadan turib xizmat ko'rsatish tizimi orqali boshqariladigan mablag'lari
- 22617 – Pensionerlarning plastik kartochkalari bo'yicha majburiyatlar
- 22618 – Jismoniy shaxslarning plastik kartochkalari bo'yicha majburiyatlar
- 22619 – Yakka tartibdagi tadbirkorlarning plastik kartochkalari bo'yicha majburiyatlar
- 22620 – Korporativ plastik kartochkalar bo'yicha majburiyatlar
- 22622 – Yuridik shaxslarning o'z vakolatxonalarini va filiallari ta'minoti uchun ajratgan mablag'lari
- 22624 – Ayrim turdagi aktsizli tovarlarni sotadigan yuridik shaxslarning maqsadli mablag'lari
- 22626 – Korxonalar va tashkilotlarning maqsadli mablag'lari
- 22628 – Fuqarolarning shaxsiy jamg'arma pensiya hisobvarag'idagi mablag'lari
- 22630 – Mahalliy budjetdan moliyalashtirilayotgan, fuqarolarning o'zini o'zi boshqarish organlari tomonidan tayinlangan ijtimoiy nafaqalar mablag'lari
- 22632 – Pensiya jamg'armasining tuman (shahar) bo'linmalari tomonidan moliyalashtiriladigan, naqd pul bilan beriladigan pensiyalar, ijtimoiy nafaqalar, kompensatsiyalar va boshqa to'lovlar uchun mablag'lar (AV 04.04.2017-y. 773-32-son bilan kiritilgan)
- 22634 – Tabiiy gaz uchun kelib tushadigan pul mablag'larini jamlash uchun yagona maxsus hisobvaraqlar (AV 14.06.2017-y. 773-33-son bilan kiritilgan)
- 22636 – Elektr energiyasi uchun kelib tushadigan pul mablag'larini jamlash uchun yagona maxsus hisobvaraqlar (AV 14.06.2017-y. 773-33-son bilan kiritilgan)
- 22696 – Boshqa depozit majburiyatlari

- 22800 – Hosilaviy instrumentlar bo‘yicha revalvatsiya natijasida amalga oshmagan zararlar va boshqa muddati uzaytirilgan daromadlar**
- 22802 – Forvard shartnomasi bo‘yicha revalvatsiya natijasida amalga oshmagan zararlar
- 22806 – Opsionlar bo‘yicha revalvatsiya natijasida amalga oshmagan zararlar
- 22810 – F`yucherslar bo‘yicha revalvatsiya natijasida amalga oshmagan zararlar
- 22811 – Svoplar bo‘yicha amalga oshmagan zararlar
- 22812 – Kelgusi davr foizli daromadlari
- 22896 – Boshqa muddati uzaytirilgan daromadlar
- 23100 – Mijozlarning plastik kartalariga o‘tkazilishi lozim bo‘lgan pul mablag‘lari bo‘yicha tranzit hisobvarag‘lari**
- 23102 – Yuridik shaxslarning korporativ plastik kartalariga o‘tkazilishi lozim bo‘lgan pul mablag‘lari bo‘yicha tranzit hisobvarag‘lari
- 23104 – Yakka tartibdagi tadbirkorlarning korporativ plastik kartalariga o‘tkazilishi lozim bo‘lgan pul mablag‘lari bo‘yicha tranzit hisobvarag‘lari
- 23106 – Ish haqi va unga tenglashtirilgan to‘lovlar, shuningdek pensiyalar, kompensatsiyalar va boshqa ijtimoiy to‘lovlar bo‘yicha xo‘jalik yurituvchi subyektlar xodimlarining plastik kartalariga o‘tkazilishi lozim bo‘lgan pul mablag‘lari bo‘yicha tranzit hisobvarag‘lari
- 23108 – Ish haqi va unga tenglashtirilgan to‘lovlar, shuningdek pensiyalar, kompensatsiyalar va boshqa ijtimoiy to‘lovlar bo‘yicha budjet tashkilotlari xodimlarining plastik kartalariga o‘tkazilishi lozim bo‘lgan pul mablag‘lari bo‘yicha tranzit hisobvarag‘lari
- 23110 – Ish haqi va unga tenglashtirilgan to‘lovlar, shuningdek pensiyalar, kompensatsiyalar va boshqa ijtimoiy to‘lovlar bo‘yicha Milliy xavfsizlik xizmati, Ichki ishlar vazirligi,

- Mudofaa vazirligi, Favqulodda vaziyatlar vazirligi va Davlat bojxona qo‘mitasi xodimlari (kontingent)ning plastik kartalariga o‘tkazilishi lozim bo‘lgan pul mablag‘lari bo‘yicha tranzit hisobvarag‘lari
- 23112 – Ishlamaydigan pensionerlarning pensiyalari bo‘yicha jismoniy shaxslarning plastik kartalariga o‘tkazilishi lozim bo‘lgan pul mablag‘lari bo‘yicha tranzit hisobvarag‘lari
- 23114 – Ijtimoiy nafaqalar, kompensatsiyalar va boshqa to‘lovlar bo‘yicha jismoniy shaxslarning plastik kartalariga o‘tkazilishi lozim bo‘lgan pul mablag‘lari bo‘yicha tranzit hisobvarag‘lari
- 23116 – Naqd pullar bo‘yicha jismoniy shaxslarning plastik kartalariga o‘tkazilishi lozim bo‘lgan pul mablag‘lari bo‘yicha tranzit hisobvarag‘lari
- 23118 – Plastik kartalar va omonatlar hisobvaraqlaridan jismoniy shaxslarning plastik kartalariga o‘tkazilishi lozim bo‘lgan pul mablag‘lari bo‘yicha tranzit hisobvarag‘lari
- 23120 – Jismoniy shaxslarning plastik kartalariga naqd pulsiz o‘tkazilishi lozim bo‘lgan boshqa pul mablag‘lari bo‘yicha tranzit hisobvarag‘lari
- 23122 – Xorijiy valuta sotib olish uchun bank kassalariga naqd pullarni topshirgan jismoniy shaxslarning plastik kartalariga o‘tkazilishi lozim bo‘lgan mablag‘lar bo‘yicha tranzit hisobvaraqlari
- 23200 – Kliring transaksiyalari**
- 23202 – Kliring transaksiyalari
- 23204 – Bir martalik o‘zaro hisob-kitoblar uchun budjet mablag‘lari
- 23206 – Aniqlanish jarayonidagi transaksiyalar
- 23208 – Vazirlar Mahkamasi huzuridagi fond bilan bo‘ladigan kliring transaksiyalari (AV 25.08.2017-y. 773-34-son)
- 23210 – Vazirlar Mahkamasi huzuridagi fondan qishloq xo‘jaligi mahsulotlari uchun ajratilgan maqsadli mablag‘lar (AV 25.08.2017-y. 773-34-son)

- 23212 – Moliya vazirligi G‘aznachiligi mablag‘lari
- 23214 – G‘aznachilikning hududiy bo‘linmalari mablag‘lari
- 23216 – Vazirlar Mahkamasi huzuridagi Fond mablag‘lari (AV 25.08.2017-y. 773-34-son)
- 23218 – Vazirlar Mahkamasi huzuridagi fondan ajratilgan maqsadli mablag‘lar (AV 25.08.2017-y. 773-34-son)
- 23220 – Vazirlar Mahkamasi huzuridagi fondan olingan maqsadli mablag‘lar (AV 25.08.2017-y. 773-34-son)
- 23222 – Moliya vazirligi fondining maqsadli mablag‘lari
- 23224 – Xo‘jalik yurituvchi subyektlar o‘rtasidagi o‘zaro bir martalik hisob-kitoblar uchun budjet mablag‘lari
- 23226 – Respublika budjetining eksportchi-korxonalar bilan bo‘ladigan maqsadli hisob-kitoblar uchun mablag‘lari
- 23228 – Respublika budjetining pudratchi tashkilotlar bilan bo‘ladigan maqsadli hisob-kitoblar uchun mablag‘lari
- 23400 – Hukumatga tegishli daromad va boshqa tushumlar hisobvaraqlari**
- 23402 – Respublika budjetining mablag‘lari
- 23403 – Bojxona to‘lovlarn bo‘yicha Respublika budjetining daromadlari
- 23404 – Respublika qaramog‘idagi budjet muassasalarining mablag‘lari
- 23405 – Nobudjet tashkilotlar va korxonalar uchun respublika budjetidan ajratilgan mablag‘lar
- 23406 – Hukumat kreditlari bo‘yicha foizli daromadlar
- 23407 – Yagona soliq to‘lovi bo‘yicha Respublika budjetining daromadlari
- 23409 – Yer va yagona yer soliqlari bo‘yicha Respublika budjetining daromadlari
- 23410 – Hukumat subsidiyalari fondi
- 23411 – Davlat bojlari, yig‘imlar va soliq bo‘lmagan to‘lovlar, ma‘muriy va moliyaviy sanktsiyalarni to‘lash bo‘yicha mablag‘lar

- 23416 – Maxsus maqsadlar fondi
- 23422 – Kapital qo‘yilmalarni respublika budjetidan moliyalashtirish
- 23424 – Kapital qo‘yilmalarni mahalliy budjetlardan moliyalashtirish
- 23426 – Mahalliy budjet mablag‘lari – Tuman/shahar
- 23427 – Nobudjet tashkilotlar va korxonalarining tuman/shahar budjetidan ajratilgan mablag‘lari
- 23430 – Mahalliy budjet mablag‘lari – Viloyat
- 23431 – Nobudjet tashkilotlar va korxonalarining viloyat budjetidan ajratilgan mablag‘lari
- 23432 – Mahalliy budjet mablag‘lari – Qoraqalpog‘iston Respublikasi
- 23433 – Nobudjet tashkilotlar va korxonalarining Qoraqalpog‘iston Respublikasi budjetidan ajratilgan mablag‘lari
- 23442 – Investitsiya dasturlarini moliyalashtirish uchun davlat budjetidan va markazlashgan kreditlar hisobidan ajratilgan bo‘nak mablag‘lar
- 23500 – Mijozlarning plastik kartalaridan kelib tushgan tushum**
- 23502 – Infokiosklar orqali plastik kartalardan kelib tushgan tushum
- 23504 – Plastik kartalardan berilgan naqd pullar bo‘yicha jismoniy shaxslarning plastik kartalari yoki omonatlar hisobvaraqlariga o‘tkazilgan pul mablag‘lari bo‘yicha tranzit hisobvarag‘lari
- 23506 – Kommunal to‘lovlar bo‘yicha xo‘jalik yurituvchi subyektlarning hisobvaraqlariga o‘tkazilishi lozim bo‘lgan plastik kartalardan kelib tushgan tushum
- 23508 – Pulli xizmatlar bo‘yicha xo‘jalik yurituvchi subyektlarning hisobvaraqlariga o‘tkazilishi lozim bo‘lgan plastik kartalardan kelib tushgan tushum
- 23510 – Savdo tashkilotlarining hisobvaraqlariga o‘tkazilishi lozim bo‘lgan plastik kartalardan kelib tushgan tushum
- 23514 – Qonun hujjatlarida nazarda tutilgan boshqa to‘lovlar bo‘yicha oluvchining hisobvaraqlariga o‘tkazilishi lozim bo‘lgan plastik kartalardan kelib tushgan pul mablag‘lari

- 23516 – Xorijiy valuta sotib olish uchun jismoniy shaxslarning plastik kartalaridan o‘tkazilgan pul mablag‘lari
- 23600 – Bank tomonidan chiqarilgan qimmatli qog‘ozlar**
- 23602 – Chiqarilgan obligatsiyalar
- 23604 – Chiqarilgan jamg‘arma sertifikatlari
- 23606 – Chiqarilgan depozit sertifikatlari
- 23608 – Chiqarilgan veksellar
- 23610 – Chiqarilgan boshqa qimmatli qog‘ozlar
- 23696 – Chiqarilgan qimmatli qog‘ozlar bo‘yicha mukofot (premiya)
- 23698 – Chiqarilgan qimmatli qog‘ozlar bo‘yicha diskont (kontrpassiv)
- 29800 – Boshqa majburiyatlar**
- 29801 – Mijozlar bilan hisob-kitoblar
- 29802 – Tovar-moddiy qimmatliklar va ko‘rsatilgan xizmatlar uchun to‘lanadigan mablag‘lar
- 29803 – Bank xodimlari bilan hisob-kitoblardagi to‘lanishi lozim bo‘lgan mablag‘lar
- 29804 – Boshqa bank mijozlarining inkasso qilingan pul tushumlari va cheklari
- 29805 – Ijara (operatsion ijara) bo‘yicha to‘lanishi lozim bo‘lgan mablag‘lar
- 29806 – To‘lash uchun hisoblangan boshqa foizsiz xarajatlar
- 29808 – Litsenziya badallari bo‘yicha hisoblangan mablag‘lar
- 29810 – Bankning mas‘ul xodimlariga berilgan korporativ plastik kartalar bo‘yicha hisobdan chiqarilishi lozim bo‘lgan pul mablag‘lari
- 29814 – Mijozlarning hisobvaraqlariga kirim qilinishi lozim bo‘lgan terminallar orqali tushgan tushumlar
- 29816 – Naqd pullarni qayta hisoblashda aniqlangan ortiqchalar
- 29822 – To‘lanishi lozim bo‘lgan dividendlar
- 29824 – Naqd pul mablag‘lari bo‘yicha jismoniy shaxslarning maqsadli hisob-kitoblari

- 29826 – Aksiyalar uchun obuna mablag‘ini to‘lash – Xususiy kapitalni investitsiya qilish
- 29830 – Aksiyalar uchun obuna mablag‘ini to‘lash bo‘yicha depozitlar
- 29834 – Jismoniy shaxslarning pul o‘tkazmalari bo‘yicha majburiyatlar
- 29840 – Moliya vazirligiga o‘tkaziladigan talab qilib olinmagan depozitlar
- 29842 – Harakatsiz depozit majburiyatlari
- 29844 – Boshqa banklarning mijozlari bilan naqd pulli hisob-kitoblar
- 29846 – Boshqa kreditlar – talab qilib olinmagan qoldiqlar
- 29848 – Ijtimoiy nafaqalar to‘lovlari bo‘yicha jismoniy shaxslar bilan hisob-kitoblar
- 29849 – Pensiya jamg‘armasining tuman (shahar) bo‘linmalari tomonidan moliyalashtiriladigan, pensiyalar, ijtimoiy nafaqalar, kompensatsiyalar va boshqa to‘lovlar uchun boshqa banklardan olingan naqd pul bilan beriladigan mablag‘lar (AV 04.04.2017-y. 773-32-son bilan kiritilgan hisobvaraq)
- 29883 – “Uz-to‘lov” to‘lov tizimidagi to‘lanadigan mablag‘lar
- 29896 – Boshqa majburiyatlar
- 30000 – XUSUSIY KAPITAL**
- 30300 – Ustav kapitali**
- 30303 – Imtiyozli aksiyalar uchun obuna mablag‘ining to‘lanmagan qismi (kontr-passiv)
- 30306 – Oddiy aksiyalar uchun obuna mablag‘ining to‘lanmagan qismi (kontr-passiv)
- 30309 – Ro‘yxatdan o‘tkazilgan ustav kapitali – imtiyozli
- 30312 – Ro‘yxatdan o‘tkazilgan ustav kapitali – oddiy
- 30315 – Chiqarilgan ustav kapitali – imtiyozli
- 30318 – Chiqarilgan ustav kapitali – oddiy
- 30321 – Aksiyadorlardan qayta sotib olingan aksiyalar Imtiyozli (kontr-passiv)

- 30324 Aksiyadorlardan qayta sotib olingan aksiyalar – oddiy (kontr-passiv)
- 30600 – Qo‘shimcha kapital**
- 30603 – Qo‘shimcha kapital – imtiyozli (AV 25.08.2017-y. 773-34-son)
- 30606 – Qo‘shimcha kapital – oddiy (AV 25.08.2017-y. 773-34-son)
- 30900 – Zaxira kapitali**
- 30903 – Umumiy zaxira fondi
- 30904 – Kichik biznes korxonalarini imtiyozli kreditlash zaxira fondi
- 30905 – Tekinga olingan mulklar
- 30906 – Devalvatsiya uchun zaxira
- 30907 – Sotishga mo‘ljallangan qimmatli qog‘ozlarning haqiqiy qiymati o‘zgarishi natijasida hosil bo‘lgan o‘zlashtirilmagan foyda yoki zararlar (aktiv-passiv)
- 30908 – Boshlang‘ich qiymatiga nisbatan baholash qiymatining oshgan summasi
- 30909 – Pul oqimlarini xedjirlash natijasida hosil bo‘lgan foyda yoki zararlar standart aktivlar bo‘yicha zaxira (AV 25.08.2017-y. 773-34-son)
- 30911
- 30910 – Respublika korxonalariga berilgan investitsion kreditlardan olingan foyda hisobidan xususiy kapitalni oshirishga mo‘ljallangan zaxira fondi
- 31200 – Taqsimlanmagan foyda**
- 31203 – Taqsimlanmagan foyda (aktiv-passiv)
- 31206 – Sof foyda (zarar) (aktiv-passiv)
- 40000 – DAROMADLAR**
- 40200 – MBdagi hisobvaraqlar bo‘yicha foizli daromadlar**
- 40201 – Markaziy bankning vakillik hisobvarag‘i bo‘yicha foizli daromadlar - Vostro, overdraft
- 40205 – Markaziy bankdagi depozitlar bo‘yicha foizli daromaddar
- 40400 – Boshqa banklardagi hisobvaraqlar bo‘yicha foizli daromadlar**

- 40401 – Boshqa banklardagi vakillik hisobvaraqlari bo‘yicha foizli daromadlar – Nostro
- 40405 – Boshqa banklarning vakillik hisobvaraqlari bo‘yicha foizli daromadlar – Vostro, overdraft
- 40409 – Boshqa banklardagi depozitlar bo‘yicha foizli daromadlar
- 40600 – Oldi-sotdi qimmatli qog‘ozlar bo‘yicha foizli daromadlar**
- 40601 – Davlat xazina veksellari bo‘yicha foizli daromadlar
- 40605 – Davlat obligatsiyalari bo‘yicha foizli daromadlar
- 40609 – MBning obligatsiyalari va boshqa qarz qimmatli qog‘ozlari bo‘yicha foizli daromadlar
- 40613 – Korxonalarining qarz qimmatli qog‘ozlari bo‘yicha foizli daromadlar
- 40617 – Yevroobligatsiyalar bo‘yicha foizli daromadlar
- 40694 – Boshqa qarz qimmatli qog‘ozlar bo‘yicha foizli daromadlar
- 40700 – Sotishga mo‘ljallangan qimmatli qog‘ozlarga qilingan investitsiyalar bo‘yicha foizli daromadlar**
- 40701 – Davlat xazina veksellari bo‘yicha foizli daromadlar
- 40705 – Davlat obligatsiyalari bo‘yicha foizli daromadlar
- 40709 – MBning obligatsiyalari va boshqa qarz qimmatli qog‘ozlari bo‘yicha foizli daromadlar
- 40713 – Korxonalarining qarz qimmatli qog‘ozlari bo‘yicha foizli daromadlar
- 40717 – -Yevro obligatsiyalar bo‘yicha foizli daromadlar
- 40794 – Boshqa qarz qimmatli qog‘ozlar bo‘yicha foizli daromadlar
- 40800 – Sotib olingan vekselar bo‘yicha foizli daromadlar**
- 40801 – Sotib olingan eksport bilan bog‘liq hujjatsiz vekselar bo‘yicha foizli daromadlar
- 40805 – Sotib olingan eksport bilan bog‘liq hujjatli vekselar bo‘yicha foizli daromadlar
- 40809 – Sotib olingan hujjatsiz mahalliy vksellar bo‘yicha foizli daromadlar
- 40813 – Sotib olingan hujjatli mahalliy vekselar bo‘yicha foizli daromadlar

- 40817 – Sotib olingan muddati oʻtgan veksellar boʻyicha foizli daromadlar
- 40821 – Sotib olingan sud jarayonidagi veksellar boʻyicha foizli daromadlar
- 41000 – Mijozlarning majburiyatlari boʻyicha hisoblangan foizlar**
- 41001 – Mijozlarning majburiyatlari boʻyicha foizli daromadlar - Import bilan bogʻliq veksellar
- 41005 – Mijozlarning majburiyatlari boʻyicha foizli daromadlar - Trast hujjatlari bilan kafolatlangan import boʻyicha veksellar
- 41009 – Mijozlarning majburiyatlari boʻyicha foizli daromadlar - Trast hujjatlari bilan kafolatlangan mahalliy veksellar
- 41013 – Muddati oʻtgan import bilan bogʻliq veksellar va akseptlar boʻyicha foizli daromadlar
- 41017 – Muddati oʻtgan mahalliy veksellar va akseptlar boʻyicha foizli daromadlar
- 41021 – Sud jarayonidagi import bilan bogʻliq veksellar boʻyicha foizli daromaddar
- 41025 – Sud jarayonidagi mahalliy veksellar boʻyicha foizli daromadlar
- 41200 – Bankning toʻlanmagan akseptlari yuzasidan mijozlar majburiyatlari boʻyicha foizli daromadlar**
- 41201 – Mijozlarning mahalliy akseptlar yuzasidan majburiyatlari boʻyicha foizli daromadlar
- 41205 – Mijozlarning xorijiy akseptlar yuzasidan majburiyatlari boʻyicha foizli daromadlar
- 41400 – MBga berilgan qisqa muddatli kreditlar boʻyicha foizli daromadlar**
- 41401 – MBga berilgan qisqa muddatli kreditlar boʻyicha foizli daromadlar
- 41600 – Boshqa banklarga berilgan qisqa muddatli kreditlar boʻyicha foizli daromadlar**

- 41601 – Boshqa banklarga berilgan qisqa muddatli kreditlar bo‘yicha foizli daromadlar
- 41605 – Boshqa banklarga berilgan muddati o‘tgan kreditlar bo‘yicha foizli daromadlar
- 41609 – Boshqa banklarga berilgan shartlari qayta ko‘rib chiqilgan qisqa muddatli kreditlar bo‘yicha foizli daromadlar
- 41800 – Hhukumatga berilgan qisqa muddatli kreditlar bo‘yicha foizli daromadlar**
- 41801 – Hukumatga berilgan qisqa muddatli kreditlar bo‘yicha foizli daromadlar
- 41805 – Hukumatga berilgan muddati o‘tgan kreditlar bo‘yicha foizli daromadlar
- 41809 – Hukumatga berilgan shartlari qayta ko‘rib chiqilgan qisqa muddatli kreditlar bo‘yicha foizli daromadlar
- 41900 – Budjet tashkilotlariga berilgan qisqa muddatli kreditlar bo‘yicha foizli daromadlar**
- 41901 – Budjet tashkilotlariga berilgan qisqa muddatli kreditlar bo‘yicha foizli daromadlar
- 41905 – Budjet tashkilotlariga berilgan muddati o‘tgan kreditlar bo‘yicha foizli daromadlar
- 41909 – Budjet tashkilotlariga berilgan shartlari qayta ko‘rib chiqilgan qisqa muddatli kreditlar bo‘yicha foizli daromadlar
- 42000 – Jismoniy shaxslarga berilgan qisqa muddatli kreditlar bo‘yicha foizli daromadlar**
- 42001 – Jismoniy shaxslarga berilgan qisqa muddatli kreditlar bo‘yicha foizli daromadlar
- 42005 – Jismoniy shaxslarga berilgan muddati o‘tgan kreditlar bo‘yicha foizli daromaddar
- 42009 – Jismoniy shaxslarga berilgan shartlari qayta ko‘rib chiqilgan qisqa muddatli kreditlar bo‘yicha foizli daromadlar
- 42100 – Yakka tartibdagi tadbirkorlarga berilgan qisqa muddatli kreditlar bo‘yicha foizli daromadlar**

- 42101 – Yakka tartibdagi tadbirkorlarga berilgan qisqa muddatli kreditlar bo'yicha foizli daromadlar
- 42105 – Yakka tartibdagi tadbirkorlarga berilgan muddati o'tgan kreditlar bo'yicha foizli daromadlar
- 42109 – Yakka tartibdagi tadbirkorlarga berilgan shartlari qayta ko'rib chiqilgan qisqa muddatli kreditlar bo'yicha foizli daromadlar
- 42200 – Davlat korxonasi, tashkilot va muassasalariga berilgan qisqa muddatli kreditlar bo'yicha foizli daromadlar**
- 42201 – Davlat korxonasi, tashkilot va muassasalariga berilgan qisqa muddatli kreditlar bo'yicha foizli daromadlar
- 42205 – Davlat korxonasi, tashkilot va muassasalariga berilgan muddati o'tgan kreditlar bo'yicha foizli daromadlar
- 42209 – Davlat korxonasi, tashkilot va muassasalariga berilgan shartlari qayta ko'rib chiqilgan qisqa muddatli kreditlar bo'yicha foizli daromadlar
- 42300 – Nodavlat notijorat tashkilotlariga berilgan qisqa muddatli kreditlar bo'yicha foizli daromadlar**
- 42301 – Nodavlat notijorat tashkilotlariga berilgan qisqa muddatli kreditlar bo'yicha foizli daromadlar
- 42305 – Nodavlat notijorat tashkilotlariga berilgan muddati o'tgan kreditlar bo'yicha foizli daromadlar
- 42309 – Nodavlat notijorat tashkilotlariga berilgan shartlari qayta ko'rib chiqilgan qisqa muddatli kreditlar bo'yicha foizli daromadlar
- 42400 – Chet el kapitali ishtirokidagi korxonalariga berilgan qisqa muddatli kreditlar bo'yicha foizli daromadlar**
- 42401 – Chet el kapitali ishtirokidagi korxonalariga berilgan qisqa muddatli kreditlar bo'yicha foizli daromadlar
- 42405 – Chet el kapitali ishtirokidagi korxonalariga berilgan muddati o'tgan kreditlar bo'yicha foizli daromadlar

- 42409 – Chet el kapitali ishtirokidagi korxonalariga berilgan shartlari qayta ko‘rib chiqilgan qisqa muddatli kreditlar bo‘yicha foizli daromadlar
- 42500 – Bank bo‘lmagan moliyaviy muassasalarga berilgan qisqa muddatli kreditlar bo‘yicha foizli daromadlar**
- 42501 – Bank bo‘lmagan moliyaviy muassasalarga berilgan qisqa muddatli kreditlar bo‘yicha foizli daromadlar
- 42505 – Bank bo‘lmagan moliyaviy muassasalarga berilgan muddati o‘tgan kreditlar bo‘yicha foizli daromadlar
- 42509 – Bank bo‘lmagan moliyaviy muassasalarga berilgan shartlari qayta ko‘rib chiqilgan qisqa muddatli kreditlar bo‘yicha foizli daromadlar
- 42600 – Xususiy korxonalar, xo‘jalik shirkatlari va jamiyatlarga berilgan qisqa muddatli kreditlar bo‘yicha foizli daromadlar**
- 42601 – Xususiy korxonalar, xo‘jalik shirkatlari va jamiyatlarga berilgan qisqa muddatli kreditlar bo‘yicha foizli daromadlar
- 42605 – Xususiy korxonalar, xo‘jalik shirkatlari va jamiyatlarga berilgan muddati o‘tgan kreditlar bo‘yicha foizli daromadlar
- 42609 – Xususiy korxonalar, xo‘jalik shirkatlari va jamiyatlarga berilgan shartlari qayta ko‘rib chiqilgan qisqa muddatli kreditlar bo‘yicha foizli daromadlar
- 43100 – Respublika korxonalariga berilgan uzoq muddatli investitsiya kreditlari bo‘yicha foizli daromadlar**
- 43101 – Respublika korxonalariga berilgan uzoq muddatli investitsiya kreditlari bo‘yicha foizli daromadlar
- 43105 – Respublika korxonalariga berilgan muddati o‘tgan uzoq muddatli investitsiya kreditlari bo‘yicha foizli daromadlar
- 43109 – Respublika korxonalariga berilgan shartlari qayta ko‘rib chiqilgan uzoq muddatli investitsiya kreditlari bo‘yicha foizli daromadlar
- 43600 – Budjet tashkilotlariga berilgan uzoq muddatli kreditlar bo‘yicha foizli daromadlar**

- 43601 – Budget tashkilotlariga berilgan uzoq muddatli kreditlar bo'yicha foizli daromadlar
- 43605 – Budget tashkilotlariga berilgan shartlari qayta ko'rib chiqilgan uzoq muddatli kreditlar bo'yicha foizli daromadlar
- 43700 – Bank bo'lmagan moliyaviy muassasalarga berilgan uzoq muddatli kreditlar bo'yicha foizli daromadlar**
- 43701 – Bank bo'lmagan moliyaviy muassasalarga berilgan uzoq muddatli kreditlar bo'yicha foizli daromadlar
- 43705 – Bank bo'lmagan moliyaviy muassasalarga berilgan shartlari qayta ko'rib chiqilgan uzoq muddatli kreditlar bo'yicha foizli daromadlar
- 43900 – Nodavlat notijorat tashkilotlariga berilgan uzoq muddatli kreditlar bo'yicha foizli daromadlar**
- 43901 – Nodavlat notijorat tashkilotlariga berilgan uzoq muddatli kreditlar bo'yicha foizli daromadlar
- 43905 – Nodavlat notijorat tashkilotlariga berilgan shartlari qayta ko'rib chiqilgan uzoq muddatli kreditlar bo'yicha foizli daromadlar
- 44000 – Boshqa banklarga berilgan uzoq muddatli kreditlar bo'yicha foizli daromadlar**
- 44001 – Boshqa banklarga berilgan uzoq muddatli kreditlar bo'yicha foizli daromadlar
- 44005 – Boshqa banklarga berilgan shartlari qayta ko'rib chiqilgan uzoq muddatli kreditlar bo'yicha foizli daromadlar
- 44100 – Yakka tartibdagi tadbirkorlarga berilgan uzoq muddatli kreditlar bo'yicha foizli daromadlar**
- 44101 – Yakka tartibdagi tadbirkorlarga berilgan uzoq muddatli kreditlar bo'yicha foizli daromaddar
- 44105 – Yakka tartibdagi tadbirkorlarga berilgan shartlari qayta ko'rib chiqilgan uzoq muddatli kreditlar bo'yicha foizli daromaddar
- 44200 – Hukumatga berilgan uzoq muddatli kreditlar bo'yicha foizli daromadlar**

- 44201 – Hukumatga berilgan uzoq muddatli kreditlar bo'yicha foizli daromadlar
- 44205 – Hukumatga berilgan shartlari qayta ko'rib chiqilgan uzoq muddatli kreditlar bo'yicha foizli daromadlar
- 44300 – Jismoniy shaxslarga berilgan uzoq muddatli kreditlar bo'yicha foizli daromadlar**
- 44301 – Jismoniy shaxslarga berilgan uzoq muddatli kreditlar bo'yicha foizli daromadlar
- 44305 – Jismoniy shaxslarga berilgan shartlari qayta ko'rib chiqilgan uzoq muddatli kreditlar bo'yicha foizli daromadlar
- 44400 – Davlat korxonalar, tashkilot va muassasalariga berilgan uzoq muddatli kreditlar bo'yicha foizli daromadlar**
- 44401 – Davlat korxonalar, tashkilot va muassasalariga berilgan uzoq muddatli kreditlar bo'yicha foizli daromadlar
- 44405 – Davlat korxonalar, tashkilot va muassasalariga berilgan shartlari qayta ko'rib chiqilgan uzoq muddatli kreditlar bo'yicha foizli daromadlar
- 44500 – Chet el kapitali ishtirokidagi korxonalariga berilgan uzoq muddatli kreditlar bo'yicha foizli daromadlar**
- 44501 – Chet el kapitali ishtirokidagi korxonalariga berilgan uzoq muddatli kreditlar bo'yicha foizli daromadlar
- 44505 – Chet el kapitali ishtirokidagi korxonalariga berilgan shartlari qayta ko'rib chiqilgan uzoq muddatli kreditlar bo'yicha foizli daromadlar
- 44600 – Xususiy korxonalar, xo'jalik shirkatlari va jamiyatlarga berilgan uzoq muddatli kreditlar bo'yicha foizli daromadlar**
- 44601 – Xususiy korxonalar, xo'jalik shirkatlari va jamiyatlarga berilgan uzoq muddatli kreditlar bo'yicha foizli daromadlar
- 44605 – Xususiy korxonalar, xo'jalik shirkatlari va jamiyatlarga berilgan uzoq muddatli, shartlari qayta ko'rib chiqilgan kreditlar bo'yicha foizli daromadlar
- 44700 – Sud jarayonidagi kreditlar bo'yicha foizli daromadlar**

- 44701 – Sud jarayonidagi kreditlar bo‘yicha foizli daromadlar
- 44800 – So‘ndirish muddatigacha saqlanadigan qarz qimmatli qog‘ozlarga qilingan investitsiyalar bo‘yicha foizli daromadlar**
- 44801 – Davlat xazina veksellariga qilingan investitsiyalar bo‘yicha foizli daromadlar
- 44805 – Davlat obligatsiyalariga qilingan investitsiyalar bo‘yicha foizli daromadlar
- 44809 – MBning obligatsiyalari va boshqa qarz qimmatli qog‘ozlariga qilingan investitsiyalar bo‘yicha foizli daromadlar
- 44813 – Korxonalarining qarz qimmatli qog‘ozlariga qilingan investitsiyalar bo‘yicha foizli daromadlar
- 44817 – Yevroobligatsiyalarga qilingan investitsiyalar bo‘yicha foizli daromadlar
- 44894 – Boshqa qarz qimmatli qog‘ozlarga qilingan investitsiyalar bo‘yicha foizli daromadlar
- 44900 – Boshqa foizli daromadlar**
- 44901 – Boshqa foizli daromadlar
- 44903 – Jamg‘arib boriladigan pensiya tizimi mablag‘larini investitsiya qilishdan marja
- 44905 – Bosh bank/filialga taqdim etilgan resurslar bo‘yicha foizli daromadlar
- 45000 – Qimmatli qog‘ozlar bilan amalga oshirilgan repo bitimlari bo‘yicha foizli daromadlar**
- 45001 – MBdan sotib olingan qimmatli qog‘ozlar bilan amalga oshirilgan REPO bitimlari bo‘yicha foizli daromadlar
- 45003 – Boshqa banklardan sotib olingan qimmatli qog‘ozlar bilan amalga oshirilgan REPO bitimlari bo‘yicha foizli daromadlar
- 45005 – Hukumatdan sotib olingan qimmatli qog‘ozlar bilan amalga oshirilgan REPO bitimlari bo‘yicha foizli daromadlar

- 45007 – Jismoniy shaxslardan sotib olingan qimmatli qog‘ozlar bilan amalga oshirilgan REPO bitimlari bo‘yicha foizli daromadlar
- 45009 – Yakka tartibdagi tadbirkorlardan sotib olingan qimmatli qog‘ozlar bilan amalga oshirilgan REPO bitimlari bo‘yicha foizli daromadlar
- 45011 – Davlat korxonalar, tashkilot va muassasalaridan sotib olingan qimmatli qog‘ozlar bilan amalga oshirilgan REPO bitimlari bo‘yicha foizli daromadlar
- 45013 – Chet el kapitali ishtirokidagi korxonalaridan sotib olingan qimmatli qog‘ozlar bilan amalga oshirilgan REPO bitimlari bo‘yicha foizli daromadlar
- 45015 – Xususiy korxonalar, xo‘jalik shirkatlari va jamiyatlardan sotib olingan qimmatli qog‘ozlar bilan amalga oshirilgan REPO bitimlari bo‘yicha foizli daromadlar
- 45094 – Boshqa qarzdorlardan sotib olingan qimmatli qog‘ozlar bilan amalga oshirilgan REPO bitimlari bo‘yicha foizli daromadlar
- 45100 – Lizing (moliyaviy ijara) bo‘yicha foizli daromadlar**
- 45101 – Boshqa banklarga berilgan lizing bo‘yicha foizli daromadlar
- 45103 – Jismoniy shaxslarga berilgan lizing bo‘yicha foizli daromadlar (AV 18.03.2008-y. 773-25-son bilan 45103 hisobvaraqlar chiqarib tashlangan)
- 45105 – Yakka tartibdagi tadbirkorlarga berilgan lizing bo‘yicha foizli daromadlar
- 45107 – Davlat korxonalar, tashkilot va muassasalariga berilgan lizing bo‘yicha foizli daromadlar
- 45109 – Chet el kapitali ishtirokidagi korxonalariga berilgan lizing bo‘yicha foizli daromadlar
- 45111 – Nodavlat notijorat tashkilotlariga berilgan lizing bo‘yicha foizli daromadlar
- 45113 – Xususiy korxonalar, xo‘jalik shirkatlari va jamiyatlarga berilgan lizing bo‘yicha foizli daromadlar

- 45115 – Bank bo‘lmagan moliyaviy institutlarga berilgan lizing bo‘yicha foizli daromadlar
- 45117 – Muddati o‘tgan lizing bo‘yicha foizli daromadlar
- 45119 – Shartlari qayta ko‘rib chiqilgan lizing bo‘yicha foizli daromadlar
- 45121 – Sud jarayonidagi lizing bo‘yicha foizli daromadlar
- 45200 – Foizsiz daromadlar**
- 45201 – MBga ko‘rsatilgan xizmatlar va vositachilik uchun olingan daromadlar
- 45205 – Boshqa banklarga ko‘rsatilgan xizmatlar va vositachilik uchun olingan daromadlar
- 45209 – Qimmatli qog‘ozlar bilan amalga oshirilgan investitsiyaviy vositachilik operatsiyalari bo‘yicha daromadlar
- 45213 – Bankning qimmatbaho metallar, toshlar va tangalar bilan amalga oshirgan operatsiyalari bo‘yicha daromatlari
- 45217 – Sotib olingan debitorlik qarzlari bo‘yicha daromadlar - Faktoring
- 45221 – Bankning trast operatsiyalari bo‘yicha daromatlari
- 45225 – Akkreditivlar va akseptlar bo‘yicha vositachilik va boshqa xizmatlar uchun olingan daromadlar
- 45229 – Overdraft bo‘yicha ko‘rsatilgan xizmatlar uchun daromadlar
- 45233 – Kreditlar bo‘yicha vositachilik daromatlari
- 45237 – Kredit majburiyatlari bo‘yicha ko‘rsatilgan xizmatlar uchun olingan daromadlar
- 45241 – Menejment xizmati bo‘yicha daromadlar
- 45245 – Sindikat kreditlarda qatnashganlik uchun olingan daromadlar
- 45249 – Mahalliy to‘lovlar bo‘yicha vositachilik xizmatlari uchun olingan daromadlar
- 45253 – Xorijiy to‘lovlar bo‘yicha vositachilik xizmatlari uchun olingan daromadlar

- 45257 – Mijozlarning inkasso operatsiyalari bo'yicha ko'rsatilgan xizmatlar uchun olingan daromadlar
- 5261 – Kafolatlar va kafilliklar bo'yicha operatsiyalarni amalga oshirishda ko'rsatilgan xizmatlar uchun olingan daromadlar
- 45294 – Boshqa ko'rsatilgan xizmatlar va vositachilik uchun olingan daromadlar
- 45400 – Xorijiy valutilardagi foyda**
- 45401 – “Spot” bitimi bo'yicha xorijiy valutilardagi foyda
- 45405 – Hosilaviy instrumentlar bilan tuzilgan bitimlar bo'yicha xorijiy valutilardagi foyda
- 45600 – Tijorat operatsiyalaridan olingan foyda**
- 45605 – Qimmatbaho metallar, toshlar va tangalar bo'yicha tijorat operatsiyalaridan olingan foyda
- 45609 – Savdoga mo'ljallangan qimmatli qog'ozlar haqiqiy qiymatining o'zgarishi natijasida olingan foyda
- 45611 – Oldi-sotdi qimmatli qog'ozlari haqiqiy qiymatining o'zgarishi natijasida olingan foyda (Savdoga mo'ljallangan qimmatli qog'ozlardan tashqari)
- 45700 – Qaram xo'jalik jamiyatlariga, qo'shma korxonalariga va sho'ba xo'jalik jamiyatlariga qilingan investitsiyalardan olingan foyda va dividendlar**
- 45701 – Qaram xo'jalik jamiyatlariga qilingan investitsiyalardan olingan foyda - Moliyaviy institutlar
- 45705 – Qaram xo'jalik jamiyatlariga qilingan investitsiyalardan olingan foyda - Boshqalar
- 45709 – Qo'shma korxonalariga qilingan investitsiyalardan olingan foyda - Moliyaviy institutlar
- 45713 – Qo'shma korxonalariga qilingan investitsiyalardan olingan foyda - Boshqalar
- 45717 – Sho'ba xo'jalik jamiyatlariga qilingan investitsiyalardan olingan foyda va dividendlar - Moliyaviy institutlar
- 45721 – Sho'ba xo'jalik jamiyatlariga qilingan investitsiyalardan olingan foyda va dividendlar - Boshqalar

- 45800 – Investitsiyalardan olingan foyda va dividendlar**
- 45803 – Sotishga mo‘ljallangan qimmatli qog‘ozlarni sotish yoki dispozitsiya qilishdan olingan foyda
- 45805 – So‘ndirish muddatigacha saqlanadigan qimmatli qog‘ozlarni sotish yoki dispozitsiya qilishdan olingan foyda
- 45809 – Xususiy kapitalga qilingan investitsiya bo‘yicha olingan dividendlar
- 45900 – Boshqa foizsiz daromadlar**
- 45901 – Bank asosiy vositalarining ijarasidan olingan daromadlar
- 45905 – Bankning boshqa ko‘chmas mulkka qilingan investitsiyalaridan olingan daromadlar
- 45909 – Bank asosiy vositalarini sotish yoki dispozitsiya qilishdan olingan foyda
- 45913 – Bankning boshqa xususiy mulklarini sotish yoki dispozitsiya qilishdan olingan foyda
- 45921 – Hisobdan chiqarilgan mablag‘larning qaytarilishi
- 45994 – Boshqa foizsiz daromadlar
- 50000 – XARAJATLAR**
- 50100 – Talab qilib olinguncha saqlanadigan depozitlar bo‘yicha foizli xarajatlar**
- 50101 – Hukumatning budjetdan tashqari mablag‘lari asosidagi talab qilib olinguncha saqlanadigan depozitlari bo‘yicha foizli xarajatlar
- 50103 – Respublika qaramog‘idagi budjet tashkilotlarining budjetdan tashqari mablag‘lari asosidagi talab qilib olinguncha saqlanadigan depozitlari bo‘yicha foizli xarajatlar
- 50104 – Mahalliy budjet qaramog‘idagi budjet tashkilotlarining budjetdan tashqari mablag‘lari asosidagi talab qilib olinguncha saqlanadigan depozitlari bo‘yicha foizli xarajatlar
- 50105 – Budjetdan tashqari fondlarning talab qilib olinguncha saqlanadigan depozitlari bo‘yicha foizli xarajatlar

- 50106 – Jismoniy shaxslarning talab qilib olinguncha saqlanadigan depozitlari bo'yicha foizli xarajatlar
- 50107 – Respublika yo'l fondining talab qilib olinguncha saqlanadigan depozitlari bo'yicha foizli xarajatlar
- 50108 – Xususiy korxonalar, xo'jalik shirkatlari va jamiyatlarning talab qilib olinguncha saqlanadigan depozitlari bo'yicha foizli xarajatlar
- 50110 – Jismoniy shaxslarning plastik kartochkalaridagi pul mablag'lari bo'yicha foizli xarajatlar
- 50111 – Davlat korxonalar, tashkilot va muassasalarining talab qilib olinguncha saqlanadigan depozitlari bo'yicha foizli xarajatlar
- 50114 – Chet el kapitali ishtirokidagi korxonalarining talab qilib olinguncha saqlanadigan depozitlari bo'yicha foizli xarajatlar
- 50116 – Nodavlat notijorat tashkilotlarining talab qilib olinguncha saqlanadigan depozitlari bo'yicha foizli xarajatlar
- 50118 – Yakka tartibdagi tadbirkorlarning talab qilib olinguncha saqlanadigan depozitlari bo'yicha foizli xarajatlar
- 50121 – Bank bo'lmagan moliyaviy muassasalarning talab qilib olinguncha saqlanadigan depozitlari bo'yicha foizli xarajatlar
- 50126 – Boshqa mijozlarning talab qilib olinguncha saqlanadigan depozitlari bo'yicha foizli xarajatlar
- 50600 – Jamg'arma depozitlar bo'yicha foizli xarajatlar**
- 50601 – Hukumatning budjetdan tashqari mablag'lari asosidagi jamg'arma depozitlari bo'yicha foizli xarajatlar
- 50603 – Respublika qaramog'idagi budjet tashkilotlarining budjetdan tashqari mablag'lari asosidagi jamg'arma depozitlari bo'yicha foizli xarajatlar
- 50604 – Mahalliy budjet qaramog'idagi budjet tashkilotlarining budjetdan tashqari mablag'lari asosidagi jamg'arma depozitlari bo'yicha foizli xarajatlar

- 50605 – Budjetdan tashqari fondlarning jamg‘arma depozitlari bo‘yicha foizli xarajatlar
- 50606 – Jismoniy shaxslarning jamg‘arma depozitlari bo‘yicha foizli xarajatlar
- 50607 – Respublika yo‘l fondining jamg‘arma depozitlari bo‘yicha foizli xarajatlar
- 50608 – Xususiy korxonalar, xo‘jalik shirkatlari va jamiyatlarning jamg‘arma depozitlari bo‘yicha foizli xarajatlar
- 50611 – Davlat korxonalar, tashkilot va muassasalarining jamg‘arma depozitlari bo‘yicha foizli xarajatlar
- 50614 – Chet el kapitali ishtirokidagi korxonalarining jamg‘arma depozitlari bo‘yicha foizli xarajatlar
- 50616 – Nodavlat notijorat tashkilotlarining jamg‘arma depozitlari bo‘yicha foizli xarajatlar
- 50618 – Yakka tartibdagi tadbirkorlarning jamg‘arma depozitlari bo‘yicha foizli xarajatlar
- 50621 – Bank bo‘lmagan moliyaviy muassasalarning jamg‘arma depozitlari bo‘yicha foizli xarajatlar
- 50626 – Boshqa mijozlarning jamg‘arma depozitlari bo‘yicha foizli xarajatlar
- 51100 – Muddatli depozitlar bo‘yicha foizli xarajatlar**
- 51101 – Hukumatning budjetdan tashqari mablag‘lari asosidagi muddatli depozitlari bo‘yicha foizli xarajatlar
- 51103 – Respublika qaramog‘idagi budjet tashkilotlarining budjetdan tashqari mablag‘lari asosidagi muddatli depozitlari bo‘yicha foizli xarajatlar
- 51104 – Mahalliy budjet qaramog‘idagi budjet tashkilotlarining budjetdan tashqari mablag‘lari asosidagi muddatli depozitlari bo‘yicha foizli xarajatlar
- 51105 – Budjetdan tashqari fondlarning muddatli depozitlari bo‘yicha foizli xarajatlar
- 51106 – Jismoniy shaxslarning muddatli depozitlari bo‘yicha foizli xarajatlar

- 51107 – Respublika yo‘l fondining muddatli depozitlari bo‘yicha foizli xarajatlar
- 51108 – Xususiy korxonalar, xo‘jalik shirkatlari va jamiyatlarning muddatli depozitlari bo‘yicha foizli xarajatlar
- 51111 – Davlat korxonalar, tashkilot va muassasalarining muddatli depozitlari bo‘yicha foizli xarajatlar
- 51114 – Chet el kapitali ishtirokidagi korxonalarining muddatli depozitlari bo‘yicha foizli xarajatlar
- 51116 – Nodavlat notijorat tashkilotlarining muddatli depozitlari bo‘yicha foizli xarajatlar
- 51118 – Yakka tartibdagi tadbirkorlarning muddatli depozitlari bo‘yicha foizli xarajatlar
- 51121 – Bank bo‘lmagan moliyaviy muassasalarning muddatli depozitlari bo‘yicha foizli xarajatlar
- 51126 – Boshqa mijozlarning muddatli depozitlari bo‘yicha foizli xarajatlar
- 51600 – MBning hisobvaraqlari bo‘yicha foizli xarajatlar**
- 51601 – Markaziy bankning vakillik hisobvarag‘i bo‘yicha foizli xarajatlar - Vostro
- 51606 – Markaziy bankdagi vakillik hisobvarag‘i bo‘yicha foizli xarajatlar - Nostro, overdraft
- 51611 – Markaziy bankning depozitlari bo‘yicha foizli xarajatlar
- 52100 – Boshqa banklarning hisobvaraqlari bo‘yicha foizli xarajatlar**
- 52101 – Boshqa banklarning vakillik hisobvaraqlari bo‘yicha foizli xarajatlar - Vostro
- 52106 – Boshqa banklardagi vakillik hisobvaraqlari bo‘yicha foizli xarajatlar - Nostro, overdraft
- 52111 – Boshqa banklarning depozitlari bo‘yicha foizli xarajatlar
- 52600 – Bankning to‘lanmagan akseptlari bo‘yicha foizli xarajatlar**
- 52601 – To‘lanmagan mahalliy akseptlar bo‘yicha foizli xarajatlar
- 52606 – To‘lanmagan xorijiy akseptlar bo‘yicha foizli xarajatlar

- 53100 – Qisqa muddatli kreditlar bo‘yicha foizli xarajatlar**
- 53101 – MBdan olingan qisqa muddatli kreditlar bo‘yicha foizli xarajatlar
- 53106 – Boshqa banklardan olingan qisqa muddatli kreditlar bo‘yicha foizli xarajatlar
- 53111 – Hukumatdan olingan qisqa muddatli kreditlar bo‘yicha foizli xarajatlar
- 53125 – Budjetdan tashqari fondlardan olingan qisqa muddatli kreditlar bo‘yicha foizli xarajatlar
- 53128 – Bank bo‘lmagan moliyaviy muassasalardan olingan qisqa muddatli kreditlar bo‘yicha foizli xarajatlar
- 53195 – Boshqa kreditorlardan olingan qisqa muddatli kreditlar bo‘yicha foizli xarajatlar
- 54100 – Uzoq muddatli kreditlar bo‘yicha foizli xarajatlar**
- 54101 – MBdan olingan uzoq muddatli kreditlar bo‘yicha foizli xarajatlar
- 54106 – Boshqa banklardan olingan uzoq muddatli kreditlar bo‘yicha foizli xarajatlar
- 54111 – Hukumatdan olingan uzoq muddatli kreditlar bo‘yicha foizli xarajatlar
- 54115 – Investitsion kreditlar uchun olingan resurslar bo‘yicha foizli xarajatlar
- 54125 – Budjetdan tashqari fondlardan olingan uzoq muddatli kreditlar bo‘yicha foizli xarajatlar
- 54128 – Bank bo‘lmagan moliyaviy muassasalardan olingan uzoq muddatli kreditlar bo‘yicha foizli xarajatlar
- 54195 – Boshqa kreditorlardan olingan uzoq muddatli kreditlar bo‘yicha foizli xarajatlar
- 54198 – Boshqa banklardan olingan lizing (moliyaviy ijara) bo‘yicha foizli harajatlar
- 54199 – Boshqa lizing beruvchilardan olingan lizing (moliyaviy ijara) bo‘yicha foizli xarajatlar

- 54200 – Chiqarilgan qimmatli qog‘ozlar bo‘yicha foizli xarajatlar**
- 54202 – Chiqarilgan obligatsiyalar bo‘yicha foizli xarajatlar
- 54204 – Chiqarilgan jamg‘arma sertifikatlar bo‘yicha foizli xarajatlar
- 54206 – Chiqarilgan depozit sertifikatlar bo‘yicha foizli xarajatlar
- 54208 – Chiqarilgan veksellar bo‘yicha foizli xarajatlar
- 54210 – Chiqarilgan boshqa qimmatli qog‘ozlar bo‘yicha foizli xarajatlar
- 54300 – Qimmatli qog‘ozlar bilan amalga oshirilgan repo bitimlari bo‘yicha foizli xarajatlar**
- 54302 – REPO bitimlari bo‘yicha MBga sotilgan qimmatli qog‘ozlar bo‘yicha foizli xarajatlar
- 54304 – REPO bitimlari bo‘yicha boshqa banklarga sotilgan qimmatli qog‘ozlar bo‘yicha foizli xarajatlar
- 54306 – REPO bitimlari bo‘yicha hukumatga sotilgan qimmatli qog‘ozlar bo‘yicha foizli xarajatlar
- 54308 – REPO bitimlari bo‘yicha jismoniy shaxslarga sotilgan qimmatli qog‘ozlar bo‘yicha foizli xarajatlar
- 54310 – REPO bitimlari bo‘yicha yakka tartibdagi tadbirkorlarga sotilgan qimmatli qog‘ozlar bo‘yicha foizli xarajatlar
- 54312 – REPO bitimlari bo‘yicha chet el kalitali ishtirokidagi korxonalariga sotilgan qimmatli qog‘ozlar bo‘yicha foizli xarajatlar
- 54314 – REPO bitimlari bo‘yicha davlat korxonalar, tashkilot va muassasalariga sotilgan qimmatli qog‘ozlar bo‘yicha foizli xarajatlar
- 54316 – REPO bitimlari bo‘yicha xususiy korxonalar, xo‘jalik shirkatlari va jamiyatlarga sotilgan qimmatli qog‘ozlar bo‘yicha foizli xarajatlar
- 54395 – REPO bitimlari bo‘yicha boshqa kreditorlarga sotilgan qimmatli qog‘ozlar bo‘yicha foizli xarajatlar
- 54900 – Boshqa foizli xarajatlar**
- 54902 – Boshqa foizli xarajatlar

- 54904 – Bosh bank/filialdan olingan resurslar bo‘yicha foizli xarajatlar
- 55100 – Foizsiz xarajatlar**
- 55102 – MBga to‘lanadigan xizmat va vositachilik xarajatlari
- 55106 – Boshqa banklarga to‘lanadigan xizmat va vositachilik xarajatlari
- 55110 – Qimmatli qog‘ozlar oldi-sotdi operatsiyalari bo‘yicha to‘lanadigan xizmat va vositachilik xarajatlari
- 55114 – Qimmatbaho metallar, toshlar va tangalarning oldi-sotdi operatsiyalari bo‘yicha to‘lanadigan xizmat va vositachilik xarajatlari
- 55122 – Sotib olingan veksellar bo‘yicha to‘lanadigan xizmat va vositachilik xarajatlari
- 55126 – Akkreditivlar va akseptlar bo‘yicha to‘lanadigan xizmat va vositachilik xarajatlari
- 55130 – Overdraft bo‘yicha xarajatlar
- 55134 – Kreditlar bo‘yicha vositachilik xarajatlari
- 55138 – Kredit majburiyatlari bo‘yicha xarajatlari
- 55142 – Menejment bo‘yicha xarajatlar
- 55146 – Sindikat kreditlarda qatnashish bilan bog‘liq xarajatlar
- 55150 – Mahalliy to‘lovlar bo‘yicha vositachilik xarajatlari
- 55154 – Xorijiy to‘lovlar bo‘yicha vositachilik xarajatlari
- 55158 – Inkasso operatsiyalarini amalga oshirish bo‘yicha va vositachilik xarajatlari
- 55162 – Kafolat va kafillik operatsiyalarini amalga oshirish bo‘yicha va vositachilik xarajatlari
- 55195 – Boshqa vositachilik va xizmat xarajatlari
- 55300 – Xorijiy valutilarda ko‘rilgan zararlar**
- 55302 – “Spot” bitimlari bo‘yicha xorijiy valutilarda ko‘rilgan zararlar
- 55306 – Hosilaviy instrumentlar bilan tuzilgan bitimlari bo‘yicha xorijiy valutilarda ko‘rilgan zararlar
- 55600 – Tijorat operatsiyalaridan ko‘rilgan zararlar**

- 55606 – Qimmatbaho metallar, toshlar va tangalar bo‘yicha tijorat operatsiyalaridan ko‘rilgan zararlar
- 55610 – Savdoga mo‘ljallangan qimmatli qog‘ozlar haqiqiy qiymatining o‘zgarishi natijasida ko‘rilgan zararlar
- 55614 – Oldi-sotdi qimmatli qog‘ozlar haqiqiy qiymatining o‘zgarishi natijasida ko‘rilgan zararlar (savdoga mo‘ljallangan qimmatli qog‘ozlardan tashqari)
- 55700 – Qaram xo‘jalik jamiyatlariga, qo‘shma korxonalariga va sho‘ba xo‘jalik jamiyatlariga qilingan investitsiyadan ko‘rilgan zararlar**
- 55702 – Qaram xo‘jalik jamiyatlariga qilingan investitsiyalardan ko‘rilgan zararlar – Moliyaviy institutlar
- 55706 – Qaram xo‘jalik jamiyatlariga qilingan investitsiyalardan ko‘rilgan zararlar – Boshqalar
- 55710 – Qo‘shma korxonalariga qilingan investitsiyalardan ko‘rilgan zararlar – Moliyaviy institutlar
- 55714 – Qo‘shma korxonalariga qilingan investitsiyalardan ko‘rilgan zararlar – Boshqalar
- 55718 – Sho‘ba xo‘jalik jamiyatlariga qilingan investitsiyalardan ko‘rilgan zararlar – Moliyaviy institutlar
- 55722 – Sho‘ba xo‘jalik jamiyatlariga qilingan investitsiyalardan ko‘rilgan zararlar – Boshqalar
- 55800 – Investitsiyalardan ko‘rilgan zararlar**
- 55804 – Sotishga mo‘ljallangan qimmatli qog‘ozlarning sotish yoki dispozitsiya qilishdan ko‘rilgan zararlar
- 55806 – So‘ndirish muddatigacha saqlanadigan qimmatli qog‘ozlarning sotish yoki dispozitsiya qilishdan ko‘rilgan zararlar
- 55900 – Boshqa foizsiz xarajatlar**
- 55902 – Bank asosiy vositalarini sotish yoki dispozitsiya qilishdan ko‘rilgan zararlar
- 55906 – Bankning boshqa xususiy mulklarini sotish yoki dispozitsiya qilishdan ko‘rilgan zararlar

- 55995 – Boshqa foizsiz xarajatlar
- 56100 – Bank xizmatchilarining ish haqi va ular uchun qilingan boshqa xarajatlar**
- 56102 – Ish haqi
- 56106 – Bank xizmatchilari uchun imtiyozlar
- 56108 – Asosiy rahbar xodimlarga mukofotlar
- 56110 – Tibbiy, stomatologik xizmatlar uchun va shifoxonada davolash xarajatlari
- 56114 – Ijtimoiy sug‘urta bo‘yicha badallar
- 56118 – Ijtimoiy himoya bo‘yicha xarajatlar
- 56122 – Bandlik fondi va boshqa fondlar uchun badallar
- 56195 – Bank xizmatchilari uchun qilingan boshqa xarajatlar
- 56200 – Ijara va ta‘minot xarajatlari**
- 56202 – Ijara to‘lovi
- 56206 – Suv to‘lovi
- 56210 – Elektr energiyasi va isitish tarmoqlari xarajatlari
- 56214 – Ta‘mirlash va ta‘minot xarajatlari
- 56218 – Qo‘riqlash xizmati xarajatlari
- 56300 – Xizmat safari va transport xarajatlari**
- 56302 – Xizmat safari xarajatlari
- 56306 – Xizmat safaridagi kunlik xarajatlar
- 56310 – Bank mulkini ko‘chirish bilan bog‘liq bo‘lgan(Fraxt) xarajatlar
- 56314 – Yoqilg‘i xarajatlari
- 56400 – Ma‘muriy xarajatlar**
- 56402 – Reklama va e‘lon xarajatlari
- 56406 – Devonxona, ofis va boshqa buyumlar xarajatlari
- 56410 – Pochta, telefon, faks bo‘yicha xarajatlar
- 56414 – Hujjat markalari uchun xarajatlar
- 56418 – Kitob, gazeta va boshqa davriy nashriyotlar bo‘yicha xarajatlar
- 56500 – Rezentatsiya va xayriya**

- 56502 – Rerezentatsiya va ko‘ngilochar tadbirlar xarajatlari
- 56506 – A‘zolik badallari
- 56510 – Xayr-ehson va xayriya xarajatlari
- 56600 – Eskirish xarajatlari**
- 56602 – Bank binosi va boshqa imoratlarning eskirish summasi
- 56606 – Investitsiya qilingan ko‘chmas mulkning eskirish summasi
- 56610 – Transport vositalarining eskirish summasi
- 56614 – Mebel va jihozlarning eskirish summasi
- 56616 – To‘lov kartochkalari bilan hisob-kitoblarni amalga oshirish uskunalarning eskirish summasi
- 56618 – Nomoddiy aktivlarning eskirish summasi
- 56622 – Operatsion ijaraga berilgan asosiy vositalarning eskirish summasi
- 56626 – Obyektlarni ijaraga olish va uni takomillashtirish huquqi bo‘yicha eskirish summasi
- 56630 – Ombordagi asosiy vositalarning eskirish summasi
- 56700 – Sug‘urta, soliq va boshqa xarajatlar**
- 56702 – Yuridik va auditorlik xizmati xarajatlari
- 56706 – Maslahatchi(konsalting)lar xizmati uchun to‘lov xarajatlari
- 56710 – Sug‘urta xarajatlari
- 56714 – Soliq (foyda solig‘idan tashqari) va litsenziyalar
- 56718 – Jarima va penya xarajatlari
- 56722 – Sud jarayoni/aktivni sotib olish bilan bog‘liq bo‘lgan xarajatlar
- 56795 – Boshqa operatsion xarajatlar
- 56800 – Ko‘rilishi mumkin bo‘lgan zararlarni baholash**
- 56802 – Kreditlar bo‘yicha ko‘rilishi mumkin bo‘lgan zararlarni baholash
- 56803 – Investitsion kreditlar bo‘yicha ko‘rilishi mumkin bo‘lgan zararlarni baholash
- 56804 – Boshqa banklardagi hisobvaraqlar bo‘yicha ko‘rilishi mumkin bo‘lgan zararlarni baholash

- 56806 – Oldi-sotdi qimmatli qog‘ozlar bo‘yicha ko‘rilishi mumkin bo‘lgan zararlarni baholash
- 56808 – Sotishga mo‘ljallangan qimmatli qog‘ozlarga qilingan investitsiyalar bo‘yicha ko‘rilishi mumkin bo‘lgan zararlarni baholash
- 56810 – Oldi-sotdiga mo‘ljallangan qimmatbaho metallar, toshlar va tangalar bo‘yicha ko‘rilishi mumkin bo‘lgan zararlarni baholash
- 56814 – Sotib olingan debitorlik qarzlari - Faktoring bo‘yicha ko‘rilishi mumkin bo‘lgan zararlarni baholash
- 56818 – Sotib olingan veksellar bo‘yicha ko‘rilishi mumkin bo‘lgan zararlarni baholash
- 56822 – Import bilan bog‘liq va mahalliy veksellar bo‘yicha ko‘rilishi mumkin bo‘lgan zararlarni baholash
- 56824 – REPO bitimlari bo‘yicha ko‘rilishi mumkin bo‘lgan zararlarni baholash
- 56826 – So‘ndirish muddatigacha saqlanadigan qimmatli qog‘ozlarga qilingan investitsiya bo‘yicha ko‘rilishi mumkin bo‘lgan zararlarni baholash
- 56828 – Qaram xo‘jalik jamiyatlariga, qo‘shma korxonalariga va sho‘ba xo‘jalik jamiyatlariga qilingan investitsiyalar bo‘yicha ko‘rilishi mumkin bo‘lgan zararlarni baholash
- 56830 – Asosiy vositalar bo‘yicha ko‘rilishi mumkin bo‘lgan zararlarni baholash
- 56832 – Nomoddiy aktivlar bo‘yicha ko‘rilishi mumkin bo‘lgan zararlarni baholash
- 56834 – Bankning boshqa xususiy mulklari bo‘yicha ko‘rilish mumkin bo‘lgan zararlarni baholash
- 56838 – Lizing (moliyaviy ijara) bo‘yicha ko‘rilishi mumkin bo‘lgan zararlarni baholash
- 56840 – Hisoblangan foizsiz daromadlar bo‘yicha ko‘rilishi mumkin bo‘lgan zararlarni baholash

- 56842 – Sud jarayonidagi kredit va lizing (moliyaviy ijara) bo'yicha ko'rilishi mumkin bo'lgan zararlarni baholash
- 56895 – Boshqa aktivlar bo'yicha ko'rilishi mumkin bo'lgan zararlarni baholash
- 56900 – Foyda solig'ini baholash**
- 56902 – Foyda solig'ini baholash
- 90000 – KO'ZDA TUTILMAGAN HOLATLAR**
- 90100 – To'lovga yaroqsiz va ekspertizaga qabul qilingan banknot va tangalar**
- 90141 – Ekspertizaga qabul qilingan banknotlar, tangalar va boshqa boyliklar
- 90143 – Ekspertizaga qabul qilingan yo'ldagi banknotlar, tangalar va boshqa boyliklar
- 90145 – To'lovga yaroqsiz banknot va tangalar
- 90149 – Yo'ldagi to'lovga yaroqsiz banknot va tangalar
- 90300 – Hujjatli qimmatli qog'ozlar blankalari va hujjatsiz qimmatli qog'ozlar**
- 90303 – Davlatning qimmatli qog'ozlari blankalari
- 90305 – O'zbekiston Respublikasi Markaziy bankining qimmatli qog'ozlari blankalari
- 90317 – Boshqa tashkilot va muassasalarning qimmatli qog'ozlari blankalari
- 90327 – Bankning qimmatli qog'ozlari blankalari
- 90329 – Bankning hujjatsiz qimmatli qog'ozlari
- 90337 – Bankning sotib olingan qimmatli qog'ozlari
- 90400 – Bankning plastik kartalari, terminallari, bankomatlari va infokioskalari**
- 90402 – Bank tomonidan muomalaga chiqarilgan jismoniy shaxslarning plastik kartalari
- 90404 – Bank tomonidan muomalaga chiqarilgan yuridik shaxslarning korporativ plastik kartalari
- 90406 – Bank tomonidan muomalaga chiqarilgan yakka tartibdagi tadbirkorlarning korporativ plastik kartalari

- 90410 – Bank tomonidan o‘rnatilgan terminallar
- 90412 – Bank tomonidan o‘rnatilgan bankomatlar
- 90414 – Bank tomonidan o‘rnatilgan infokioskalar
- 90900 – Savdoga oid moliyalashlar**
- 90908 – To‘lovchi tomonidan banklarda ochilgan qoplangan akkreditiv
- 90909 – Taqdim etuvchiga trattalarni to‘lagan holdagi import bilan bog‘liq to‘lanmagan akkreditivlar
- 90916 – Muddatli trattalarga qarshi qo‘yilgan, import bilan bog‘liq to‘lanmagan akkreditivlar
- 90923 – Muddati uzaytirilgan xorijiy akkreditivlar
- 90930 – Muddati uzaytirilgan mahalliy akkreditivlar
- 90937 – Xorijiy revolver akkreditivlar
- 90944 – Xorijiy zaxira akkreditivlar
- 90951 – Mahalliy zaxira akkreditivlar
- 90955 – Tasdiqlangan import bilan bog‘liq akkreditivlar
- 90958 – Tasdiqlangan eksport bilan bog‘liq akkreditivlar
- 90960 – Xabar qilingan import bilan bog‘liq akkreditivlar
- 90961 – Xabar qilingan eksport bilan bog‘liq akkreditivlar
- 90962 – To‘lov muddatini kutayotgan hisob-kitob hujjatlari
- 90963 – Muddatida to‘lanmagan hisob-kitob hujjatlari
- 90965 – Inkassoga qabul qilingan mahalliy (ichki) veksellar
- 90966 – Sotib olingan debitorlik qarzlari - Faktoring
- 90969 – Barter shartnomalari
- 90971 – Eksport shartnomalari
- 90972 – Inkassoga qabul qilingan xorijiy (ichki) veksellar
- 90979 – Inkassoga jo‘natilgan mahalliy (tashqi) veksellar
- 90986 – Inkassoga jo‘natilgan xorijiy veksellar
- 90993 – Kafolat va kafilliklar
- 91500 – Aktivlar bo‘yicha foizlar va vositachilik haqlari**
- 91501 – Berilgan kreditlar va lizinglar bo‘yicha hisoblangan foizlar
- 91503 – Berilgan kreditlar va lizinglar bo‘yicha muddati uzaytirilgan foizlar
- 91505 – Boshqa aktivlar bo‘yicha foizlar va vositachilik haqlari

- 91800 – Bankning kredit va lizing majburiyatlari**
- 91809 – Bankning kredit va lizing berish majburiyati
- 91816 – Bankning kredit va lizing olish majburiyati
- 91900 – Qarzdorlarning kredit va lizing majburiyatlari**
- 91901 – Qarzdorlarning qisqa muddatli kreditlar bo‘yicha majburiyatlari
- 91905 – Qarzdorlarning uzoq muddatli kreditlar va lizinglar bo‘yicha majburiyatlari
- 91907 – Qarzdorlarning Hukumatdan olingan uzoq muddatli kreditlari va lizinglar bo‘yicha majburiyatlari
- 92700 – Hosilaviy instrumentlar bo‘yicha transaksiyalari**
- 92701 – F`yuchers bitimi bo‘yicha sotish
- 92705 – F`yuchers bitimi bo‘yicha sotib olish
- 92709 – Forvard bitimi bo‘yicha sotish
- 92716 – Forvard bitimi bo‘yicha sotib olish
- 92724 – Opsion bitimi bo‘yicha sotish
- 92728 – Opsion bitimi bo‘yicha sotib olish
- 92732 – Svop shartlarida sotish
- 92736 – Svop shartlarida sotib olish
- 92800 – Qimmatli qog‘ozlar bo‘yicha muddatli bitimlar**
- 92802 – Qimmatli qog‘ozlarni sotib olish bo‘yicha muddatli bitimlar
- 92806 – Qimmatli qog‘ozlarni sotish bo‘yicha muddatli bitimlar
- 93600 – Saqlanayotgan qimmatli qog‘ozlar va boshqa qimmatbaho buyumlar**
- 93609 – Saqlanayotgan qimmatbaho buyumlar
- 93616 – Davlatning shartli tarzda saqlanayotgan qimmatli qog‘ozlari
- 93623 – Saqlanayotgan xususiy qimmatli qog‘ozlar/tijorat hujjatlari
- 94500 – Garov sifatidagi qimmatli qog‘ozlar, mulklar va mulkiy huquq (talab)lar**
- 94501 – Garov sifatida olingan qimmatli qog‘ozlar
- 94502 – Garov sifatida olingan mulklar va mulkiy huquq(talab)lar
- 94503 – Garov sifatida olingan kafolat va kafilliklar
- 94504 – Olingan kreditlar va lizinglar bo‘yicha garov sifatida berilgan qimmatli qog‘ozlar

- 95400 – Boshqa ko‘zda tutilmagan holatlar hisobvaraqlari**
- 95409 – Qarzdorga bildirilgan da’volar bo‘yicha olinadigan mablag‘lar
- 95411 – Olinishi lozim bo‘lgan qimmatli qog‘ozlar bo‘yicha hisoblangan foizlar
- 95413 – Hisobdan chiqarilgan kreditlar
- 95497 – Boshqa ko‘zda tutilmagan holatlar hisobvaraqlari
- 96300 – Ko‘zda tutilmagan holatlar kontr-hisobvaraqlari**
- 96303 – Banknotlar, tangalar va boshqa boyliklar harakati bo‘yicha kontr-hisobvaraq
- 96305 – Davlatning qimmatli qog‘ozlari blankalari bo‘yicha kontr-hisobvaraq
- 96307 – O‘zbekiston Respublikasi Markaziy bankining qimmatli qog‘ozlari blankalari bo‘yicha kontr-hisobvaraq
- 96308 – Qoplangan akkreditiv bo‘yicha kontr-hisobvaraq
- 96309 – Import bilan bog‘liq akkreditiv bo‘yicha kontr-hisobvaraq
- 96311 – Bank tomonidan muomalaga chiqarilgan plastik kartalar bo‘yicha kontr-hisobvaraq
- 96313 – Bank tomonidan o‘rnatilgan terminallar, bankomatlar va infokiosklar bo‘yicha kontr-hisobvaraq
- 96314 – Bankning qimmatli qog‘ozlari bo‘yicha kontr-hisobvaraq
- 96315 – Boshqa tashkilot va muassasalarning qimmatli qog‘ozlari blankalari bo‘yicha kontr-hisobvaraq
- 96316 – Eksport bilan bog‘liq akkreditiv bo‘yicha kontr-hisobvaraq
- 96317 – Barter shartnomalari bo‘yicha kontr-hisobvaraq
- 96318 – Eksport shartnomalari bo‘yicha kontr-hisobvaraq
- 96319 – To‘lov muddatini kutayotgan hisob-kitob hujjatlari bo‘yicha kontr-hisobvaraq
- 96321 – Muddatida to‘lanmagan hisob-kitob hujjatlari bo‘yicha kontr-hisobvaraq
- 96323 – Inkassoga qabul qilingan (ichki) veksellar bo‘yicha kontr-hisobvaraq
- 96330 – Inkassoga jo‘natilgan (tashqi) veksellar bo‘yicha kontr-hisobvaraq

- 96331 – Sotib olingan debitorlik qarzlari - Faktoring bo'yicha kontr-hisobvaraqlar
- 96333 – Olinishi lozim bo'lgan qimmatli qog'ozlar bo'yicha hisoblangan foizlar kontr-hisobvarag'i
- 96335 – Aktivlar bo'yicha foizlar va vositachilik haqlari kontr-hisobvarag'i
- 96337 – Kafolat va kafilliklar bo'yicha kontr-hisobvaraqlar
- 96345 – Qarzdorlarning qisqa muddatli kreditlar bo'yicha majburiyatlari kontr-hisobvarag'i
- 96349 – Qarzdorlarning uzoq muddatli kreditlar va lizinglar bo'yicha majburiyatlari kontr-hisobvarag'i
- 96351 – Bankning kredit va lizing berish majburiyati bo'yicha kontr-hisobvaraqlar
- 96358 – Bankning kredit va lizing olish majburiyati bo'yicha kontr-hisobvaraqlar
- 96361 – F'yuchers bitimi bo'yicha sotish kontr-hisobvarag'i
- 96363 – F'yuchers bitimi bo'yicha sotib olish kontr-hisobvarag'i
- 96365 – Forvard bitimi bo'yicha sotish kontr-hisobvarag'i
- 96367 – Forvard bitimi bo'yicha sotib olish kontr-hisobvarag'i
- 96369 – Opsion bitimi bo'yicha sotish kontr-hisobvarag'i
- 96370 – Opsion bitimi bo'yicha sotib olish kontr-hisobvarag'i
- 96371 – Svop shartlari bilan sotish kontr-hisobvarag'i
- 96373 – Svop shartlari bilan sotib olish kontr-hisobvarag'i
- 96374 – Qimmatli qog'ozlarni sotib olish bo'yicha muddatli bitimlar kontr-hisobvarag'i
- 96376 – Qimmatli qog'ozlarni sotish bo'yicha muddatli bitimlar kontr-hisobvarag'i
- 96379 – Saqlanayotgan qimmatli qog'ozlar va boshqa qimmatbaho buyumlar bo'yicha kontr-hisobvaraqlar
- 96381 – Garov sifatidagi qimmatli qog'ozlar, mulklar va mulkiy huquq(talab)lar bo'yicha kontr-hisobvaraqlar
- 96397 – Boshqa ko'zda tutilmagan holatlar hisobvaraqlari bo'yicha kontr-hisobvaraqlar.

MUNDARIJA

KIRISH.....	3
1-mavzu: Banklarda buxgalteriya hisobini tashkil qilish.....	6
2-mavzu: Bank hujjatlari, hujjatlar aylanishi va bank nazorati. Sintetik va analitik hisob.....	55
3-mavzu: Banklarda hisob-kitob operatsiyalari hisobi.....	66
4-mavzu: Banklarda kassa operatsiyalari hisobi.....	104
5-mavzu: Banklarda kredit operatsiyalari hisobi.....	121
6-mavzu: Banklarda faktoring va lizing operatsiyalari hisobi	139
7-mavzu: Banklarda qimmatli qog‘ozlar bilan operatsiyalar hisobi.....	157
8-mavzu: Banklarda chet el valutasidagi operatsiyalar hisobi	195
9-mavzu: Banklarda moddiy va nomoddiy aktivlar hisobi....	211
10-mavzu: Bank daromadlari va harajatlari hisobi, bank buxgalteriya hisobotlari.....	231
TESTLAR.....	277
GLOSSARIY.....	292
FOYDALANILGAN ADABIYOTLAR	313
ILOVALAR.....	321

СОДЕРЖАНИЕ

Ведение.....	3
Тема 1. Организация бухгалтерского учёта в банках.....	6
Тема 2. Банковские документы, документ оборот и банковский надзор. Синтетический и аналитический учёт	55
Тема 3. Учёт расчётных операций в банках.....	66
Тема 4. Учёт кассовых операций в банках.....	104
Тема 5. Учёт кредитных операций в банках.....	121
Тема 6. Учёт факторинговых и лизинговых операций в банках.....	139
Тема 7. Учёт операций с ценными бумагами в банках.....	157
Тема 8. Учёт операций в иностранной валюте в банках.....	195
Тема 9. Учёт материальных и нематериальных ценностей в банках.....	211
Тема 10. Учёт доходов и расходов, бухгалтерская отчетность банка	231
ТЕСТЫ.....	277
ГЛОССАРИИ.....	292
ИСПОЛЬЗОВАННАЯ ЛИТЕРАТУРА.....	313
ПРИЛОЖЕНИЕ.....	321

CONTENTS

The Foreword.....	3
Theme-1. Organization of accounting in banks.....	6
Theme -2. Bank documents, document turnover and banking supervision, Synthetic and analytical accounting.....	55
Theme -3. Accounting transactions in banks.....	66
Theme -4. Accounting for cash transactions in banks.....	104
Theme -5. Accounting of credit operations in banks.....	121
Theme -6. Accounting of factoring and leasing operations in banks.....	139
Theme -7. Accounting for transactions with securities in banks..	157
Theme -8. Accounting transactions in foreign currency in banks.....	195
Theme -9. Accounting for tangible and intangible assets in banks.....	211
Theme -10. Accounting for income and expenses, financial statements of the bank.....	231
TEST.....	277
GLOSSARY.....	292
LIST OF LITERATURES.....	313
APPLICATIONS.....	321

F.T. Abduvaxidov, A.Yu. Nurmuxammedov

BANKLARDA BUXGALTERIYA HISOBI FANIDAN MASALALAR TO‘PLAMI

(O‘quv qo‘llanma)

**Toshkent – «Инновацион ривожланиш
нашриёт-матбаа уйи» – 2021**

Muharrir: S.Alimboyeva
Tex. muharrir: A.Moydinov
Musavvir: A.Shushunov
Musahhih: L.Ibragimov
Kompyuterda
sahifalovchi: Sh.Muzaffarova

E-mail: nashr2019@inbox.ru Tel: +99899.373-90-35
Nashr.lits. AIN№009, 20.07.2018. Bosishga ruxsat etildi 05.10.2021.
Bichimi 60x84 ¹/₁₆. «Timez Uz» garniturasida.
Ofset bosma usulida bosildi.
Shartli bosma tabog‘i 25,5. Nashriyot bosma tabog‘i 24,25.
Tiraji 5. Buyurtma 152

**«Инновацион ривожланиш нашриёт-матбаа уйи»
bosmaxonasida chop etildi.**
**100174, Toshkent sh., Olmazor tumani,
Universitet ko‘chasi, 7-uy.**