

ЎЗБЕКИСТОН РЕСПУБЛИКАСИ  
ОЛИЙ ВА ЎРТА МАХСУС ТАЪЛИМ ВАЗИРЛИГИ  
ТОШКЕНТ ДАВЛАТ ИҚТИСОДИЁТ УНИВЕРСИТЕТИ

Н. СИРАЖИДИНОВ

# ХАЛҚАРО ИҚТИСОДИЁТ

*Биринчи қисм*

ТАШҚИ САВДО  
НАЗАРИЯСИ ВА СИЁСАТИ

*Дарслик*

*5231100 – “Жаҳон иқтисодиёти” йўналиши бўйича  
таҳсил олаётган талабалар учун мўлжалланган*

ТОШКЕНТ – “ИҚТИСОДИЁТ” – 2019

УЎК: 339.9 (075.8)  
КБК: 65.5.001 К 12

**Сиражиддинов Н. Халқаро иқтисодиёт. Биринчи қисм. Ташқи савдо назарияси ва сиёсати. Дарслик. – Т.: «IQTISODIYOT», 2019. – 181.**

–Халқаро иқтисодиёт” фанидан дарслик 5231100 – –Жаҳон иқтисодиёти” йўналиши бўйича таҳсил олаётган бакаврият талабалари учун мўлжалланган. Мазкур ўқув қўлланмада –Халқаро иқтисодиёт” фани бўйича намунавий ва ишчи ўқув дастурларида белгиланган мавзуларнинг асосий маъзмуни ёритилган, назорат саволлари ва масалалар келтирилган. Мазкур дарслик талабаларга –Халқаро иқтисодиёт” фанини ўзлаштириш ҳамда маърузалар давомида олинган билимлар ва кўникмаларни чуқурлаштириш учун мўлжалланган.

Дарслик Тошкент давлат иқтисодиёт университети Ўқув-услубий кенгашида муҳокама қилинган ва чоп этишга тавсия этилган, 17-сонли баённома 2019 йил 18 декабрь).

**Тақризчилар:** Н. Исмаилова – и.ф.н., доц., –Жаҳон иқтисодиёти” кафедраси мудири.

Д.М. Турсунов – и.ф.д., проф., ТДИУ –Эконометрика” кафедраси мудири

**ISBN 978-9943-6058-8-6**

УЎК: 339.9 (075.8)  
КБК: 65.5.001 К 12

© «IQTISODIYOT», 2019.

© Сиражиддинов Н., 2019.

## МУНДАРИЖА

<b>КИРИШ</b>	4
<b>1-БЎЛИМ ТАШҚИ САВДО НАЗАРИЯСИ</b>	6
1.1. –Халқаро иқтисодиёт” фанига кириш	6
1.2. Мутлақ афзаллик вазияти	19
1.3. Нисбий афзаллик вазияти	30
1.4. Ташқи савдонинг стандарт модели	39
1.5. Ишлаб чиқариш ресурслари ва ташқи савдо: Хекшер-Олин модели	50
1.6. Махсус ишлаб чиқариш омиллари назарияси ва ташқи савдо	61
1.7. Халқаро савдо ва даромадлар тақсимооти	71
1.8. Ишлаб чиқариш ҳажми ҳисобига тежаш, такомиллашмаган рақобат ва халқаро савдо	82
1.9. Иқтисодий ўсиш ва халқаро савдо	92
1.10. Халқаро савдонинг янги назариялари	102
<b>2-БЎЛИМ ТАШҚИ САВДО СИЁСАТИ</b>	108
2.1. Бож тарифи назарияси	108
2.2. Бож тарифини асослаш учун ва унга қарши келтирилган далиллар	123
2.3. Ташқи савдони миқдорий чеклаш усуллари	131
2.4. Ташқи савдо сиёсатининг молиявий усуллари	143
2.5. Ташқи савдо сиёсатининг яширин усуллари	155
2.6. Халқаро иқтисодий интеграция	160
2.7. Халқаро картеллар	171
<b>Фойдаланилган адабиётлар рўйхати</b>	177

## КИРИШ

Ўзбекистон Республикаси олдида турган муҳим стратегик вазифалардан бири очиқ иқтисодиётни шакллантириш орқали миллий иқтисодиётни жаҳон хўжалиги билан интеграциялашувини таъминлаш ва глобализация ҳамда халқаро меҳнат тақсимоти афзалликларидан самарали фойдаланишдир. Бу долзарб муаммони муваффақиятли ечиш мамлакатимизнинг халқаро иқтисодий муносабатларини янада ривожлантиришни, уларнинг самарадорлигини оширишни талаб қилади. Шунинг учун ҳам иқтисодиётни эркинлаштириш ва модернизация қилиш жараёнлари давом этаётган ҳозирги кунда –Халқаро иқтисодиёт” фанини ҳар томонлама чуқур ўрганиш муҳим аҳамият касб этади.

–Халқаро иқтисодиёт” иқтисодиёт фанининг қадимий соҳаларидан бири ҳисобланади. –Халқаро иқтисодиёт” муаммолари билан XV-XVI асрларда ҳам шуғулланилган. Улар Давид Хюм, Адам Смит, Давид Рикардо, Стюарт Милль каби XVIII-XIX асрларнинг етук иқтисодчиларининг диққатини тортган.

Халқаро иқтисодиёт муаммоларига бағишланган изланишларда ишлаб чиқилган баъзи таҳлил усуллари ҳозирги замон иқтисодчилари томонидан ҳам кенг қўлланилмоқда. Масалан, ташқи савдонинг ички нархлар даражасига таъсирини кўрсатиш учун Хюм томонидан "пулнинг миқдорий назарияси" яратилди, жаҳон бозорида нархларнинг ўрнатилишини тушунтириш мақсадида Милл томонидан "талаб ва таклиф қонуни"нинг биринчи тўлиқ ифодаси берилди. Нобель мукофотининг кўплаб совриндорлари – Пол Самуэлсон, Василий Леонтьев, Бертил Олин - халқаро иқтисодиёт муаммолари билан шуғулланишган.

Бугунги кунда халқаро иқтисодиёт фанининг роли ва аҳамияти йил сайин ошиб бормоқда. Халқаро иқтисодий муносабатларда қатнашиш ҳар бир давлатга ўзининг чекланган ресурсларини янада самаралироқ ишлатишга имконият яратади. Нисбий устунликка эга бўлган хўжалик фаолияти жабҳаларида ресурсларнинг жамланиши ва мамлакатнинг халқаро меҳнат тақсимотида ва халқаро савдода фаол иштирок этиши ташқи савдодан фойда олиш ва истеъмолни купайтириш имконини беради. Халқаро савдо ёрдамида

бир мамлакатда вужудга келган янги техника ва технологияларни бошқа мамлакатларга тарқатиш барча мамлакатларда ишлаб чиқариш самарадорлигини ва маҳсулот сифатини ошириш имкониятини яратади.

–“Халқаро иқтисодиёт” фанининг мақсади – талабаларни халқаро иқтисодиётнинг моҳияти, халқаро иқтисодий муносабатларнинг асосий шакллари ва ривожланиш тенденциялари, мамлакат иқтисодиёти ва турли социал гуруҳлар манфаатига таъсири, ички ва ташқи мувозанат ва очик иқтисодиёт шароитида турли хил макроиқтисодий сиёсатнинг унга таъсири билан таништиришдир.

–“Халқаро иқтисодиёт” фанининг асосий вазифаси талабаларда рақобатга асосланган очик бозор иқтисодиёти шароитида кўп сонли муқобил иқтисодий ечимлар ичидан энг самарали вариантни танлаб олиш ҳамда илмий асосланган иқтисодий таклифлар ишлаб чиқиш кўникмаларини шакллантиришдан иборатдир.

–“Халқаро иқтисодиёт” фанидан дарслик –“Жаҳон иқтисодиёти” йўналиши бўйича таҳсил олаётган талабалар учун мўлжалланган. Мазкур дарсликда –“Халқаро иқтисодиёт” фани бўйича намунавий ва ишчи ўқув дастурларида белгиланган –“Ташқи савдо назарияси” ва –“Ташқи савдо сиёсати” назарияси бўлимлари мавзуларининг асосий маъзмуни ёритилган, назорат саволлари ва масалалар келтирилган. Мазкур дарслик талабаларга –“Халқаро иқтисодиёт” фанини ўзлаштириш ҳамда талабалар томонидан маърузалар давомида олинган билимлар ва кўникмаларни чуқурлаштириш учун мўлжалланган.

# 1-БЎЛИМ. ТАШҚИ САВДО НАЗАРИЯСИ

## 1.1. “ХАЛҚАРО ИҚТИСОДИЁТ” ФАНИГА КИРИШ

- 1. “Халқаро иқтисодиёт” фанининг предмети*
- 2. Халқаро иқтисодиётда ялпи талаб ва ялпи тақлиф тушунчалари*
- 3. Халқаро иқтисодиётда халқаро савдода иштирок этувчи ва иштирок этмайдиган товарлар тушунчаси*
- 4. Ишлаб чиқариш омилларининг халқаро тақсимоти*
- 5. Жаҳон бозори ва товарларнинг халқаро ҳаракати.*

### 1. “Халқаро иқтисодиёт” фанининг предмети

Халқаро иқтисодиёт замонавий иқтисодиёт назариясининг энг ривожланаётган қисмларидан бири ҳисобланади. Аввал халқаро иқтисодиёт микро ва макроиқтисодиётнинг бир қисми ҳисобланган ва унда халқаро иқтисодий муносабатларининг турли йўналишлари таҳлили берилган (халқаро савдо, ишлаб чиқариш омилларининг халқаро ҳаракати, валюта курсларини ўзгариши, очик иқтисодиётларнинг моделлари ва х.к.). Унинг мустақил фан сифатида тан олинishi XX асрнинг иккинчи ярмида кузатилган жаҳон хўжалигини ривожланишининг янги поғонасига ўтиши билан боғлиқ. Мазкур ҳолатга қуйидаги воқеалар сабабчи бўлган: колониал тизимнинг бузилиши ва 50-йилларда кўпгина давлатларнинг мустақилликка эришиши, 90-йилларда социализм тизимининг бузилиши ва собиқ социалистик давлатларнинг бозор иқтисодиётига ўтиши. Буларнинг барчаси турли мамлакатлар миллий иқтисодиётларининг ўзаро боғлиқликларини кучайтирди ва халқаро иқтисодий вазиятдаги доимий ўзгаришларга олиб келди.

Жаҳон хўжалиги ривожланишнинг янги поғонасига ўтиши қуйидаги омиллар билан ифодаланади:

- иқтисодиётларнинг очиклик даражасининг ошиши;
- халқаро ташкилотлар тизимининг тузилиши (БМТ, Жаҳон банки, ХВФ, ЖСТ ва бошқ.);

- ТМКларнинг пайдо бўлиши ва дунё бўйлаб кенг тарқалиши;
- тўғридан-тўғри ташқи савдо ва ишлаб чиқариш омилларининг халқаро ҳаракати билан боғлиқ бўлмаган мустақил халқаро молиявий тизимнинг ривожланиши.

Назарий жиҳатдан халқаро иқтисодиёт ўз ичига ушбу соҳада охириги икки юз йилликда ишлаган кўпгина таниқли иқтисодчиларнинг ғояларини қамраб олган (А.Смит, Д.Риккардо, Б.Олин, П.Самулсон ва бошқ.). Замонавий халқаро иқтисодиёт неоклассик, неокейсиан ва рационал кутишлар каби турли иқтисодий мактабларга тегишли назария ва моделларни бирлаштиради. Прагматик ёндашувни қўллаган ҳолда у халқаро иқтисодий муносабатлар соҳасидаги амалий саволларга аниқ ва тўлиқ жавоб бера оладиган назариялар, моделлар ва иқтисодий сиёсатнинг инструментларини ўрганади.

Амалий жиҳатдан халқаро иқтисодиётга оид билимларга эга бўлиш кўшма корхоналарда ва ТМКларда, халқаро банклар ва иқтисодий ташкилотларда муваффақиятли фаолият олиб бориш учун зарур.

**Халқаро иқтисодиёт** халқаро савдо, ишлаб чиқариш омилларининг ҳаракати ва молиялаштириш, халқаро иқтисодий сиёсатни шакллантиришда турли ҳил давлатларга тегишли хўжалик субъектларининг ўзаро ҳаракатлари қонуниятларини ўрганади.

Ушбу фаннинг **предмети** сифатида турли мустақил давлатлар резидентлари томонидан тузиладиган шартномалар ҳисобланади. Кенгрок маънода халқаро иқтисодиёт назариясининг предмети деб халқаро айирбошлашда иштирок этадиган маҳсулот ва ишлаб чиқариш омилларига бўлган талаб ва таклифнинг шаклланиш қонуниятлари ва бундан келиб чиқадиган мамлакатнинг иқтисодий сиёсатига тегишли хулосалар ҳисобланади.

Халқаро иқтисодиёт назариясининг тадқиқот предмети мамлакатларнинг иқтисодий муносабатларида мавжуд бўлган махсус муаммоларни ўз ичига қамраб олади: ташқи савдодан олинадиган ютуқлар, савдо хусусияти (ким, нимани ва кимга сотади), протекционизм, тўлов баланси, валюта курсларининг

белгиланиши, сиёсатни халқаро мувофиқлаштирилиши ва капиталнинг жаҳон бозори.

Халқаро иқтисодиётда марказий ўринни ташқи савдо назарияси, савдо сиёсати назарияси, валюта бозорлар ва тўлов балансининг таҳлили эгаллайди.

Ташқи савдо назарияси, савдо сиёсати назарияси ва ишлаб чиқариш омилларини битта мамлакатдан иккинчисига кўчиб ўтиши халқаро иқтисодиётнинг микроиқтисодий қисмини ташкил этади.

**Халқаро микроиқтисодиёт** – халқаро иқтисодиётнинг бир қисми бўлиб, маҳсулотлар ва ишлаб чиқариш омиллари мамлакатлараро ҳаракатининг қонуниятлари ва уларнинг бозор хусусиятларини (талаби, таклифи, нархи ва бошқ.) ўрганади.

Мамлакатнинг тўлов балансида умумий тўловлар ва тушумлар кўрсатилиши, уларни мувозанатга келтириш, миллий даромад ва нархларнинг умумий даражасига таъсир этиши муносабати билан халқаро иқтисодиётнинг ушбу қисми макроиқтисодий деб ҳисобланади. Бунда ўрганиш предмети сифатида очиқ иқтисодиётнинг моделлари, фискал, пул-кредит, валюта сиёсати ва уларнинг самараси, халқаро молия ҳисобланади.

**Халқаро макроиқтисодиёт** – халқаро иқтисодиётнинг бир қисми бўлиб, молия бозорлари глобализацияси шароитида очиқ миллий иқтисодиёт ва жаҳон хўжалигининг фаолият олиб бориши қонуниятларини ўрганади.

Халқаро иқтисодий муносабатлар шаклларига қуйидагилар киради: халқаро савдо, ишлаб чиқариш омилларининг халқаро ҳаракати, молиявий инструментларнинг халқаро савдоси ва халқаро ҳисоб-китоблар.

## **2. Халқаро иқтисодиётда ялпи талаб ва ялпи таклиф тушунчалари**

Халқаро иқтисодиётда ялпи талаб ва ялпи таклиф умумлаштирилган жаҳон нархига боғлиқ бўлган миллий ва халқаро миқёсдаги барча маҳсулотларни ишлаб чиқаришнинг умумий ҳажмларини тавсифлайдиган мавҳум катталиклар сифатида кўрилади.



**Ялпи талаб** – мавжуд бўлган нархлар даражасида истеъмолчилар жамоавий сотиб олишга тайёр бўлган маҳсулотларнинг ишлаб чиқариш ҳажми.

Ялпи талаб мамлакат ичидан ва ташқарисидан билдирилади. Ички талаб истеъмолчилар (корхона, уй хўжалиги ва ҳукумат) ва маҳаллий инвесторлар томонидан, ташқи талаб эса чет элликлар томонидан билдирилари. Шу боис у маҳсулотларни корхоналар (ишлаб чиқариш истеъмоли), уй хўжаликлари (шахсий истеъмол), давлат (давлат истеъмоли) томонидан сотиб олишдан, ички сармоялар ва маҳсулотларни чет элга экспортдан иборат.

**Ялпи таклиф** – мавжуд бўлган нархлар даражасида ишлаб чиқарувчилар жамоавий бозорга таклиф қилишга тайёр бўлган маҳсулотларнинг ишлаб чиқариш ҳажми.

Ялпи таклиф ҳам ички ва ташқи ишлаб чиқарувчилар томонидан ишлаб чиқарилади. Шунинг учун у маҳсулотларнинг ички ишлаб чиқариш ҳажмидан ва уларнинг импортидан иборат бўлади.

Ялпи таклиф ва ялпи талаб маҳсулотларнинг ишлаб чиқариш ҳажми ва уларнинг мавжуд бўлган нарх даражаси ўртасидаги ўзаро боғлиқлигини ўрнатадилар. Назарий жиҳатдан бутун жаҳон миқёсида умумий таклиф умумий талабга тенг бўлиши керак.

Ялпи талаб ва таклифнинг графикдаги кўриниши якка маҳсулотга бўлган талаб ва таклиф чизиқларига ўхшаш (1.1 - расм).

**Ялпи талаб чизиғи (AD)** барча нархлар даражасида маҳсулотларга талаб мавжуд бўлган шароитда уларнинг умумий ишлаб чиқариш ҳажмини кўрсатади. Бошқа шартлар ўзгармаган шароитда нархлар даражаси қанча юқори бўлса, умумий таклиф шунча паст бўлади.

**Ялпи таклиф чизиғи (AS)** барча нархлар даражасида бозорга таклиф қилинаётган маҳсулотларнинг умумий ишлаб чиқариш ҳажмини кўрсатади. Бошқа шартлар ўзгармаган шароитда нархлар даражаси қанча юқори бўлса умумий таклиф шунча кўп бўлади.

**Расм 1.1. Ялпи талаб ва ялпи таклиф чизиқлари**

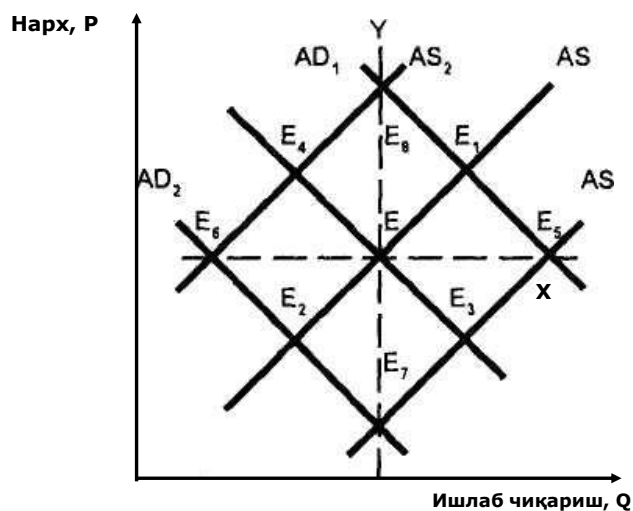

Y вертикал чизиғи максимал даражада ишлаб чиқаришни ифодалайди. Бунда бозорга таклиф қилинаётган маҳсулотлар ҳажми нархлар ўсишига қарамай ўзгармайди. Бундай ҳолат барча мавжуд бўлган ишлаб чиқариш омиллари тўла ишлатилганида юзага келиши мумкин. Бундан ташқари, Y чизиғини умумий талаб ва умумий таклифларнинг умуман ноэластиклиги ҳолати сифатида ифода қилиш мумкин. Аксинча, X чизиғи ялпи талаб ва ялпи таклифни мукаммал эластиклигини кўрсатади.

Агар мавжуд бўлган маҳсулотларнинг нархлари даражасида ялпи талаб ва ялпи таклифга тенг бўлса, бозор мувозанат ҳолатига келади (E нуқтаси).

### **3. Халқаро иқтисодиётда халқаро савдода иштирок этувчи ва иштирок этмайдиган товарлар тушунчаси**

Товар деганда савдога қўйиладиган моддий ва номоддий нарсалар йиғиндиси ҳисобланади.

**Товар** – бу маълум бир жамоавий эҳтиёжни қондирадиган ва айирбошлаш учун ишлаб чиқилган, яъни уни бошқа товарларга айирбошлаш жараёнида аниқланадиган қийматга эга бўлган предмет.

Халқаро иқтисодиёт назариясида товар ишлаб чиқариш маҳсули сифатида эмас, балки талаб ва таклиф объекти сифатида муҳим деб

ҳисобланади ва ушбу кучларнинг бири чет элдан таъсир қилади (экспорт ёки импорт).

Миллий иқтисодиётда барча товарлар бозорда сотилади ва сотиб олинади, аммо халқаро иқтисодиётда халқаро савдода қатнашмайдиган товарлар мавжуд. Товарлар чет элга сотилмаслигининг сабаблари сифатида уларнинг рақобатбардош эмаслигини ва уларни ташқи бозорга этказиб бериш имконияти йўқлигини кўриш мумкин.

**Халқаро савдода иштирок этувчи товарлар** – турли хил мамлакатлар ўртасида кўчиб ўтиш қобилиятига эга маҳсулотлар.

**Халқаро савдода иштирок этмайдиган товарлар** – ишлаб чиқилган мамлакатда истеъмол қилинадиган маҳсулотлар.

Халқаро савдода иштирок этмайдиган маҳсулотлар қаторига қурилиш материалларининг кўп қисми ҳамда хизматларнинг кўп турлари киради: таълим, соғлиқни сақлаш, коммунал хизматлар, турар жойни арендаси ва ҳ.қ.

Халқаро савдода иштирок этувчи ва иштирок этмайдиган товарлар ўртасидаги асосий фарқлар қуйидагича:

- халқаро савдода иштирок этувчи товарларнинг нархлари жаҳон бозоридаги таклиф ва талаб тенглиги билан аниқланади. Халқаро савдода иштирок этмайдиган товарларнинг нархлари миллий бозордаги талаб ва таклиф тенглиги билан аниқланади. Ушбу маҳсулотларни бошқа мамлакатлардаги нархларининг ўзгариши аҳамиятга эга эмас.
- халқаро савдода иштирок этувчи товарларнинг ички талаб ва таклифи мувозанатини таъминлаш халқаро савдода иштирок этмайдиган товарларга нисбатан муҳим эмас, чунки ички талабнинг етишмаслиги чет элдаги талаб ошиши орқали, ички таклифнинг етишмаслиги эса чет эл маҳсулотларини этказиб беришнинг кўпайиши орқали компенсация қилиниши мумкин. Халқаро савдода иштирок этмайдиган маҳсулотлар учун ички талаб ва таклиф мувозанатини ушлаб туриш ўта муҳим деб ҳисобланади. Унинг бузилиши салбий ижтимоий-иқтисодий оқибатларга олиб келиши мумкин.

– Халқаро савдода иштирок этувчи товарлар нархларининг даражаси ва динамикаси бошқа мамлакатлардаги ушбу маҳсулотларга бўлган нархлар динамикасига ўхшаш бўлади. Халқаро савдода иштирок этмайдиган товарларнинг ички нархларининг уларнинг бошқа мамлакатлардаги нархларидан кескин фарқи бўлиши мумкин ва уларнинг ўзгариши чет элдаги маҳсулотларнинг нархлари ўзгаришига олиб келмаслиги мумкин.

Товарни халқаро савдода қатнашиш қобилияти транспорт ҳаражатлари ва савдо тўсиқлари мавжудлигига боғлиқ. Агар товарнинг нархи унинг оғирлиги бирлигига нисбатан юқори бўлса, ушбу товар доим халқаро савдода иштирок этувчи деб ҳисобланади (масалан, олтин).

#### **4. Ишлаб чиқариш омилларининг халқаро тақсимоти**

Халқаро иқтисодий пайдо бўлишининг ва ривожланишининг сабаби ва шарти халқаро меҳнат тақсимотининг вужудга келиши ва ривожланишидир.

**Халқаро меҳнат тақсимоти** – мамлакатлар маълум бир маҳсулот ишлаб чиқаришга ихтисослашишини назарда тутатиган мамлакатлараро ижтимоий ҳудудий меҳнат тақсимоти ривожланишининг энг юқори поғонаси.

**Халқаро меҳнат кооперацияси** – халқаро меҳнат тақсимотига асосланган энг юқори самара билан ишлаб чиқарилаётган маҳсулотларни мамлакатлараро айирбошлашдир.

Халқаро меҳнат тақсимоти халқаро меҳнат кооперациясига олиб келади. Халқаро меҳнат тақсимоти ривожланишининг муҳим омили деб бошқа омилларнинг халқаро тақсимоти ҳисобланади. Мамлакат маълум бир маҳсулотни ишлаб чиқаришга ихтисослашганини асосий сабаби унда бошқа мамлакатларга нисбатан ушбу маҳсулотни самаралироқ ишлаб чиқариш учун керакли ишлаб чиқариш омиллари мавжудлигидир.

**Ишлаб чиқариш омилларининг халқаро тақсимоти** – бошқа мамлакатларга нисбатан маълум бир маҳсулотларни самаралироқ ишлаб

чиқариш учун муҳим ҳисобланадиган, турли ҳил мамлакатларда тарихий шаклланган омилларнинг мавжудлиги.

## **5. Жаҳон бозори ва товарларнинг халқаро ҳаракати**

Халқаро меҳнат тақсимоти ва унинг кооперацияси жаҳон бозори вужудга келишига асос солдилар.

Жаҳон бозорининг пайдо бўлиши ички бозордан бошланади. Ички бозорда барча савдога қўйилган маҳсулотлар мамлакат ичида сотилади. Ички бозорнинг вужудга келиши меҳнат тақсимотига асосланган товар хўжалиги тузилишининг энг олдинги босқичига тўғри келади (Қадимги Рим, Қадимги Гретсия, Қадимги Хитой, Миср, Эфиопия).

Пайдо бўлишдан сўнг ички бозорлар ихтисослаша бошладилар. Маҳсулотларнинг миллий бозорлари вужудга келди. Бунда чакана савдо бозорлари улгуржи савдо бозорларидан ажралди, меҳнат, капитал бозорлари пайдо бўлди ва ички бозорнинг бир қисми чет элдаги истеъмолчилар талабларини қондиришга йўналтирилди.

XVI асрдан бошлаб XVIII асрнинг ўртасигача меҳнат тақсимотига асосланган мануфактура маҳсулотларни кўпроқ миқёсда ишлаб чиқариш учун шарт-шароитлар яратиб берилди. Натижада ички бозорлар тўлиб, худудий, давлат, давлатлараро ва халқаро бозорлар ўз ривожини топдилар.

**Расм 1.2. Жаҳон бозорининг вужудга келиши**

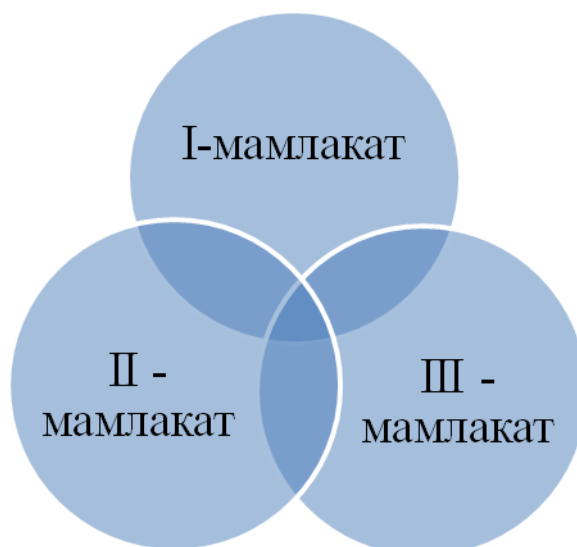

**Халқаро бозор** – чет элдаги бозорлар билан боғланган миллий бозорларнинг бир қисми.

XIX асрнинг биринчи ярмида катта индустриялар пайдо бўлди, ва улар ишлаб чиқарган маҳсулотлар бутун жаҳонда сотилишни талаб қилди. Бунинг натижасида жаҳон бозори вужудга келди ва унинг шаклланиши XIX-XX асрлар поғонасида тугалланди.

**Жаҳон бозори** – халқаро меҳнат ва бошқа омиллар тақсимотига асосланган мамлакатлар ўртасидаги товар-пул муносабатларининг доираси.

Жаҳон бозори мавжудлигининг асосий ташқи белгиларидан бири халқаро савдо ҳисобланади.

**Халқаро савдо** – барча мамлакатларни ташқи савдосининг егиндиси бўлиши, халқаро товар-пул муносабатларининг доираси.

Халқаро савдо иккита йўналишдан иборат (экспорт ва импорт) ва савдо салдоси ҳамда савдо обороти билан ҳарактерланади.

**Экспорт** – маҳсулотни чет элга сотиш.

**Импорт** – маҳсулотни чет элдан сотиб олиш.

**Ташқи савдо салдоси** – экспорт ва импорт қийматининг айирмаси.

**Ташқи савдо айланмаси** – экспорт ва импорт қийматининг суммаси.

Экспорт ва импорт халқаро савдони атрофлича таҳлил қилиш учун қўлланиладиган халқаро маҳсулотлар ҳаракатини ҳарактерлайдиган асосий тушунчалардир.

**Жаҳон бозоридаги мувозанат.** Талаб ва таклиф мувозанати шартидан келиб чиққан ҳолда экспорт ва импорт тушунчаларининг графикдаги кўринишини 1.3-расмда кўрсатилгандек тасаввур қилиш мумкин.

*Шартлар:*

- автаркия ҳолатида битта маҳсулот ишлаб чиқарадиган ва истеъмол қиладиган I ва II мамлакатлар мавжуд.

- I мамлакатдаги маҳсулотга бўлган талаб ва таклиф  $D_I$  ва  $S_I$  ташкил қилади, II мамлакатда эса  $D_{II}$  ва  $S_{II}$ . Горизонтал чизиғи бўйича маҳсулотнинг  $Q_1$ ,

Q2 ишлаб чиқариш ҳажмлари кўрсатилаган, вертикал чизиғи бўйича уларнинг I ва II мамлакатлардаги P1 ва PII нархлари белгиланган.

**Расм 1.3. Жаҳон бозорида талаб ва таклифнинг мувозанати**

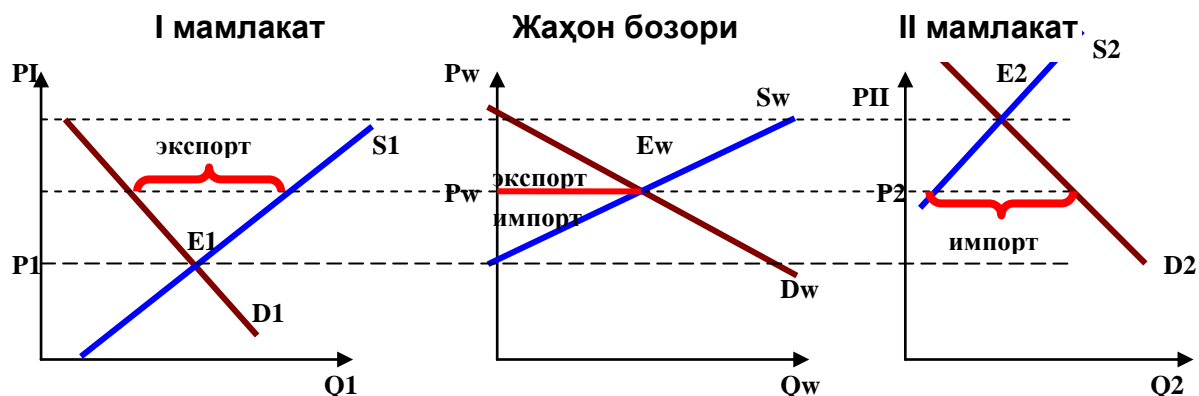

- I мамлакатда маҳсулотга бўлган талаб ва таклифнинг бозор мувозанати E1 нуқтасида эришилади. Ушбу нуқтада маҳсулот нархи P1 га тенг бўлади. Иккинчи мамлакатда эса мувозанат E2 нуқтасида эришилади ва маҳсулот нархи PII га тенг бўлади.

P1 PIIдан кам бўлгани учун, ушбу маҳсулот II мамлакатга нисбатан I мамлакатда арзонроқ бўлади, шунинг учун I мамлакат учун уни II мамлакатга экспорт қилиш фойдали бўлади, II мамлакатга эса уни I мамлакатдан импорт қилиш фойдали бўлади. I ва II мамлакатлар ўртасида ички нархларда фарқ мавжуд бўлгани учун I мамлакатда маҳсулотнинг P1 дан баландроқ бўлган барча нархда унинг таклиф ҳажми талаб ҳажмидан каттароқ бўлади. II мамлакатда маҳсулотнинг PII дан пастроқ бўлган барча нарх даражасида унга бўлган талаб ҳажми унинг таклифидан каттароқ бўлади.

Мамлакатлар савдо муносабатларни ўрнатадилар. Иккита мамлакат мавжуд бўлгани учун I мамлакатдан экспорт қилинаётган маҳсулот миқдори II мамлакат импорт қилаётган маҳсулот миқдorigа тенг бўлиши керак. I мамлакатнинг экспорт ҳажми жаҳон бозоридаги маҳсулотнинг таклифига, II мамлакатнинг импорт ҳажми эса унинг жаҳон бозоридаги талабига тенг бўлади.

Жаҳон бозоридаги мувозанат  $D_w$  ва  $S_w$  чизиқлари кесишган  $E_w$  нуқтасида эришилади ва маҳсулотнинг жаҳон нархи  $P_w$  га тенг бўлади

Келтирилган жаҳон бозорининг оддий модели қисман мувозанат модели деб аталади. Ушбу моделдан фойдаланиш орқали жаҳон бозоридаги маҳсулотнинг талаб ва таклиф орасидаги боғлиқликни, экспорт ва импорт ҳажмларини, маҳсулотнинг жаҳон мувозанат нархини аниқлаш мумкин.

Маҳсулотлар жаҳон бозорининг кенгайиши XIX-XX асрлар поғонасида халқаро иқтисодий муносабатларни кескин ривожланишига олиб келди ва улар маҳсулотларнинг мамлакатлараро айирбошлаш доирасидан чиқиб кета бошладилар. Ишлаб чиқариш кучларининг тез ривожланиши ва молия капитали мавқеининг ошиши жаҳон хўжалиги пайдо бўлишига олиб келди. Жаҳон бозори босқичидан жаҳон хўжалиги босқичига ўтишда нафақат маҳсулотларнинг халқаро ҳаракати, балки ишлаб чиқариш омилларнинг халқаро ҳаракати вужудга келади.

**Жаҳон хўжалиги** – ишлаб чиқариш омиллари билан ўзаро боғлиқ жаҳондаги миллий иқтисодиётларининг йиғиндиси.

Жаҳон бозори каби жаҳон хўжалигининг асоси меҳнат ва бошқа омилларнинг халқаро тақсимотидир. Жаҳон хўжалигининг жаҳон бозоридан фарқи шундан иборатки, у нофақат халқаро маҳсулотлар орқали балки халқаро ишлаб чиқариш омиллари орқали фаолият олиб боради. Шунинг учун у бозор иқтисодиёти ривожланишининг юқорида поғонаси деб ҳисобланади.

Жаҳон хўжалиги миллий ва давлатлараро иқтисодий сиёсат инструментлари орқали тартибга солинади. Жаҳон хўжалиги доирасида алоҳида мамлакатларнинг иқтисодиёти очикроқ ва халқаро иқтисодий ҳамкорликка йўналтирилган бўлади.

## **Саволлар**

1. “Халқаро иқтисодий муносабатлар” фани қандай саволларни ўрганишга йўналтирилган? Ушбу фаннинг предмети нима?



2. –Халқаро иқтисодиёт” фани қандай қисмлардан иборат ва улар қандай саволларни ўрганишга бағишланган?
3. Халқаро иқтисодиётда ялпи талаб ва ялпи таклиф тушунчалари қандай ифодаланади?
4. –Халқаро иқтисодий муносабатлар” фанида товар тушунчаси қандай таърифланади? Ташқи савдода қатнашадиган ва қатнашмайдиган товарларнинг ўртасидаги асосий фарқ нимадан иборат? Уларнинг аниқ мисолларини келтиринг.
5. Халқаро меҳнат тақсимоти, халқаро меҳнат кооперацияси ва ишлаб чиқариш омилларнинг халқаро тақсимоти деганда нимани тушунасиз? Аниқ мисоллар орқали ушбу тушунчалар маъносини ёритиб беринг.
6. Жаҳон бозори тушунчасининг таърифини келтиринг. Унинг асосий хусусиятлари нимадан иборат?
7. Жаҳон нархи шаклланишининг механизми қандай? Қисман мувозанат модели ёрдамида тушунтиринг.
8. Жаҳон хўжалиги деганда нимани тушунасиз? Унинг асосий хусусиятларини санаб ўтинг.

### **Масалалар**

1. Туркия фирмаси Тошкентда меҳмонхона қуряпти. Халқаро иқтисодиёт нуқтаи-назаридан фирма томонидан ишлатилаётган қайси товарлар ташқи савдода иштирок этувчи ва қайсилари иштирок этмайдиган ҳисобланиши мумкин ва нима сабабдан?
2. А мамлакатада бўғдойнинг ички таклиф эгри чизиғи куйидаги тенглама билан аниқланади:  $S = 40 + 8P$ , талаб эгри чизиғи эса куйидаги кўринишга эга:  $D = 120 - 12P$ . Б мамлакатада бўғдойга бўлган талаб ва таклиф функциялари куйидагича:  
 $D' = 200 - 12P$ ,  $S' = 60 + 8P$ .

- a) Автаркия ҳолатида иккала иқтисодиётда бўғдойнинг мувозанат нархларини ва ҳажмларини аниқланг.
- b) Ушбу мамлакатлардан қайси бири экспортёр, қайси бири импортёр бўлади?
- c) Жаҳон нархи қайси чегараларда ўрнатилиши мумкин?
- d) Бўғдойнинг мувозанат жаҳон нархини ва ташқи савдо ҳажмини аниқланг.

## 1.2. МУТЛАҚ АФЗАЛЛИК ВАЗИЯТИ

1. *Бир омилли модел ва ишлаб чиқариш имкониятлари чегараси.*
2. *Нисбий нархлар ва нисбий таклиф.*
3. *Бир омилли моделда халқаро савдо. Мутлақ афзаллик вазияти.*

**Халқаро савдо** назарияси қуйидаги саволларга жавоб излайди:

- Нима учун мамлакатлар бир бири билан савдо муносабатларига киришадилар?
- Жаҳон бозорида маҳсулотлар қандай савдо шартлари билан сотилади?
- Мамлакатлар ўртасида халқаро савдодан олинadиган ютуқлар қандай тақсимланади?
- Ишлаб чиқариш ва истеъмол нуқтаи назаридан ташқи савдодан олинadиган ютуқлар нимадан иборат?

**Халқаро савдонинг вужудга келиш сабаблари**

- Иқтисодий ресурслар мамлакатлар ўртасида бир хил тақсимланмаган, турли хил маҳсулотларнинг ишлаб чиқариши эса ҳар хил технология ва ресурслар комбинациясини талаб қилади. Демак, барча мамлакат халқаро савдода қатнашиб, ишлаб чиқариш харажатлар ўртасидаги фарқдан ютуқ олиши мумкин.
- Халқаро савдода қатнашиш ва маҳсулотларнинг чекланган ассортиментини катта ҳажмда ишлаб чиқариш барча мамлакатга миқёс самарасига эришишга ва маҳсулот таннархини пасайтиришга имконият беради.

Халқаро савдо мамлакатларга ихтисосланишни ривожлантириш, ресурслардан фойдаланиш самарадорлигини ошириш ва шу орқали ишлаб чиқаришни умумий ҳажмини ва халқ фаровонлигини ошириш имкониятини беради.

Ташқи савдо механизмини тушиниш учун турли хил соддалаштирилган моделларни кўриб чиқиш керак.

## 1. Бир омилли модел ва ишлаб чиқариш имкониятлари чегараси

Иқтисодиётга фақат битта омил ишлатилади (меҳнат) ва иккита маҳсулот ишлаб чиқарилади (бўғдой ва гилам). Ишлатилаётган технологиялар ҳар бир соҳадаги меҳнат унумдорлиги, яъни бир маҳсулот бирлигига сарфланадиган меҳнат харажатлари билан (иш вақти соатларида) характерланади:

$a_{LW}$  – бир бирлик тахта ишлаб чиқаришга кетадиган меҳнат харажатлари;

$a_{LC}$  – бир бирлик тахта ишлаб чиқаришга кетадиган меҳнат харажатлари.

Меҳнат бозоридаги умумий таклифга тенг иқтисодиётдаги ишлаб чиқариш ресурслари –  $L$  га тенг.

Иқтисодиётдаги ресурслар чекланган бўлгани учун ишлаб чиқариш имкониятларини ва уларни ишлатишнинг алтернатив вариантларини чегаралари мавжуд бўлади: бир маҳсулотни ишлаб чиқариш ҳажмини кўпайтириш бошқа маҳсулотнинг маълум бир миқдорини ишлаб чиқаришидан воз кечиш деганидир. Ушбу алтернатив вариантлар графикда ишлаб чиқариш имкониятлари чегараси орқали кўрсатилади. Ушбу чегара иккинчи маҳсулотни маълум бир миқдорда ишлаб чиқаришни кўпайтириш тўғрисида қарор қабул қилинганида биринчи маҳсулотни максимал ишлаб чиқариш ҳажмини кўрсатади.

Моделда битта ишлаб чиқариш омили ишлатилгани ва ишлаб чиқариш алтернатив харажатлари ўзгармас бўлгани учун ишлаб чиқариш имкониятларининг чегараси тўғри чизик кўринишда бўлади (1.4 - расм).

Расм 1.4. Ишлаб чиқариш имконияти чизиғи

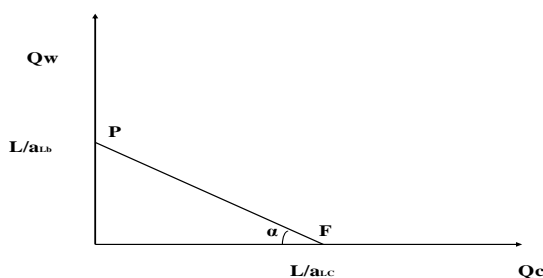

Ишлаб чиқариш имкониятларининг тенгламасини аниқлаймиз:

- $Q_c$  - иқтисодиётда кийим ишлаб чиқаришнинг миқдори;
- $Q_b$  — иқтисодиётда тахта ишлаб чиқаришнинг миқдори;
- $a_{LC}$  — бир бирлик кийим ишлаб чиқаришга сарфланадиган меҳнат ҳаражатлари;
- $a_{Lb}$  — бир бирлик тахта ишлаб чиқаришга сарфланадиган меҳнат ҳаражатлари.

Ишлаб чиқариш имкониятларининг чизиғи иқтисодиётда меҳнат миқдори чекланганлиги билан характерланади. Демак, иқтисодиётдаги ишлаб чиқаришнинг чегаралари қуйидаги тенгсизлик билан аниқланади:

$$a_{Lb} * Q_b + a_{LC} * Q_c \leq L$$

Кийим кўшимча бир бирлик миқдорини ишлаб чиқариш учун тахтанинг қайси миқдорини ишлаб чиқаришдан воз кечиш кераклигини **муқобил (алтернатив) ҳаражатлар** кўрсатади.

Кийимнинг бир бирлигини ишлаб чиқариш учун  $a_{LC}$  соатни ҳаражат қилиш керак. Бир соат давомида эса  $1/a_{Lb}$  бирлик тахта ишлаб чиқариш мумкин. Демак, тахта бирлигидаги кийим ишлаб чиқаришнинг алтернатив ҳаражатлари  $a_{LC}/a_{Lb}$  га тенг.

## 2. Нисбий нархлар ва нисбий таклиф

Ишлаб чиқариш имкониятларининг чегараси иқтисодиёт ишлаб чиқаришга мойил маҳсулотларнинг турли таркибларини кўрсатади. Хозирги пайтда қандай тўплам ишлаб чиқарилиш кераклигини тушуниш учун нархларга қараш керак, яъни иқтисодиётда ишлаб чиқарилаётган иккита маҳсулотнинг нисбий нархини билиш керак (бошқа маҳсулот миқдорида ифодаланган бирон бир маҳсулотнинг нархи).

Рақобатли иқтисодиётда маҳсулотларнинг таклифи индивидуумларнинг ўз даромадларини максималлаштиришга интилишлари билан характерланади. Бир омилли иқтисодиётда маҳсулотларнинг таклифи юқорироқ иш хақи олиш мақсадида соҳалар ўртасида меҳнат ресурсларини кўчиб ўтиши билан характерланади.

Фараз қилайлик,  $P_b$  – тахта нархи,  $P_c$  – кийим нархи. Бир бирлик кийимни ишлаб чиқариш учун  $a_{LC}$  соат иш вақти талаб қилинади; моделда фойда олиш ҳолати кўрилмайди, демак, бир соат учун тўланадиган иш хақи ушбу соат давомида ишчи ишлаб чиқарадиган маҳсулот миқдорининг таннархига тенг бўлади, яъни  $P_c/a_{LC} = W_c$ .

Бир бирлик тахта ишлаб чиқариш учун  $a_{Lb}$  соатни сарф қилиш керак, демак, ушбу соҳадаги бир соат давомида тўланадиган иш хақи  $P_d/a_{Lb} = W_w$  га тенг бўлади.

Агар  $P_c/P_b > a_{LC}/a_{Lb}$  (1) бўлса, кийим ишлаб чиқаришда иш хақи юқорироқ бўлади, агар  $P_c/P_b < a_{LC}/a_{Lb}$  бўлса (2), тахта ишлаб чиқаришда иш хақи юқорироқ бўлади. Барча ишчилар иш хақи юқори бўлган соҳада ишлашни хоҳлайди, шунинг учун иқтисодиёт агар биринчи ҳолат кузатилса кийим ишлаб чиқаришга ихтисослашади, иккинчи ҳолат кузатилса – тахта ишлаб чиқаришга ихтисослашади.

Кийимнинг нисбий нархи унинг ишлаб чиқариш ҳаражатларидан юқорироқ бўлса, иқтисодиёт бутунлай ушбу маҳсулотни ишлаб чиқаришга ихтисослашади ва аксинча, агар тахтанинг нисбий нархи унинг алтернатив ҳаражатларидан пастроқ бўлса, иқтисодиёт бутунлай тахта ишлаб чиқаришга ихтисослашади.

Ташқи савдо муносабатлари ўрнатилмаган ҳолда иқтисодиёт иккала маҳсулотни ишлаб чиқаришга мажбур бўлади.  $P_c/P_b = a_{LC}/a_{Lb}$  бўлганида, яъни кийимнинг нисбий нархи унинг ишлаб чиқаришнинг алтернатив ҳаражатларига тенг бўлганида, иқтисодиёт иккала маҳсулотни ишлаб чиқаради.

Алтернатив ҳаражатлар тахта ва кийим бирлигига кетадиган меҳнат ҳаражатлари нисбатига тенг бўлгани сабабли оддий кийимнинг меҳнат назарияси асосида қуйидагича хулоса қилиш мумкин: ташқи савдо муносабатлари ўрнатилмаган ҳолда маҳсулотларнинг нисбий нархлари

уларнинг бир бирлигини ишлаб чиқариш учун кетадиган нисбий меҳнат ҳаражатларига, яъни уларни ишлаб чиқаришнинг алтернатив ҳаражатларига тенг бўлади.

### **3. Бир омилли моделда халқаро савдо. Мутлақ афзаллик вазияти**

XVIII аср охири – XIX аср бошида Адам Смит ва кейинчалик Давид Рикардо халқаро савдо асосларини тадқиқ қилдилар. Уларнинг ишлари ўша пайтдаги кенг тарқалган меркантилизм доктринасига жавоб сифатида яратилган эди.

Меркантилизм халқаро савдони миллат бойлигини кўпайтиришнинг асосий негизи деб ҳисоблаган. Улар миллат катта даромад олиши учун савдони давлат томонидан бошқаруви керак деб таъкидлаган. Меркантилизмнинг асосий ғояси мамлакат бойлиги унда мавжуд бўлган олтин ва кумуш миқдорига асосланган деган фикрга таянган. Шунинг учун маҳсулотнинг экспорти давлат учун фойдали, импорти эса зарар деб ҳисобланган. Шу сабабли ҳукуматлар солиқлар киритиш орқали импортни чеклаган ва экспортни молиялаштирган.

Меркантилистлар бир мамлакатнинг халқаро савдо балансининг мусбат салдоси бошқа мамлакатнинг ташқи савдо балансининг манфий салдосига тенг булиши кераклиги сабабли бир миллат бошқа миллат ҳисобидан бойиб кетиши мумкин деб ҳисоблаган.

Адам Смит ўзининг “Халқлар фаровонлигининг табиати ва сабаблари ҳақидаги тадқиқот” китобида (1776 й.) мамлакатлар халқаро савдони эркин ривожланишига интилиши кераклигини кўрсатади, чунки экспорт қилувчи мамлакат ҳам, импорт қилувчи мамлакат ҳам халқаро савдодан ютуқ олиши мумкин. А. Смит фикрича, миллат фаровонлиги мамлакатлар тўплаган олтин миқдори билан эмас, балки уларнинг тайёр маҳсулот ва хизматлар ишлаб чиқариш қобилиятлари билан аниқланади. Шунинг учун ҳукуматнинг асосий вазифаси халқаро меҳнат тақсимоти асосида ташқи савдони ва ишлаб чиқаришни ривожлантиришдир. Ушбу ҳолатда ишлатилаётган ресурсларнинг

самарадорлиги кўтарилади ва халқаро савдода иштирок этаётган миллатлар фаровонлиги ошади.

А.Смит назариясига кўра, халқаро савдонинг иқтисодий асосида ишлаб чиқариш ҳаражатлари ўртасидаги фарқ ётади. Ушбу фарқнинг асосий сабаби ишлаб чиқариш омилларнинг унумдорлигидаги фарқлардир ва улар табиий ва вужудга келтирилган афзалликларга боғлиқдир. Шунинг учун ҳар бир мамлакат ишлаб чиқаришда мутлақ афзалликга эга, яъни ҳар бир мамлакатда бошқа мамлакатларга нисбатан камроқ ҳаражатлар билан ишлаб чиқара оладиган маҳсулот топилади.

### **Мутлақ афзаллик вазияти**

Фараз қиламиз, иккита мамлакат мавжуд: Ватан ва Хориж. Ҳар бир мамлакат битта ишлаб чиқариш омилига (меҳнат) эга ва иккита маҳсулот ишлаб чиқара олади: кийим ва тахта. Ватанда меҳнат таклифи –  $L$ , кийим ва тахтанинг бир бирлигини ишлаб чиқариш учун сарфланадиган меҳнат ҳаражатлари эса –  $a_{LC}$  ва  $a_{Lь}$ . Хорижда эса меҳнат таклифи  $L^*$ , бир бирлик кийим ва тахта ишлаб чиқариш учун сарфланадиган меҳнат ҳаражатлари –  $a^*_{LC}$  ва  $a^*_{Lь}$ .

Қуйидаги шартни қабул қиламиз:

$a_{LC} < a^*_{LC}$  ва  $a_{Lь} > a^*_{Lь}$ , яъни бир бирлик кийим ишлаб чиқариш учун сарфланадиган меҳнат ҳаражатлари Ватанда Хорижга нисбатан камроқ бўлсин. Бир бирлик тахта ишлаб чиқаришга сарфланадиган меҳнат ҳаражатлари эса Хорижда Ватандагига нисбатан камроқ бўлсин.

Рақобатли иқтисодиётда маҳсулотларнинг нархлари уларни ишлаб чиқариш учун сарфланадиган ҳаражатлар орқали аниқланиши сабабли, Ватанда Хорижга нисбатан тахта қимматроқ, кийим эса арзонроқ туради. Бу дегани, Ватан кийим ишлаб чиқаришда мутлақ афзалликка, Хориж эса тахта ишлаб чиқаришда мутлақ афзалликка эга бўлади.

Мутлақ афзалликлар моделининг шартлари:



- Иккита мамлакат иккита маҳсулот ишлаб чиқарилади;
- Ишлаб чиқаришда битта омил ишлатилади – меҳнат;
- Меҳнат ресурсларидан тўлиқ фойдаланилади (тўлиқ бандлик);
- Ишлаб чиқариш омиллари тармоқлараро эркин ҳаракатга қилишади;
- Ишлаб чиқариш омиллари мамлакатлар ўртасида кўчиб ўта олмайди;
- Мамлакатлар иқтисодиётида эркин рақобат кузатилади;
- Миқдос самараси мавжуд эмас;
- Мамлакатлардаги ишлаб чиқариш технологиялари ҳар ҳил;
- Транспорт ҳаражатлар йўқ;
- Халқаро савдода тўсиқлар йўқ.

*Мутлақ афзаллик вазияти* – агар бир мамлакат бошқа мамлакатга нисбатан ҳар бир ҳаражат бирлигига кўпроқ ишлаб чиқарадиган маҳсулот бўлса, мамлакат бу маҳсулотни ишлаб чиқаришда мутлақ афзалликка эга бўлади. Мамлакатлар камроқ ҳаражатлар билан ишлаб чиқариладиган маҳсулотларни (ишлаб чиқаришда мутлақ афзалликга эга бўлган маҳсулотларни) экспорт қиладилар ва бошқа мамлакатлар камроқ ҳаражатлар билан ишлаб чиқарадиган маҳсулотларни (уларнинг савдо ҳамкорлари ишлаб чиқаришда мутлақ афзалликга эга маҳсулотларни) импорт қиладилар.

Бошқа сўзлар билан айтганда, бирон бир мамлакат бир меҳнат бирлигини ишлатган ҳолда бошқа мамлакатга нисбатан кўпроқ миқдорда ишлаб чиқариладиган маҳсулотни экспорт қилади ва нисбатан камроқ миқдорда ишлаб чиқариладиган маҳсулотни импорт қилади.

Ёпиқ иқтисодиёт шароитида ҳар бир мамлакат ўзи ишлаб чиқарган маҳсулотларни истеъмол қилади ва нисбий нархлар ишлаб чиқаришнинг нисбий ҳаражатлари билан белгиланади, истеъмолнинг максимал ҳажми ишлаб чиқариш имкониятлари чизиқлари билан белгиланади.

*Миқдорий мисол.* Фараз қилайлик, жаҳон иқтисодиёти икки мамлакатдан – Ватан ва Хориждан ташкил топган ва ҳар бир мамлакатда бошқа мамлакатга нисбатан камроқ ҳаражатлар билан ишлаб чиқариш мумкин бўлган товар мавжуд.

Ватанда шундай арзон товар кийим, Хорижда эса тахта деб фараз қилайлик. Ватанда бир бирлик харажатлар ҳисобига 50 бирлик кийим, ёки 25 бирлик тахта, ёки шу чегара ичида бу икки маҳсулотнинг хоҳлаган бирикмасини (комбинациясини) ишлаб чиқариш мумкин бўлсин, Хорижда эса бир бирлик харажат эвазига 40 бирлик кийим, ёки 100 бирлик тахта, ёки шу чегара ичида бу икки маҳсулотнинг хоҳлаган бирикмасини ишлаб чиқариш мумкин бўлсин (1.4 - расм).

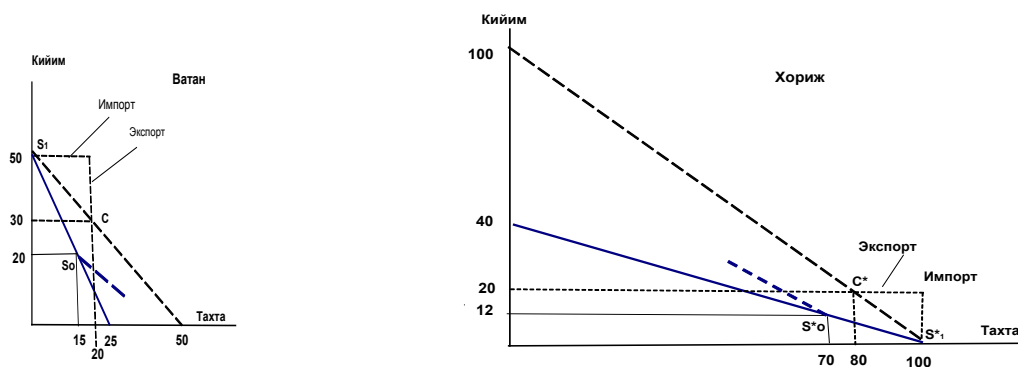

**Расм 1.4. Мутлақ афзаллик ва ташқи савдодан фойда олиш**

Бундай шароитда кийим ва тахта маҳсулотларини максимал истеъмол қилиш ҳажми ҳар бир мамлакатда ишлаб чиқариш имкониятлари чизиклари орқали тавсифланади (1.4 - расмдаги қалин чизиклар). Бу ерда альтернатив харажатлар доимий деб ҳисобланганлиги сабабли ишлаб чиқариш имкониятлари чизиклари тўғри чизиклардан иборат.

Бизнинг мисолимизда Ватан кийим ишлаб чиқаришда, Хориж эса тахта ишлаб чиқаришда мутлақ афзалликка эга.

Халқаро савдо алоқалари ўрнатилмасдан олдин ҳар бир мамлакат фақат ўзи ишлаб чиқарган маҳсулотини истеъмол қилиши мумкин ва ички бозорда бу маҳсулотларнинг нисбий нархлари уларни нисбий ишлаб чиқариш харажатлари билан аниқланади. Бизнинг мисолимизда Ватанда 1 бирлик кийим баҳоси 0,5 бирлик тахтага тенг бўлса, Хорижда 1 бирлик кийим баҳоси 2,5 бирлик тахтага тенг. Демак, Хорижда кийимнинг нисбий баҳоси Ватандагига нисбатан 5 баробар юқори, Ватанда эса тахтанинг нисбий баҳоси 5 баробар юқори.

Савдо алоқалари ўрнатиладиган бўлса ташқи савдо оқимлари йўналишлари ишлаб чиқариш харажатлари нисбатлари билан белгиланади: Ватанга кийим экспорт қилиш ва тахта импорт қилиш фойда келтирса, Хорижга эса тахта экспорт қилиш ва кийим импорт қилиш фойда келтиради.

Халқаро савдо ўзаро манфаатли бўлиши учун ташқи бозорда маҳсулотнинг нархи худди шу маҳсулотни экспорт қилувчи мамлакатдаги ички мувозанат нархидан юқори ва импорт қилувчи мамлакатникидан паст бўлиши керак. Бизнинг мисолизимизда кийимнинг жаҳон бозоридаги нархи қуйидаги чегараларда ўрнатилиши керак:

0,5 бирлик тахта < 1 кийим < 2,5 бирлик тахта

Агар жаҳон бозорида нарх, айтайлик, 1 бирлик кийим = 1 бирлик тахта бўладиган бўлса, унда кийим ва тахтани истеъмол қилишнинг максимал ҳажми савдо имкониятлари йўналишлари бўйича аниқланади (1.4 - расмда узилувчан чизиқлар). Ушбу чизиқларнинг қиялиги дунё бозорида кийим ва тахтанинг нархлари нисбати билан белгиланади. Мамлакатларнинг ташқи савдодан олинладиган фойдлари уларнинг истеъмолини кўпайиши билан характерланади. Истеъмол эса икка сабабга кўра кўпайиши мумкин:

1. Истеъмол таркибининг ўзгариши;
2. Ишлаб чиқаришга ихтисослашиш.

Биринчи ҳолда ихтисослашиш рўй бермайди ва мамлакатларда талаб таркиби билан белгиланадиган ишлаб чиқариш таркиби ўзгармай қолади. Айтайлик, Ватанда ишлаб чиқариш таркиби унинг ишлаб чиқариш имкониятлари чизиғида ётган  $S_0$  нуқта билан, Хорижда эса  $S^*_1$  нуқта билан аниқланади (1.4 - расм) деб фараз қилайлик. Ўзининг афзалликка эга бўлган маҳсулотининг бир қисмини ташқи бозорда сотиш орқали мамлакат бошқа товарни кўпроқ сотиб олиши ва истеъмол қилиши мумкин. Истеъмол таркибини шу тарзда ўзгартириш орқали мамлакат, ишлаб чиқариш таркиби ўзгармаган тақдирда ҳам ишлаб чиқариш имкониятлари чегарасидан ташқарига чиқиб, истеъмол ҳажмини кўпайтиради.

Иккала мамлакат ҳам ўзлари учун афзалликка эга бўлган маҳсулотларни ихтисослашадиган бўлсалар, улар бундан ҳам кўп фойда олишлари мумкин. Бундай ҳолда ҳар икки мамлакат ҳам кийим, ҳам тахта истеъмолини кўпайтириши мумкин (масалан, 1.4 - расмда Ватан учун С нукта, Хориж учун С\* нукта). Бу эса ҳар бир мамлакат қайси маҳсулотни ишлаб чиқаришда мутлақ афзалликка эга бўлса, шу соҳада ишлаб чиқаришга ихтисослашиши, бу маҳсулотнинг бир қисмини экспорт қилиши ва бошқа мамлакат мутлақ афзалликка эга бўлган маҳсулотларни импорт қилиши натижасида истеъмолини кўпайтириши мумкинлигини, ташқи савдо унда қатнашадиган барча мамлакатларга фойда келтиришини кўрсатади.

### **Саволлар**

1. Халқаро савдо назарияси қандай саволларга жавоб беришга ҳаракат қилади? Халқаро савдо назарияси бўйича мамлакатлар ўртасида савдо муносабатлари вужудга келишининг асосий сабаблари нимадан иборат?
2. Бир омилли моделда ишлаб чиқариш имкониятлари нимани кўрсатади?
3. Муқобил харажатлар деганда нимани тушунасиз? Уни аниқ мисол орқали тушунтириб беришга ҳаракат қилинг.
4. Нима учун бир омилли моделда автаркия ҳолатида мамлакатдаги ишлаб чиқарилаётган маҳсулотларнинг нисбий нархлари уларнинг муқобил харажатларига тенг бўлади?
5. Меркантилизм назариясининг асосий ғоялари нимадан иборат бўлган? Ушбу назарияга қарши чиққан Адам Смитнинг фикри бўйича, халқаро савдонинг иқтисодий асоси сифатида нима тушунилади?
6. Мутлақ афзалликлар назариясининг асосий шартлари ва хулосалари нимадан иборат?

### **Масала**

Фараз қилайлик, А ва Б мамлакатлари фақат иккита товар ишлаб чиқаради: мева ва шакар. Бу товарларни меъерий харажатлари ўзгармайди, ишлаб чиқариш учун кетадиган харажатлар эса қуйидаги жадвалда келтирилган.

Мамлакат	1 тонна мева ишлаб чиқариш харажатлари	1 тонна шакар ишлаб чиқариш харажатлари
А	150	50
Б	120	60

а) А мамлакати мева ишлаб чиқаришда мутлақ афзалликка эгами?

б) Б мамлакати шакар ишлаб чиқаришда мутлақ афзалликка эгами?

в) Эркин савдо шароитида А ва Б мамлакатлари қайси товарни экспорт қилади ва қайси товарни импорт қилади?

г) А ва Б мамлакатлари ўртасида эркин савдо алоқалари ўрнатилса, мева ва шакарнинг жаҳон бозоридаги нархлар нисбати қайси чегараларда ўрнатилиши керак?

### 1.3. НИСБИЙ АФЗАЛЛИК ВАЗИЯТИ

#### 1. *Нисбий афзаллик вазияти*

#### 2. *Кўп маҳсулотли моделда нисбий афзаллик*

##### 1. Нисбий афзаллик вазияти

А. Смит каби Д. Рикардо ҳам бозордаги таклифга катта аҳамият берган. Унинг фикрича, халқаро савдо асоси сифатида мамлакатлар ўртасида мавжуд бўлган ишлаб чиқариш ҳаражатларидаги фарқлар ётади. Ушбу фарқлар табиий ва вужудга келтирилган афзалликлардан келиб чиқадиган ишлаб чиқариш омиллари унумдорлигидаги фарқлар оқибатидир. Аммо А. Смитдан фарқли, Д. Рикардо нисбий афзалликларнинг аҳамиятига урғу берган.

Д. Рикардо ишлаб чиққан *нисбий афзаллик тамойилига* мувофиқ, бир мамлакат ўз савдо ҳамкорига нисбатан барча маҳсулотларни ишлаб чиқаришда мутлақ афзалликка эга бўлса ҳам, ўзаро манфаатли халқаро савдо учун асос қолади. Ёпиқ иқтисодиёт шароитида мамлакатлар ўртасидаги нархлар нисбатида тафовутлар сақланиб қолар экан, ҳар бир мамлакат нисбий афзалликка эга бўлган маҳсулот топилади. Бошқача сўзлар билан айтганда, мамлакатларда савдо алоқалари ўрнатилишидан олдин нархлар нисбати фарқ қиладиган бўлса, ҳар бир мамлакатда шундай маҳсулот топиладики, бу маҳсулотни ишлаб чиқариш бошқа маҳсулотларни ишлаб чиқаришга нисбатан кўпроқ фойда келтиради. Мамлакат нисбий афзалликка эга бўлган маҳсулотни экспорт қилиш ва иккинчи мамлакат нисбий афзалликка эга бўлган маҳсулотни импорт қилиш орқали фойда олади ва ташқи савдода иштирок этган ҳар бир мамлакат халқи истеъмоли кўпаяди ва фаровонлиги ошади.

Фараз қилайлик, жаҳон хўжалиги икки мамлакат иқтисодиётдан иборат: Ватан ва Хориж. Ушбу иқтисодиётлар битта ишлаб чиқариш омилини – меҳнатни ишлатган ҳолда икки турли маҳсулот ишлаб чиқаради: кийим ва тахта.

**aLC** – бир бирлик кийим ишлаб чиқаришга сарфланадиган меҳнат ҳаражатлари;

**aLь** – бир бирлик тахта ишлаб чиқаришга сарфланадиган меҳнат ҳаражатлари;

**L** – Ватанда меҳнат таклифи;

**L\*** - Хорижда меҳнат таклифи;

**a\*LC** – Хорижда бир бирлик кийим ишлаб чиқаришга сарфланадиган меҳнат ҳаражатлари;

**a\*Lь** – Хорижда бир бирлик тахта ишлаб чиқаришга сарфланадиган меҳнат ҳаражатлари.

Фараз қиламиз:

$$aLC/aLь < aLC*/aLь* \text{ ёки } aLC/aLC* < aLь/aLь*,$$

яъни бир бирлик кийим ишлаб чиқаришга кетадиган меҳнат ҳаражатларининг бир бирлик тахта ишлаб чиқариш учун сарфланадиган меҳнат ҳаражатларига нисбати Ватанда Хорижга нисбатан паст. Демак, Ватанда кийим ишлаб чиқариш соҳасида меҳнат унумдорлиги тахта ишлаб чиқариш соҳасига нисбатан юқорирак. Бошқа сўзлар билан айтганда, Ватан кийим ишлаб чиқаришда нисбий афзалликка эга.

Ташқи савдо муносабатлари ўрнатилишидан олдин иккала мамлакатда тахта ва кийимнинг нисбий нархлари маҳсулот бирлигини ишлаб чиқаришга кетадиган меҳнат ҳаражатлари билан аниқланади. Ватан учун кийимнинг нисбий нархи **aLC/aLь** га, Хориж учун эса **aLC\*/aLь\***га тенг бўлади.

Моделга ташқи савдо киритилса, нархлар фақат ички омиллар билан аниқланмайди. Агар **aLC/aLь < aLC\*/aLь\*** бўлса, Ватан учун Хорижга кийимни экспорт қилиш ва у ердан тахтани импорт қилиш фойдалидир. Аммо бу жараён чексиз эмас. Хорижнинг кийим импортига ва Ватаннинг чет эл тахтасига бўлган эҳтиёжлари қондирилган сари нисбий нархлар тенглаша бошлайди. Ушбу тенглашув мамлакатлар ташқи савдога киришганидан сўнг жаҳон нархлари қандай бўлишини аниқлашга имконият яратади.

Мамлакатларнинг ҳар бири нисбий афзалликка эга маҳсулот ишлаб чиқаришга бутунлай ихтисослашадиган бўлсалар, савдо натижасида жаҳон бозоридаги маҳсулотнинг нисбий нархи унинг экспорт қилувчи давлатдаги нисбий нархидан баландроқ ва импорт қилувчи давлатдаги нисбий нархидан пастроқ даражада ўрнатилади:

$$a_{LC}/a_{Lb} < P_c/P_b < a_{LC}^*/a_{Lb}^*,$$

бу ерда  $P_c$  – кийимнинг жаҳон бозоридаги баҳоси,

$P_b$  – тахтанинг жаҳон бозоридаги баҳоси.

*Нисбий афзаллик вазияти* – агар мамлакатлар бошқа мамлакатларга нисбатан пастроқ нисбий ҳаражатлар билан ишлаб чиқариладиган маҳсулотларни ишлаб чиқаришига ихтисослашсалар, ташқи савдо иккала мамлакат учун ўзаро манфаатли бўлади.

*Рақамли мисол.* Фараз қилайлик, Ватанда олдингидек бир бирлик ҳаражатлар ҳисобига 50 бирлик кийим, ёки 25 бирлик тахта, ёки шу чегара ичида бу икки маҳсулотнинг хоҳлаган бирикмасини (комбинациясини) ишлаб чиқариш мумкин бўлсин. Хорижда эса бир бирлик ҳаражат эвазига 67 бирлик кийим, ёки 100 бирлик тахта, ёки шу чегара ичида бу икки маҳсулотнинг хоҳлаган бирикмасини ишлаб чиқариш мумкин бўлсин (1.5 - расм).

Экспорт

### **Расм 1.5. Нисбий афзаллик ва ташқи савдодан фойда олиш**

Кийим ишлаб чиқаришнинг муқобил ҳаражатлари Ватанда  $a_{LC}/a_{LW} = 1/2$ , Хорижда  $a_{LC}^*/a_{LW}^* = 1,5$ . Ташқи савдо таъқиқланган шароитда ҳар бир



мамлакат ўзи ишлаб чиқарган маҳсулотни истеъмол қилади. 1.5 – расмда бу вазият узлуксиз қалин чизиқ билан белгиланган. Фараз қилайлик, Ватанда истеъмолчилар дидлари шундайки, ишлаб чиқариш имкониятларидан келиб чиқиб 20 бирлик кийим ва 15 бирлик тахта ишлаб чиқарилади ва истеъмол қилинади. Хорижда эса 16 бирлик кийим ва 76 бирлик тахта ишлаб чиқарилади ва истеъмол қилинади.

Ватанда иккала маҳсулотни ҳам ишлаб чиқариш Хорижга нисбатан кўпроқ меҳнат сарфлашни талаб қилсада, ташқи савдо алоқаларининг ўрнатилиш ҳар икки мамлакатнинг истеъмол имкониятларини кенгайтиради. Хорижда тахтанинг баҳоси, Ватанда эса кийимнинг баҳоси нисбатан арзонлиги сабабли Ватан кийимларни экспорт ва тахтани импорт қила бошлайди. Ташқи савдонинг ривожланиши ҳар икки мамлакатда бу икки товар нисбий нархининг тенглашувига олиб келади. Жаҳон бозорида нисбий нарх  $1/2 < (P_c/P_w)_{world} < 1,5$  чегарасида ўрнатилади. Худди мутлақ афзаллик вазиятидагидек, ҳар икки мамлакат учун битта маҳсулот ишлаб чиқаришга ихтисослашиш, бу маҳсулотнинг бир қисмини экспорт қилиш ва бошқа маҳсулотни импорт қилиш истеъмолни ва халқ фаровонлигини ошириш имконини беради. Ватан учун бундай маҳсулот кийим бўлса, Хориж учун тахтадир.

Фараз қилайлик жаҳон бозорида нархлар нисбати 1 бирлик кийим = 1 бирлик тахта даражасида ўрнатилди. Бундай шароитда ташқи савдо алоқалари ўрнатилиш ва ҳар бир мамлакат нисбий афзалликка эга бўлган маҳсулотни ишлаб чиқаришга тўлиқ ихтисослашиш натижасида Ватанда истеъмол ҳажми  $S_0$  дан  $S$  га, Хорижда эса  $S^*$  дан  $S^*$  гача кўпаяди. Ватан 50 бирлик кийим ишлаб чиқаради, унинг 30 бирлигини истеъмол қилади, 20 бирлигини экспорт қилади ва 20 бирлик тахта импорт қилади. Хориж эса тўлиқ тахта ишлаб чиқаришга ихтисослашади ва 100 бирлик тахта ишлаб чиқаради, унинг 80 бирлигини ўзи истеъмол қилади, 20 бирлигини экспорт қилади ва 20 бирлик кийим импорт қилади. Кўриниб турибдики, мамлакатларнинг нисбий афзалликка эга бўлган маҳсулотини ишлаб чиқаришга ихтисослашиш ва ташқи

савдо алоқалари ўрнатиш ҳар бир мамлакатда истеъмол ҳажмини кўпайтириш имконини бермоқда.

Ҳар бир мамлакат нисбий афзалликка эга маҳсулотни ишлаб чиқаришга ихтисослашса, уни жаҳон бозорида сотса ва бошқа мамлакатлар нисбий афзалликка эга маҳсулотларни импорт қилса, ҳар бир мамлакатда ва жаҳон хўжалигида чекланган ресурсларни ишлатиш самараси ошади, ишлаб чиқаришнинг ва истеъмолнинг умумий ҳажмини кўпаяди.

Демак, ташқи савдодан олинадиган ютуқ мутлақ афзалликка эмас, балки нисбий афзалликка асосланади. Мутлақ афзаллик нисбий афзалликнинг махсус ҳолати ҳисобланиб, нисбий афзаллик мутлақ афзалликка нисбатан кенгроқ тушунчадир ва мутлақ афзалликка нисбий афзалликнинг таркибий қисмидир.

### **3. Кўп маҳсулотли моделда нисбий афзаллик**

Нисбий афзаллик вазиятини кўриб чиқишда жаҳон хўжалиги фақат икки мамлакат иқтисодиётидан ташкил топган ва бу икки мамлакат бири бири билан фақат икки товар билан савдо қилади деб фараз қилган эдик. Албатта, бу жуда ҳам соддалаштирилган ёндашув. Ҳаётда, бир томондан, ҳар бир мамлакат жуда кўп сонли бошқа мамлакатлар билан савдо алоқалари олиб борса, иккинчи томондан ҳар бир мамлакат жуда кўп сонли маҳсулотларни экспорт ва импорт қилади.

Биз кўриб чиқаётган икки мамлакат икки хил маҳсулотни эмас, бизга маълум бўлмаган кўп сонли маҳсулотларни ишлаб чиқаради ва уларнинг сони 1 дан  $N$  гача деб фараз қилайлик. Олдингидек, ҳар бир товарнинг қиймати уни ишлаб чиқариш учун сарф қилинган меҳнат сарфи билан характерланади, яъни  $i$  товарнинг қиймати  $A_i$  га тенг. Ҳар бир мамлакат учун ҳар бир товарнинг нисбий баҳосини бошқа товарни ишлаб чиқариш учун сарф қилинган вақт билангина эмас, балки худди шундай товарни хорижий мамлакатда ишлаб чиқариш учун сарф қилинган вақт орқали ҳам ҳисоблаш мумкин, яъни  $A/A^*$ . Энди барча ишлаб чиқариладиган товарларни 1 дан  $N$  гача шундай тарзда

жойлаштириб чиқиш керакки, ҳар бир кейинги товарнинг нисбий баҳоси олдингисидан катта бўлсин:

$$A_1/A_1^* < A_2/A_2^* < A_3/A_3^* < \dots A_n/A_n^*$$

Шундай қилиб, биз нисбий баҳоси ўсиб боровчи товарлар қаторига эга бўламиз. Савдо алоқалари ўрнатилгандан кейин қайси мамлакат қандай маҳсулотни ишлаб чиқаришга ихтисослашишини қандай билиш мумкин? Буни аниқлаш учун нисбий афзаллик моделида ягона ишлаб чиқариш омили ҳисобланган иш кучи қийматининг икки мамлакатдаги нисбатини билиш зарур. Фараз қилайлик  $W$  – Ватанда бир бирлик иш кучи қиймати,  $W^*$  – Хорижда бир бирлик иш кучи қиймати, уларнинг нисбати эса  $W/W^*$ . Ватанда  $i$  товарни ишлаб чиқариш харажатларини топиш учун шу товарни ишлаб чиқариш зарур бўлган иш вақтини бир бирлик иш вақти қийматига кўпайтириш керак:  $A_iW$ , Хорижда шу маҳсулотни ишлаб чиқариш харажатларини топиш учун, ўз навбатида,  $A_i^*W^*$  ни топиш керак.

Агар Ватанда  $i$  товарни ишлаб чиқариш харажатлари Хориждагидан паст бўлса, яъни  $A_iW < A_i^*W^*$  бўлса, Ватанда бу товар арзонроқ бўлади. Бу тенгсизликни икки томонини ҳам  $A_iW^*$  га бўлиб, агар  $W/W^* < A_i/A_i^*$  булса,  $i$  товар Ватанда ишлаб чиқарилишини топиш мумкин. Худди шундай, агар  $A_iW > A_i^*W^*$  шарти бажарилса, бу товар Хорижда арзонроқ бўлади. Тенгсизликнинг икки томонини  $A_iW^*$  га бўлиб, агар  $W/W^* < A_i/A_i^*$  шарти бажарилса, бу товар Хорижда ишлаб чиқарилади. Бошқа сўз билан айтганда, қайси мамлакатда нисбий ойлик паст бўлса, яъни товар арзонроқ ишлаб чиқарилса, ўша ерда бу товар ишлаб чиқарилади.

Шундай қилиб,  $A_i/A_i^*$  қаторли нисбий иш ҳақи харажатлари учун  $W/W^*$  фарқлаш чизиғи ролини ўтайди. Унинг чап томонида Ватан ишлаб чиқарадиган, ўнг томонида эса Хориж ихтисослашадиган товарлар жойлашади. Агар қандайдир товар учун нисбий меҳнат харажатлари нисбий иш ҳақиға тенг бўлса, бу товар иккала мамлакатда ҳам ишлаб чиқарилади.

Юқорида келтирилган фикрлар ва таҳлил усули кўп сонли мамлакатлар ташқи савдосини таҳлил қилишда ҳам қулланилиши мумкин. Бирор бир

мамлакат кўп сонли хорижий мамлакатлар билан ташқи савдо алоқаларини олиб боаётган бўлса, қолган барча мамлакатларни –хорижий давлатлар” гуруҳига киритиш мумкин. Нисбий харажатларнинг барча тамойиллари икки мамлакат ўртасидаги ташқи савдо алоқаларини ўрганиш учун ҳам, бир мамлакатнинг кўп сонли хорижий мамлакатлар билан ҳам ташқи савдо алоқаларини ўрганиш учун ҳам тўғри келади.

### **Саволлар**

1. Мамлакатларнинг нисбий афзалликлари қандай аниқланади? Аниқ мисол орқали тушунтириб беринг.
2. Бирон бир маҳсулотнинг жаҳондаги нисбий таклифи чизиғи қандай шаклланади?
3. Маҳсулотнинг жаҳон нисбий нархи қайси даражада ўрнатилганда мамлакатлар нисбий афзалликка эга бўлган маҳсулотларни ишлаб чиқаришга ихтисослашади?
4. Ташқи савдодан олинadиган мамлакатларнинг ютуғи нимадан иборат? Мисол орқали тушунтириб беринг.
5. Нисбий афзаллик назариясини кўп маҳсулотли моделга кўллашнинг хусусиятлари қандай?

### **Масалалар**

1. Миллий иқтисодиёт 1200 киши меҳнат ресурсларига эга ва олма ва банан ишлаб чиқаради. Олма ишлаб чиқаришнинг меҳнат харажатлари 3га, банан ишлаб чиқаришнинг меҳнат харажатлари 2га тенг. Чет эл иқтисодиётда 800 киши меҳнат ресурслари мавжуд. Олма ишлаб чиқаришнинг меҳнат харажатлари 5га, банан ишлаб чиқаришнинг меҳнат харажатлари 1га тенг.
  - 1) Мамлакатларнинг ишлаб чиқариш имкониятлари чизиғини кўрсатинг.
  - 2) Иккала мамлакатларда олма ва банан ишлаб чиқаришнинг муқобил (нисбий) харажатларини аниқланг.
  - 3) Олманинг жаҳон нисбий таклифи чизиғини график орқали кўрсатинг.

2. Мехнат ресурсларини тўлиқ ишлатган ҳолда Россия X товарни 60 бирлигини ва U товарни ҳам 60 бирлигини максимал ишлаб чиқара олади. Автаркия ҳолатида Россияда X товарнинг ишлаб чиқариш ва истеъмол ҳажмлари 48 бирлигини, U товарни эса 12 бирлигини ташкил қилади.

Мехнат ресурсларини тўлиқ ишлатган ҳолда Қозоғистон X товарни 20 бирлигини ва U товарни ҳам 40 бирлигини максимал ишлаб чиқара олади. Автаркия ҳолатида Қозоғистонда X товарнинг ишлаб чиқариш ва истеъмол ҳажмлари 48 бирлигини, U товарни эса 12 бирлигини ташкил қилади.

а) Мамлакатларнинг нисбий афзалликларини аниқланг.

б) Мамлакатларнинг тўлиқ ихтисослашиши натижасида X ва U маҳсулотларни жаҳондаги ишлаб чиқариш ҳажмларининг ўсишини аниқланг.

с) X ва U товарларнинг жаҳон нархлари қайси ораликда ўрнатилиши мумкин? Фараз қиламиз, жаҳон нархи  $X=1,5U$  ва савдо ҳажми  $4X=6U$ . Мамлакатлар ташқи савдодан оладиган ютуғини аниқланг.

3. Фараз қиламиз, пишлоқга (x маҳсулоти) ва винога (y маҳсулоти) бўлган ишлаб чиқариш имкониятлари Молдовада куйидаги кўринишга эга:  $2x + y = 40$ , Швейцарияда эса куйидагича:  $x + 3y = 90$ .

Жаҳон нархи: 1 пишлоқ бирлиги = 1 вино бирлиги.

а) Молдова ва Швейцария қайси маҳсулотларни ишлаб чиқаришга ихтисослашиши керак?

б) Барча ҳисоб-китобларни амалга ошириб, куйидаги жадвални тўлдиринг.

Мамлакат	Ишлаб чиқариш	экспорт- импорт	Истеъмол	Истеъмол ўсиши
Ихтисослашишдан олдин (автаркия ҳолатида)				
Молдова:				
пишлоқ (x)			12	
вино (y)				
Швейцария:				

пишлоқ (x)				
вино (y)	15			
Ихтисослашишдан кейин (эркин савдо шароитида)				
Молдова:				
пишлоқ (x)				
вино (y)				
Швейцария:				
пишлоқ (x)				
вино (y)			20	

## 1.4. ТАШҚИ САВДОНИНГ СТАНДАРТ МОДЕЛИ

1. *Ташқи савдонинг стандарт модели ва ундаги асосий боғлиқлар.*
2. *Ўсиб борувчи нисбий ҳаражатлар шароитида ташқи савдо.*
3. *Стандарт моделида ташқи савдодан олинадиган ютуқ.*

### 1. Ташқи савдонинг стандарт модели ва ундаги асосий боғлиқликлар

Барча маълум бўлган ташқи савдонинг моделлари қуйидаги умумий хусусиятларга эга:

1. Иқтисодиётнинг ишлаб чиқариш салоҳияти ишлаб чиқариш имкониятлари чегараси билан изоҳланади. Мамлакатлардаги ушбу чегаралар ўртасидаги фарқлари савдо муносабатлари ўрнатилиши учун туртки бўлади.

2. Мамлакатларнинг ишлаб чиқариш имкониятлари умумий нисбий таклиф ҳарактерини белгилайди.

3. Жаҳон бозоридаги мувозанат жаҳон нисбий талаб ва жаҳон нисбий таклиф орқали аниқланади.

Шу боис барча ташқи савдонинг моделларини бир умумий моделнинг хусусий ҳолатлари деб ҳисобласа бўлади. Ушбу *ташқи савдонинг стандарт модели* орқали халқаро иқтисодиётни кўп муаммоларининг таҳлилини қилиш мумкин.

Ташқи савдонинг стандарт модели тўртта муҳим ўзаро боғлиқлар асосида қурилган:

1. Ишлаб чиқариш имкониятлари чегараси ва нисбий таклиф чизиғи ўртасидаги боғлиқлик;

2. Нисбий нархлар ва талаб ўртасидаги боғлиқлик;

3. Жаҳон мувозанат нархи ва нисбий таклиф ва талаб ўртасидаги боғлиқлик;

4. Мамлакат фаровонлиги ва савдо шартлари ўртасидаги боғлиқлик (мамлакат экспорт маҳсулотлари нархларининг импорт маҳсулотлари нархларига нисбати  $P_{exp}/P_{imp}$ ).

Барча ўзаро боғлиқликни алоҳида кўриб чиқамиз.

## Мамлакатнинг ишлаб чиқариш имкониятлари ва нисбий таклиф

Фараз қиламиз, иккита мамлакатда иккита маҳсулот ишлаб чиқарилади – озиқ-овқат ва мато, ишлаб чиқариш имкониятлари чегараси эса каварик эгри чизиқ кўринишга эга. Иқтисодиёт ишлаб чиқариш ҳажмини  $Q$  нуқтасида таъминлаб беради. Ушбу нуқта берилган шартларда мумкин бўлган энг юқори жойда жойлашган тенг қиймат чизигига тегишли бўлади (1.6 - расм).

Расм 1.6. Стандарт моделида ишлаб чиқариш имкониятларининг чегараси

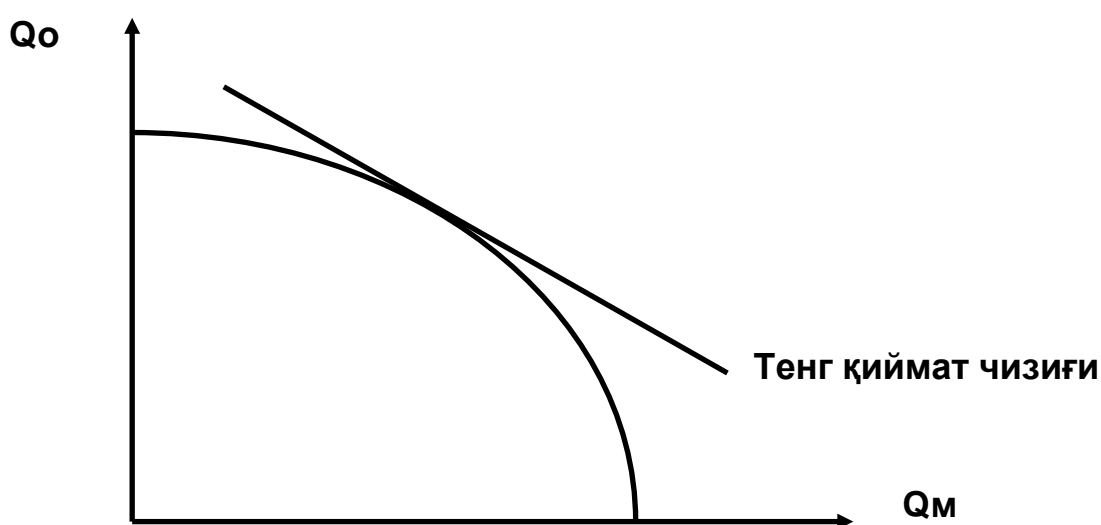

Жорий ишлаб чиқариш ҳажмига тўғри келадиган ишлаб чиқариш имкониятлари чегарасидаги нуқта мато нархининг озиқ-овқат нархига нисбатига боғлиқ  $P_M/P_0$ . Микроиқтисодиётнинг асосий хулосалардан бири шундан иборатки, монополия ва бошқа салбий омиллар таъсирига дуч келмаган бозор иқтисодиёти ишлаб чиқариш нуқтаи назаридан самарали деб ҳисобланади, яъни у барча берилган бозор нархлари белгиларида ўз маҳсулотининг қийматини максималлаштиради.

$$P_M * Q_M + P_0 * Q_0 \rightarrow \max$$

Ишлаб чиқарилган маҳсулотнинг нисбий нархи графикда тенг қиймат чизиги орқали кўрсатилади. Ушбу чизиқларда ишлаб чиқарилган маҳсулотларнинг қиймати ўзгармас бўлиб қолади. Ушбу чизиқларнинг ҳар бири қуйидаги тенглама билан аниқланади:

$$P_M * Q_M + P_0 * Q_0 = V,$$



$$Q_0 = V / P_0 - (P_M / P_0) * Q_M \text{ ёки}$$

$$Q_M = V / P_M - (P_0 / P_M) * Q_0, \text{ бу ерда}$$

$V$  – иқтисодиётда ишлаб чиқарилган маҳсулотларнинг нархи.

$V$  қанчалик катта бўлса тенг қиймат чизиғи шунча юқорироқ жойлашган бўлади. Тенг қиймат чизиғининг эгилиш коэффициенти «-» белги билан олинган матонинг нисбий нархига тенг бўлади.

Иқтисодиёт унда мумкин бўлган энг катта ишлаб чиқарилаётган маҳсулотнинг қийматини  $Q$  нуқтасида таъминлайди. Ушбу нуқтада тенг қиймат чизиғи ишлаб чиқариш имкониятлари чегарасига уринма бўлади.

Матонинг нисбий нархи кўтарилса олдинги ҳолатга нисбатан тенг қиймат чизиғининг эгилиш бурчаги каттарок бўлади.

$P_M/P_0$  катталашishi иқтисодиётни кўпроқ мато ва камроқ озиқ-овқат ишлаб чиқаришга мажбурлайди.  $P_M/P_0$  катталашганда матони ишлаб чиқариш миқдори кўпаяди (1.7 - расм).

**Расм 1.7. Матонинг нисбий нархи ўзгаришининг ишлаб чиқариш таркибига таъсири**

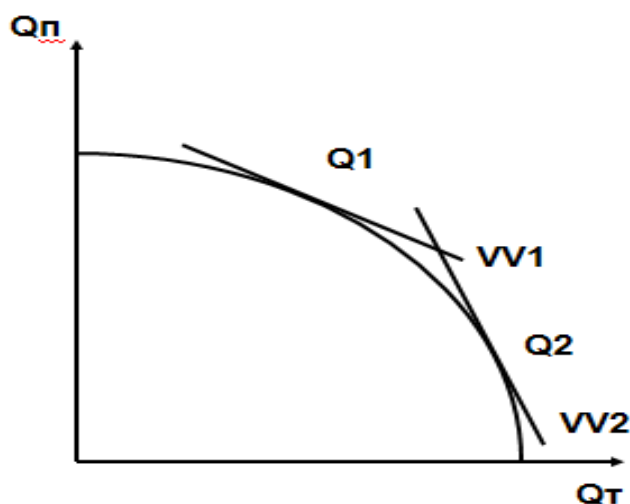

### Нисбий нархлар ва талаб

Бизнинг моделимизда иқтисодиётдаги талабнинг қиймати ишлаб чиқариш қийматига тенг бўлиши керак:

$$P_M * Q_M + P_0 * Q_0 = P_M * D_M + P_0 * D_0 = V,$$

$D_M$  ва  $D_0$  – истеъмол ҳажмлари.

Шундай қилиб, ишлаб чиқариш ва истеъмол ҳажмлари битта тенг қиймат чизиғи билан аниқланиши керак (1.8 - расм).

**Расм 1.8. Стандарт моделида ишлаб чиқариш, истеъмол ва савдо**

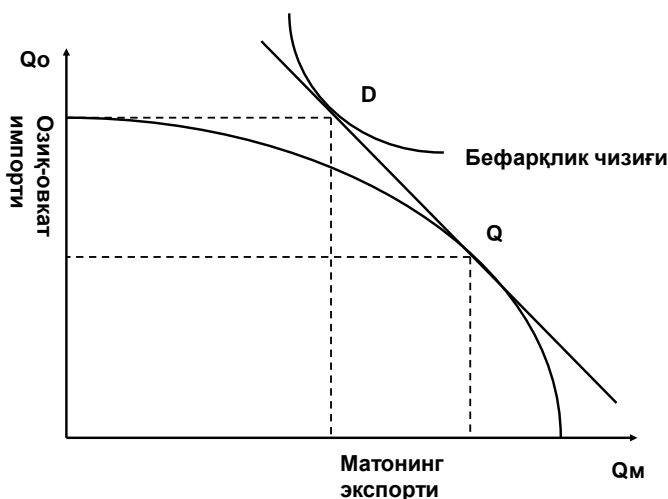

Ушбу графикда ( $Q_m - D_m$ ) матонинг экспорт ҳажмини билдиради, ( $Q_o - D_o$ ) эса озиқ-овқатнинг импорт миқдорини кўрсатади.

Тенг қиймат чизиғидаги нуқтани танлаш истеъмолчилар дидларига боғлиқ бўлади. Истеъмолчиларнинг дидлари графикда бефарқлик чизиқлари орқали кўрсатилиши мумкин. Ушбу чизиқларнинг ҳар бири истеъмолчиларни тенг даражада қониқтирадиган мато ва озиқ-овқат комбинациясини аниқлайди.

Иқтисодиёт энг катта фаровонлик даражаси эришилганига тўғри келадиган тенг қиймат чизиғининг нуқтасида талабни таъминлашга ҳаракат қилади. У иқтисодиёт эриша оладиган энг юқори бефарқлик чизиғига тенг қиймат чизиғи уринма бўлган нуқтада жойлашган бўлади.

Иқтисодиёт янги юқорироқ бефарқлик чизиғига ўтди, демак унинг фаровонлиги ўсди (1.9 - расм).

Ушбу ҳолат иқтисодиёт матони экспорт қилувчиси бўлгани учун кузатилади. Матонинг нисбий нархи кўтарилганда, иқтисодиёт матонинг барча экспорт миқдорига нисбатан кўпроқ озиқ-овқат миқдорини импорт қилиш имкониятига эга бўлади. Шундай қилиб, экспорт маҳсулотининг юқорироқ нисбий нархи мамлакат учун афзаллик ҳисобланади.

### Расм 1.9. Матонинг нисбий нархи ўсишининг оқибатлари

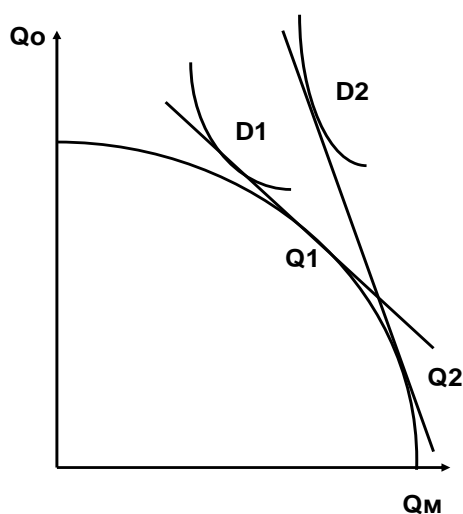

$P_m/P_o$  ўсганда иқтисодиёт кўпроқ мато ва камроқ озиқ-овқат ишлаб чиқара бошлайди  $Q_1 \rightarrow Q_2$ . Тенг қиймат чизиғи  $VV_1$ дан  $VV_2$ га силжиди. Истеъмол эса  $D_1$ дан  $D_2$ га ўтади.

Иккинчидан, нисбий нархнинг ўзгариши озиқ-овқат миқдори кўпайиши ва мато миқдори камайиши тарафига бефарқлик чизиғи бўйлаб силжишга олиб келади.

Фаровонликни ошириш даромад самарасига тўғри келади (бефарқлик чизиғининг силжиши); барча берилган фаровонлик даражасида истеъмолнинг ўзгариши – ўрнини босиш самарасига тўғри келади (бефарқлик чизиғи бўйлаб силжиш).

Даромад самараси иккала маҳсулотнинг истеъмол ҳажмини кўпайтиришга интилади. Ўрнини босиш самараси иқтисодиётни кўпроқ озиқ-овқат ва камроқ мато истеъмол қилишга мажбурлайди.

**Хулоса:** экспорт маҳсулотининг нисбий нархи ошганда мамлакатнинг фаровонлик даражаси ошади, камайганда эса – пасаяди.

#### Нисбий жаҳон нархларини аниқлаш

Фараз қиламиз, жаҳон иқтисодиёти иккита иқтисодиётдан иборат: Миллий иқтисодиёт (матони экспорт қилади) ва Чет эл иқтисодиёти (озиқ-овқатни экспорт қилади).

– Миллий иқтисодиётнинг ташқи савдо шarti –  $P_m/P_o$ .

- Чет эл иқтисодиётининг ташқи савдо шarti –  $P_o/P_m$ .
- $Q_m$  и  $Q_o$  – Миллий иқтисодиётда ишлаб чиқарилган мато ва озиқ-овқат миқдори.
- $Q_m^*$  и  $Q_o^*$  - Чет эл иқтисодиётида ишлаб чиқарилган мато ва озиқ-овқат миқдори.

Ташқи савдо натижасида матонинг нисбий нархи ( $P_m/P_o$ ) ошиши унинг нисбий таклифи ( $Q_m/Q_o$ ) кўпайишига олиб келади, аммо унга бўлган нисбий талабнинг ( $D_m/D_o$ ) камайиши кузатилади.

Матонинг нисбий жаҳон таклифи унга бўлган нисбий жаҳон талабига тенг бўлган ( $RS=RD$ ) нуқтада матонинг жаҳон нисбий нархини ( $P_m/P_o$ )world аниқлаймиз (1.10 - расм).

**Расм 1.10. Жаҳон нисбий таклифи талаби**

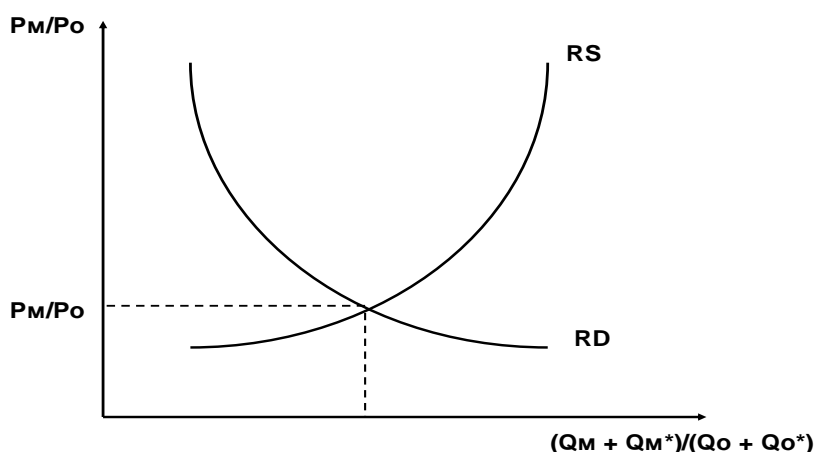

## 2. Ўсиб борувчи нисбий ҳаражатлар шароитида ташқи савдо

Стандарт модели ўсиб борувчи нисбий ҳаражатлар шартидан келиб чиқади.

*Ўсиб борувчи нисбий ҳаражатлар* – иккинчи маҳсулотнинг кўшимча бирлигини ишлаб чиқариш учун биринчи маҳсулотнинг ўсиб борувчи миқдорини ишлаб чиқаришдан воз кечиш керак.

Иккита маҳсулот ишлаб чиқарадиган иккита мамлакатлар иқтисодиётини кўриб чиқамиз.

Мамлакатларнинг эҳтиёжларини максимал қондириш ва максимал ишлаб чиқариш ҳажмлари ташқи савдо алоқалари ўрнатилишидан олдин мамлакатларда А ва А' нуқталарида бўлади (1.11 - расм). Биринчи мамлакатда ишлаб чиқариладиган биринчи товарнинг нисбий нархи  $\frac{1}{4}$  га тенг, иккинчи мамлакатда ишлаб чиқариладиган биринчи товарнинг нисбий нархи 4 га тенг. Демак, биринчи мамлакат 1 маҳсулот бўйича нисбий афзалликка эга, иккинчи мамлакат эса 2 маҳсулот бўйича нисбий афзалликка эга.

**Расм 1.11. Ташқи савдога киришишдан олдин мамлакатлардаги ишлаб чиқариш таркиби ва нархлар нисбати**

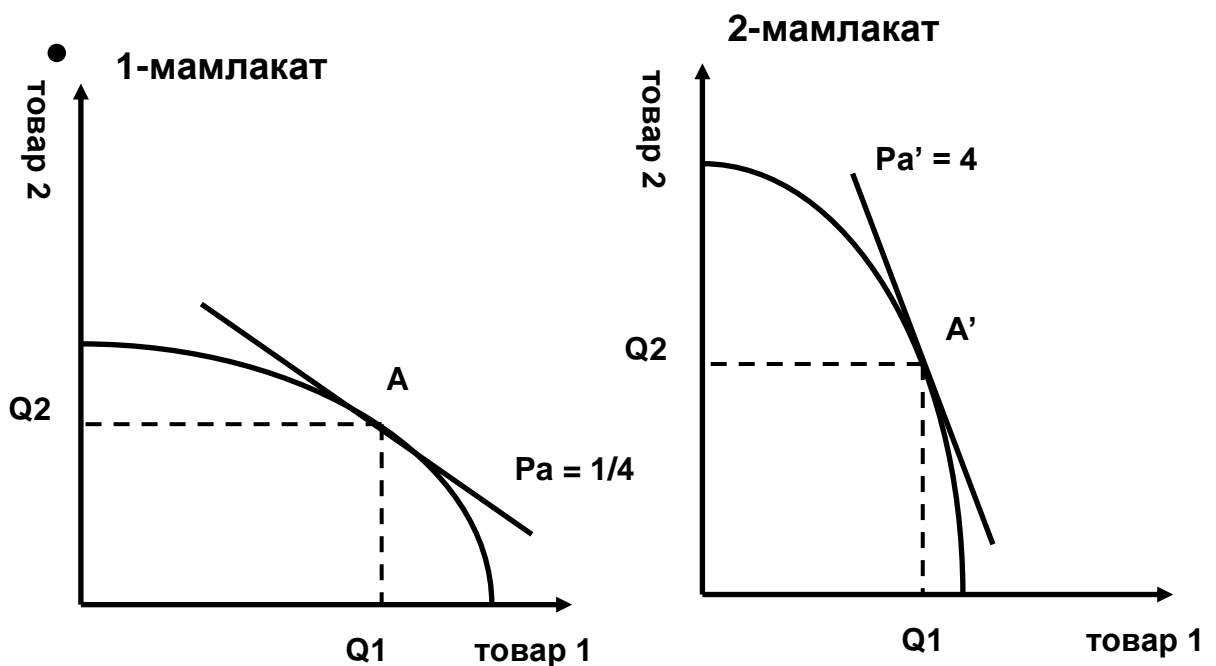

Биринчи мамлакат 1 - маҳсулотни ишлаб чиқаришга ихтисослашади ва уни ишлаб чиқаришни кўпайтиради, 2 маҳсулотни ишлаб чиқаришни камайтириб (ишлаб чиқариш А нуқтадан В нуқтага кўчади).

Иккинчи мамлакат 2 - маҳсулотни ишлаб чиқаришга ихтисослашади ва уни ишлаб чиқаришни кўпайтириб, 1 маҳсулотни ишлаб чиқаришни камайтиради (ишлаб чиқариш А' нуқтасидан В' нуқтасига кўчади). Ушбу жараён мамлакатдаги нисбий нархлар тенглашгунгача давом этади (1.12- расм).

Биринчи товарнинг нисбий жаҳон нархи унинг мамлакатлардаги бўлган нисбий нархлари оралиғида бўлади.

**Расм 1.12. Ташқи савдо ўрнатилгандан кейин мамлакатлардаги ишлаб чиқариш таркиби ва нархлар нисбати**

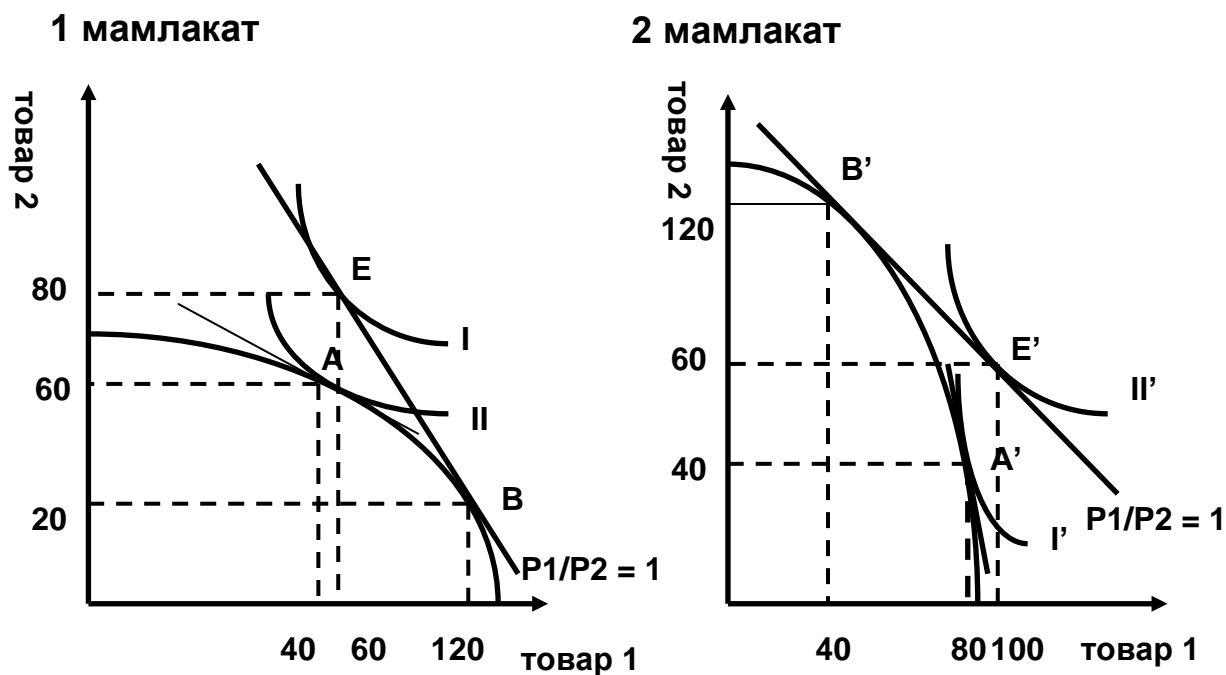

$(P1/P2)_{1 \text{ мамл.}} < (P1/P2)_w < (P1/P2)_{2 \text{ мамл.}}$

$1/4 < (P1/P2)_w < 4$

$(P1/P2)_w = 1.$

**Биринчи мамлакат:**

Ҳолат	Ишлаб чиқариш ҳажми	Истеъмол ҳажми	Экспорт/Импорт
Савдодан олдин	S1 = 40, S2 = 60	D1 = 40, D2 = 60	Qexp=0, Qimp=0
Савдодан кейин	S1 = 120, S2 = 20	D1 = 60, D2 = 80 $\Delta D1=20, \Delta D2=20$	Qexp=60, Qimp=60

**Иккинчи мамлакат:**

Ҳолат	Ишлаб чиқариш ҳажми	Истеъмол ҳажми	Экспорт/Импорт
Савдодан олдин	S1 = 80, S2 = 40	D1 = 80, D2 = 40	Qexp=0, Qimp=0
Савдодан кейин	S1 = 40, S2 = 120	D1 = 100, D2 = 60 $\Delta D1=20, \Delta D2=20$	Qexp=60, Qimp=60

Бэфарқлик чизиғи янги II даражага кўчиб ўтади ва тенг қиймат чизиғи билан E нуқтасида уринади, ушбу нуқтада биринчи мамлакат 1 ва 2 маҳсулотни 20 бирликка кўпроқ истеъмол қила олади. Ушбу жараён 2 мамлакатда ҳам кузатилади. Шундай қилиб, иккала мамлакатнинг фаровонлиги кўтарилади.

Ташқи савдо натижасида мамлакат битта маҳсулотни ишлаб чиқаришга бутунлай ихтисослашмайди. Ўзаро савдодаги мувозанат нархи мамлакатларнинг бутунлай ихтисослашишидан олдин ўрнатилади. Ушбу нархга эришилганидан кейин янада ихтисослашиш иқтисодий маъносини йўқотади.

### 3. Стандарт моделда ташқи савдодан олинадиган ютуқ

Стандарт моделдаги ташқи савдодан олинадиган ютуқ айирбошлаш ютуғи ва ихтисослашув ютуғидан иборат.

**Айирбошлашдан олинадиган ютуқ** – мамлакатнинг фақат савдо муносабатларига киришганидан олинадиган ютуғи.

**Расм 1.13. Ташқи савдодан олинадиган ютуқ**

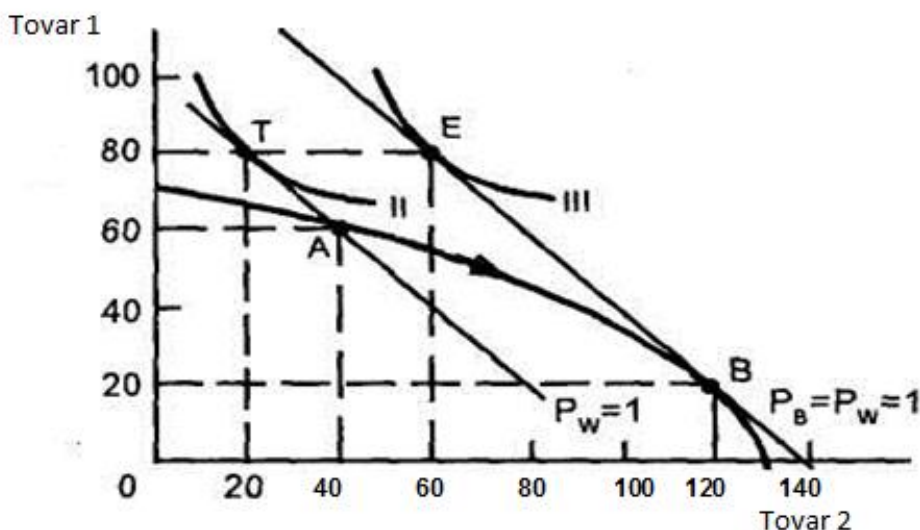

Биринчи мамлакат 2 - товарни ишлаб чиқаришга ихтисослашмайди, ишлаб чиқариш A нуқтасида бўлади. Жаҳон нархи  $P_w = 1$ . Биринчи мамлакат 2 - товарнинг 40 бирлигини ишлаб чиқариб, 20 бирлигини экспорт қилади ва 20 бирлигини ўзи истеъмол қилади. Биринчи товарнинг 60 бирлигини ишлаб

чиқариб, яна 20 бирлигини импорт қилади ва бу товарнинг 80 бирлигини истеъмол қилади.

Истеъмол А нуктасидан Т нуктасига силжийди, яъни автаркия ҳолатига нисбатан фаровонлик даражаси кўтарилади (1.13 - расм).

**Ихтисослашувдан олинadиган ютуқ** – савдо алоқалари ўрнатилиши натижасида мамлакат нисбий афзалликка эга маҳсулотларни ишлаб чиқаришга ихтисослашганидан келиб чиқадиган ютуқ.

Биринчи мамлакат 2 - маҳсулотни ишлаб чиқаришга ихтисослашади. Ишлаб чиқариш А нуктасидан В нуктасига кўчади. Биринчи мамлакат 2-товарнинг 120 бирлигини ишлаб чиқариб, 60 бирлигини экспорт қилади ва 60 бирлигини ўзи истеъмол қилади. Биринчи товарнинг 20 бирлигини ишлаб чиқариб, 80 бирлигини истеъмол қилади ва 60 бирлигини импорт қилади.

Истеъмол Т нуктасидан Е нуктасига силжийди, яъни ихтисослашув натижасида фаровонлик даражаси янада кўтарилади (1.13 - расм).

### **Саволлар**

1. Ташқи савдонинг стандарт моделининг хусусиятлари нимадан иборат?
2. Ташқи савдонинг стандарт моделида мамлакатнинг ишлаб чиқариш имкониятлари чизиғи қандай кўринишга эга ва нима учун? Ишлаб чиқариш имкониятлари чизиғига уринма бўлмиш тенг қиймати чизиғи нимани кўрсатади?
3. Бирон бир маҳсулотнинг нисбий нархи ошиши мамлакатдаги ишлаб чиқариш тузилмасига қандай таъсир этади?
4. Ташқи савдонинг стандарти моделида истеъмол ҳажми қандай чизиқ орқали графикда ифодаланади? Иқтисодиётда энг катта фаровонлик даражасини ифодаловчи нукта графикда қаерда жойлашган бўлади?
5. Мамлакат ташқи савдога киришиши натижасида унинг фаровонлик даражаси нима учун кўтарилади? Ташқи савдодан олинadиган ютуқ нимадан иборат бўлади?



6. Ташқи савдонинг стандарт моделида маҳсулотнинг нисбий жаҳон нархи қандай аниқланади?
7. Ўсиб боровчи нисбий харажатлар деганида нима тушинилади? Мисол орқали ўсиб боровчи нисбий харажатлар шaroитида ташқи савдо ривожланишини тушунтириб беринг.
8. Ўсиб боровчи муқобил харажатлар шaroитида ташқи савдодан олинadиган ютуқ нимадан иборат? Юқоридаги мисол давоми сифатида тушунтириб беринг.

## **1.5. ИШЛАБ ЧИҚАРИШ РЕСУРСЛАРИ ВА ТАШҚИ САВДО: ХЕКШЕР-ОЛИН МОДЕЛИ**

- 1. Хекшер-Олин назариясининг шартлари*
- 2. Хекшер-Олин назарияси*
- 3. Хекшер-Олин-Самуэлсон назарияси*
- 4. Хекшер-Олин моделини эмпирик текшириш. Леонтъев парадокси*

### **1. Хекшер-Олин назариясининг шартлари**

Давид Рикардо моделига биноан мамлакатларнинг нисбий афзалликлари фақат мамлакатлар ўртасидаги меҳнат унумдорлигидаги фарқлардан келиб чиқиши мумкин. Ҳақиқий ҳаётда ташқи савдони асосида мамлакатлардаги мавжуд бўлган ресурслар ўртасидаги фарқ ётади.

Ресурсларни ташқи савдодаги ролини тушунтириш учун ташқи савдо фақат ресурслар ўртасидаги фарқларга боғлиқ бўлган моделни кўриб чиқамиз. Ушбу модел бўйича нисбий афзаллик мамлакатнинг ресурс салоҳияти (ишлаб чиқариш омилининг нисбий таклифи бошқа мамлакатга нисбатан кўплиги) ва технология (ишлаб чиқариш жараёнида маълум бир омилни бошқа омилга нисбатан кўпроқ миқдорда ишлатилиши) ўзаро ҳаракати орқали вужудга келади.

Халқаро савдо ривожланишини мамлакатларнинг ресурс салоҳиятидаги фарқлари билан боғлайдиган назария умумий халқаро иқтисодиёт назариясида асосийлардан бири ҳисобланади. Уни икки шведиялик иқтисодчи Эли Хекшер ва Бертил Олин ишлаб чиққан, шунинг учун у Хекшер-Олин назарияси ёки ишлаб чиқариш омилларининг нисбати назарияси деб номланади.

*Хекшер-Олин назариясининг шартлари.* Иқтисодиётда иккита ишлаб чиқариш омилини сарфлашни талаб қиладиган иккита маҳсулот ишлаб чиқарилади. Ишлаб чиқариш омиллари соҳалараро ҳаракатга эга, аммо мамлакатлараро ҳаракат қила олмайди.

Фараз қиламиз, иқтисодиётда иккита маҳсулот ишлаб чиқарилади: мато ва озиқ-овқат. Иккала маҳсулотни ишлаб чиқариш учун иккита ишлаб чиқариш омилини сарфлаш керак – меҳнатни (иш вақти соатида ўлчанадиган) ва ерни (гектарда ўлчанадиган).

Иккала маҳсулотни ишлаб чиқариш технологияси доимий коэффициентлар билан тасвирланади, яъни барча маҳсулот учун уни ягона ишлаб чиқариш усули мавжуд.

Иккала маҳсулотни ишлаб чиқаришда меҳнат ва ер ҳар қил пропорцияларда сарфланади. Фараз қиламиз, матони ишлаб чиқариш кўпроқ меҳнат ресурси сарфланишини талаб қилади, яъни озиқ-овқатга нисбатан бир ер бирлигига кўпроқ меҳнат миқдори ишлатилишини талаб қилади. Шу боис, озиқ-овқат ишлаб чиқаришни кўпроқ ер ресурси сарфланишини талаб қилади деб ҳисобласа мумкин.

Қуйидаги ўлчамларни киритамиз:

**aTC** – 1 м матони ишлаб чиқариш учун сарфланадиган ер гектари сони.

**aLC** – 1 м матони ишлаб чиқариш учун сарфланадиган меҳнат соати сони.

**aTF** – 1 кг озиқ-овқатни ишлаб чиқариш учун сарфланадиган ер гектари сони.

**aLF** – 1 кг озиқ-овқатни ишлаб чиқариш учун сарфланадиган меҳнат соати сони.

**L** – иқтисодиётдаги меҳнатнинг умумий таклифи.

**T** – иқтисодиётдаги ернинг умумий таклифи.

Матони ишлаб чиқаришда озиқ-овқатни ишлаб чиқаришга нисбатан кўпроқ меҳнат ва камроқ ер ресурслари сарфланади. Шундай қилиб,

$$aLC/aTC > aLF/aTF \text{ ёки } aLC/aLF > aTC/aTF$$

**Омилни нисбатан кўпроқ ишлатиши** – маълум бир маҳсулотни ишлаб чиқаришдаги омилларнинг нисбий ҳаражатлари кўрсаткичи.

Маҳсулотни ишлаб чиқаришдаги омилларнинг умумий ҳаражатлари уларнинг иқтисодиётдаги таклифидан кўпроқ бўлиши мумкин эмас.

$$aLC*Q_C + aLF*Q_F \leq L$$

$$a_{TC} \cdot Q_C + a_{TF} \cdot Q_F \leq T$$

Меҳнат ва ернинг чекланган таклифлари ўз навбатда ишлаб чиқариш имкониятларининг чегараларини белгилайди (1.14-расм).

**Расм 1.14. Ишлаб чиқариш имкониятлари чегараси**

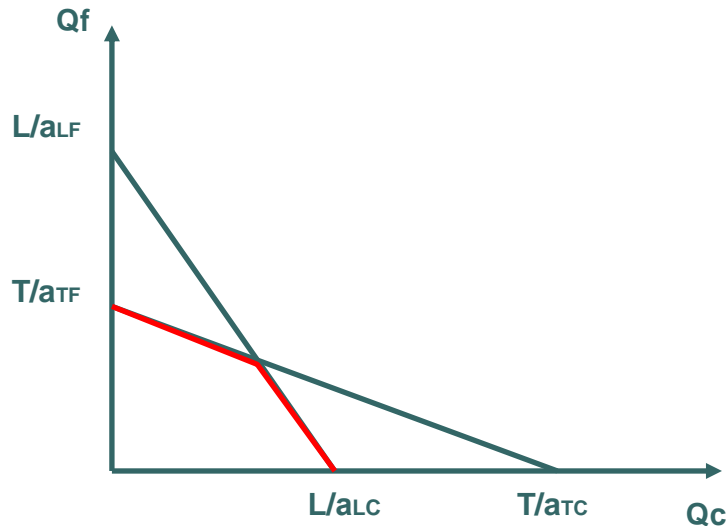

Ресурслардаги ўзгариш хўжаликнинг у ёки бу маҳсулотларни ишлаб чиқариш имкониятларига турлича таъсир эта олади. Масалан, ер таклифининг ўсиши иқтисодиётнинг озиқ-овқат ишлаб чиқаришдаги имкониятларини мато ишлаб чиқариш имкониятларига нисбатан кўпроқ даражада оширади. Меҳнат таклифининг ўсиши эса озиқ-овқат ишлаб чиқаришга нисбатан мато ишлаб имкониятларини кўпроқ кенгайтиради.

Ер таклифининг ўсиши озиқ-овқат ишлаб чиқаришни непропорционал кўпайтиради, худда шундай меҳнат таклифининг ўсиши мато ишлаб чиқаришни кўпайтиради. Бошқа сўзлар билан айтганда, ер билан кўпроқ таъминланган иқтисодиёт меҳнат ресурслари билан кўпроқ таъминланган иқтисодиётга нисбатан озиқ-овқатни самаралироқ ишлаб чиқаради.

Демак, иқтисодиёт мамлакатда таклифи кўпроқ бўлган омиллар интенсив ишлатиладиган маҳсулотларни ишлаб чиқарса нисбатан самаралироқ бўлади.

*Мамлакатнинг ишлаб чиқариш омили билан нисбатан юқори таъминланганлиги* – мамлакатларнинг ишлаб чиқариш омиллари билан нисбатан таъминланганлигининг кўрсаткичи бўлиб, ушбу кўрсаткич икки усул

орқали аниқланиши мумкин: ҳар бир ишлаб чиқариш омилининг нисбий нархи орқали ва омилларнинг мутлақ ҳажмлари орқали.

$$P_L/P_T < (P_L/P_T)^*$$

Миллий иқтисодиётда меҳнат нархининг ер нархига нисбати Чет эл иқтисодиётига нисбатан пастроқ. Миллий иқтисодиёт ерга нисбатан кўпроқ меҳнат билан таъминланган.

$$L/T > (L/T)^*$$

Меҳнат умумий ҳажмининг ернинг умумий ҳажмига нисбати Миллий иқтисодиётда Чет эл иқтисодиётига нисбатан каттароқ. Миллий иқтисодиётда меҳнатнинг таклифи нисбатан кўпроқ.

Миллий иқтисодиётда нисбатан меҳнат ресурсининг таклифи кўпроқ бўлгани учун ва мато ишлаб чиқариши кўпроқ меҳнат ресурси сарфланилишини талаб қилгани учун, мамлакат Чет эл иқтисодиётига нисбатан кўпроқ мато ишлаб чиқариш имкониятиги эга.

**Расм 1.15. Миллий иқтисодиёт ва Чет эл иқтисодиётининг ишлаб чиқариш имкониятлари чизиғи**

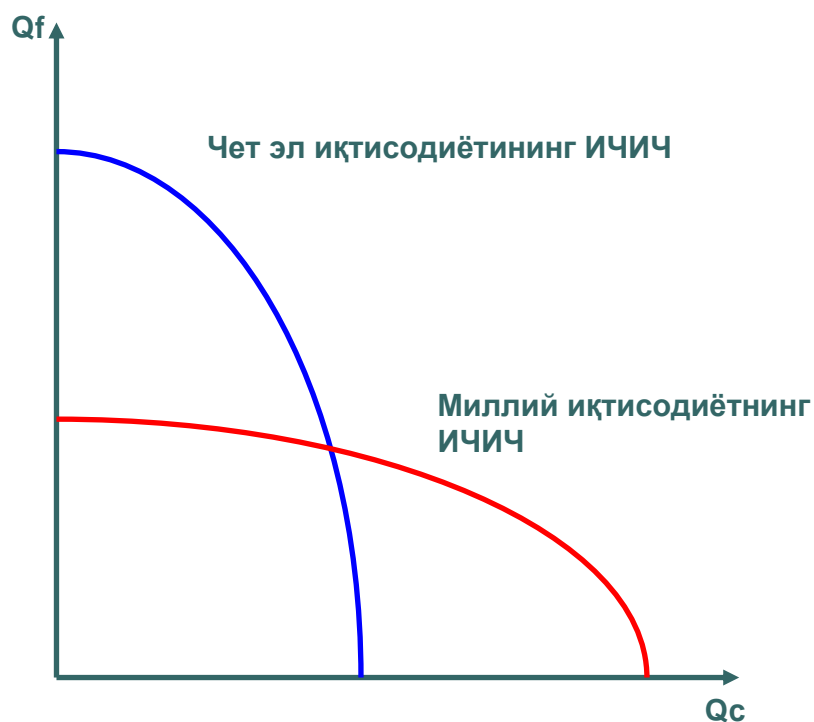

Чет эл иқтисодиётда нисбатан ер ресурсининг таклифи кўпроқ бўлгани учун ва озиқ-овқат ишлаб чиқариши кўпроқ ер ресурси сарфланилишини талаб

қилгани учун, мамлакат Миллий иқтисодиётга нисбатан кўпроқ озиқ-овқат ишлаб чиқариш имкониятига эга (1.15-расм).

### 3. Хекшер-Олин назарияси

Ҳар бир мамлакат ишлаб чиқариш жараёнида нисбатан юқори таъминланган ишлаб чиқариш омилларини интенсив ишлатишни талаб қиладиган маҳсулотларни экспорт қилади ва ишлаб чиқариш жараёнида нисбатан паст таъминланган ишлаб чиқариш омилларини интенсив ишлатишни талаб қиладиган маҳсулотларни импорт қилади.

Фараз қиламиз, иккала мамлакатдаги истеъмолчиларнинг дидлари бир хил ва бир бефарқлик чизиғи орқали ифодаланади.

Ташқи савдо ривожланиши натижасида меҳнатга бой Миллий иқтисодиёт мато ишлаб чиқаришга ихтисослашади, ерга бой Чет эл иқтисодиёти эса озиқ-овқат ишлаб чиқаришга ихтисослашади (1.16 - расм). Ишлаб чиқариш нуқтаси Миллий иқтисодиётда А нуқтасидан В нуқтасига кўчади, Чет эл иқтисодиётида эса – А' нуқтасидан В' нуқтасига кўчади.

**Расм 1.16. Миллий иқтисодиёт ва Чет эл иқтисодиётларининг ишлаб чиқариш имкониятлари ва умумий бефарқлик чизиқлари**

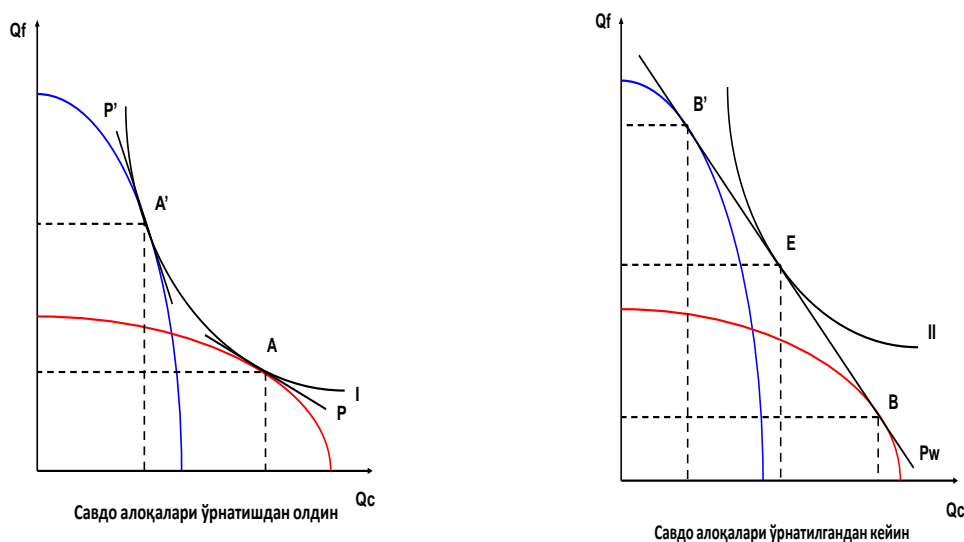

Ихтисослашув мамлакатлар матонинг умумий нисбий жаҳон нархи даражасига ( $P_c < P_w < P_c'$ ) чиқмагунча давом этади. Умумий истеъмол ҳажми ташқи савдо натижасида Миллий иқтисодиётда А нуқтадан, Чет эл

иктисодиётида эса  $A'$  нуктадан  $E$  нуктага қўчади ва иккала мамлакатда ҳам қўпаяди (янги II бефарқлик чизиғи I бефарқлик чизиғидан юқорироқ даражада жойлашган), демак савдога киришиш ва ихтисослашув натижасида мамлакатларнинг халқлари истеъмоли ҳажми ошди фаровонлиги кутирилди.

### 3. Хекшер-Олин-Самуэлсон теоремаси

Ташқи савдо натижасида унда қатнашадиган маҳсулотларнинг нисбий нархлари тенглаша бошлайди. Хекшер-Олин модели бўйича маҳсулотларнинг нисбий нархлари мамлакатларнинг ишлаб чиқариш омиллари билан таъминланганлик даражасига ва уларнинг нисбий нархларига боғлиқ бўлади. Савдо натижасидаги маҳсулотларнинг нархлари ўзгариши ишлаб чиқариш омилларнинг нархларига қандай таъсир этади? Ушбу саволга жавобни **Хекшер-Олин-Самуэлсон теоремаси** беради: халқаро савдо унда қатнашаётган мамлакатларда бир хил ишлаб чиқариш омилларининг абсолют ва нисбий нархлари тенглашишига олиб келади.

Бошқа сўзлар билан айтганда, савдо натижасида маҳсулотларни нисбий нархларининг тенглашиши ишлаб чиқариш омилларнинг нисбий нархлари тенглашишига олиб келади.

Автаркия ҳолатида Миллий иқтисодиётда матонинг нисбий нархи Чет эл иқтисодиётдаги нисбий нархидан пастроқ ( $P_C/P_F < (P_C/P_F)^*$ ), чунки Миллий иқтисодиётда меҳнатнинг нисбий нархи Чет эл иқтисодиётига нисбатан пастроқ ( $P_L/P_T < (P_L/P_T)^*$ ), яъни нисбий иш ҳақи камроқ даражада ( $w/r < (w/r)^*$ ).

Савдо натижасида Миллий иқтисодиёт мато ишлаб чиқаришга ихтисослашади, Чет эл иқтисодиёти эса озиқ-овқат ишлаб чиқаришга ихтисослашади. Натижада Миллий иқтисодиётга меҳнатга бўлган нисбий талаб ўсади ва бу иш ҳақи кўтарилишига олиб келади, ерга бўлган нисбий талаб эса пасаяди ва рентанинг нисбий нархи тушади. Чет эл иқтисодиётида ерга бўлган нисбий талаб ўсади ва бу рентани кўтарилишига олиб келади, меҳнатга бўлган нисбий талаб эса пасаяди ва иш ҳақи тушади.

**Расм 1.17. Хекшер-Олин-Самуэлсон теоремасининг графикдаги кўриниши**

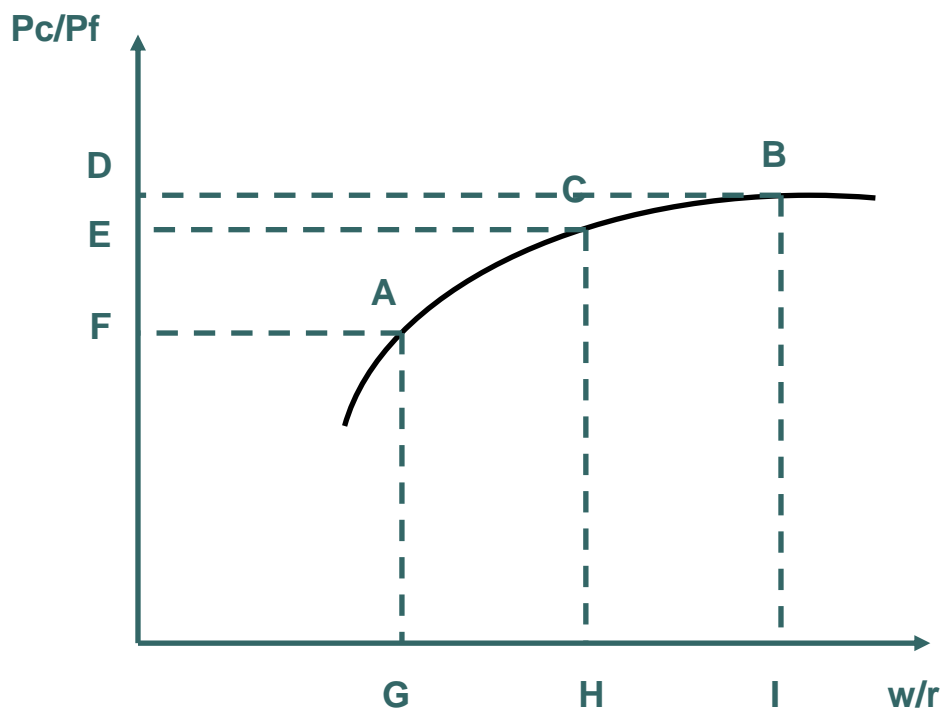

Шундай қилиб, савдо натижасида Миллий иқтисодиётда иш ҳақи кўтарилади, Чет эл иқтисодиётида эса пасаяди. Худди шундай, Миллий иқтисодиётда рента тушади, Чет эл иқтисодиётида эса кўтарилади.

Мамлакатлардаги ишлаб чиқариш омилларининг нархлари ўртасидаги фарқ камаяди. Назарий жиҳатдан халқаро савдо ишлаб чиқариш омилларнинг нисбий нархлари ўртасидаги фарқ мавжуд бўлганигача ривожланади (1.17 - расм).

Ҳақиқатда ташқи савдо натижасида ишлаб чиқариш омилларнинг нархлари бутунлай тенглашмайди, чунки:

- иккала мамлакатдаги технологиялар бир ҳил эмас;
- омиллар соҳалар аро мутлақ мобилликга эга эмас;
- ишлаб чиқариш омилларнинг халқаро мобиллиги мавжуд;
- маҳсулотларнинг нисбий нархлари турли ҳил тўсиқлар (тариф ва транспорт харажатлари) мавжудлиги сабабли тенглашмайди.



#### **4. Хекшер-Олин моделининг эмпирик текшириш. Леонтьев парадокси**

Кўп эмпирик тестларнинг натижалари Хекшер-Олин назариясини ҳам тасдиқлаган, ҳам тасдиқламаган. Хекшер-Олин назариясини тасдиқламаган энг таниқли тадқиқот 1953 йилда америкалик рус олим Василий Леонтьев томонидан бажарилган.

Леонтьев бир нечта эмпирик тест орқали Хекшер-Олин шартлари амалиётда бажарилмаётганлигини кўрсатди. Иккинчи жаҳон урушидан кейин АҚШ капиталга бой, иш ҳақи даражаси юқори давлатлардан бири ҳисобланган. Демак, АҚШ ишлаб чиқаришда капитални кўп талаб қиладиган маҳсулотларни экспорт қилишлиги керак эди. Ушбу гипотезани тасдиқлаш учун Леонтьев 1 млн. долл. қийматли экспорт маҳсулотларини ва 1 млн. долл. қийматли импорт билан рақобатлашувчи маҳсулотларни ишлаб чиқариш учун қанча капитал ва иш кучи кераклигини ҳисоблаб чиқди.

У бир америкалик импорт бирлигини ишлаб чиқариш учун керакли капитал ва меҳнат тақсимини  $(K/L)_{im}$  бир америкалик экспорт бирлигини ишлаб чиқариш учун керакли капитал ва меҳнат тақсимини  $(K/L)_{ex}$  таққослаган. Мамлакат капиталга бой ҳисобланади, агар  $(K/L)_{im} < (K/L)_{ex}$ . Мамлакат меҳнатга бой ҳисобланади, агар  $(K/L)_{im} > (K/L)_{ex}$ .

Тадқиқот натижалари шуни кўрсатдики, америкада импорт қилинадиган товарларни ишлаб чиқариш учун капитал харажатларининг меҳнат харажатларига нисбати уни экспорт қиладиган товарларини ишлаб чиқаришга сарфланадиган меҳнат харажатларига нисбатидан 30% юқорироқ экан. Бу эса, АҚШ нисбатан меҳнатга бой давлат деганидир.

**Леонтьев парадокси** – Хекшер-Олин назарияси амалиётда тасдиқланмайди: меҳнатга бой мамлакатлар ишлаб чиқаришда кўпроқ капитални талаб қиладиган маҳсулотларни экспорт қиладилар, капиталга бой мамлакатлар ишлаб чиқаришда кўпроқ меҳнат талаб қиладиган маҳсулотларни экспорт қиладилар.

## **Парадоксни тушунтириш**

- ишчи кучини паст малакага эга ва юқори малакага эга гуруҳларга бўлиш керак ва ушбу гуруҳларга алоҳида экспорт маҳсулотларни ишлаб чиқариш учун сарфланадиган умумий ҳаражатларни ҳисоблаб чиқиш керак. АҚШда юқори малакали ишчи кучи кўп ва паст малакали ишчи кучи кам. Шунинг учун АҚШ юқори малакали ишчилар ишлаб чиқарган маҳсулотларни экспорт қиладилар. Ушбу кадрларни тайёрлаш учун сарфланган ҳаражатларни ҳисобга олса, уларни инсон капитали деб, яъни капитални бир тури деб ҳисобласа бўлади.

- АҚШ кўп миқдорда хом ашё импорт қиладилар. Уни қазиб олиш кўп капитал ҳаражатларини талаб қилади. Шунинг учун, агар экспорт маҳсулотлари таркибида импорт қилинган хом ашёни миқдори кўп бўлса, бў америкалик экспортини капитални кўп миқдорда ишлатадиган қилади.

- Леонтьев тестида меҳнатни кўп талаб қиладиган маҳсулотлар импортига ўрнатилган америкалик импорт божи мавжудлигини инобатга олмаган.

- Америкаликларни дидлари капитални кўп талаб қиладиган юқори технологик маҳсулотларни истеъмол қилишга йўналтирилган. Улар ушбу маҳсулотларни, мамлакат ўзи нисбатан капиталга бой бўлганига қарамай, импорт қилишадилар.

- ишлаб чиқариш омилларнинг реверси: битта маҳсулот меҳнатга бой мамлакатда ишлаб чиқаришда кўпроқ меҳнатни талаб қиладиган ва капиталга бой мамлакатда ишлаб чиқаришда кўпроқ капитални талаб қиладиган бўлиши мумкин. Бу ҳолат ишлаб чиқариш омилларини ўзаро ўрнини босишнинг юқори эластиклиги мавжудлигида кузатилиши мумкин. Масалан, гуруч АҚШда ишлаб чиқаришда капитални кўп талаб қиладиган маҳсулот бўлади, чунки у илғор технологиялар ёрдамида ишлаб чиқарилади. Вьетнамда эса у кўпроқ меҳнатни талаб қиладиган маҳсулот бўлади, чунки фақат қўл меҳнати ёрдамида ишлаб чиқарилади.

## **Саволлар**

1. Хекшер-Олин нзариясининг асосий шартлари нимадан иборат?

2. Маҳсулотни ишлаб чиқаришда омилнинг нисбатан кўпроқ ишлатилиши кўрсаткичи қандай аниқланади?
3. Мамлакатнинг ишлаб чиқариш омили билан нисбатан кўп таъминланганлик кўрсаткичи қандай аниқланади?
4. Хекшер-Олин назариясининг моҳиятини тушунтириб беринг. Ушбу назарияга кўра мамлакатларнинг нисбий афзалликлари асосида нима ётади?
5. Хекшер-Олин-Самуэльсон теоремасини график орқали тушунтириб беринг.
6. Леонтъев Парадокси нимадан иборат ва уни қандай тушунтирса бўлади?

### **Масалалар**

1. Пишлоқнинг бирлигини ишлаб чиқариш учун 5 бирлик меҳнат харажатлари ва 2 бирлик капитал харажатлари керак. Пойафзалнинг бирлигини ишлаб чиқариш учун 2 бирлик меҳнат харажатлари ва 6 бирлик капитал харажатлари ишлатилади. Меҳнат ва капитал ресурсларининг ҳар бири 50га тенг.
  - a) Ишлаб чиқариш имкониятлари чизиғининг функциясини кўрсатинг.
  - b) Қайси маҳсулот капитал бўйича интенсив ҳисобланади, қайси бири эса меҳнат бўйича интенсив ҳисобланади?
  - c) Пишлоқ бирлигининг нархи 7 пул бирлигига тенг, пояфзал бирлигининг нархи 8 пул бирлигига тенг.  $MC = P$  шартидан келиб чиққанда, мувозанатдаги иш ҳақини ва капиталнинг нархини (фоиз ставкасини) аниқланг.
  - d) Пойафзал бирлигининг нархи ошиб, 10 пул бирлигига тенг бўлди. Мувозанатдаги иш ҳақини ва капиталнинг нархини (фоиз ставкасини) аниқланг. Иш ҳақи ва капитал нархининг фоиздаги ўзгаришини топинг ва ушбу ўзгаришларни тушунтириб беринг.
2. Фараз қиламиз, мамлакатдаги ишлатиладиган технология бўйича пўлатнинг 1 тоннасини ишлаб чиқариш учун 2 бирлик меҳнат ва 8 бирлик капитал харажатлари талаб қилинади. Матонинг 1 метрини ишлаб чиқариш учун 5

бирлик меҳнат ва 5 бирлик капитал сарфланади. Мамлакатдаги капитал ва меҳнат ҳажмлари 1200 ва 2600 бирликка тенг.

1. Мамлакатнинг ишлаб чиқариш имкониятлари чизиғини кўрсатинг.

2. Куйидагиларни аниқланг:

а) Мамлакатда мавжуд бўлган капитал ҳажми 20%га ошса, унинг ишлаб чиқариш таркиби қандай ўзгаради?

б) Пулатнинг 1 т – 20 пул бирлиги, матонинг 1 м – 40 пул бирлигига тенг бўлган ҳолатда, иш хақи ва фоиз ставкасини аниқланг.

с) Пулатнинг нархи 100%га ошса, мамлакатдаги ишлаб чиқариш омилларининг нархи қандай ўзгаради?

## 1.6. МАХСУС ИШЛАБ ЧИҚАРИШ ОМИЛЛАРИ НАЗАРИЯСИ ВА ТАШҚИ САВДО

1. *Махсус ишлаб чиқариш омиллари модели.*
2. *Махсус ишлаб чиқариш омиллари моделида ички мувозанат.*
3. *Махсус ишлаб чиқариш омиллари моделида халқаро мувозанат.*
4. *Махсус ишлаб чиқариш омиллари моделида ишлаб чиқариш омиллари тақлифи ўсишининг даромадлар тақсимотига таъсири*

### 1. Махсус ишлаб чиқариш омиллари модели

Д. Рикардо моделига биноан халқаро савдо унда қатнашаётган мамлакатлар учун ўзаро фойдали бўлади. Ушбу моделда меҳнат ресурслари ягона ишлаб чиқариш омили бўлгани учун ва улар бир соҳадан иккинчи соҳага эркин кўча олганлиги учун, савдо алоҳида олинган шахсларга зарар келтира олмайди. Шундай қилиб, Д. Рикардо модели бўйича савдо нафақат мамлакатлар учун, балки уларнинг аҳолисига ҳам фойда келтиради, чунки у даромадни ички тақсимланишига таъсир этмайди. Аммо ҳақиқий ҳаётда бу шарт куйидаги сабаблар учун бажарилмайди:

1. меҳнат ресурслари соҳалар аро эркин кўча олмайди;
2. турли ҳил маҳсулотларни ишлаб чиқариш ҳар ҳил омилларни сарфланишини талаб қилади, ишлаб чиқариш тузилмаси ўзгарса, омилларга бўлган талаб ҳам ўзгаради.

Шундай қилиб, савдо натижасида бутун миллат ютканига қарамай, у бир аҳоли гуруҳига зарар етказди, иккинчи аҳоли гуруҳига эса фойда келтиради.

Ташқи савдонинг реалистик таҳлили уни даромадлар тақсимланишига таъсирини ҳисобга оладиган моделни ишлатиши керак. Бундай модел сифатида махсус ишлаб чиқариш омиллар модели ҳисобланади.

Махсус ишлаб чиқариш омиллар модели Пол Самуэльсон ва Роналд Джонс томонидан ишланган. У иккита маҳсулот ишлаб чиқарадиган ва ўз меҳнат ресурсларини икки соҳалар ўртасида тақсимлайдиган иқтисодиётни

ўрганади. Аммо Д. Рикардо моделидан фарқли равишда меҳнатдан ташқари бошқа омилларни ҳам ҳисобга олади. Меҳнат мобил, яъни соҳалар ўртасида ҳаракат қила оладиган, омил ҳисобланади, бошқа омиллар эса махсус ҳисобланади.

**Мобил омил** – соҳалар ўртасида эркин ҳаракат қила оладиган ишлаб чиқариш омили.

**Махсус омил** – фақат маълум бир соҳага тегишли ва соҳалар ўртасида ҳаракат қила олмайдиган ишлаб чиқариш омили.

### **Моделнинг олдиндан қўйилган шартлари:**

Иккита ишлаб чиқариш соҳасига эга иқтисодиётни кўриб чиқамиз: қайта ишлаб чиқарадиган ва озиқ-овқат соҳалари. Маҳсулотларни ишлаб чиқаришда учта омил ишлатилади: меҳнат (L), капитал (K) ва ер (T). Қайта ишлаб чиқариш соҳасининг маҳсулоти капитал ва меҳнат ишлатилиши орқали яратилади, озиқ-овқат ишлаб чиқариш соҳасининг маҳсулоти эса ер ва меҳнат ишлатилиши орқали яратилади. Меҳнат – мобил омил, ер ва капитал – махсус омиллар ҳисобланади. Қайта ишлаб чиқариш соҳасининг маҳсулот ҳажми соҳада ишлатилаётган капитал ва меҳнат миқдорига боғлиқ бўлади.

Ушбу боғлиқлик ишлаб чиқариш функцияси орқали тасвирланади. Қайта ишлаб чиқариш соҳаси учун ишлаб чиқариш функцияси куйидагича бўлиши мумкин:

$$Q_M = Q_M(K, L_M)$$

$Q_M$  – қайта ишлаб чиқариш соҳасининг маҳсулоти ҳажми;

$K$  – иқтисодиётдаги капитал таклифи;

$L_M$  – ушбу соҳада ишлатиладиган меҳнат миқдори.

Озиқ-овқат ишлаб чиқариш соҳаси учун ишлаб чиқариш функцияси куйидагича бўлиши мумкин:

$$Q_F = Q_F(T, L_F)$$

$Q_F$  – озиқ-овқат ишлаб чиқариш соҳасининг маҳсулоти ҳажми;

$T$  – иқтисодиётдаги ер таклифи;

$L_F$  – озиқ-овқат соҳасида ишлатиладиган меҳнат миқдори.

Бутун иқтисодиёт учун икки соҳада ишлатиладиган меҳнатнинг миқдори меҳнат ресурсларининг умумий миқдорига тенг бўлиши керак:

$$L_M + L_F = L.$$

Махсус ишлаб чиқариш омиллар назарияси меҳнатнинг меъёрий унумдорлиги камайиб борувчи қонунига асосланган. Унга биноан ишлаб чиқаришга киритилган меҳнатнинг барча қўшимча бирлиги унинг ҳажмининг камроқ даражада ўсишини таъминлайди.

**Меҳнатнинг меъёрий унумдорлиги камайиб борувчи қонуни** – бошқа ишлаб чиқариш омиллари миқдори ўзгармаган ҳолатда меҳнатнинг меъёрий маҳсулоти маълум бир ишлаб чиқариш ҳажмига етгач, камайиб боради.

**Меҳнатнинг меъёрий унумдорлиги (MPL)** – қўшимча меҳнат бирлиги ишлатиш натижасидаги ишлаб чиқариш ҳажмининг ўсиш миқдори.

Соҳага канчалик кўп ишчи жалб қилинса, капитал таклифининг ушбу даражасидаги унинг ишлаб чиқариш ҳажми шунчалик катта бўлади (1.18-расм). Аммо ишлаб чиқаришда ишлатилаётган меҳнат ҳажмининг ўсиши капитал ҳажмининг ўсиши билан кузатилмаса, пасайиб борувчи даромадлилик самараси кузатилади. Меҳнат ишлатилишининг кўпайиши ҳар бир ишчи бошига камроқ капитал миқдори тўғри келишини билдиргани учун, ҳар бир кейинги ишчилар сонининг кўпайиши олдингига нисбатан камроқ ишлаб чиқаришнинг ўсишини таъминлайди. Шундай қилиб, меҳнатнинг меъёрий маҳсулоти меҳнат ресурслари ишлатилишининг кўпайиши сайин камайиб боради. Соҳадаги бандлик канчалик катта бўлса, MPL шунчалик паст бўлади.

Қайта ишлаб чиқариш ва озиқ-овқат соҳалари учун ишлаб чиқариш функциярини ҳамда иқтисодиётдаги меҳнат тақсимотини ҳисобга олган ҳолда иқтисодиётнинг ишлаб чиқариш имкониятлари чизигини график орқали ифодалаш мумкин (1.19 -расм).

**Расм 1.18. Қайта ишлаб чиқариш соҳасининг ишлаб чиқариш функцияси**

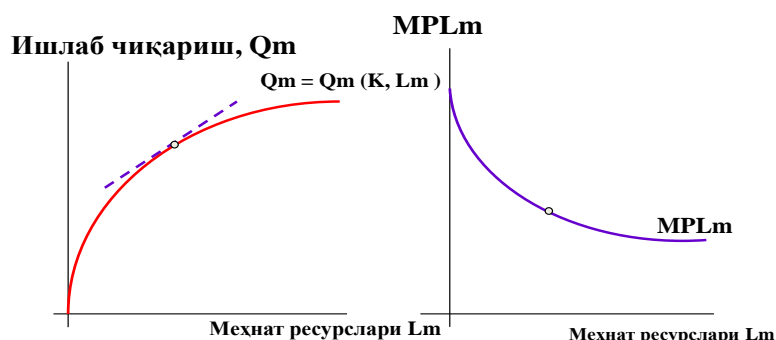

**Расм 1.19. Иқтисодиётнинг ишлаб чиқариш имкониятлари эгри чизиғи**

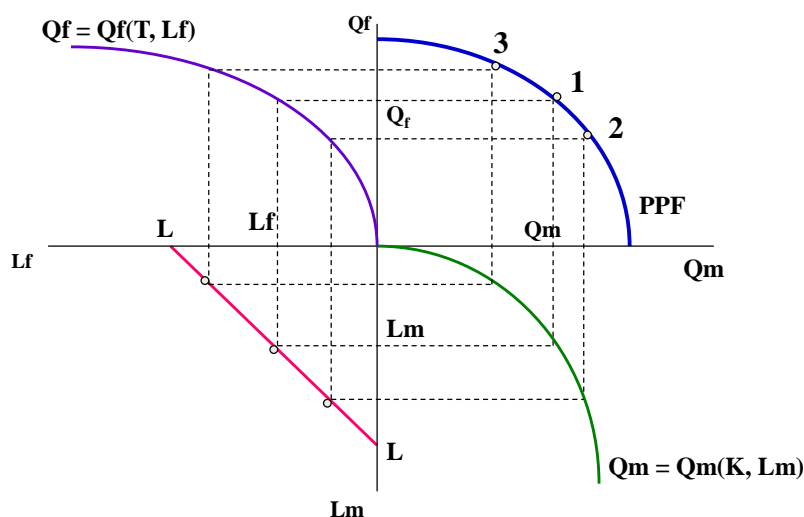

## 2. Махсус ишлаб чиқариш омиллари моделида ички мувозанат

Меҳнат ресурслари ҳар бир соҳада қай даражада ишлатилади? Ушбу саволга жавобни излаш учун меҳнат бозоридаги талаб ва таклифни кўриб чиқамиз.

Иқтисодиётни ҳар бир секторидида фойдани максималлаштиришни кўзда тутадиган тадбиркорлар меҳнат ресурсларга бўлган талабни бир қўшимча иш соати давомида ишлаб чиқарилган маҳсулотнинг қиймати ушбу қўшимча иш соатини ишлатиш харажатларига тенг бўлган даражасигача олиб боришади. Масалан, қайта ишлаб чиқариш соҳасида қўшимча иш соатининг қиймати ушбу



соҳадаги меҳнатнинг меъерий маҳсулотини бир маҳсулот бирлиги нархига кўпайтмасига тенг бўлади:  $MPL_M * P_M$ . Агар  $w$  – иш ҳақи даражаси бўлса, иш берувчилар ишчиларни  $MPL_M * P_M = w$  бўлмагунча ишга олишади.

Тенглама қайта ишлаб чиқариш соҳасидаги меҳнат ресурсларга бўлган талаб эгри чизигини тасвирлайди. Агар иш ҳақи даражаси пасайса, бошқа шартлар тенг ҳолатда иш берувчилар кўпроқ ишчилар сонини иш билан таъминлашга интилишади.

Озиқ-овқат ишлаб чиқариш соҳадаги меҳнатга бўлган талабнинг эгри чизиги куйидаги тенглама билан ифодаланади:

$$MPL_F * P_F = w.$$

Иш ҳақи даражаси икки соҳада бир хил бўлиши керак, чунки меҳнат ресурслари бир соҳадан иккинчи соҳага эркин кўча олишади, яъни, меҳнат мобил омил бўлгани учун, у иккала соҳадаги иш ҳақи тенглашмагунча, паст иш ҳақи даражали сектордан юқори иш ҳақи даражали секторга кўчиб ўтади (1.20 - расм).

**Расм 1.20. Меҳнатнинг соҳалар бўйича тақсимланиши**

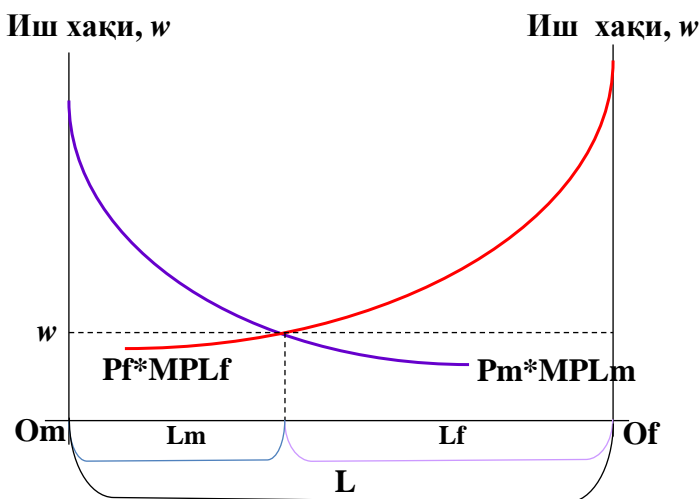

Меҳнат ресурслари ва даромадлар тақсимланишига иккала соҳадаги маҳсулотлар нархларининг ўзгариши қандай таъсир этади?

1. Нархларнинг пропорционал ўзгариши.

Агар қайта ишлаб чиқариш соҳасининг маҳсулоти нархи  $P_m$  ва озиқ-овқат ишлаб чиқариш соҳасининг маҳсулоти нархи  $P_f$  10%га кўтарилса, меҳнатга бўлган талабнинг эгри чизиғи юқорига 10%га силжийди, иш ҳақи ҳам 10%га ошади. Бунда меҳнат ресурсларини соҳалар ўртасида тақсимланиши ва улар ўртасидаги ишлаб чиқариш ҳажмларининг нисбати ўзгармайди (1.21 - расм).

**Расм 1.21. Маҳсулотлар нархларининг пропорционал кўтарилиши**

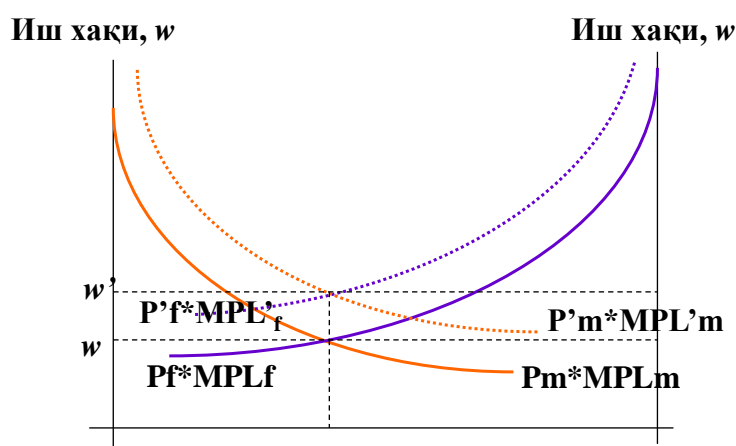

Иш ҳақининг реал даражаси, яъни иш ҳақини маҳсулотлар нархига нисбати ва капитал ва ер эгаларининг реал даромадлари ўзгармас қолади.

**Хулоса:** нархларни умумий даражасининг ўзгариши аҳоли гуруҳлари даромадларига таъсир этмайди. Фақат нисбий нархларнинг ўзгариши турли аҳоли гуруҳлар фаровонлигига ва ресурслар тақсимланиши характерига таъсир этади.

## 2. Нисбий нархларнинг ўзгариши.

- Фақат қайта ишлаб чиқариш соҳасининг маҳсулоти нархи  $P_m$  берилган фоизгача кўтарилади (7%).  $MPL_m$  эгри чизиғи юқорига силжийди. Иш ҳақи кичикроқ даражага 5%га кўтарилади. Реал иш ҳақи кўтарилиши ёки пасайиши ҳам мумкин.

- Қайта ишлаб чиқариш соҳасида бандлик ўсади, капиталдан бўлган даромад эса кўтарилади.
- Озиқ-овқат ишлаб чиқариш соҳасида бандлик пасаяди, ердан бўлган даромад эса камаяди (1.22 - расм).
- Ушбу жараённи мамлакат ташқи савдо муносабатларга киришиши ва жаҳон нархларига ўтиши ҳолатида кузатиш мумкин. Савдо муносабатлари ўрнатилгандан сўнг мамлакатда экспорт маҳсулотининг нисбий нархи кўтарилиб, импорт ўрнини босувчи маҳсулотнинг нисбий нархи пасаяди, бу эса экспорт соҳасида банд бўлган махсус омилар эгаларининг даромадлари ошишига ва импорт билан рақобатлашувчи соҳада банд бўлган махсус омилар эгаларининг даромадлари камайишига олиб келади.

**Расм 1.22. Нисбий нархлар ўзгаришининг самараси**

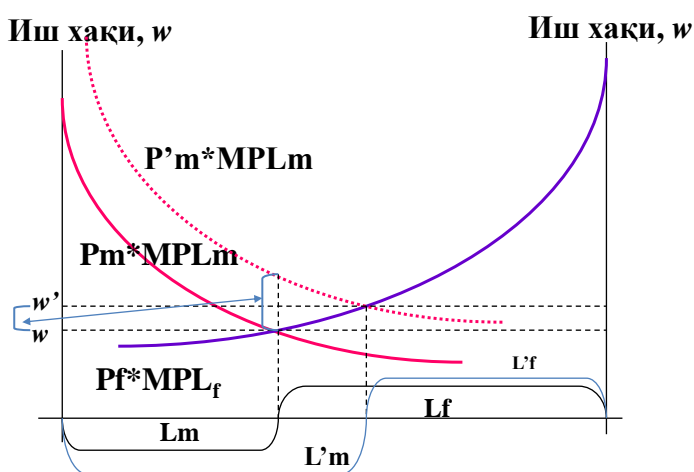

### 3. Махсус ишлаб чиқариш омиллари моделида халқаро мувозанат

Фараз қиламиз, икки мамлакат, Япония ва АҚШ, бир бири билан савдо муносабатларига киришади ва ушбу савдони мамлакатлар фаровонлигига таъсирини кўриб чиқамиз. Қайта ишлаб чиқариш соҳаси маҳсулотининг нисбий нархини ( $P_M/P_F$ ) барча даражасида икки мамлакатдаги нисбий талаб бир ҳил

бўлади деб ҳисоблаймиз. Демак, халқаро савдо пайдо бўлишининг сабаби маҳсулотлар нисбий таклифидаги фарқ бўлади.

Мамлакатларда ишлаб чиқариладиган маҳсулотлар нисбий таклифидаги фарқлар асосида улардаги мавжуд бўлган ресурслар миқдоридagi фарқлар ётади. Нисбатан капиталга бой мамлакат нархларнинг барча берилган даражасида кўпроқ қайта ишлаб чиқариш соҳасининг маҳсулотини ишлаб чиқаришга интилади. Нисбатан ерга бой давлат эса кўпроқ озиқ-овқат маҳсулотини ишлаб чиқаришга ҳаракат қилади.

Фараз қиламиз, Японияда нисбатан капитал кўпроқ, АҚШда эса нисбатан ер кўпроқ. Иккала мамлакат бир хил меҳнат ресурслар билан таъминланган. Япония кўпроқ ҳажмда қайта ишлаб чиқариш соҳасининг маҳсулотини ишлаб чиқаради, АҚШ эса – озиқ-овқат маҳсулотини кўпроқ миқдорда ишлаб чиқаради.

Савдо муносабатларга киришгандан сўнг қайта ишлаб чиқариш соҳаси маҳсулотининг нисбий нархи Японияда ўсади, АҚШда эса пасаяди. Бу жараён мамлакатлардаги нархлар мувозанат нисбий жаҳон нархи даражасига етмагунча давом этади (1.23 - расм).

**Расм 1.23. Ташқи савдо ва нисбий нархлар**

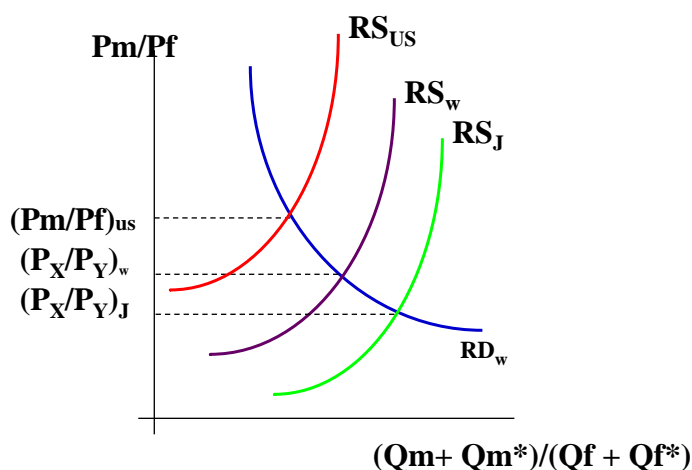

**Махсус ишлаб чиқариш омиллари теоремаси** – халқаро савдо асосида мамлакатлар махсус ишлаб чиқариш омиллари билан ҳар хил таъминланганлиги

учун вужудга келадиган маҳсулотларнинг нисбий нархларидаги фарқлар ётади. Ташқи савдо натижасида экспорт соҳаси учун махсус бўлган омиллар ривожланади, импорт билан рақобатлашувчи соҳа учун махсус бўлган омиллар қисқарилади.

#### ***4. Махсус ишлаб чиқариш омиллари моделида ишлаб чиқариш омиллари таклифи ўсишининг даромадлар тақсимотида таъсири***

Махсус ишлаб чиқариш омиллар моделида ишлаб чиқариш омиллар таклифининг кўпайиши маҳсулотларни ишлаб чиқариш ҳажмларига ва омилларнинг эгалари даромадларига бўлган таъсирини қуйидагича ифодаласа бўлади:

1. Махсус ишлаб чиқариш омили таклифининг кўпайиши ушбу омилни ишлатадиган соҳанинг маҳсулот миқдорини кўпайишига олиб келади ва иккинчи маҳсулотни ишлаб чиқариш миқдорини пасайтиради. Мобил омил таклифининг ўсиши иккала маҳсулотнинг ишлаб чиқариш ҳажмини кўпайтиради.

2. Маҳсулот нархларининг ўзгармас даражасида махсус омил таклифининг кўпайиши мобил омилнинг меъёрий унумдорлигини кўтаради ва махсус омилнинг меъёрий унумдорлигини пасайтиради. Мобил омил таклифининг кўпайиши мобил омилдан олинадиган реал даромадни камайтиради ва махсус омилдан олинадиган реал даромадни оширади.

#### **Саволлар**

1. Махсус ишлаб чиқариш омиллари моделининг асосий шартлари нимадан иборат?
2. Махсус ишлаб чиқариш омиллари моделида мамлакатнинг ишлаб чиқариш имкониятлари чизиғини график орқали қандай ифодаласа бўлади?
3. Махсус ишлаб чиқариш омиллари моделида меҳнатнинг соҳалар орасида тақсимланиши нимага боғлиқ бўлади?

4. Маҳсулотларининг нархи пропорционал ўзгариши ишлаб чиқариш тузимасига ва аҳоли гуруҳлари даромадларига қандай таъсир этади? График орқали ифодаланг.
5. Маҳсулотларнинг нисбий нархлари ўзгариши уларни ишлаб чиқариш ҳажмларига ва омиллар эгалари даромадларига қандай таъсир этади?
6. Махсус ишлаб чиқариш омиллари моделида халқаро мувозанат қандай қилиб шаклланади? Мисол орқали тушунтириб беринг.
7. Махсус ишлаб чиқариш омиллари теоремасини тушунтириб беринг.
8. Ишлаб чиқариш омиллар таклифининг ўсиши ишлаб чиқариш омиллар эгалари даромадларига қандай таъсир этади?

### Масала

1. Меҳнатнинг унумдорлиги чизиклари куйидаги сонлар билан белгиланади:

Ишчилар сони	1 секторнинг MPL	2 секторнинг MPL
10	1,51	1,59
20	1,14	1,05
30	0,97	0,82
40	0,87	0,69
50	0,79	0,61
60	0,74	0,54
70	0,69	0,50
80	0,66	0,46
90	0,63	0,43
100	0,60	0,40

Фараз қиламиз, 2чи ва 1чи товарлар нархларининг нисбати 2га тенг. График орқали секторлардаги иш ҳақи ставкасини ва секторлар ўртасидаги меҳнат ресурсларининг тақсимотини аниқланг.

## 1.7. ХАЛҚАРО САВДО ВА ДАРОМАДЛАР ТАҚСИМОТИ

*1. Ташқи савдодан олинадиган ютуқ*

*2. Хекшер-Олин назарияси бўйича ташқи савдони даромадлар тақсимотиға таъсири. Столпер-Самуэлсон теоремаси*

*3. Махсус ишлаб чиқариш омиллари назарияси бўйича ташқи савдони даромадлар тақсимотиға таъсири. Самуэлсон-Джонс теоремаси. Рибчинский теоремаси*

### 1. Ташқи савдодан олинадиган ютуқ

Халқаро савдо назарияси шуни таъкидлайдики, ташқи савдо муносабатлар ривожланиши натижасида унда қатнашаётган барча мамлакатлар умумий фаровонлик ўсиши кўринишида ютуқ оладилар. Ушбу ютуқ қандай тақсимланиши асосий саволлардан бири ҳисобланади. Бир тарафдан, маълумки, у мамлакатлар ўртасида баробар тақсимлана олмайди, чунки унинг ўлчами жаҳон нархлар қайси даражада ўрнатилишига боғлиқ бўлади. Бошқа тарафдан, мамлакат оладиган ташқи савдодан ютуқ унинг ичида истеъмолчилар ва ишлаб чиқарувчилар, экспорт қилувчилар ва импорт қилувчилар ўртасида ҳам баробар тақсимланмайди. Бундан ташқари, ихтисослашиш натижасида соҳалар ўртасида ресурсларни тақсимланишида ўзгаришлар рўй беради, демак, ишлаб чиқариш омиллар эгаларининг даромадлари ўзгаради.

Халқаро савдодан олинадиган ютуқни мамлакатлар ўртасида ва улар ичида тақсимланиши охир оқибатда мамлакатлар савдо қиладиган маҳсулотларнинг нархлари қай даражада ўрнатилишига ва савдо ҳажмига боғлиқ бўлади.

Жаҳон нархлари қандай ўрнатилишини ва савдо ҳажмлари қандай аниқланилишини кўрсатиш учун мисолни кўриб чиқамиз.

Фараз қиламиз, икки мамлакат, Аргентина ва Бразилия, бир маҳсулотни (буғдойни) ишлаб чиқарадилар. Ташқи савдо муносабатлари ўрнатилишидан олдин талаб ва таклиф ҳарактеристикалари шундайки, Аргентинада буғдой

бозоридаги мувозанат бир тонна учун 120 долл. нархи даражасида ўрнатилади, Бразилияда эса — 1 т. учун 200 долл. нархи даражасида бўлади (1.24 - расм).

Аргентинада бўғдойнинг нархи Бразилиядан пастрок ( $P_B > P_A$ ), демак, Аргентина экспорт қилувчи, Бразилия эса импорт қилувчи мамлакат бўлади.

**Расм 1.24. Ташқи савдодан олинadиган ютуқ**

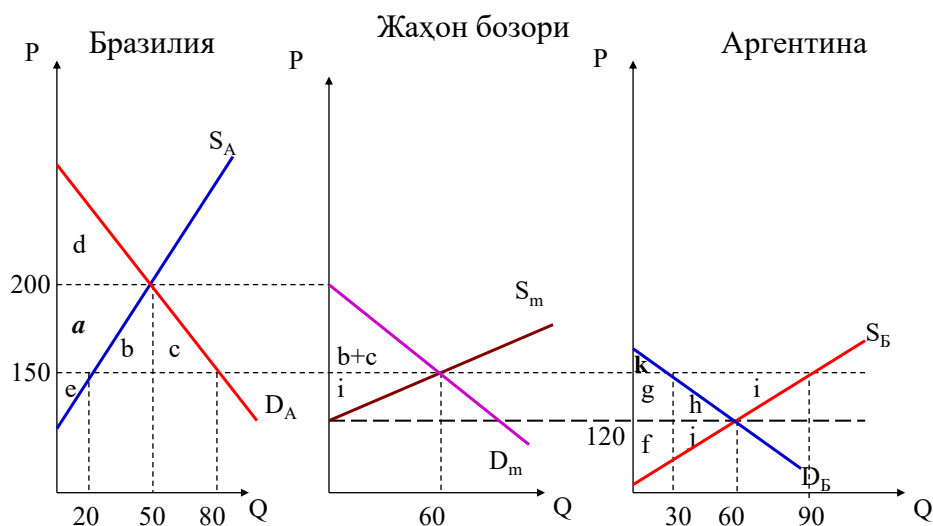

Жаҳон бозорида бўғдойнинг таклиф ва талаб функциялари қуйидагича тенгламалар билан ифодаланади:

$S_{exp} = S_a - D_a$  – жаҳон бозоридаги бўғдойнинг таклифи.

$D_{imp} = D_b - S_b$  – жаҳон бозоридаги бўғдойга бўлган талаб.

Бўғдойнинг жаҳон нархи мамлакатларда бўлган нархлар оралиғида ўрнатилиши мумкин, яъни у экспорт қилувчи мамлакат нархидан баландроқ, импорт қилувчи мамлакат нархидан пастрок даражада ўрнатилади ( $120 < P_w < 200$ ). Фараз қиламиз, бўғдойни 1 тоннасининг жаҳон нархи  $P_w = 150$  долл. даражасида ўрнатилди. Ушбу нарх бўйича бўғдойнинг экспорт ва импорт ҳажми 60 тоннага тенг бўлади:

$$D_{imp} = 80 - 20 = 60, S_{exp} = 90 - 30 = 60.$$

Эркин савдо мамлакатлар учун ўзаро манфаатли бўлганига қарамай, ушбу мамлакатлар ичида бир аҳоли гуруҳи ютади, иккинчиси эса ютқзади.



## **Истеъмолчиларнинг манфаатлари**

Мамлакатлар ўртасида савдо муносабатлари ўрнатилишидан олдин Бразилиянинг истеъмолчилари 1 т.га 200 долл.дан 50 минг т. буғдой истеъмол қилишган, Аргентинанинг истеъмолчилари эса 1 т.га 120 долл.дан 60 минг т. буғдой харид қилишган. Ушбу нархлар бўйича буғдойни сотиб олиб, истеъмолчилар ютуқ олишган. Ушбу ютуқ истеъмолчилар буғдой учун тўлашга рози бўлган максимал суммадан улар ўрнатилган бозор нархи бўйича тўлаган сумманинг айирмасига тенг бўлади. Графикда ушбу ютуқ талаб чизиғи ва бозор нархининг чизиғи ўртасидаги юзани ташкил қилади: Бразилиядаги буғдой истеъмолчилари учун –  $d$  юзага тенг бўлади, Аргентинадаги истеъмолчилар учун —  $(g+h+k)$  юзасини ташкил қилади.

### Савдо муносабатлари ўрнатилгандан сўнг

Бразилия буғдой импортери бўлади ва унинг ички бозоридаги нарх 1 т.га 200 долл.дан 150 долл.гача пасаяди. Натижада истеъмолчилар буғдой харидларини 50 минг т.дан 80 минг т.гача оширадилар ва уларнинг умумий ютуғи энди  $(a+b+c+d)$  юзасини ташкил қилади. Бундан  $(a+b+c)$  юзаси — ташқи савдо натижасида олинган соф ютуқ.

Тескари ҳолат буғдойни экспорт қилувчи Аргентинада кўзатилади. Аргентинадаги ички нарх 1 т. учун 120 долл.дан 150 долл.гача кўтарилади, бу буғдойга бўлган талабнинг пасайишига олиб келади. Аргентина истеъмолчиларнинг ютуғи энди фақат  $k$  юзасига тенг бўлади, демак, истеъмолчилар ташқи савдодан  $(g + h)$  юзаси ҳажмида соф зарар кўрадилар.

Шундай қилиб, халқаро савдо ривожланиши натижасида импорт қилувчи мамлакатдаги истеъмолчилар ютадилар, чунки пастроқ нарх бўйича уларга керак бўлган маҳсулотни кўпроқ миқдорда харид қилиш имкониятига эга бўладилар. Бошқа тарафдан, экспорт қилувчи мамлакатда истеъмолчилар ютказадилар, чунки нарх ўсиши натижасида харидлар ҳажмини камайтиришга мажбур бўладилар.

## **Ишлаб чиқарувчилар манфаатлари**

Ташқи савдо муносабатлари ўрнатилишидан олдин икки мамлакат ишлаб чиқарувчилари буғдой сотишдан ютуқ олишган. Ушбу ютуқ маҳсулотни бозор нархи бўйича сотишдан олинadиган фойдадан (бизнинг мисолимизда Бразилияда  $50 \times 200$ , Аргентинада эса  $60 \times 120$ ) ва улар маҳсулотни минимал нархи бўйича сотишдан олинadиган фойданинг айирмаси (таклиф чизиғи тегидаги юза). Шундай қилиб, ўрнатилган бозор нархи бўйича маҳсулотни сотишдан олинadиган ишлаб чиқарувчиларнинг ютуғи таклиф эгри чизиғи ва бозор нархи чизиғи орасидаги юза орқали ўлчаланилиши мумкин: Бразилиянинг буғдой ишлаб чиқарувчилари учун  $u(a+e)$  юзага тенг бўлган, Аргентина ишлаб чиқарувчилари учун  $u(f+j)$  юзага тенг бўлган.

#### Савдо муносабатлари ўрнатилгандан сўнг

Аргентиналик буғдой ишлаб чиқарувчилари экспорт қила бошлайдилар ва нархлар кўтарилиши ҳамда маҳсулот сотиш бозорининг кенгайиши натижасида ишлаб чиқариш ҳажмини кўпайтириш учун кўшимча рағбатлар оладилар. Ушбу янги шартларда уларнинг умумий ютуғи  $(f+j+g+h+i)$  юзасини ташкил қилади, савдо ривожланишидан олинadиган соф ютуқ эса  $(g+h+i)$  юзасини ташкил қилади.

Бразилиялик буғдой ишлаб чиқарувчилари эса, уларнинг ишлаб чиқариш рақобатбардошлиғи паст бўлгани учун, ички бозордаги улушини камайтириб, чет эл рақибларига топширишади ва ишлаб чиқариш ҳажмини камайтиришади. Уларнинг умумий ютуғи энди фақат  $e$  юзани ташкил қилади, яъни уларнинг соф ютказиши  $a$  юзани ташкил қилади.

Шундай қилиб, халқаро савдо ривожланиши натижасида, импорт ўрнини босувчи соҳадаги ишлаб чиқарувчилар ютқазадилар, чунки самаралироқ чет эл ишлаб чиқарувчилар томонидан рақобат уларни нархларни пасайтиришга ва ишлаб чиқариш ҳажмини камайтиришга мажбур қилади. Бошқа тарафдан, экспорт соҳадаги ишлаб чиқарувчилар ютадилар, чунки жаҳон бозорига чиқиб, улар учун ишлаб чиқаришни кенгайтиришга ва маҳсулотни юқорироқ нархлар бўйича сотишга имконият яратилади.

### **Мамлакатлар бўйича:**

Бразилия:

- импорт қилувчи мамлакатда истеъмолчиларнинг соф ютуғи  $(a+b+c)$  юзани ташкил қилгани учун, импорт билан рақобатлашувчи соҳалардаги ишлаб чиқарувчиларнинг соф ютказишлари эса  $a$  юзани ташкил қилгани учун, бутун мамлакат учун умумий самара  $(a+b+c) - a = (b+c)$  юзага тенг бўлади.

Аргентина:

- экспорт қилувчи мамлакатда ишлаб чиқарувчиларнинг ютуғи  $(g+h+i)$  юзасини ташкил қилгани учун, истеъмолчилар эса  $(g+h)$  юзани ютказгани учун, бутун мамлакат фаровонлигига соф самара  $(g+h+i) - (g+h) = i$  юзага тенг бўлади.

Ютуқни мамлакатлар ўртасида тақсимланиши ушбу мамлакатлардаги нархларнинг ўзгариш даражасига боғлиқ бўлади.

Шундай қилиб, халқаро савдо ўзаро фойдали бўлганига қарамай, ундан олинадиган ютуқ мамлакатлар ўртасида тенг тақсимланмайди. Нархлари кўпроқ даражага ўзгарган мамлакат ташқи савдодан кўпроқ ютади. Бошқа сўзлар билан айтганда, импортга бўлган талабнинг ёки экспорт таклифининг эластиклиги қанчалик паст бўлса, ташқи савдодан олинадиган ютуқ шунчалик баланд бўлади.

## **2. Хекшер-Олин теоремасига биноан ташқи савдони даромадлар тақсимланишига таъсири.**

Халқаро савдо жамиятни ундан ютадиган ва ютқазадиган гуруҳларга бўлади. Хекшер-Олин назарияси турли ишлаб чиқариш омиллар эгалари учун ташқи савдо ривожланишининг оқибатларига баҳо беришга имконият яратади.

### **Мисол:**

Икки мамлакат (Аргентина ва Бразилия) икки маҳсулот ишлаб чиқаришади (шакар ва буғдой). Фараз қиламиз, ушбу маҳсулотларни ишлаб чиқариш учун иккита ишлаб чиқариш омиллари ишлатилади — ер ва меҳнат.

$(L/T)_{ш} < (L/T)_{б}$  – буғдой ишлаб чиқаришда кўпроқ ер ресурсларини талаб қиладиган маҳсулот; шакар – ишлаб чиқаришда кўпроқ меҳнат ресурсларини талаб қиладиган маҳсулот.

$(L/T)_A < (L/T)_B$  – Аргентина – нисбатан ерга бой мамлакат; Бразилия – нисбатан меҳнатга бой мамлакат.

Хекшер-Олин назариясига биноан, Аргентина учун буғдой ишлаб чиқаришга ихтисослашиш ва уни экспорт қилиш фойдали бўлади, Бразилия эса шакарни экспорт қилади.

### **Қисқа муддатли давр:**

Аргентина буғдой ишлаб чиқаришга ихтисослашади. Мамлакат савдо муносабатларга киришиши натижасида буғдойнинг нисбий нархи кўтарилади ва уни ишлаб чиқариш ҳажми ошади. Буғдой ишлаб чиқаришни ошириш учун, ушбу соҳага кўпроқ ресурсларни жалб қилиш керак бўлади. Шунинг учун буғдой ишлаб чиқаришда ишлатиладиган ер ва меҳнатга бўлган талаб ошади. Бу эса ушбу омилларнинг таклифи ўзгармаган ҳолда, уларнинг нархи кўтарилишига олиб келади. Натижада буғдой ишлаб чиқариш соҳасида банд бўлган ер эгалари ва ишчиларнинг даромадлари ошади.

$P_б/P_ш \uparrow \rightarrow Q_б \uparrow \rightarrow$  ерга бўлган талаб  $D_T \uparrow$ , ер таклифи  $S_T = \text{const} \rightarrow$  рента  $r \uparrow \rightarrow$  ер эгалари даромадлари ошади.

Қишлоқ хўжалигида банд бўлган ишчиларга талаб  $D_L \uparrow$ , ишчилар таклифи  $S_L = \text{const} \rightarrow$  иш ҳақи  $w \uparrow \rightarrow$  қишлоқ хўжалигида банд бўлган ишчиларнинг даромадлари ошади.

Шакар ишлаб чиқариш соҳасида тескари ҳолат кузатилади. Ташқи савдо натижасида шакарнинг нисбий нархи пасаяди ва унинг ишлаб чиқариш ҳажми камаяди. Бу эса, ушбу соҳада банд бўлган ер ва меҳнатга бўлган талабни тушишига олиб келади. Ушбу омилларнинг таклифи ўзгармаган ҳолда талабнинг пасайиши уларнинг нархи тушишига олиб келади.

$P_ш/P_б \downarrow \rightarrow Q_ш \downarrow \rightarrow$  ерга бўлган талаб  $D_T \downarrow$ , меҳнатга бўлган талаб  $D_L \downarrow$ , ер ва меҳнат таклифи  $S_T, S_L = \text{const} \rightarrow$  иш ҳақи  $w \downarrow$ , рента  $r \downarrow \rightarrow$  ер эгалари ва ишчиларнинг даромадлари пасаяди.

Демак, ташқи савдо муносабатлари ўрнатилиши натижасида қисқа муддатда миллий ишлаб чиқариш тузилишининг ўзгариши ишлаб чиқариш омилларга бўлган талабни тузилмасининг ўзгаришига олиб келади. Тез ривожланадиган соҳалар кўшимча ресурсларга талаб билдирадилар, ишлаб чиқариш ҳажми пасаяётган соҳалар эса ушбу ресурсларни бўшатадилар.

Натижада, қисқа муддатда ташқи савдо даромадларни қайта тақсимланишига олиб келади: экспортга йўналтирилган соҳа билан боғлиқ омиллар эгаларининг даромадлари ошади ва импорт билан рақобатлашувчи соҳадаги омиллар эгаларининг даромадлари пасаяди.

### **Узоқ муддатли давр:**

Ишлаб чиқариш тузилмаси ўзгариши натижасида Аргентинада бўғдой ишлаб чиқариш соҳасидаги иш ҳақи шакар ишлаб чиқариш соҳасидаги иш ҳақидан юқорироқ бўлади, бу эса, ишчи кучи соҳалар аро эркин кўчиб ўта олишини ҳисобга олган ҳолда, бўғдой ишлаб чиқариш соҳасида бандлик даражасини кўтаради, шакар ишлаб чиқариш соҳасида эса банд бўлган ишчилар сонини камайтиради. Ишчи кучи кўчиб ўтиши натижасида соҳалардаги иш ҳақи даражаси тенглаша бошлайди:

$$w_b > w_s \rightarrow L_b \uparrow \rightarrow w_b \downarrow, r_b > r_s \rightarrow T_b \uparrow \rightarrow r_b \downarrow.$$

Шундай қилиб, вақт давомида ишлаб чиқариш омиллар бозорида талаб ва таклиф орасидаги бузилган мувозанат янада тикланади ва даромадларнинг даражаси тенглаша бошлайди. Лекин узоқ муддатда даромадлар ҳажми савдодан олдин бўлган даражага қайтмайди, чунки маҳсулотларни ишлаб чиқаришда ресурсларни ишлатиш даражаси турлича бўлади.

Аргентинада бўғдойни ишлаб чиқариш ҳажми ортиб, шакарни ишлаб чиқариш ҳажми камаяди. Маълумки, шакар, меҳнат сиғимкори юқори бўлган маҳсулот, бўғдой эса ишлаб чиқаришда кўпроқ ер ресурсини ишлатилишини талаб қилади. Шунинг учун шакар ишлаб чиқариш миқдорининг пасайиши кўп миқдорда меҳнат ва кам миқдорда ер бўшатилишига олиб келади. Бўғдой ишлаб чиқариш соҳасида ерга бўлган талаб меҳнатга бўлган талабга нисбатан

кўпроқ миқдорда ўсади. Натижада иқтисодиётдаги умумий иш ҳақи даражаси пасайиб, умумий рента даражаси ошади.

Бошқа сўзлар билан айтганда, импорт билан рақобатлашувчи соҳадан бўшаган ишлаб чиқариш омиллар ўз тузилмаси билан кенгаётган экспорт соҳаларга керак бўлган омиллар миқдорига тўғри келмаган. Ташқи савдо таъсири остидаги ушбу соҳавий силжишлар натижасида Аргентинада иш кучи ортиқчалиги ва ер етишмовчилиги вужудга келди. Ушбу номутаносиблик ишлаб чиқариш омилларининг нархларини ўзгартириш йўли билан бартараф этилади: иқтисодиётдаги умумий иш ҳақи даражаси пасайиши, ерга бўлган ижара тўловлари эса ўсиши керак. Бизнинг мисолимизда, Аргентинада, омиллар қандай соҳада банд бўлганига қарамай вақт ўтган сайин барча ер эгалари ютади, барча ишчилар эса ютқазади.

Шундай қилиб, узоқ муддатда ташқи савдонинг ривожланиши экспорт соҳасида интенсив равишда ишлатиладиган ишлаб чиқариш омиллар эгаларининг даромадлари ўсишига ва импорт билан рақобатлашувчи соҳада интенсив ишлатиладиган омил эгаларининг даромадлари пасайишига олиб келади. Ушбу хулоса Столпер-Самуэлсон теоремаси деб танилган.

**Столпер-Самуэлсон теоремаси** – халқаро савдо нархи ўсаётган маҳсулотни ишлаб чиқариш учун нисбатан интенсив ишлатиладиган омил нархининг ўсишига ва нархи тушаётган маҳсулотни ишлаб чиқариш учун нисбатан интенсив ишлатиладиган омил нархи пасайишига олиб келади.

**3. Махсус ишлаб чиқариш омиллари назарияси бўйича ташқи савдони даромадлар тақсимланишига таъсири.**

Фараз қиламиз, икки маҳсулот ишлаб чиқарилади. 1 товарни ишлаб чиқариш учун капитал ва меҳнатни ишлатиш керак (товар 1 (K,L)), 2 товарни ишлаб чиқариши ер ва меҳнатни ишлатилишини талаб қилади (товар 2 (T,L)). 1 товарнинг нархи 20%га ўсади, 2 товарни нархи ўзгармайди, яъни 1 товарни нисбий нархи ўсади, иш ҳақи 20%дан камроқ даражага ўсади.

$$P1 \uparrow, P2 = \text{const} \rightarrow (P1/P2) \uparrow.$$

1) номинал иш ҳақи ошади  $W \uparrow$ , 1 товарнинг нархига нисбатан бўлган реал иш ҳақи пасаяди  $(W/P1) \downarrow$ , 2 товарнинг нархига нисбатан бўлган реал иш ҳақи кўтарилади  $(W/P2) \uparrow$ . Демак, ташқи савдонинг ишчилар реал даромадларига бўлган таъсири аниқ эмас. Агар ишчиларнинг истеъмол тузилмасида 1 товарнинг улуши юқорироқ бўлса – улар йўкотадилар, тескари ҳолатда улар ютадилар.

2) 1 товарнинг нархига нисбатан бўлган реал иш ҳақи пасаяди  $(W/P1) \downarrow$ , капитал эгалари ютадилар, чунки 1 товар ишлаб чиқаришдан олинadиган фойда ошади. Капитал эгаларининг харид қобилияти ўсади.

3) 2 товарнинг нархига нисбатан бўлган реал иш ҳақи кўтарилади  $(W/P2) \uparrow$ , ер эгалари ютказадилар, чунки 2 товарни ишлаб чиқаришдан олинadиган фойда камаяди. Бундан ташқари 1 товарнинг нисбий нархи  $(P1/P2)$  ўсиши уларнинг харид қобилиятини камайтиради.

**Самуэлсон-Джонс теоремаси** – савдо натижасида экспорт соҳаси учун махсус бўлган омил эгаларининг даромадлари ўсади ва импорт билан рақобатлашувчи соҳалар учун махсус бўлган омил эгаларининг даромадлари пасаяди.

Ишлаб чиқариш омилларининг таклифи ўзгаришининг товарлар ишлаб чиқариш ҳажмларига ва омиллар эгаларининг даромадларига бўлган таъсири Рибчинский теоремаси орқали тушунтирилади.

**Рибчинский теоремаси** – бир омилнинг ўсиб бораётган таклифи ушбу омил нисбатан интенсив ишлатилаётган соҳада ишлаб чиқариш ва даромадларни ўсишига ва ушбу омил нисбатан интенсив ишлатилмайдиган соҳада ишлаб чиқариш ва даромадларни камайишига олиб келади.

Яъни юқорида келтириб ўтилган мисолимизда Аргентинада ернинг таклифи кўпайиши, ер сифимкори юқори бўлган бўғдой ишлаб чиқариш ҳажмини ошириб, ушбу соҳада банд бўлган ишлаб чиқариш омиллари эгаларининг даромадлари кўпайишига олиб келади. Иқтисодиётда ресурслар чекланган бўлгани сабабли, ушбу ҳолат меҳнат сифимкори юқори бўлган

шакарнинг ишлаб чиқариш миқдорини камайтириб, ушбу соҳада банд бўлган ишлаб чиқариш омиллари эгаларининг даромадлари пасайишига олиб келади.

### Саволлар

1. Қисман мувозанат моделида ташқи савдо муносабатларини ўрнатилиши мамлакатлардаги истеъмолчилар ва ишлаб чиқарувчилар фаровонлигига қандай таъсир этади?
2. Мамлакатларнинг ташқи савдодан олинadиган ютуғи нимага боғлиқ бўлади? Қисман мувозанат моделида қайси мамлакат ташқи савдодан кўпроқ ютади?
3. Хекшер-Олин теоремасига биноан ташқи савдони қисқа муддатли даврдаги даромадлар тақсимланишига бўлган таъсири қандай? Мисол орқали тушунтириб беринг.
4. Хекшер-Олин теоремасига биноан ташқи савдони узoқ муддатли даврдаги даромадлар тақсимланишига бўлган таъсири қандай? Столпер-Самуэлсон теоремасини тушунтириб беринг.
5. Махсус ишлаб чиқариш омиллари назариясига биноан ташқи савдони даромадлар тақсимланишига бўлган таъсири қандай? Самуэлсон-Джонс теоремасини тушунтириб беринг.
6. Рибчинский теоремасининг моҳияти нимадан иборат?

### Масалалар:

1. Чехиядаги  $X$  махсулотининг ички таклиф эгри чизиғи куйидаги тенглама билан аниқланади:  $S' = 40 + 5P$ , талаб эгри чизиғи эса куйидаги кўринишга эга:  $D' = 70 - 5P$ . Молдовада буғдойга бўлган талаб ва таклиф функциялари куйидагича:  $D = 58 - 2P$ ,  $S = 50 + 2P$ .
  - а) Автаркия ҳолатида иккала иқтисодиётда мувозанат нархларини ва ҳажмларини аниқланг.
  - б) Савдо муносабатлари ўрнатилгандан кейин мувозанат жаҳон нархини ва савдо ҳажминини аниқланг.



с) Экспорт қилувчи ва импорт қилувчи мамлакатларнинг фаровонлиги ташқи савдо натижасида қандай ўзгаради? Уларнинг миқдорини аниқланг.

2. Маҳсулотнинг А ва Б мамлакатлардаги талаб ва таклиф функциялари куйидагича:

$$D_a = 150 - 0,5P, S_a = -150 + 2,5P;$$

$$D_b = 100 - 0,5P, S_b = -80 + 2,5P.$$

Мамлакатлар эркин савдо муносабатларига киришгандан сўнг куйидагиларни аниқланг:

- 1) иккала мамлакатлардаги истеъмолчиларнинг фаровонлиги ўзгаришини;
- 2) иккала мамлакатлардаги ишлаб чиқарувчиларнинг фаровонлиги ўзгаришини;
- 3) мамлакатлар эркин савдода қатнишишининг умумий натижаларини.

## **1.8. ИШЛАБ ЧИҚАРИШ ҲАЖМИ ҲИСОБИГА ТЕЖАШ, ТАКОМИЛЛАШМАГАН РАҚОБАТ ВА ХАЛҚАРО САВДО**

- 1. Миқёс самараси ва халқаро савдо.*
- 2. Монополистик рақобат ва халқаро савдо.*
- 3. Миқёс самараси ва нисбий афзаллик.*
- 4. Ташқи миқёс самараси ва халқаро савдо.*

### **1. Миқёс самараси ва халқаро савдо**

Кўриб чиқилган нисбий афзаллик моделлари ишлаб чиқариш миқёсидан фойдали иш коэффициенти ўзгармас деган шартга асосланган. Бошқа сўзлар билан айтганда, соҳанинг ресурслари икки баробар кўпайса, маҳсулотнинг ишлаб чиқариш ҳажми ҳам икки баробар ўсади деб фараз қилинган эди. Аммо амалиётда кўп соҳалар ишлаб чиқариш ҳажми ҳисобига тежаш мавжудлиги билан характерланади. Уларда ишлаб чиқаришнинг миқёси ошган сайин, унинг самараси ҳам кўтарилади. Яъни миқёс самараси вужудга келиши мумкин бўлган соҳада, ресурсларни икки баробар кўпайиши маҳсулот ишлаб чиқаришни икки баробардан кўп ўсишига олиб келади.

**Миқёс самараси** – омиллар сарфланишини 1 бирликка ўсиши ишлаб чиқаришни бир бирликдан кўпроқ ўсишига олиб келадиган ишлаб чиқаришнинг ривожланиши.

**Ишлаб чиқариш миқёсининг ташқи самараси** – бир маҳсулот бирлигига бўлган харажатлар соҳа кўлами билан аниқланадиган ва ҳар бир фирма ҳажмига шартли равишда боғлиқ бўлмайдиган ҳолатларда вужудга келади.

**Ишлаб чиқариш миқёсининг ички самараси** – бир маҳсулот бирлигига бўлган харажатлар фирманинг размери ва индивидуал ўзига ҳосликларига боғлиқ бўлганида ва шартли равишда бутун соҳа кўламига боғлиқ бўлмаган ҳолатларда вужудга келади.

Ушбу ишлаб чиқариш ҳажми ҳисобига тежашнинг икки тури соҳаларнинг турли ҳил тузилмаларини талаб қилади. Ишлаб чиқариш миқёси самараси ташқи бўлса, кўпинча соҳа кўп сонли кичик фирмалардан иборат бўлади ва унда соф рақобат кузатилади.

Бунга қарама қарши, ишлаб чиқариш миқёсининг ички самараси катта фирмаларга кичик фирмалари олдида афзаллик беради ва соф бўлмаган рақобатли бозор тузилмаси яратилишига олиб келади. Миқёс самарасининг икки тури ҳам халқаро савдо пайдо бўлишига муҳим аҳамиятга эга.

## **2. Монополистик рақобат ва халқаро савдо**

Ишлаб чиқариш миқёсининг ички самараси билан ҳарактерланадиган соҳанинг бозор тузилмаси кўпинча олигополия шаклида бўлади, яъни ҳар бир фирма нархларга таъсир эта оладиган, аммо монополия даражасига ета олмайдиган бир нечта фирмалардан иборат бўлади.

Монополистик рақобат моделида фирмаларнинг ўзаро боғлиги бўйича иккита асосий шарт кўйилади.

1. Ҳар бир бирма ўз маҳсулотини дифференциациясини таъминлаб бера олади, яъни ўз маҳсулотини рақобатчилар маҳсулотидан фарқли бўлишига ета олади. Маҳсулотни дифференциацияси ҳар бир фирма ушбу соҳанинг маълум бир маҳсулотини ишлаб чиқаришда монополияга эга бўлишига ва шунинг учун маълум бир даражада рақобатдан ҳимояланган бўлишига олиб келади.

2. Ҳар бир фирма унинг рақобатчилари томонидан ўрнатилган нархларни берилган шартдек кўради ва ўз нарх сиёсатининг қолган бозор нархларига бўлган таъсирини инобатга олмайди.

Натижада, монопол рақобат моделида ҳар бир фирма соҳадаги бошқа ишлаб чиқарувчилар билан рақобат қилганига қарамай, у монополистдек фаолият юритади.

Дифференциаллашган ва бир бирини ўрнини боса оладиган маҳсулотларни ишлаб чиқарадиган бир нечта фирмалардан иборат соҳани кўриб чиқамиз. Ҳар бир фирма маълум бир маҳсулотни ягона ишлаб

чиқарувчиси бўлгани учун, монополист шаклида кўрилади, аммо унинг маҳсулотига бўлган талаб ушбу соҳа фирмаларини ўхшаш маҳсулотларининг нархлари ва миқдорларига боғлиқ бўлади.

Фирма маҳсулотига бўлган талабнинг тенгламаси кўйидагича бўлади:

$$Q = S[1/n - b(P - P_{\text{рақобат}})], \text{ бунда}$$

$Q$  – фирманинг сотиш ҳажми;

$S$  – соҳанинг умумий сотиш ҳажми;

$n$  – соҳадаги фирмалар сони;

$b$  – фирманинг сотиш ҳажмини маҳсулот нархига бўлган сезувчанлигини кўрсатадиган константа;

$P$  – фирма томонидан ўз маҳсулотига ўрнатилган нарх;

$P_{\text{рақобат}}$  – рақобатчилар томонидан ўрнатилган ўртача нарх.

$$Q = S/n - S*b(P - P_{\text{рақобат}}).$$

Агар  $P = P_{\text{рақобат}}$ , унда  $Q = S/n$ , яъни ҳар бир фирма  $1/n$  га тенг бўлган бозор улушини эгаллайди.

Агар  $P > P_{\text{рақобат}}$ , унда  $Q < S/n$ , фирманинг бозор улуши кичиклашади.

Агар  $P < P_{\text{рақобат}}$ , унда  $Q > S/n$ , фирманинг бозор улуши катталашади.

Ҳар бир фирманинг умумий ҳаражатлари кўйидаги тенглама билан тасвирланади:

$$C = F + cQ, \text{ бунда}$$

$F$  – ишлаб чиқариш ҳажмига боғлиқ бўлмаган доимий ҳаражатлар;

$c$  – фирманинг меъёрий ҳаражатлари;

$Q$  – ишлаб чиқарилаётган маҳсулотнинг ҳажми.

Фирманинг ўртача ҳаражатларининг тенгламаси:

$$AC = F/Q + c.$$

Фараз қиламиз, соҳадаги барча фирмаларнинг талаб ва ҳаражатлар функциялари бир ҳил. Фирмалар сони ва ўртача ҳаражатлар орасидаги ўзаро боғлиқликни аниқлаймиз.

Моделдаги барча фирмалар мувозанат ҳолатида ўз маҳсулотига бир ҳил нархлар ўрнатадилар.

Агар  $P = P_{\text{рақобат}}$ ,  $Q = S/n$ ,  $AC = F/Q + c = n*F/C + c$ .

Бошқа шартлар тенг ҳолатда, соҳада қанчалик кўп фирма фаолият юритса, уларнинг ўртача харажатлари шунчалик юқори бўлади.

Фирмалар сони ва ўртача нарх орасидаги ўзаро боғлиқликни аниқлаймиз.

Монополистик рақобат моделида фирмалар ўз рақобатчиларнинг нархларини берилган деб ҳисоблайди, яъни ҳар бир фирма ўз нархини ўзгартирса, бошқа фирмалар ҳам худди шундай қилмайди.

$$Q = A - B*P.$$

$$MP = P - Q/B.$$

$$Q = (S/n + S*b*P_{\text{рақобат}}) - S*b*P.$$

$$MP = P - Q/(S*b). MP = c.$$

$$P - Q/(S*b) = c.$$

$$P = c + Q/S*b. Q = S/n \text{ агар } P = P_{\text{рақобат}}.$$

$$P = c + 1/b*n.$$

Бошқа шартлар тенг ҳолатда, соҳада қанчалик кўп фирмалар фаолият юритса, улар ўрнатаётган нарх шунчалик паст бўлади.

Монополистик рақобат билан ҳарактерланадиган соҳада узоқ муддатли мувозанат ҳолатини кўрсатадиган графикни кураимиз.

PP – фирманинг нархи ва соҳадаги фирмалар сони ўртасидаги боғлиқликни кўрсатадиган эгри чизик.

СС – соҳадаги фирмалар сони ва фирманинг ўртача харажатлари орасидаги боғлиқликни кўрсатадиган чизик.

Ушбу икки эгри чизиклар кесишган нуқтада фирмаларнинг мувозанат сони  $n^*$  га тенг ва бунда уларнинг ҳар бири нолга тенг фойдани кўради ( $P^* = AC$ ) (1.25 - расм).

Монополистик рақобат моделини халқаро савдо назариясида қўлланилиши, савдо бозор ҳажмини кўпайишига олиб келади, деган фикрга асосланган. Ишлаб чиқариш миқёсининг самараси кузатилган соҳаларда мамлакатда ишлаб чиқариладиган маҳсулотларнинг ассортименти ва уларни ишлаб чиқариш миқёслари ички бозор ҳажми билан чекланган бўлади.

**Расм 1.25. Монополистик рақобатли соҳада узоқ муддатли мувозанат**

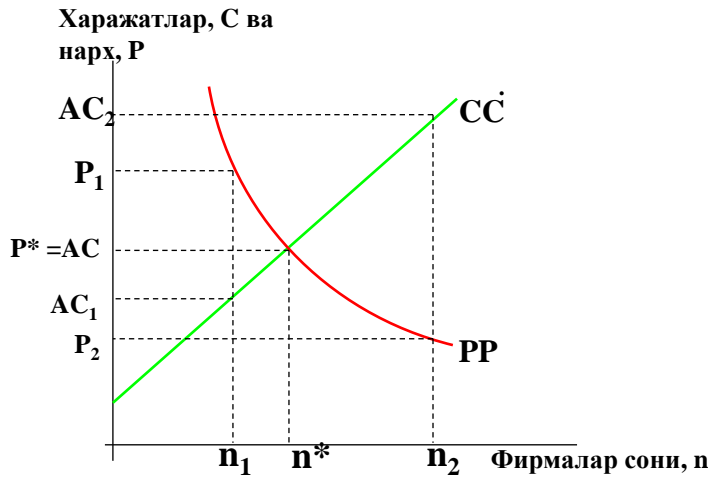

17

Мамлакатлар бир бири билан савдога киришиб ва интеграциялашган жаҳон бозорини шакллантириб, ушбу чекловларни бартараф этишга эришадилар. Бунда ҳар бир мамлакат маҳсулотларнинг кичикроқ ассортименти ишлаб чиқаришга ихтисослашиш имкониятига эга бўлади.

**Расм 1.26. Бозор ҳажми кенгайишининг оқибатлари**

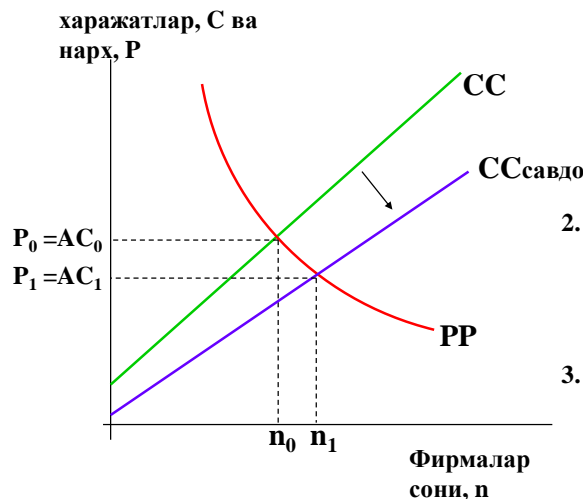

1. Савдо муносабатларининг ривожланиши бозор ҳажмини кенгайтиради. Ўртача харажатлар  $СС$  чизиги пастрок даражага силжийди.
2. Бозордаги фирмалар сони ошади ва товарлар ассортименти кенгайади.
3. Савдо натижасида ўртача харажатлар ва ўртача нарх пасайади.

19

Ўзи ишлаб чиқараётган маҳсулотларни бошқа мамлакатлардан ҳам сотиб олиб, мамлакат ўз истеъмолчилари учун маҳсулотларнинг турларини кўпайтира

олади. Натижада ташқи савдо ресурсларда ёки технологияларда фарқларга эга бўлмаган мамлакатлар учун ҳам ютуқларни олишга имконият яратади.

Монополистик рақобатли соҳадаги фирмалар сони ва улар томонидан маҳсулотларга ўрнатилаётган нархлар бозор ҳажмига боғлиқ бўлади. Катта бозорларда кўпроқ фирмалар фаолият юритади ва уларнинг сотиш ҳажми каттароқ бўлади. Катта бозорларда истеъмолчиларга маҳсулотлар пастроқ нархда ва кенгроқ ассортиментда таклиф қилинади.

### 3. Миқёс самараси ва нисбий афзаллик

Фараз қиламиз, жаҳон иқтисодиёти икки иқтисодиётдан иборат: Миллий иқтисодиёт ва Чет эл иқтисодиёти. Ҳар бир иқтисодиёт икки ишлаб чиқариш омилига эга – меҳнат ва капитал. Фараз қиламиз, Миллий иқтисодиётда капиталнинг нисбий таклифи Чет эл иқтисодиётидан юқорироқ ( $(K/L)_{м.и.} > (K/L)_{ч.и.}$ ). Ҳар бир иқтисодиётда икки соҳа фаолият юритади: қайта ишлаб чиқариш ва озиқ-овқат ишлаб чиқариш соҳалари.  $(K/L)_{қ.} > (K/L)_{о.}$ , яъни қайта ишлаб чиқариш соҳаси нисбатан кўпроқ капитални ишлатади, озиқ-овқат соҳаси нисбатан кўпроқ меҳнатни ишлатади. Фараз қиламиз, қайта ишлаб чиқариш соҳасида дифференциаллашган маҳсулотларни ишлаб чиқарадиган бир нечта фирма фаолият юритади ва монополистик рақобат ўрнатилади. Миқёс самараси натижасида мамлакатлар қайта ишлаб чиқариш соҳаси маҳсулотининг бутун ассортиментини ишлаб чиқариш имкониятига эга эмас, шундай қилиб, ҳар бир мамлакат маҳсулотларнинг ўз йиғиндисини ишлаб чиқаради.

Монополистик рақобат шароитидаги халқаро савдо икки йўналишдан иборат:

1. Қайта ишлаб чиқариш соҳаси ичидаги икки йўлланма савдо. Бир соҳанинг фирмалари ўртасидаги маҳсулотларни айирбошлаш **соҳа ичидаги савдо** дейилади.

2. Қайта ишлаб чиқариш соҳаси маҳсулотининг озиқ-овқат маҳсулотларига алмашиш **соҳалараро савдо** дейилади.

Ушбу савдо характерининг ўзига ҳосликлари:

1. Соҳалараро савдо нисбий афзаллик мавжудлигини кўрсатади. Ушбу мамлакатларнинг маҳсулотларни ишлаб чиқаришдаги нисбий афзалликлари халқаро савдо вужудга келишининг сабаби бўлади.

2. Соҳа ичидаги савдо нисбий афзаллик мавжудлигини кўрсатмайди. Агар  $(K/L)_{м.и.} = (K/L)_{ч.и.}$  бўлса ҳам, фирмалар дифференциаллашган маҳсулотларни ишлаб чиқаришда давом этадилар ва истеъмолчиларнинг чет эл маҳсулотларига бўлган талаби соҳа ичидаги савдо ривожланишини қўллаб қувватлар эди. Бошқа сўзлар билан айтганда, ишлаб чиқариш миқёси самараси икки мамлакатни маҳсулотларни тўлиқ ассортиментини мустақил ишлаб чиқаришдан ушлаб туради, яъни халқаро савдо пайдо бўлишининг мустақил сабаби бўлади.

3. Соҳа ичидаги савдонинг характерини олдиндан башорат қилиб бўлмайди (модел ёрдамида мамлакатлар қайта ишлаб чиқариш соҳасида қандай маҳсулотлар турини ишлаб чиқаришини аниқлаб бўлмайди).

4. Соҳа ичидаги ва соҳалараро савдонинг аҳамияти мамлакатлар қанчалик бир бирига ўхшашлигига боғлиқ бўлади. Агар  $(K/L)_{м.и.} = (K/L)_{ч.и.}$  бўлса, асосий ролни ишлаб чиқариш миқёси самарасига асосланган соҳа ичидаги савдо ўйнайди. Агар  $(K/L)_{м.и.} > (K/L)_{ч.и.}$  бўлса, савдо мамлакатларнинг нисбий афзалликларига асосланган бўлади.

**Соҳа ичидаги савдонинг индекси** кўйидаги формула орқали аниқланади:

$$I = 1 - (|\text{экспорт} - \text{импорт}|) / (\text{экспорт} + \text{импорт}).$$

Агар  $I = 0$  бўлса, соҳа ичидаги савдо бўлмайди.

Агар  $I = 1$  бўлса, соҳа ичидаги савдо максимал даражада бўлади.

#### **4. Ташқи миқёс самараси ва халқаро савдо**



Кўп сабаблар учун ишлаб чиқаришнинг битта ёки бир неча чегараланган жойларда концентрацияси соҳанинг ҳаражатлари пасайишига олиб келади, унинг алоҳида фирмалари кичик бўлиб қолса ҳам, яъни ташқи миқёс самараси кузатилади.

Ташқи миқёс самараси таҳлилининг тарихи юз йилдан ортиқ бўлиб, Алфред Маршаллдан бошланган. Маршалл фирмалар гуруҳлари алоҳида олинган фирмадан самаралироқ бўлишининг учта асосий сабаблари бор, деб таъкидлаган:

1. Ушбу гуруҳнинг махсулашган етказиб берувчиларга ёрдам бериш қобилияти. Бир ҳудудда жойлашган фирмалар гуруҳлари турли ҳил махсулашган етказиб берувчилар фаолият юритиши учун етарлича катта бозор яратиш муаммосини ҳал қилишга ёрдам бера оладилар.

2. Бир ҳудудда жойлашган соҳаларнинг ишчи кучининг концентрациясини таъминлаш қобилияти. Фирмалар гуруҳи махсус билим ва кўникмаларга эга ишчи кучининг бозорини ярата оладилар. Ушбу бозорларнинг мавжудлиги фирмалар учун ҳам, ишчилар учун ҳам фойда келтиради, чунки улар фирмаларга малакавий меҳнат ресурслари етишмовчилигидан қочишга ёрдам беради, ишчилар учун эса ишсиз қолиш хавфини камайтиради.

3. Бир ҳудудда жойлашган соҳаларнинг билимлар тарқалишига кўмаклашиш қобилияти. Янги билимлар вужудга келишининг сабаблари илмий-техник революция (ИТР), маҳсулотни техник таҳлили ва шахслар ўртасидаги маълумот ва ғоялар билан ноформал алмашиш ҳисобланади. Билимлар тарқалишининг учинчи тури соҳа бир ҳудудда жойлашганида кўпинча самаралироқ бўлади, чунки турли ҳил компанияларнинг ишчилари бир бири билан учрашиш ва турли техник муаммоларни муҳокама қилиш имкониятига эга бўладилар.

Ташқи миқёс самараси назарияси шуни кўрсатадики, ривожланган соҳага эга мамлакат, бошқа шартлар тенг бўлган ҳолатда, кичик ишлаб чиқариш ҳажмларга эга соҳаси мавжуд бўлган мамлакатдан ушбу соҳада самаралироқ

бўлади. Ишлаб чиқариш миқёсининг ташқи самараси миллий соҳа даражасида даромадлилик ўсишини таъминла олади.

### Саволлар

1. Ишлаб чиқаришнинг миқёс самараси деганда нима тушинилади ва унинг қандай турлари мавжуд?
2. Ички ва ташқи миқёс самараси кузатилганда бозорнинг хусусиятлари қандай бўлади?
3. Монополистик рақобат моделининг асосий шартлари нимадан иборат?
4. Монополистик рақобат моделида ишлаб чиқаришнинг ўртача харажатлар ва соҳадаги фирмалар сони ўртасидаги боғлиқлик қандай бўлади?
5. Монополистик рақобат моделида маҳсулотнинг ўртача нархи ва соҳадаги фирмалар сони ўртасидаги боғлиқлик қандай бўлади?
6. Монополистик рақобат моделини халқаро савдо назариясига қўлланилиши нимага асосланган?
7. Соҳалар аро савдонинг асосий сабаби нимадан иборат?
8. Соҳа ичидаги савдо нимага асосланган бўлади?
9. Сизнинг фикрингизча, ички миқёс самарасининг сабаблари қандай?
10. Ташқи миқёс самараси нима сабаблардан келиб чиқади?

### Масала

1. Фараз қиламиз, монополистик рақобат шароитида хар бир истеъмолчининг  $X$  маҳсулотига бўлган талаби куйидаги функция билан ифодаланади.

$$Q = S \left[ \frac{1}{n} - \frac{1}{5000} (P - \bar{P}) \right]$$

Хар бир ишлаб чиқарувчининг харажатлари тўғри чизикли функция билан кўрсатилади. Бунда хар  $X$  маҳсулотнинг бирлигига тўғри келадиган доимий харажатлар  $F = 125000$ га, қўшимча маҳсулотнинг бирлигини ишлаб чиқариш харажатлари эса (предельные издержки)  $c = \$10000$ га тенг. Ушбу маҳсулот иккита мамлакатда ишлаб чиқарилади. Биринчи мамлакатда

маҳсулотнинг йиллик сотилиш ҳажми 57600 бирлик, иккинчи мамлакатда эса 10000 бирлик.

Куйидагиларни аниқланг:

1. Мамлакатларда автаркия ҳолатида соҳадаги фирмаларнинг мувозанат сонини, маҳсулотнинг мувозанат нарҳини ва барча фирманинг мувозанатдаги сотиш ҳажмини.
2. Мамлакатлар бозорларини бирлаштирганида ва бунда қўшимча харажатлар пайдо бўлмаганида соҳадаги фирмаларнинг мувозанат сонини, маҳсулотнинг мувозанат нарҳини ва барча фирманинг мувозанатдаги сотиш ҳажмини.

## 1.9. ИҚТИСОДИЙ ЎСИШ ВА ХАЛҚАРО САВДО

*1. Талабни ўзгариши ва халқаро савдо. Энгел самараси ва Энгел қонуни. Линдернинг талаб гипотезаси.*

*2. Ишлаб чиқариш омиллари таклифи ўсишининг халқаро савдога таъсири.*

*3. Илмий-техник таррақиёт ва халқаро савдо.*

**1. Талабни ўзгариши ва халқаро савдо. Энгел самараси ва Энгел қонуни. Линдернинг талаб гипотезаси.**

Талаб ва таклиф характери ўзгаришининг ташқи савдога таъсирини аниқлаш учун иқтисодий ўсиш назарияларига мурожаат қиламиз.

Аввал талаб ҳарактеристикаларини ўзгаришини ва уларнинг ташқи савдога таъсирини кўриб чиқамиз.

Аҳоли жон бошига тўғри келадиган даромадларнинг ўсиши аҳолининг истеъмоли тузилмасида маълум бир ўзгаришларга олиб келади.

Шахсий даромад ўсиши натижасида аҳолининг турли маҳсулот ва хизматларга бўлган талаби баробар ўсмайди. Ушбу истеъмолчилар реакциясини даромад бўйича талаб эластиклиги ( $\eta_i$ ) орқали тасвирлаб бўлади (ўзгармас нархлар ва бошқа кўрсаткичлар шартида).

**$\eta_i = i$  маҳсулотига бўлган талабнинг ўсиши, %/**

**талаб ўсишига олиб келган даромаднинг ўсиши, %**

Даромад ўсиши сайин маълум бир маҳсулотларнинг умумий талаб ҳажмидаги улуши камаяди (улар учун  $\eta_i < 1$ ). Ушбу товар ва хизматлар биринчи ўринда зарур бўлган маҳсулотлар. Бошқа маҳсулотларнинг улуши даромад ўсиши сайин катталашади, уларни қиммат баҳо буюмлар деб аташади (улар учун  $\eta_i > 1$ ).

Эрнст Энгел, XIX асрда фаолият юритган немис иқтисодчи, биринчи бўлиб оилавий бюджетларни ўргана бошлади ва ўй хўжаликлари истеъмол қиладиган маҳсулотларни биринчи зарур бўлган буюмлар ва қиммат баҳо

буюмларга бўлиб чиққан. Алоҳида олинган товар ва хизматларни,  $\eta_i - 1$  орқали аниқланадиган, умумий талабдаги улушларининг абсолют ўзгаришлари Энгел самаралари деб аталади. Кўпгина узок муддат давомида ишлатиладиган маҳсулотлар учун мусбат Энгел эффектлари муносиб ( $\eta_i - 1 > 0$ ); демак, улар қиммат баҳо буюмларга тегишли ва даромад ўсганида уларга бўлган талаб ҳам кўпаяди. Биринчи ўринда зарур бўлган товарнинг классик мисоли сифатида озиқ-овқат ҳисобланади; унинг умумий талабдаги улуши даромад ўсганида доим камади ( $\eta_i < 1$ ).

**Энгел қонуни** – ўзгармас нархлар ва демографик кўрсаткичлар шартида (оиладаги шахслар сони ва унинг таркиби) даромад ўсиши озиқ-овқатга бўлган истеъмолчилар ҳаражатларининг улуши камайишига олиб келади. Озиқ-овқатга бўлган талаб даромадга нисбатан камроқ даражага ўсади (дидлар тизими ўзгармас ҳолда).

Энгел самаралари ва қонуни қимматбаҳо буюмлар ва биринчи навбатда зарур бўлган маҳсулотлар нархларининг кутилаётган динамикаси ҳақида хулоса чиқаришга имконият яратади. Даромаднинг ўсиши талабни қимматбаҳо буюмлар томонига буради. Барча берилган таклиф параметрларида даромаднинг ўсиши қимматбаҳо буюмларнинг нисбий нархлари ўсишига олиб келади. Бундан ушбу маҳсулотларни ишлаб чиқаришга ихтисослашган мамлакатлар ва ишлаб чиқариш омиллар эгалари ютадилар.

**Линдернинг талаб гипотезаси** – аҳоли жон бошига тўғри келадиган даромаднинг ўсиши мамлакатнинг талаб тузилмасида қимматбаҳо буюмлар улушини оширади; ушбу ҳолат ишлаб чиқарувчиларни бу маҳсулотларни таъминлашдаги технологияларни янада мукаммаллаштиришга туртки беради; ишлаб чиқариш унумдорлигининг ўсиши унга сабабчи бўлган талаб ўсишидан каттароқ бўлади ва нархлар пасайишига, ушбу қимматбаҳо буюмларни экспорт қилинишига олиб келади.

Шундай қилиб, мамлакат ўз истеъмолида катта улушни эгаллайдиган маҳсулотларни экспорт қилишини кутса бўлади.

## **2. Ишлаб чиқариш омиллари таклифи ўсишининг халқаро савдога таъсири.**

Барча омилларнинг таклифи вақт давомида кўпаяди. Ишлаб чиқариш омилар таклифининг ўсишини халқаро савдога бўлган таъсирини кўриб чиқамиз.

**Нейтрал ўсиш.** Фараз қиламиз, мамлакатлардаги барча ишлаб чиқариш омилларнинг таклифи бир ҳил темпда ўсяпти. Ушбу ҳолатда барча ишлаб чиқариш имкониятларининг эгри чизиқлари ўз шаклини ўзгартирмасдан, кенгайиб боради. Талабнинг эгри чизиқлари ҳам ўз шаклини сақлаб қолади. Аҳоли жон бошига тўғри келадиган даромад ўзгармайди (ўзгармас миқдос самараси шартида), шунинг учун талаб тузилмаси ҳам ўзгармасдан қолади. Шундай бутунлай нейтрал ҳолатларда мамлакатлараро савдо оқимларнинг тузилмаси ва маҳсулотларнинг жаҳон нархлари сақланиб қолади. Омиллар ҳажмининг ўсиши натижасида фақат ишлаб чиқариш ва савдонинг ҳажмлари ўзгаради.

**Хулоса:** иқтисодий ўсиш жараёнида ташқи савдога ва унинг иштирокчилари манфаатларига фақат омиллар ўртасидаги ва мамлакатлар ўртасидаги ўсиш суръатларидаги фарқлар таъсир этади.

**Бир мамлакатдаги мувозанатлашмаган ўсиш.** Фараз қиламиз, иқтисодий ўсиш фақат битта кўриб чиқиладиган мамлакатда кузатиляпти, қолган мамлакатларнинг иқтисодиёти эса ўзгармаяпти. Ишлаб чиқариш омиллари таклифларини бир ҳил бўлмаган ўсишининг оқибатларини кўриб чиқамиз.

Ишлаб чиқариш омиллар таклифининг ташқи савдога таъсири қайси соҳада банд бўлган омиллар ўсиши билан аниқланади, яъни экспорт ҳажмини кўпайтирадиган ва импортни ўрнини босадиган ўсишларнинг оқибатлари турлича бўлади.

### **Импорт ўрнини босувчи ўсиш**

Фараз қиламиз, импорт билан рақобатлашувчи соҳа (А мамлакатда Y маҳсулотни ишлаб чиқариш) нисбатан интенсив мамлакатда юқори темплар билан ўсаётган капитални ишлатади. Экспорт X маҳсулотни ишлаб чиқаришда нисбатан кўп миқдорда банд бўлган меҳнат ҳажми ўзгармас бўлиб қоляпти.

$$(K/L)_y > (K/L)_x, K \uparrow, L = \text{const.}$$

А мамлакатда капиталнинг ҳажми кўпаяпти, бу эса, унинг нархи, яъни фоиз ставкаси пасайишига олиб келади. Капитал сиғимқори юқори бўлган Y маҳсулотнинг ишлаб чиқариш миқдори усяпти, меҳнат сиғимқори юқори бўлган X маҳсулотнинг ишлаб чиқариш миқдори камаяпти. Импорт билан рақобатлашувчи товарнинг маҳаллий ишлаб чиқарилиши кенгайиши натижасида унинг импорт ҳажмини тушиши кузатиляпти (1.27 - расм).

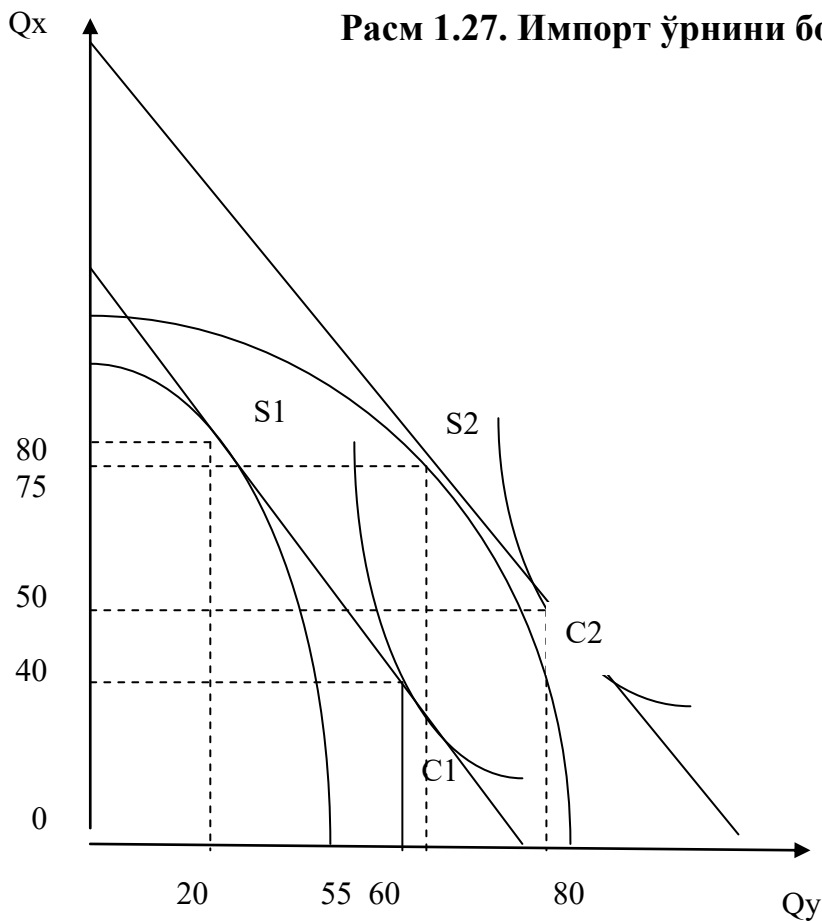

$$K \uparrow \rightarrow r \downarrow \rightarrow Q_y \uparrow, Q_x \downarrow \rightarrow Q_{\text{imp}} \downarrow.$$

Фараз қиламиз, Y маҳсулотнинг жаҳон нисбий нархи  $P_w = 1$ .

Импортни ўрнини босувчи маҳсулотнинг ишлаб чиқаришини кенгайтириши натижасида берилган жаҳон нархи даражасида А мамлакат Y маҳсулотнинг импортига бўлган боғлиқликни камайтиради ва камроқ X маҳсулотни экспорт қилади.

Ҳолат	Ишлаб чиқариш ҳажми	Истеъмол ҳажми	Экспорт/Импорт
Капитал таклифи ўсишидан олдин:	$Q_x=80$ $Q_y=20$	$Q_x=40$ $Q_y=60$	$Q_{exp}=40$ $Q_{imp}=40$
Капитал таклифи ўсишидан кейин:	$Q_x=75$ $Q_y=55$	$Q_x=50$ $Q_y=80$	$Q_{exp}=25$ $Q_{imp}=25$

Агар иқтисодиётдаги ўзгаришлар Y маҳсулотни жаҳон нархига таъсир эта олганида, бу уни пасайишига олиб келар эди, чунки мамлакатда Y маҳсулоти импортига бўлган талаб камайди. Шундай қилиб, катта иқтисодиёт шароитида импорт билан рақобатлашувчи ишлаб чиқаришда интенсив ишлатиладиган омиллар таклифининг ўсиши импорт маҳсулотларига бўлган талаб ва уларнинг нархлари пасайишига ва жаҳон савдоси ҳажмининг камайишига олиб келади (1.28 - расм).

Катта иқтисодиётда капиталнинг ҳажми кўпайиб, унинг нархи пасайиши кузатиляпти. Капитал сифимқори юқори бўлган Y маҳсулотнинг ички ишлаб чиқариш миқдорининг ортиши жаҳон миқёсида X маҳсулотнинг нисбий таклифи камайишига ва унинг нисбий нархи ошишига олиб келади (28 расм).

$$K \uparrow \rightarrow r \downarrow \rightarrow Q_y \uparrow, Q_x \downarrow \rightarrow (Q_x/Q_y) \downarrow.$$

$$PPF_0 \rightarrow PPF_1.$$



$$(P_x/P_y)_0 \rightarrow (P_x/P_y)_1.$$

**Хулоса:** катта мамлакатда импорт ўрнини босувчи ўсиш ўрин топса, унинг савдо шартлари яхшиланишига олиб келади.

**Расм 1.28. Ишлаб чиқариш имкониятлари чизигинининг иқтисодий ўсиш ва савдо натижасида силжиши**

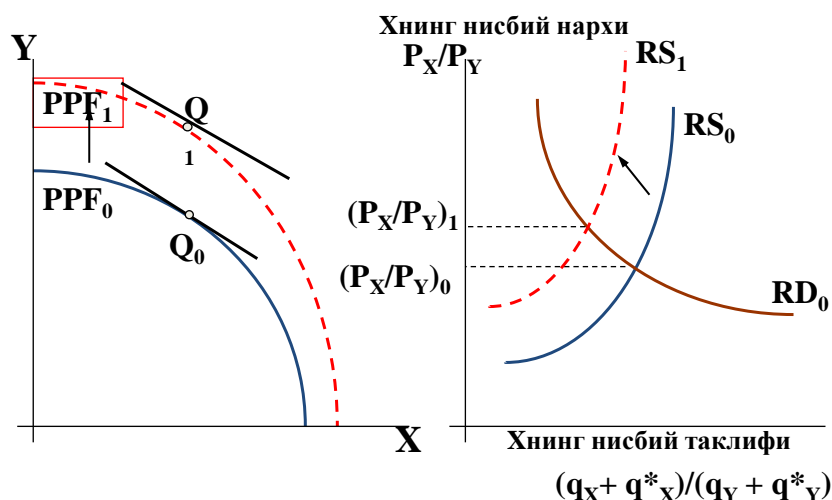

23

### Экспортни рағбатлантиришга йўналтирилган иқтисодий ўсиш

А мамлакатда меҳнатнинг ҳажми кўпайяпти, бу эса, унинг нархини, яъни иш ҳақини пасайишига олиб келади. Меҳнат сиғими юқори бўлган Х маҳсулотнинг ишлаб чиқариш миқдори ўсяпти, капитал сиғии юқори бўлган Y маҳсулотнинг ишлаб чиқариш миқдори камайяпти. Экспорт товарининг ишлаб чиқарилиши кенгайиши натижасида унинг экспорт ҳажмини ошиши кузатиляпти (1.29 - расм).

$$L \uparrow, K = \text{const} \rightarrow w \downarrow \rightarrow Q_x \uparrow, Q_y \downarrow \rightarrow Q_{\text{exp}} \uparrow.$$

Ҳолат	Ишлаб чиқариш ҳажми	Истеъмол ҳажми	Экспорт/Импорт
Меҳнат таклифи ўсишидан олдин:	Q <sub>x</sub> =80 Q <sub>y</sub> =20	Q <sub>x</sub> =40 Q <sub>y</sub> =60	Q <sub>exp</sub> =40 Q <sub>imp</sub> =40

Меҳнат таклифи	$Q_x=110$	$Q_x=50$	$Q_{exp}=60$
ўсишидан	$Q_y=15$	$Q_y=75$	$Q_{imp}=60$
кейин:			

Кичик мамлакатда экспорт маҳсулотининг ишлаб чиқариш миқдори ўсиши натижасида вужудга келган жаҳон нархи даражасида мамлакат кўпроқ экспорт қилади ва у истеъмол қиладиган Y маҳсулотнинг чет эл етказиб берувчиларига кўпроқ боғлиқ бўлади.

**Расм 1.29. Экспортни рағбатлантиришга йўналтирилган иқтисодий ўсиш**

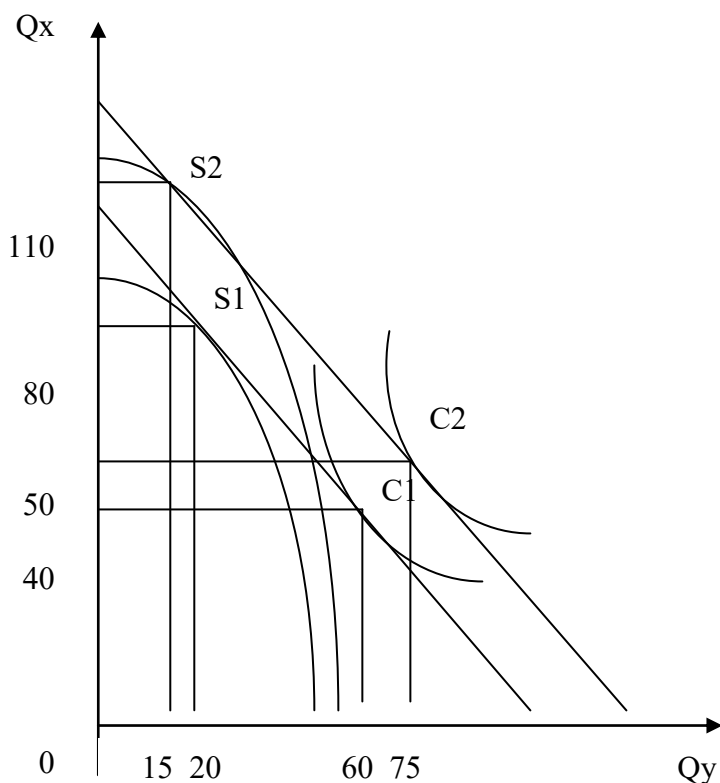

Агар иқтисодиётда рўй бераётган ўзгаришлар X маҳсулотнинг жаҳон нархида таъсир эта олганида, бу унинг пасайишига олиб келар эди, чунки X маҳсулотни экспортга таклифи кўпайди. Шундай қилиб, экспортни кенгайтирадиган ўсиш жаҳон савдосини кўпайишига олиб келади ва экспорт маҳсулотининг нисбий нархини пасайишига олиб келиши мумкин.

Катта иқтисодиётда меҳнатнинг ҳажми кўпайиб, унинг нархи пасайиши кузатиляпти. Меҳнат сифими юқори бўлган X маҳсулотнинг ички ишлаб чиқариш миқдорининг ортиши жаҳон миқёсида унинг нисбий таклифи кўпайишига ва нисбий нархи пасайишига олиб келади (1.30 - расм).

$$L \uparrow \rightarrow w \downarrow \rightarrow Q_x \uparrow, Q_y \downarrow \rightarrow (Q_x/Q_y) \uparrow.$$

$$PPF_0 \rightarrow PPF_1.$$

$$(P_x/P_y)_0 \rightarrow (P_x/P_y)_1.$$

**Расм 1.30. Иқтисодий ўсиш натижасида ишлаб чиқариш имкониятлари чизиғини силжиши**

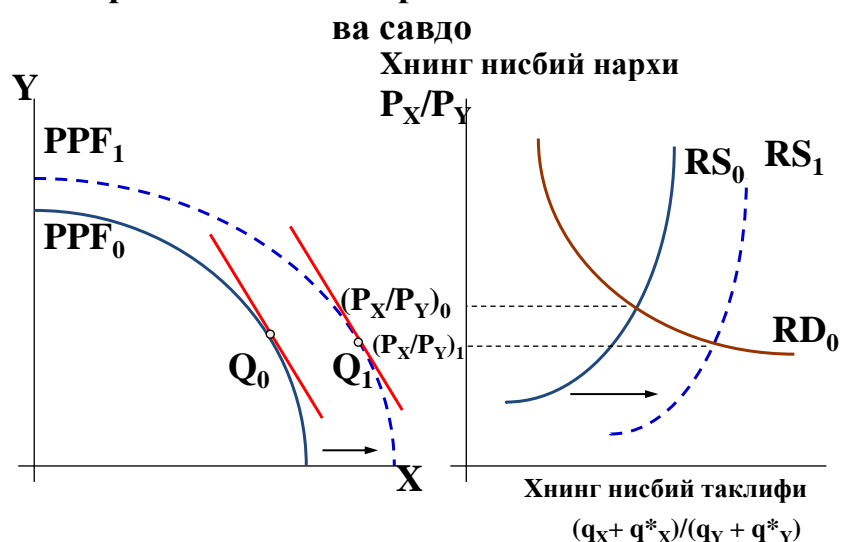

22

**Хулоса:** Катта мамлакатда экспортни кенгайтирадиган ўсиш унинг савдо шароитлари ёмонлашишига олиб келади.

**Ишлаб чиқариш омиллари таклифининг «хонавайрон қилувчи» ўсиши.**

Хонавайрон қилувчи ўсиш назарияси иқтисодчи Ягдиш Н. Бхагвати томонидан ишлаб чиқилган. Унинг фикрича, экспорт қилинадиган маҳсулотлар таклифининг ўсиши уларнинг жаҳон бозоридаги нархларининг пасайишига олиб келади ва пасайиш миқёслари мамлакат учун хонавайрон қилувчи бўлиши мумкин.

Катта иқтисодиётда иқтисодий ўсиш қуйидаги шартларда истеъмолнинг умумий даражасини пасатиради:

1. Иқтисодий ўсиш экспорт соҳалари ривожланиши билан боғлиқ бўлиши керак.

2. Мамлакатнинг экспортига бўлган ташқи талабнинг эластиклиги паст бўлиши керак, шунда таклифнинг кўпайиши нархларнинг анча пасайишига олиб келади.

3. Мамлакатнинг ташқи савдо ҳажми ва унинг экспорт товарининг жаҳон бозоридаги ҳиссаси анча катта бўлиши керак, шундай шароитда савдо шароитлари ёмонлашганининг манфий оқибатлари экспорт ҳажмининг ўсишидан келиб чиқадиган ютуқлардан каттароқ бўлади.

### **3. Илмий-техник таррақиёт (ИТТ) ва халқаро савдо**

Иқтисодчилар ИТТни ишлаб чиқариш омиллардан фарқли равишда кўриб чиқишган, ўзгараётган силжишларни бутун ишлаб чиқариш функциясидаги ўзгариш деб кўрсатиб. Аммо ИТТни ишлаб чиқариш омиллар билан таъминланганликдаги силжишлар деб кўриб чиқса бўлади, чунки ИТТни билимлар салоҳиятининг ўсиши деб тушунса бўлади. Янги ишлаб чиқариш усуллари омиллар унумдорлигини ошириши даражасида уларни ушбу омиллар таклифининг ўсиши деб кўриб чиқса бўлади. Шундай қилиб, ИТТнинг ташқи савдога таъсири Хекшер-Олин назариясининг доирасига тўғри келади.

### **Янги маҳсулотлар ва уларнинг ҳаёт цикли**

**Р. Вернон назарияси.** Вернон маҳсулотларнинг “ҳаёт цикли” га катта аҳамият берган. Маҳсулот энди ишлаб чиқарилганида, у такомиллаштиришга мухтож бўлади. Уни ишлаб чиқариш учун илғор асбоб ускуналар, тегишли малакали ишчи кучи ва ҳ.к. керак бўлади, шунинг учун маҳсулотни у биринчи бўлиб ишлаб чиқариш ёки истеъмолда пайдо бўлган мамлакатда ишлаб чиқариш фойдалироқ бўлади. Асосан бу юқори даромадли мамлакатлар, чунки янги маҳсулотлар киммат баҳо буюмлар қаторига кирадилар. Вақт ўтган сайин

янги маҳсулотни ишлаб чиқариш технологияси яхши ишланган бўлади ва ҳаражатларни пасайтириш учун кўшимча билимлар керак бўлмай қолади. Маҳсулот стандартлаштирилган бўлганидан кейин уни юқори технологик мамлакатда ишлаб чиқариш иқтисодий маънони йўқотади. Уни ишлаб чиқариш ушбу стандарт технологияни ишлата оладиган бошқа мамлакатларга кўчиб ўтади. Ва ниҳоят технология сотилаётган асбоб ускунада шунчалик даражада ифодаланган бўладики, маҳсулотни ишлаб чиқариш учун махсус малака керак бўлмай қолади ва уни ишлаб чиқариши арзон ишчи кучи билан бой даромади паст даражали мамлакатларга кўчиб ўтади.

Шундай қилиб, Вернон гипотезаси бўйича, илмий тадқиқот ва ишланмалар нисбий афзалликнинг асосий омили бўлмай қолганида, маҳсулотнинг ишлаб чиқариши бошқа омилар бўйича нисбий афзалликга эга мамлакатларга кўчиб ўтади, масалан, меҳнат ресурсларининг қиймати паст давлатларга.

### **Саволлар:**

1. Энгел қонунининг моҳияти қандай? Уни халқаро савдога қандай қўллаш мумкин?
2. Импорт ўрнини босадиган ўсишнинг мамлакатнинг ташқи савдо ҳажмига ва унинг савдо шартларига бўлган таъсири кичик иқтисодиёт ва катта иқтисодиёт шароитида қандай бўлади?
3. Экспортни кенгайтирадиган ўсишнинг мамлакатнинг ташқи савдо ҳажмига ва унинг савдо шартларига бўлган таъсири кичик иқтисодиёт ва катта иқтисодиёт шароитида қандай бўлади?
4. Ишлаб чиқариш омилар таклифининг ўсиши қайси шартларда “жонавайрон” қилувчи ўсиш бўлади?
5. Илмий-техник таррақиётнинг ташқи савдога бўлган таъсири қандай?
6. Вернон назариясининг моҳиятини тушунтириб беринг.

## 1.10. ХАЛҚАРО САВДОНИНГ ЯНГИ НАЗАРИЯЛАРИ

1. *Марк Мелиц модели*
2. *Тўлиқ бўлмаган шартномалар назарияси*
3. *Халқаро савдонинг гравитацион модели*

Халқаро савдонинг классик назариялари икки асосдан иборат бўлган: 1) халқаро савдо асосида давлатларнинг нисбий афзалликлари ётади; 2) савдо муносабатлари барча давлатлардаги гомоген (бир хил турга мансуб бўлган) фирмалар томонидан йўлга қўйилади. Бироқ XX аср охири – XXI бошига келиб, халқаро савдо классик назарияларини шубҳа остида қолдирган бир қатор янги халқаро савдо назариялари вужудга келди.

XXI аср бошида яқка тадбиркорлик фирмалари даражасидаги катта ҳажмдаги маълумотларнинг пайдо бўлиши халқаро савдо муаммоларини ўрганиш йўллариини ўзгаришига яъни “тепадан пастга” (давлатлар ва алоҳида соҳа даражасидан яқка фирма даражасига) тамойилидан “настдан тепага” (яқка фирма даражасидан мамлакат даражасига) тамойилига ўтишига олиб келди. Ушбу назария муаллифлари алоҳида фирмаларнинг ташқи савдо таҳлили натижасида қуйидаги хулосаларга келди:

- мамлакатдаги фирмаларнинг жуда кам қисми ташқи савдога жалб қилинган;
- мамлакат нисбий афзалликка эга соҳада иш олиб боровчи фирмалар ўз маҳсулотларини экспорт қилмаган, мамлакат нисбий афзалликка эга бўлмаган соҳада иш олиб боровчи фирмалар эса экспорт билан шуғулланган;
- халқаро савдога жалб этилган фирмалар ички бозорда иш олиб боровчи фирмаларга нисбатан миқёси, ишчилар малакаси, капитал ҳажми бўйича фарқ қилган, бинобарин, халқаро савдода иштирок этувчи фирмалар ҳар хил бўлган.

Фирмаларнинг ҳар хиллик нуқтаи назарига асосланиб, халқаро савдо янги назариялари экспорт мақбуллиги, четга капитал чиқариш, аутсорсинг ва бошқа

ташкилий хулосаларни ўрганишга қаратилди. Шу сабабли, халқаро савдони пайдо бўлиши алоҳида фирмаларнинг қарорларига боғлиқ қилиб кўрсатилган. Шу моделлардан бир нечтасини кўриб чиқамиз.

### **1. Марк Мелиц модели (Melitz, 2003)**

Мелиц модели монополистик рақобат моделининг кенгроқ кўриниши ҳисобланади. Модел бир хил соҳада иш олиб борувчи фирмаларнинг самарадорлигидаги фарқ билан асосланади. Самарадорлик даражаси юқори, шунингдек сердаромад фирмалар чет эл бозорлари талабига жавоб берувчи экспортбоп товарлар ишлаб чиқариш харажатлари ва ушбу чиқим қопланмайдиган харажатлар бўлса-да фирмалар буни ўз зиммасига олиши мумкин. Бундан ташқари, фирмалар ишлаб чиқариш ҳажмига боғлиқ бўлмаган, доимий харажатларни ҳам ўз зиммасига олади. Қопланмайдиган ва доимий харажатлар йиғиндиси фирманинг экспорт қиладиган давлатлар сонига тўғридан-тўғри боғлиқдир. Шундай қилиб, энг самадор ва сердаромад фирмаларгина товарлар экспорти билан шуғуллана олади.

Мелиц модели фирмаларни уч турга бўлади: экспорт қилмайдиган, экспорт қиладиган ва кўп миллатли (чет элда тўғридан-тўғри инвестиция киритиш асосида корхона ташкил этувчилар).

1.31-расмда фойданинг фирма самарадорлик даражаси  $\Theta$  билан тўғри боғлиқлик мавжудлигини кўрсатувчи  $\Pi$  фойда графиги келтирилган. Графикда  $c_f$  доимий харажатлар қийматини кўрсатади. Бу ерда, фойда ишлаб чиқариш қиймати ва доимий харажатлар айирмасига тенг деб олинади.

Графикдан кўришиб турибдики, самарадорлик даражаси  $\Theta_d$  дан паст бўлган фирмалар хонавайрон бўлади, чунки уларнинг фойдаси ( $\Pi_d$ ) доимий харажатларни ( $cfd$ ) қоплай олмайди, самарадорлик даражаси  $\Theta_d$  дан баланд фирмалар эса ишлай олади. Юқорида таъкидлаб ўтилганидек, экспорт билан шуғулланувчи фирмалар ички бозорда ишлайдиган фирмаларга нисбатан харажатлари кўп бўлади, шу сабабли уларнинг фойда даражаси юқори бўлишини таъминлаш учун, фирмаларнинг самарадорлик даражаси ҳам юқори

бўлиши керак ( $\Pi_x$ ), яъни  $\Theta_x > \Theta_d$ . Шундай қилиб, самардорлик даражаси юқори бўлган фирмалар ички бозор билан бирга экспорт учун ҳам ишлаб чиқариш билан шуғулланиши мумкин. Ва охир оқибатда, энг юқори самардорликка эга фирмалар (самардорлиги  $\Theta_1$  дан юқори бўлган фирмалар) ички бозор ва экспорт билан шуғулланишдан ташқари, улар чет элга тўғридан-тўғри инвестиция киритиш билан шуғулланади.

**Расм 1.31. Фирмаларнинг самардорликдаги фарқи савдо асоси сифатида**

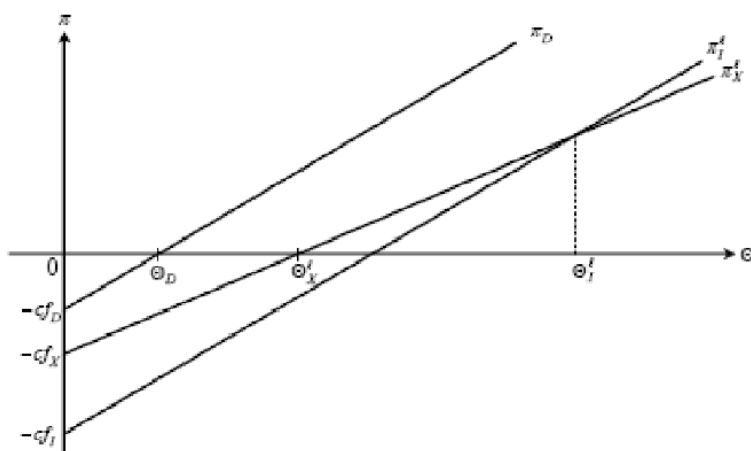

Манба: Helpman, 2006.

Мелиц моделига кўра халқаро савдо иштирок этувчи иқтисодий агентларнинг фаровонлик даражасини оширади. Лекин ташқи бозорга чиқишдаги харажатларнинг кўплиги туфайли фақат энг сердаромад ва самардор фирмаларгина ўзларининг бозордаги улуши ва фойдасини кўпайтириб ташқи бозорда фаолият олиб боради. Натижада, ташқи савдо таъсирида самардорлик даражаси баланд бўлган фирмалар ўсади, пастрок даражали фирмалар ўз фаолиятини тугатади, яъни ташқи савдо иқтисоднинг ўртача самардорлигини ошишига олиб келади.

## 2. Тўлиқ бўлмаган шартномалар назарияси

Ушбу йўналишда фирмаларнинг тайёр маҳсулот ишлаб чиқаришдаги зарурий компонентларни импорт қилиш қарорини ўрганишда



микроиқтисодиётдаги тўлиқ бўлмаган шартномалар (олдиндан кўриб бўлмайдиган, келажакда рўй бериши мумкин бўлган ҳар қандай ҳолатлар шартномалари) моделига асосланади. Фирмаларнинг тайёр маҳсулот учун керакли компонентларини олишнинг 2 йўли мавжуд:

– **аутсорсинг** – фирмага тегишли бўлмаган ва ундан алоҳида иш юритадиган етказиб берувчидан фойдаланиш. Агар аутсорсинг давлат ичида бўлса, ташқи савдо юзага келмайди, агарда манба чет элда бўлса, унда ташқи савдо икки мустақил фирмалар ўртасида юзага келади.

– **инсорсинг** – фирмага тегишли бўлган ва унинг тақриби ҳисобланган етказиб берувчидан фойдаланиш. Агар инсорсинг давлат ичида бўлса, ташқи савдо юзага келмайди, агарда манба чет элда бўлса, унда ташқи савдо чет элга тўғридан-тўғри инвестиция киритиш орқали юзага келади.

Фирма тайёр маҳсулот ишлаб чиқариш учун зарурий бўлган оралик товарлар манбасини танлаш унинг оладиган фойдасига боғлиқ. Тайёр маҳсулот ишлаб чиқарувчи фирма қайси ташкилий формани, аутсорсинг ёки инсорсинг, танлаши оралик товар учун ўз фойдасидан қанча қисмини ажратиш натижасида фойдасини максималлаштиришига боғлиқ. Изланишлар шуни кўрсатдики, тайёр маҳсулот ишлаб чиқаришда катта ҳажмдаги оралик товарлар талабига эга фирмалар аутсорсингдан фойдаланишни афзал кўради ва инсорсингдан тайёр маҳсулот ишлаб чиқаришда кам ҳажмдаги оралик товарлар талабига эга фирмалар фойдаланишади.

Тўлиқ бўлмаган шартномалар модели халқаро савдода фирмаларнинг қўл остидаги филиалларидан (инсорсинг) ёки мустақил чет эл фирмаларидан (аутсорсинг) оралик товарлар сотиб олиш билан боғлиқ ташкилий қарорларнинг қай бири фойдали эканлигини тушунтиради. Муаллифлар фирмаларнинг, ички аутсорсинг эмас, балки халқаро манбаларни танлашга ундовчи бир нечта омилларни кўрсатишган: хорижда ишлаб чиқаришдаги кам харажатлар, халқаро савдода харажатларни қисқартириш, савдо тўсиқларини бартараф этиш ва бошқалар.

Муаллифлар фирмаларнинг инсорсинг ўрнига аутсорсинг танлашга ундайдиган бир нечта қуйида келтирилган омилларни кўрсатишади: тўғридан-тўғри киритилаётган чет эл инвестицияларининг юқори доимий харажатлари мавжудлиги, оралик товарлар ишлаб чиқарувчиларига харажатларнинг бир қисмини ўтказиш имконияти ва бошқалар.

### 3. Халқаро савдонинг гравитацион модели

Халқаро савдонинг гравитацион модели биринчи бўлиб Ян Тинбергеннинг китобида қайд этилган (Tinbergen, 1962). Унинг хулосаси бўйича, икки томонлама савдо давлатларнинг иқтисодий ўлчамига тўғри пропорционал ва уларнинг ўртасидаги масофага тескари пропорционалдир.

Гравитацион модели қуйидаги умумий кўринишга эга:

$$\ln F_{ij} = \alpha_0 + \alpha_1 \ln Y_i + \alpha_2 \ln Y_j - \alpha_3 D_{ij} + \alpha_4 \ln R_j + \varepsilon_{ij},$$

$F_{ij}$  –  $i$  манбаси ва  $j$  тайинланган нуқтаси ўртасидаги оқим (давлатларнинг экспорт ва импорт ҳажми);

$Y_i$  и  $Y_j$  –  $i$  ва  $j$  иқтисодий ўлчами (фирма обороти ёки давлатнинг ЯИМи);

$D_{ij}$  –  $i$  ва  $j$  орасидаги масофа;

$R_j$  – сотиб олувчининг узоқлиги,  $R_j = 1/(Y_j/D_{ij})$  тарзида ҳисобланади.

Гравитацион модел тенгламасига шунингдек 1 ва 0 яъни бор ёки йўқ маъносини берувчи вектор ўзгарувчилар ҳам қўшилиши мумкин (мисол учун, умумий чегаранинг борлиги, экспортчи ва импортчининг умумий тилга эгаллиги, битта валютанинг ишлатилиши ва бошқалар).

Эластикликнинг кутиладиган коэффицентлари  $\alpha_1 = \alpha_2 = \alpha_4 = 1$  ва  $\alpha_3 = 2$  бўлиши керак. Амалиётда биринчи учта эластиклик одатда 0,7дан 1,1гача, тўртинчисининг ўртача қиймати – 0,94 бўлади. Бу эса ўз навбатида, савдо шериклари орасидаги масофанинг икки мартага ошиши савдо ҳажмининг, худди шунча, икки мартага камайишига олиб келади.

### Саволлар

1. Марк Мелиц моделининг асосий хулосалари нимадан иборат?

2. Тўлиқ бўлмаган шартномалар деганда қандай шартномалар тушинилади?
3. Аутсорсинг ва инсорсинг деганда нима тушинилади?
4. Қайси ҳолатларда фирмалар аутсорсингдан ёки инсорсиндан фойдаланишни афзал кўради?
5. Фирмалар ташқи аутсорсингни танлашига қандай омиллар таъсир этади?
6. Фирмаларни инсорсинг ўрнига аутсорсинг танлашга ундайдиган омиллар қандай?
7. Халқаро савдонинг гравитацион моделида қандай мустақил ўзгарувчанлар ишлатилади? Уларнинг мамлакатлар ўртасидаги савдо ҳажмига бўлган таъсири қандай?

## 2-БЎЛИМ. ТАШҚИ САВДО СИЁСАТИ

### 2.1. БОЖ ТАРИФИ НАЗАРИЯСИ

1. *Халқаро савдода давлатнинг роли.*
2. *Бож тарифининг мазмуни ва унинг турлари.*
3. *Бож ҳимоясининг самарали даражаси. Тариф эласкалацияси.*
4. *Импорт тарифининг кичик мамлакат иқтисодиётига таъсири.*
5. *Импорт тарифининг катта мамлакат иқтисодиётига таъсири.*
6. *Кичик иқтисодиёт шароитида экспорт божи киритилишининг иқтисодий оқибатлари.*

#### 1. Халқаро савдода давлатнинг роли

Халқаро савдода давлатнинг роли маълум бир мақсадларга эришишга йўналтирилган савдо сиёсатининг чора тадбирларини ишлаб чиқиш ва амалга ошириш билан чекланади.

Халқаро савдони давлат томонидан бошқаришнинг турлари:

- Бир тарафлама – давлат бошқаришнинг воситалари мамлакат ҳукумати томонидан савдо ҳамкорлар билан келишмаган ҳолда бир тарафлама ишлатилади.
- Икки тарафлама – савдо сиёсатининг чора тадбирлари ҳамкор бўлган мамлакатлар билан келишган ҳолда қабул қилинади.
- Кўп тарафлама – савдо сиёсати кўп тарафлама битимлар орқали бошқарилади.

Давлатнинг халқаро савдога аралашуви даражасига кўра протекционистик савдо сиёсати ва эркин савдо сиёсатини фарқ қилишади.

**Эркин савдо** – давлатни ташқи савдога минимал аралашувининг сиёсати. Ташқи савдо эркин талаб ва таклиф бозор кучлари асосида ривожланади.

**Протекционизм** – савдо сиёсатининг тариф ва нотариф воситаларини ишлатиш орқали ички бозорни чет эл рақобатидан ҳимоя қилиш давлат сиёсати.

Протекционизмнинг бир неча шакллари мавжуд:

- Танловчи протекционизм – алоҳида олинган мамлакатлар ёки маҳсулотларга қарши йўналтирилган.
- Соҳавий протекционизм – маълум бир соҳаларни ҳимоя қилади.
- Жамоавий протекционизм – мамлакатлар бирлашмалари томонидан олиб борилади.
- Яширин протекционизм – ички иқтисодий сиёсат усуллари орқали амалга оширилади.

Халқаро савдони давлат томонидан бошқариш воситалари хусусияти бўйича тариф, яъни бож тарифи ишлатилишига асосланган, ва нотариф – барча бошқа усулларга бўлинади. Нотариф бошқариш усуллари миқдорий, молиявий ва яширин усулларга бўлинади (2.1 - расм).

Давлатнинг ташқи савдо соҳасидаги асосий масалалари: экспорт қилувчиларга маҳсулотни кўпроқ миқдорда олиб чиқишга ёрдам бериш ва импортни чеклашдир. Шунинг учун, давлат бошқаруви усуллариининг бир қисми ички бозорни чет эл рақобатидан ҳимоя қилишга йўналтирилган ва импортга тегишли. Усулларни бошқа қисмининг мақсади экспортни рағбатлантиришдир.

**Расм 2.1. Давлатнинг ташқи савдони тартибга солиш воситалари**

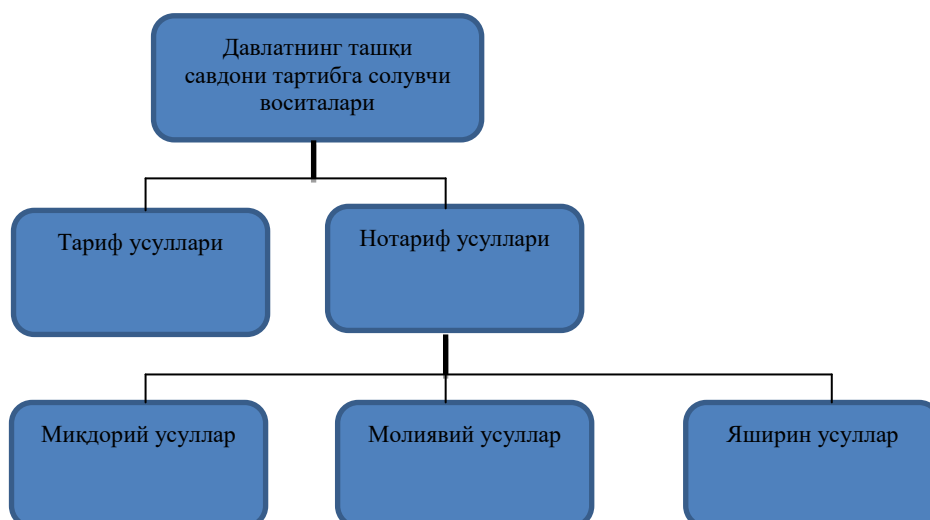

## Савдо сиёсатининг хусусиятлари

Дунёнинг турли мамлакатлари ўз савдо сиёсатини амалга ошириш учун турли хил воситалардан фойдаланишади.

Бож ҳимоясининг ўртача даражаси – маҳсулотлар импортининг қийматли миқдори бўйича ўлчанган импорт божининг ўртача даражаси ҳисобланади.

Нотариф чекловларнинг ўртача даражаси – ушбу чекловларга тушадиган экспорт ёки импортнинг қийматли улуши ҳисобланади.

Ушбу чекловларнинг интенсивлик даражаси ҳам ҳисобга олинади. Юқори интенсив миқдорий чекловлар сифатида маҳсулотларнинг экспорти ёки импортига ўрнатилган чекловлар, миқдорий квоталар, экспорт ёки импортни лицензиялаш ҳисобланади. Паст интенсив миқдорий чекловларга автоматик лицензиялаш ҳамда мойил квоталар киради.

### Савдо сиёсати воситаларининг характери

Ўртача ўлчанган тариф (фоизда)	Ман қилувчи > 40-100	Чекловчи > 25	Ўртача 10-15	Очиқ < 10
Миқдорий чекловлар (улар ўрнатилган савдонинг улуши (фоизда))	> 40	> 25 > 10	0-10 10-15	0-25 0-10

Давлатнинг савдо сиёсати протекционистик, ўртача ва очиқ бўлади. Давлатни савдо режимининг характери кўпинча умумий кўрсаткич орқали аниқланади. Ушбу кўрсаткич бож тарифининг ўртача даражасини ва миқдорий чекловларнинг интенсивлигини ҳисобга олади. Бож тарифининг ўртача даражаси 10%дан пастроқ бўлса ва миқдорий чекловлар импорти 25%дан кам улушига ўрнатилган бўлса, мамлакатнинг савдо режими нисбатан очиқ бўлади.

## 2. Бож тарифининг мазмуни ва унинг турлари

**Бож тарифи** тушунчаси қуйидаги маъноларда ишлатилиши мумкин:

- Савдо сиёсатининг воситаси.
- Импорт ва экспорт маҳсулотларига қўлланиладиган божлар ставкаларининг йиғиндиси.
- Маълум бир маҳсулотни мамлакатнинг божхона ҳудудига олиб киришда ёки олиб чиқишда тўланадиган божнинг аниқ ставкаси.

**Бож** – маҳсулотни импорт ёки экспорт қилиш пайтида божхона томонидан олинадиган мажбурий тўлов.

Бож тарифларнинг **функциялари**:

- Фискал – бож давлат бюджети даромадларининг бир манбаи ҳисобланади.
- Ҳимоя қилувчи – импорт божларига тегишли, чунки улар ёрдамида давлат маҳаллий ишлаб чиқарувчиларни чет эл рақобатидан ҳимоя қилади.
- Мувозанатлаштирадиган – экспорт божларига тегишли, улар маҳсулотларнинг ички нархлари жаҳон нархларидан пастроқ бўлган ҳолатда ушбу маҳсулотларнинг экспортини чеклаш учун қўлланилади.

Бож тарифларнинг таснифланиши:

□ Ундириш усули бўйича:

- **Адвалор** – маҳсулотларнинг божхона қийматидан фоизда ҳисобланади.
- **Махсус** – маҳсулотнинг бир бирлигига ўрнатилган ҳажмда ҳисобланади.
- **Аралаш** – бож ундиришнинг икки турини бирлаштиради.

$P_d = P_{im} + T_c$  – махсус бож солишдан кейин импорт маҳсулотнинг ички нархи.

$$T_c = P_d - P_{im}.$$

$P_d = P_{im} (1 + T_{av})$  – адвалор божи солишдан кейин маҳсулотнинг ички нархи.

$$T_{av} = (P_d - P_{im})/P_{im}.$$

$T_v = P_d^- - P_{im}$  – нархларнинг доимий даражасини ушлаб туришга йўналтирилган ўзгарувчан тариф.

$P_d$  – маҳсулотнинг ички нархи.

$P_{im}$  – импорт қилинаётган маҳсулотнинг нархи.

$T_c$  – махсус тарифнинг ставкаси.

$T_{av}$  – адвалор тарифнинг ставкаси.

$T_v$  – ўзгарувчан тарифнинг ставкаси.

$P_d^-$  - ушлаб туриш керак бўлган маҳсулотнинг ўртача ички нархи.

Адвалор божлар асосан бир маҳсулотлар гуруҳи ичида турли сифатли хусусиятларга эга маҳсулотларга солинади. Улар ички бозорнинг ҳимоялаш даражасини ўзгармас қилиб ушлаб туради. Нархлар ўзгарганида фақат бюджет даромадлари ўзгаради.

Мисол:

$T = 20\%$ .

$P_1 = 200$  долл.

$C_1 = 40$  долл.

$P_2 = 300$  долл.

$C_2 = 60$  долл.

$P_3 = 100$  долл.

$C_3 = 20$  долл.

( $T$  – адвалор божининг ставкаси,  $P$  – импорт маҳсулотининг нархи,  $C$  – давлат бюджетининг даромадлари).

Адвалор божларни қўллаш учун маҳсулотнинг божхона қийматини ҳисоблаб чиқиш керак.

Махсус божлар стандартлаштирилган маҳсулотларга ўрнатилади ва ундиришга қулай ҳисобланади, чунки уларни солиш учун маҳсулотнинг божхона қийматини ҳисоблаш керак эмас. Аммо улар ёрдамида эришиладиган бож ҳимоясининг даражаси маҳсулотларнинг нархлари ўзгаришига боғлиқ бўлади.

Мисол:

$t = 1000$  долл.

$P_1 = 8000$  долл.

$T_1 = 12,5\%$

$P_2 = 12000$  долл.

$T_2 = 8,3\%$



( $t$  – махсус божининг ставкаси,  $P$  – импорт маҳсулотининг нархи,  $T$  – бож ҳимоясининг даражаси).

Импорт нархлари ошганда, ички бозорнинг махсус тарифи ёрдамидаги ҳимоя даражаси пасаяди. Бошқа тарафдан, импорт нархлари тушганда махсус тариф миллий ишлаб чиқарувчиларнинг ҳимоя қилиш даражаси ошади.

**□ Ундириш объекти бўйича:**

- Импорт – мамлакатнинг ички бозорига эркин айланиш учун чиқарилган импорт маҳсулотларига ўрнатиладиган божлар.
- Экспорт – давлатнинг божхона ҳудуди чегарасидан чиқарилган экспорт маҳсулотларига ўрнатиладиган божлар.
- Транзит – мамлакат ҳудудидан транзит орқали олиб кетиладиган маҳсулотларга ўрнатиладиган божлар.

**□ Хусусиятлари бўйича:**

- Фаслли – фаслли ҳарактерга эга маҳсулотнинг халқаро савдосини тартибга солиш учун қўлланиладиган божлар.
- Демпингга қарши – маҳсулотларни мамлакат ҳудудига экспорт қилаётган мамлакатдаги нархлардан пастроқ нархлар бўйича олиб кирилиши ҳолатларда қўлланилади, агар ушбу импорт маҳаллий ишлаб чиқарувчиларга зарар етказса, ёки ушбу маҳсулотларнинг миллий ишлаб чиқаришини йўлга қўйишга ёки кенгайишига тўсиқ бўлса.
- Компенсация қилувчи – импорт маҳсулотини ишлаб чиқаришда субсидиялар ишлатилган бўлса, ва улар ушбу маҳсулотларнинг миллий ишлаб чиқарувчиларга зарар етказса, компенсация қилувчи божлар қўлланилади.

**□ Келиб чиқиши бўйича:**

- Автоном равишда киритилган – давлат ҳукуматининг бир тарафлама қарори бўйича киритиладиган божлар.
- Конвенция бўйича киритилган – икки томонлама ва кўп томонлама келишувлар асосида киритиладиган божлар.

- Имтиёзли – ўрнатилган бож тарифига нисбатан пастроқ даражада киритилган божлар. Улар ривожланаётган мамлакатларда ишлаб чиқарилган маҳсулотларга кўп тарафлама келишувлар асосида ўрнатиладилар.

□ **Ставка турлари бўйича:**

- Доимий – турли шароитларда ўзгара олмайдиган давлат ҳукумати томонидан ўрнатилган бож тарифи ставкаси.
- Ўзгарувчан – давлат ҳукумати томонидан белгиланган ҳолатларда ўзгара оладиган бож тарифи ставкаси.

□ **Ҳисоблаш усуллари бўйича:**

- Номинал – бож тарифида кўрсатилган тариф ставкалари.
- Самарали – маҳсулотларнинг импорт қисмларига қўйилган божлар даражасини ҳисобга оладиган тайёр маҳсулотларга ўрнатилган божларнинг реал даражаси.

### **3. Бож ҳимоясининг самарали даражаси. Тариф эскалацияси**

Божлар, ҳар бир мамлакатнинг қонунларига биноан аниқланадиган ва статистика орқали белгиланган маҳсулотнинг экспорт ёки импорт нархидан фарқ қиладиган, маҳсулотнинг божхона қийматига ўрнатилади.

**Маҳсулотнинг божхона қиймати** – очик бозорда мустақил сотувчи ва сотиб олувчи ўртасида шаклланадиган маҳсулотнинг нархи. Ушбу нарх бўйича маҳсулотни импорт қилувчи мамлакатда божхона декларациясини тақдим қилиш пайтида сотиш мумкин.

**Тарифнинг самарали даражаси** – хом ашё маҳсулотлари импортига ўрнатилган божларни ҳисобга оладиган, тайёр импорт маҳсулотлардан бошни ундиришнинг реал даражаси.

$$T_e = (T_n - A * T_{im}) / (1 - A).$$

**$T_e$**  – божхона ҳимоясининг самарали даражаси.

**$T_n$**  – тайёр маҳсулотга ўрнатилган тарифнинг номинал ставкаси.

**$T_{im}$**  – импорт қисмларга ўрнатилган тарифнинг номинал ставкаси.

$A$  – тайёр маҳсулот қийматидаги импорт қисмлар қийматининг улуши.

Формуладан қуйидагилар келиб чиқади:

- Агар  $A = 0$ ,  $T_e = T_n$ .
- Агар  $T_n = T_{im}$ ,  $T_e = T_n$ .
- Агар  $T_n > T_{im}$ ,  $T_e > T_n$ .
- Агар  $A \uparrow$ ,  $T_e \uparrow$ .
- Агар  $T_{im} \uparrow$ ,  $T_e \downarrow$ .
- $T_n > 0$ ,  $T_e < 0$  ёки  $T_e > 0$ ,  $T_{im} > T_n$  бўлса.

**Ҳимоя қилувчи тарифнинг реал даражаси** – бутун тариф тизими фаолият юритиши натижасида соҳада яратилган маҳсулот бир бирлигини қўшилган қийматининг ўсиши даражаси (фоизда).

**Тариф эскалацияси** – маҳсулотларга ишлов бериш даражаси ўсиши сайин улардан бож ундириш даражасининг кўтарилиши.

Ҳомашё маҳсулотидан тайёр маҳсулотига ўтишда бож ставкасининг фоизда ўсиш даражаси қанчалик катта бўлса, тайёр маҳсулотни ишлаб чиқарувчиларнинг чет эл рақобатидан ҳимоя қилиш даражаси шунчалик юқори бўлади.

#### **4. Импорт тарифининг кичик мамлакат иқтисодиётига таъсири**

Импорт тарифининг кичик мамлакат иқтисодиётига таъсирини кўриб чиқамиз (2.2 - расм).

Ташқи савдо алоқалари ўрнатилишидан олдин:

Кичик иқтисодиёт маҳсулотни  $E$  нуқтасида ишлаб чиқаради ва истеъмол қилади.

Эркин ташқи савдо шароитида:

Мамлакат халқаро савдога киришади ва маҳсулотга бўлган жаҳон нархи ( $P_w$ ) ички нархдан пастрок бўлганини аниқлайди. Жаҳон бозори ушбу мамлакатга маҳсулотни чексиз ҳажмини  $P_w$  нархдан олиб кира олгани учун, умумий таклиф эгри чизиғи горизонтал чизиқ шаклида бўлади ва

истеъмолчиларга ички ва ташқи бозордан таклиф қилинаётган маҳсулотлар миқдорини кўрсатади. Маҳсулотни ички таклифининг ҳажми  $S_0$  ни ташкил қилади, талаб ҳажми  $D_0$  ни, импорт эса -  $(D_0 - S_0)$ га тенг бўлади. Импорт натижасида маҳсулотнинг ички нархи  $P_w$  гача пасаяди, ички ишлаб чиқариш ҳажми тушади, талаб ҳажми эса ошади.

## Расм 2.2. Кичик иқтисодий шароитида импорт тарифининг иқтисодий оқибатлари

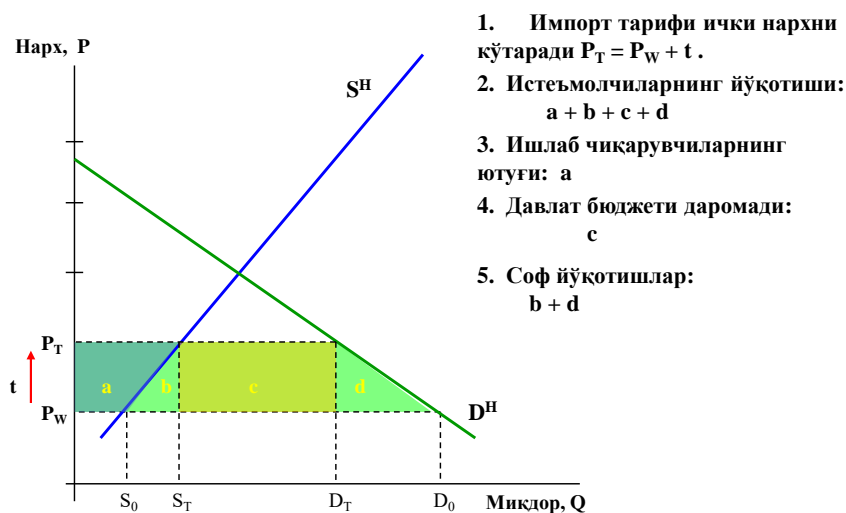

Ҳукумат импорт тарифи киритиш орқали маҳаллий ишлаб чиқарувчиларни ҳимоя қилишга қарор қилади, чунки улар чет элдан арзонроқ маҳсулот қириб келаётганидан зарар кўрадилар. Импорт маҳсулотининг ички нархи бож ўлчамига кўтарилади ( $P_w$  дан  $P_T$  гача). Умумий таклиф эгри чизиғи тепага киритилган тариф ўлчамига силжиди. Натижада маҳсулотнинг ички таклифи  $S_T$  гача кўтарилади, истеъмол  $D_T$  гача пасаяди, импорт эса  $(D_T - S_T)$  гача камаяди.

Умуман импортга тариф ўрнатилиши натижасида иқтисодий самараларининг икки гуруҳи вужудга келади – қайта тақсимлаш самаралари (даромад самараси ва тақсимлаш самараси) ва йўқотиш самаралари (ҳимоя самараси ва истеъмол самараси).

- **Даромад самараси** – импортга бож ўрнатилиши натижасида давлат бюджети даромадларининг кўпайиши миқдорини ташкил қилади (**c юзаси**).
- **Тақсимлаш самараси** – истеъмолчилардан импорт билан рақобатлашувчи ишлаб чиқарувчиларга даромадларни ўтишини ташкил қилади (**a юзаси**).
- **Ҳимоя самараси** – тариф ҳимояси остида маҳсулотларнинг кўшимча миқдорини каттароқ ҳаражатлар билан ишлаб чиқариш зарурияти натижасида пайдо бўладиган мамлакатнинг иқтисодий йўқотишлари (**b юзаси**).
- **Истеъмол самараси** – маҳсулотнинг ички бозордаги нархи кўтарилиши натижасида унинг истеъмол ҳажми камайиши оқибатида вужудга келади (**d юзаси**).

Кичик иқтисодиётда импорт божи киритилиши натижасида мамлакатнинг умумий фаровонлик даражаси пасаяди.

## **5. Импорт тарифининг катта мамлакат иқтисодиётига таъсири**

Агар импорт қилувчи мамлакат иқтисодий аҳамиятга эга бўлса, у томонидан импорт божи киритилиши ушбу маҳсулотнинг жаҳон нархлари даражасига таъсир эта олади. Катта мамлакат учун импорт божи нофақат ички бозорни чет эл рақобатидан ҳимоя қилиш воситаси, балки унинг ташқи дунё билан савдо шартларини яхшилаш воситаси бўлади. Катта мамлакат жаҳон бозорида катта импорт қилувчи бўлгани учун, унинг импортини импорт божи ёрдамида чеклаш ушбу маҳсулотга бўлган умумий талабни катта даражага камайтиради, натижада маҳсулотни етказиб берувчилари нархларни пасайтиришга мажбур бўлади. Экспорт маҳсулотларининг нархлари даражаси ўзгармаган ҳолда, импорт маҳсулотларининг нархлари пасайиши мамлакат савдо шартлари яхшиланишига олиб келади. Импорт тарифнинг ижобий самараси унинг салбий самараларидан юқорироқ бўлса, катта мамлакатнинг фаровонлиги ошади.

**Расм 2.3. Катта иқтисодиётда тариф киритилишининг иқтисодий оқибатлари**

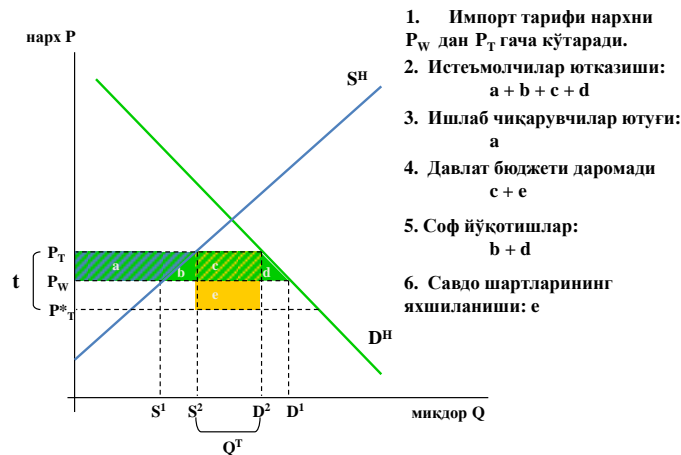

Ташқи савдо алоқалари ўрнатилишидан олдин:

Катта мамлакат маҳсулотни E нуқтасида ишлаб чиқаради ва истеъмол қилади (2.3 - расм).

Эркин савдо шароитида:

Жаҳон бозори ушбу мамлакатга маҳсулотни фақат маълум бир миқдорини  $P^W$  нархи бўйича олиб кела олгани туфайли ва нарх пасайганда маҳсулотнинг таклифи ҳам камайгани учун, умумий таклиф чизиғи эгилувчан бўлади. У истеъмолчиларга ички ва ташқи бозорлардан таклиф қилинаётган маҳсулотлар миқдорини кўрсатади. Эркин савдо шартида ички таклиф ҳажми  $S1$ ни ташкил қилади, талаб ҳажми  $D1$ ни, импорт ҳажми эса ( $D1 - S1$ ) га тенг бўлади. Импорт натижасида маҳсулотнинг ички нархи пасайди, ички таклиф ҳажми камайди, талаб ҳажми эса кўтарилди.

Тариф киритилгандан сўнг:

Маҳсулотнинг ички нархи тариф ҳажмига ошади ( $P^W$  дан  $P^T$  гача). Умумий таклиф эгри чизиғи юқорига тариф ўлчамида силжиди. Маҳсулотнинг жаҳон нархи  $P^*t$  гача пасаяди. Тариф ҳимояси остида ички таклиф ҳажми  $S1$ дан  $S2$ гача кўтарилади, талаб ҳажми  $D1$ дан  $D2$ гача камаяди, импорт ҳажми эса ( $D1 - S1$ )дан ( $D2 - S2$ )гача тушади.

Катта мамлакат импорт тарифини киритганда худди кичик иқтисодиёт шароитида вужудга келадиган самаралар пайдо бўлади. Фарқи шундан

иборатки, катта иқтисодиётда даромадлар самараси икки қисмдан иборат бўлади:

- **Ички даромадлар самараси** – даромадларни ички истеъмолчилардан катта мамлакатнинг бюджетига ўтиши (**с юзаси**).
- **Савдо шартлари самараси** – даромадларни чет эл ишлаб чиқарувчилардан катта мамлакат бюджетига ўтиши (**е юзаси**).

Шундай қилиб, катта мамлакат шароитида импорт тарифи савдо шартлари самараси орқали иқтисодиётга ижобий таъсир эта олади. Аммо ҳимоя самараси  $b$  ва истеъмол самараси  $d$  мамлакатнинг иқтисодий ҳолати ёмонлашишига олиб келади.

- $e > b + d$  – импорт тариф киритилиши натижасида мамлакатдаги иқтисодий ҳолат яхшиланади.
- $e < b + d$  – импорт тариф киритилиши натижасида мамлакатдаги иқтисодий ҳолат ёмонлашади.
- $e = b + d$  – импорт тариф киритилиши натижасида мамлакатдаги иқтисодий ҳолат ўзгармайди.

## **6. Кичик иқтисодиёт шароитида экспорт божи киритилишининг иқтисодий оқибатлари**

Экспорт божининг асосий функциялари:

- **Фискал** – бож киритилиши давлат бюджетига даромадлар келтиради.
- **Мувозанатлаштирувчи** – маҳсулотнинг ички нархи ва жаҳон нархи даражасидаги фарқи катта бўлса, бож киритилиши унинг экспорт ҳажмини камайтиради.

$$P_e = P_d (1 + T_{av}).$$

$$T_{av} = (P_e - P_d)/P_d.$$

Формула кўриниб турганидек, экспорт тарифи киритилиши натижасида маҳсулотнинг ички бозордаги нархи унинг жаҳон бозоридаги нархидан шу экспорт ставкаси қийматига арзон нархда соттилади.

Фараз қиламиз, кичик иқтисодиёт маҳсулотни Е нуқтада ишлаб чиқаради ва истеъмол қилади (2.4 - расм).

**Расм 2.4. Кичик иқтисодиётда экспорт тарифининг киритилишининг иқтисодий оқибатлари**

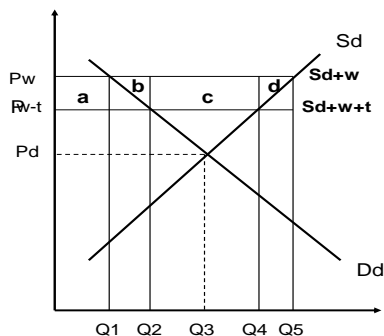

1. Экспорт тарифи ички нархни  $P_w$ дан  $P_w-t$  гача пасайтиради.
2. Истеъмолчилар а сегментини ютадилар.
3. Ишлаб чиқарувчилар  $(a+b+c+d)$  сегментини ютказадилар.
4. Давлат бюджетининг ютуғи (с).
5. Миллатнинг соф йўқотишлари  $(b+d)$ .

Мамлакат халқаро савдога киришади ва маҳсулотга бўлган жаҳон нархи  $P_w$  унинг ички бозордаги нархидан экспорт божи ставкасига юқори эканини аниқлайди. Жаҳон бозори маҳсулотни чегараланмаган миқдорини  $P_w$  нархи бўйича истеъмол қила олгани учун, умумий таклиф эгри чизиғи горизонтал  $S_d+w$  чизик кўринишда бўлади, ва у мамлакат ичида ишлаб чиқарилаётган ва жаҳон бозорига экспорт қилинаётган маҳсулот ҳажмини кўрсатади. Маҳсулотнинг ички таклиф ҳажми  $Q_5$  ни, ички талаби эса  $Q_1$  ни ташкил қилади. Маҳсулотнинг ортиқча миқдори экспорт қилинади ( $Q_5 - Q_1$ ).

Ҳукумат экспортни тариф орқали чеклашни қарор қилади. Маҳсулотни экспорти камроқ даромад келтира бошлайди, ва ишлаб чиқарувчилар унинг бир қисмини ички бозорга қайтаради. Натижада унинг ички нархи бож ўлчамига пасаяди ( $P_w$  дан  $P_w-t$  гача). Умумий таклиф эгри чизиғи пастга бож ўлчамида  $S_d+w+t$  даражасигача силжиди. Умумий таклифнинг янги даражасида экспорт тарифи ҳимояси остида ички талаб  $Q_1$ дан  $Q_2$ гача ошади, ички таклиф эса  $Q_5$  дан  $Q_4$  гача тушади. Экспорт ( $Q_5 - Q_1$ )дан ( $Q_4 - Q_2$ )гача камаяди.

Экспорт божи киритилишининг самаралари:

1. Истеъмолчилар а юзасини ютадилар.
2. Ишлаб чиқарувчилар  $(a+b+c+d)$  юзасини ютказадилар.
3. Давлат бюджетининг ютуғи (с).



#### 4. Миллатнинг соф йўқотишлари (b+d).

Кичик иқтисодиётда экспорт божи киритилиши натижасида мамлакатнинг умумий фаровонлиги пасаяди.

### Саволлар

1. Ташқи савдони тартибга солишда давлатнинг роли нимадан иборат? Савдо сиёсатининг қандай турлари мавжуд?
2. Ташқи савдо сиёсатининг қандай инструментлари мавжуд? Улар қандай гуруҳланади?
3. Ташқи савдо сиёсатининг характери қандай кўрсаткичлар орқали аниқланади?
4. Бож тарифининг маъзмуни ва унинг асосий функциялари нимадан иборат?
5. Бож тарифларнинг таснифланишини тушунтириб беринг.
6. Тариф ҳимоясининг ҳақиқий даражаси қандай қилиб аниқланади?
7. Импорт тарифининг кичик иқтисодиётли мамлакатга бўлган таъсири қандай? Графикда кўрсатинг.
8. Қайси ҳолатларда мамлакатнинг тариф киритилиши натижасидаги йўқотишлари кичикроқ бўлади?
9. Импорт тарифининг катта иқтисодиётли мамлакатга бўлган таъсирини график орқали ифодалаб беринг.
10. Экспорт тарифининг кичик иқтисодиётли мамлакатдаги иқтисодий оқибатларини графикда кўрсатинг?

### Масалалар

1. Кичик мамлакат X махсулотни импорт қилади. Ушбу махсулотнинг жаҳон нархи 100 долл.га тенг. Ушбу мамлакатдаги X махсулотга бўлган ички талаб ва таклиф эгри чизиглари куйидаги тенгламалар билан аниқланади:  
 $D = 1000 - 5P, \quad S = -400 + 5P.$

Фараз қиламиз, мамлакат хар X махсулотнинг бирлигига 10 долл.га тенг махсус тариф киритди.

1. Тариф киритилиши натижасида куйидаги мамлакат резидентларининг фаровонлиги ўзгаришини ҳисобланг ва ушбу ҳолатда ким ютганини ва ким ютқазганини кўрсатинг.

- а) Х махсулотининг истеъмолчилари.
- б) Х махсулотнинг ишлаб чиқарувчилари.
- с) Давлат бюджети.

2. Бутун мамлакат фаровонлиги ўзгаришини аниқланг.

3. Қайтариб бўлмас йўқотишларнинг миқдорини кўрсатинг.

2. Миллий иқтисодиётда бўғдойга бўлган талаб ва таклиф функциялари куйидагича:  $D=100-20P$ ,  $S=20+20P$ . Чет эл иқтисодиётида эса талаб ва таклиф функциялари куйидаги кўринишга эга:  $D'=80-20P$ ,  $S'=40+20P$ .

- а) Иккала иқтисодиётда бўғдойнинг мувозанат нархини аниқланг.
- б) Жаҳон нархи ва савдо ҳажмини аниқланг.

Фараз қиламиз, миллий иқтисодиёт (катта иқтисодиёт) бўғдой импортига товарнинг бирлиги нархига 0,5 ставкали махсус божни киритяпти (0,25 – импорт қилувчи мамлакатда бўғдойнинг нархи кўтарилиши, 0,25 – бўғдойнинг жаҳон нархи пасайиши). Импорт божи киритилишнинг куйидаги гуруҳлар фаровонлигига бўлган таъсирини аниқланг:

- 1. маҳаллий ишлаб чиқарувчилар;
- 2. маҳаллий истеъмолчилар;
- 3. давлат бюджети;
- 4. миллат фаровонлиги.

4. Автомашиналарни ишлаб чиқарадиган ва импорт қиладиган мамлакатни кўриб чиқамиз. Автомашинанинг жаҳон бозоридаги нархи 9 минг долл. Автомашинанинг импорт қисмларини қиймати 6 минг долл. Маҳаллий автомобил саноатни ҳимоя қилиш учун мамлакат тайёр автомашиналарни импортига 25%ни ташкил қиладиган божни ўрнатяпти. Импорт қисмларига ўрнатилган бож ставкаси – 15%. Маҳаллий автомобил бозорининг ҳақиқий ҳимоя даражасини аниқланг.

## 2.2. БОЖ ТАРИФНИ АСОСЛАШ УЧУН ВА УНГА ҚАРШИ КЕЛТИРИЛГАН ДАЛИЛЛАР

1. *Тарифнинг оптимал ставкаси*

2. *Бож тарифи миллий ишлаб чиқарувчиларни қўллаб қувватлаш воситаси сифатида*

3. *Бож тарифи давлат бюджети даромадлари манбаси сифатида*

4. *Ноқутисодий далиллар: миллий нуфуз, даромадни қайта тақсимлаш ва миллий муҳофаза*

5. *Тарифга қарши келтирилган далиллар*

1. **Импорт тарифининг оптимал ставкаси**

Тарифнинг умумий таҳлили доирасида эркин савдо ташқи савдо сиёсатнинг энг самарали варианты ҳисобланади, чунки бож ҳимояси оқибатида миллатнинг умумий фаровонлиги пасаяди. Аммо маълум бир шароитда тарифни киритилиши эркин савдо ҳолатидан самаралироқ бўлиши мумкин.

Мамлакат томонидан киритилаётган тариф бутун миллат учун зарар етказди, агар ушбу мамлакат импорт қилинаётган маҳсулотнинг жаҳон нархига таъсир эта олмаса. Аммо бошқа ҳолатларда маълум бир маҳсулотнинг катта импорт квотаси мамлакат учун жаҳон нархлари даражасига бир томонлама таъсир этишга имконият яратади. Ҳаттоки ички бозорда бирон бир фирма ушбу кучга эга бўлмаса ҳам, мамлакат монополия (сотиб олувчининг монополияси) кучига эга бўлиши мумкин. Чет эл етказиб берувчиларнинг нархи остида ушбу кучга эга бўлган мамлакат, шу афзалликдан импорт божларни ўрнатиш орқали фойдалана олади. Шунда, тарифнинг мусбат юқори бўлмаган даражасида бутун мамлакат эркин савдо ҳолат ига нисбатан кўпроқ афзалликларга эга бўлади.

$T=2$  долл.

$P_d \uparrow 201$  долл. гача

$P_w \downarrow 199$  долл. гача

истеъмолчилар ютқизиши:

$$(1-0,98)*1*0,5 = 0,01$$

мамлакат ютуғи:

$$0,98*1=0,98 > 0,01$$

Катта иқтисодиётда бозордаги X маҳсулотнинг мувозанат нархи 200 долл.га тенг, мувозанат ишлаб чиқариш ва истеъмол ҳажми эса 1 минг бирликка тенг (2.5 -расм). Фараз қиламиз, катта иқтисодиёт X маҳсулот импортига 2 долл.га тенг оптимал махсус тарифни киритди. Бунинг натижасида маҳсулотнинг ички нархи 201 долл.гача кўтарилди, унинг жаҳон нархи эса 199 долл.гача пасайди. Ушбу маҳсулотнинг импорт ҳажми тариф киритилиши натижасида 0,98 минг бирликгача камайди. Импорт тарифи киритилиши натижасида мамлакатнинг йўқотиши  $b+d = (1-0,98)*1*0,5=0,01$  минг долл.га тенг бўлади, унинг ютуғи эса  $e = 0,98*1 = 0,98$  минг долл.ни ташкил қилади. Кўриб турганимиздек, катта иқтисодиёт оптимал тариф киритиши натижасида унинг фаровонлик даражаси кўтариляпти.

Расм 2.5. Оптимал импорт тарифининг иқтисодий оқибатлари

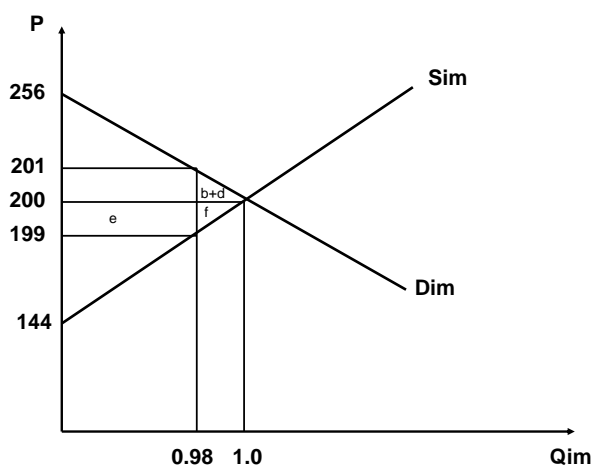

Оптимал тариф нол ва импортни ман қилувчи тариф даражалари оралиғида бўлиши керак.

**Тарифнинг оптимал даражаси** – миллий иқтисодий фаровонлик даражасини максималлаштирадиган тариф даражаси.

Оптимал тариф қуйидаги асосий хусусиятларга эга:

- оптимал тарифнинг ставкаси доим мусбат бўлади ва нол ва ман қилувчи тариф ставкалар оралиғида бўлади;

- оптимал тариф ставкаси доим нисбатан паст бўлади;

- тарифнинг оптимал даражасини монопсон кучга эга сотиб олувчига бериладиган нархдан оптимал чегирмалар каби ҳисоблаш мумкин. Тарифнинг оптимал ставкаси импорт таклифи эластиклигига тескари бўлган қийматга тенг.

- оптимал тариф бир мамлакатнинг иқтисодий ютуғига ва жаҳон хўжалиги йўқотишига олиб келади, чунки у фақат даромадларни бир мамлакатдан иккинчи мамлакатга ўтишига олиб келади.

**Расм 2.6. Оптимал тариф ставкаси**

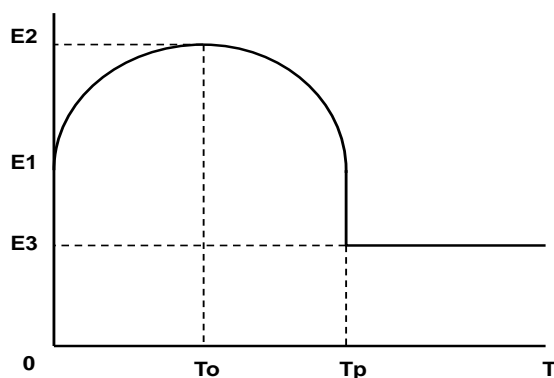

Катта иқтисодиётда маҳсулот импортига тариф ўрнатилмаган ҳолда унинг фаровонлик даражаси  $E_1$ га тенг бўлади. Иқтисодиёт оптимал тариф ставкасини ( $T_0$ ) киритса, унинг фаровонлик даражаси максимал  $E_2$  даражагача кўтарилади. Агар катта иқтисодиёт маҳсулот импортига ўрнатилган тариф ставкасини янада ошириб, уни импортни ман қилувчи  $T_r$  даражасида ўрнатса, мамлакатнинг фаровонлиги  $E_3$  даражасигача пасайиб кетади (2.6 - расм).

## **2. Бож тарифи миллий ишлаб чиқарувчиларни қўллаб қувватлаш воситаси сифатида**

Савдо сиёсати саволларини муҳокама қилиш жараёнида асосан импорт билан рақобатлашувчи маҳсулотларни ишлаб чиқарадиган соҳаларга кўмак бериш зарурияти ҳақидаги далиллар келтирилади. Протекционизмни

маъқуллайдиган энг кенг тарқалган далиллар импорт билан рақобатлашувчи соҳалар ҳимоясининг фойдасини турли ҳил исботлаш вариантларидан иборат:

- янги соҳаларни ҳимоя қилиш зарурияти;
- қўшимча иш ўринларини яратиш;
- ноиктисодий далиллар: миллий нуфуз, даромадни қайта тақсимлаш, миллий муҳофаза.

Ҳар бир келтирилган далил маълум бир соҳани ривожлантиришдан келиб чиқадиган ижтимоий афзалликларга урғу беради. Ушбу самаралар соҳани тариф орқали ҳимоя қилмагунча амалга ошмайди.

### **Ёш соҳаларни ҳимоя қилиш зарурияти ҳақидаги далил**

Ривожланиш даражаси пастроқ бўлган мамлакатларда, уларнинг саноати тажрибага эга бўлмагунча, ва ишлаб чиқариш ҳаражатлари импорт маҳсулотининг рақобатига қарши чиқа оладиган даражагача пасаймагунча, тарифни вақтинча киритиш оқланган бўлади, чунки у замонавий саноат маҳсулоти импортини чеклайди. Ривожланиш даражаси юқорироқ бўлган мамлакатлардан импорт рақобатини ушлаб туриш вақт ўтган сайин миллий ишлаб чиқариш ҳаражатлари эгри чизиқларини пастга силжишга олиб келади. Оптимал тарифдан фарқли протекционизмнинг ушбу кўриниши узоқ муддатда нафақат мамлакат учун, балки бутун жаҳон хўжалиги учун ҳам фойдали бўлади. Бундан ташқари, ушбу тариф вақтинча киритилади.

Оёққа туриш босқичида янги саноат соҳаси ушбу маҳсулотнинг чет эл ишлаб чиқарувчилари билан рақобатлаша олмайди, чунки у маҳсулотни рақобатбардош нархлар бўйича етказиб бериш учун керакли ишлаб чиқаришни ташкил қилиш тажрибасига эга бўлмайди (2.7 - расм).

Импорт тариф ҳимояси остида янги саноат соҳаси ишлаб чиқаришни такомиллаштиради, унинг самарадорлиги ошади, маҳсулотнинг танг нархи пасаяди ( $t_1, t_2$ ). А нуқтасида маҳсулотнинг ички нархи  $P_d$  жаҳон нархи  $P_w$  га яқинлашади ва бож тарифи бекор қилинади. Халқаро рақобатга киришгач, мамлакат ўз ишлаб чиқариш самарадорлигини оширишни давом этади ( $t_2, t_3$ ),

ички нарх жаҳон нархи даражасидан пасаяди, ва бу мамлакат учун янги соҳаларнинг маҳсулотларини экспорт қилишга имконият яратади.

**Расм 2.7. Тариф киритилишининг соҳа рақобатбардошлигига вақт давомидаги таъсири**

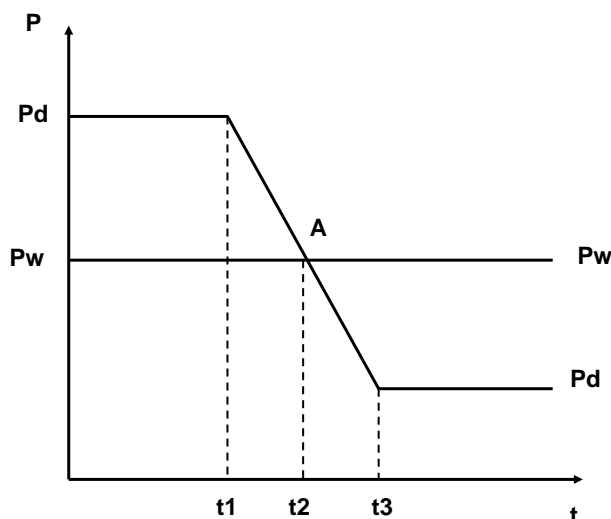

Ушбу далилнинг камчиликлари:

1. Ҳимоя қилувчи тарифни олиб ташлаш учун етарли бўлган янги соҳанинг етилган даражасини аниқлаш қийин. Тариф мавжуд бўлишига манфаатдор гуруҳлар уни узоқ вақт давомида сақлаб қолишга ҳаракат қилишади, шунинг учун киритилган тарифни бекор қилиш қийинлашади

2. Жаҳон бозорида рақобатбардош бўлиш учун тариф ҳимояси остида маълум бир вақт оралиғи давомида ривожлана оладиган соҳаларни аниқлаш жуда ҳам қийин масала. Маълум бир мамлакатлар мисолида бажарилган махсус тадқиқотлар ҳимоя қилинган соҳаларда ҳаражатлар ҳимоя қилинмаган соҳаларга нисбатан тезроқ тушишини исботламади.

3. Миллий ишлаб чиқаришни рағбатлантиришнинг бошқа усуллари ҳам мавжуд, ва улар қўйилган мақсадларга камроқ ҳаражатлар билан эришишга имконият беради (масалан, ички субсидиялар).

### **3. Бож тарифи давлат бюджетининг даромадлари манбаси сифатида**

Импортдан солиқ ундириш янги ривожланаётган мамлакатларда оқланган бўлиши мумкин. Улар томонидан бож ҳимоясини давлат ғазнасига даромад

келтирувчи восита сифатида ишлатиш фойда келтириши мумкин ва иқтисодий сиёсатнинг бошқа воситаларига нисбатан самаралироқ бўлиши мумкин. Аҳолининг турмуш тарзи паст бўлган ёш мустақил давлат учун ҳукуматнинг ижтимоий талабларни қондира олмаслиги асосий муаммо бўлиб қолиши мумкин. Бунга асосий сабаб уларнинг бюджет солиқ сиёсатининг самараси пастлиги бўлади. Ушбу ҳолатларда импорт божи нафақат миллий ишлаб чиқаришни ҳимоя қилиш воситаси, балки давлат даромадларининг муҳим манбаси ҳисобланади. Шундай қилиб бюджет даромадининг воситаси бўлмиш тарифни киритиш фақат ривожланиш даражаси паст бўлган давлатлар учун оқланган бўлиши мумкин.

#### **4. Ноиқтисодий далиллар: миллий нуфуз, даромадни қайта тақсимлаш ва миллий муҳофаза**

**Миллий нуфуз.** Миллатлар учун маълум бир маҳсулотни мамлакатда ишлаб чиқариш миллий ғурур предмети бўлиши мумкин. Агар ушбу нуфуз келтирувчи рамзга умуммиллат ҳаракатлар орқали эришилса, у давлат аралашуви предмети бўлиши керак.

**Даромадни қайта тақсимлаш.** Тарифни кераклиги, у қандайдир аҳоли гуруҳини ҳимоя қилиш орқали тенгликни таъминлайди, деган фикр билан ифодаланган бўлиши мумкин. Аммо даромадларни тенглаштириш солиқ ва трансферт сиёсатлар орқали амалга оширилади. Агар ушбу сиёсатларнинг смарадорлиги паст бўлса, унда кўрсатилган мақсад учун тарифни қўллаш оқланган бўлиши мумкин.

**Миллий муҳофаза.** Бож тўсиқлар келажакдаги иқтисодий фаровонлик ёки муҳофазани таъминлаш учун сақланадиган тайёр маҳсулотлар ёки ишлаб чиқариш кучларнинг стратегик захираларни йиғиб қўйишга кўмаклашади.

Ушбу далилга қарши чиққан иқтисодчилар фикри бўйича, тариф бизни импорт маҳсулотига нисбатан маҳаллий маҳсулотнинг кўпроқ миқдорини сотиб олишга ва ишлатишга мажбурлайди ва стратегик захираларни шаклланишига олиб келмайди.



Агар стратегик маҳсулотларни сақлаш қиммат бўлмаса, уларга эга бўлишнинг энг осон йўли бу уларни чет элдан паст жаҳон нархлари бўйича сотиб олишдир.

## **5. Тарифга қарши келтирилаги далиллар**

- *Тарифлар иқтисодий ўсишни секинлаштиради.* Таҳлил қўрсатганидек, импорт тарифи киритилиши натижасида кичик мамлакатнинг иқтисодий фаровонлиги барча ҳолатларда пасаяди. Катта иқтисодиётнинг фаровонлиги ҳам пасаяди, агар савдо шартлари самараси тариф киритилиши натижасида вужудга келадиган иқтисодий йўқотишлардан пастроқ бўлса. Катта иқтисодиётнинг савдо шартлари фақат унинг савдо ҳамкорлари бўлган мамлакатларнинг савдо шартлари, яъни фаровонлик даражаси пасайиши орқали яхшиланиши мумкин. Демак, барча ҳолатларда тарифларнинг жаҳон иқтисодиётига таъсири манфий бўлади, чунки улар халқаро савдо ҳажми пасайишига олиб келади.

- *Тарифларни бир тарафлама киритиши савдо урушларга олиб келиши мумкин.* Кўп ҳолларда мамлакат томонидан импорт товарларга тариф киритилиши бу мамлакатнинг экспорт товарларига мамлакатнинг савдо шериклари томонидан жавоб тариқасида импорт тарифлари киритилишига ва савдо урушга олиб келиши мумкин. Бунинг натижасида бу савдо урушида қатнашаётган барча мамлакатлар зарар кўради.

- *Тариф истеъмолчиларнинг солиқ юкларини ошишига олиб келади.* Истеъмолчилар тариф туфайли импорт ва маҳаллий маҳсулотларни юқорироқ нархлар бўйича сотиб олишга мажбур бўлади. Шундай қилиб, истеъмолчилар даромадининг бир қисми давлат ғазнасига ўтади, ва уларнинг даромади пасаяди. Ушбу даромадни давлат фойдасига қайта тақсимланиши ижтимоий муаммолар келиб чиқишига олиб келади. Бундан ташқари, импорт тарифи умумий нархлар даражаси кўтарилишига олиб келади.

- *Импорт маҳсулотларига ўрнатилган тариф экспортни камайишига олиб келади.* Кўп мамлакатларда экспорт маҳсулотлар таркибида импорт

қисмлар бўлади. Уларнинг нархи ўсиши экспорт маҳсулотини ишлаб чиқариш ҳаражатларини ошишига олиб келади, ва унинг жаҳон бозоридаги рақобатбардошлиги пасаяди. Бундан ташқари тариф ушбу мамлакатнинг импортини қисқартириб, бошқа мамлакатнинг экспортини, яъни унинг экспорт даромадларини ва импорт қилиш имкониятларини камайтиради. Экспорт маҳсулотларига бўлган талаб камаяди, ва бу ишлаб чиқаришни қисқаришига ва бандлик муаммоларини кучайишига олиб келади.

- *Тариф бандликни умумий даражасини пасайишига олиб келади.*

Импорт билан рақобатлашувчи маҳсулотларни ишлаб чиқарадиган маҳаллий корхоналардаги иш ўринларини ҳимоя қилиб, импорт тарифи экспорт ва у билан боғлиқ соҳаларда бандликни камайтиради. Импортни чеклаш натижасидаги экспортни камайтириш шунчалик кам бўлиши мумкинки, тариф киритилишининг импорт билан рақобатлашувчи соҳалардаги бандлик даражаси ўсишига ижобий таъсири экспорт соҳалардаги бандликка бўлган манфий таъсири орқали йўққа чиқиши мумкин. Бундан ташқари, импорт билан рақобатлашувчи соҳаларда банд бўлган ишчилар ҳаражатлар ошгани туфайли ўз иш ҳақи ошишини талаб қилишади. Ушбу соҳаларга иш кучи ўтиб кетмаслиги учун, экспорт соҳалар ҳам иш ҳақини оширишга мажбур бўлади, ва бу ҳаражатлар ўсишига ва экспорт маҳсулотларнинг рақобатбардошлиги пасайишига олиб келади. Натижада, экспорт ҳажми камаяди.

### **Саволлар:**

1. Тарифнинг оптимал даражаси деганда нима тушинилади ва у қандай хусусиятларга эга?
2. Кичик иқтисодиёт шароитида тарифнинг оптимал даражаси нимага тенг бўлади?
3. Ёш соҳаларни ҳимоя қилиш зарурияти ҳақидаги далилни тушунтириб беринг. Унинг камчиликлари нимадан иборат?
4. Импорт бож тарифи киритилишини асослаш учун қандай бошқа далиллар келтирилади?
5. Импорт бож тарифига қарши қандай далиллар ишлатилади?

## 2.3. ТАШҚИ САВДО СИЁСАТИДА МИҚДОРИЙ ЧЕКЛАШ УСУЛЛАРИ

1. *Импорт квоталарининг мазмуни ва уларнинг иқтисодий оқибатлари.*
2. *Эркин рақобат шароитида импорт квота ва импорт тариф киритилишининг қиёсий таҳлили.*
3. *Монополия шароитида импорт квотаси ва импорт тариф киритилишининг қиёсий таҳлили.*
4. *Экспорт ва импортни лицензиялаш.*
5. *Экспортни ихтиёрий чеклаш ва унинг иқтисодий оқибатлари.*
6. *Эмбарго ва унинг иқтисодий оқибатлари.*

### 1. Импорт квоталарининг мазмуни ва уларнинг иқтисодий оқибатлари

**Миқдорий чекловлар** – экспорт ёки импорт қилишга рухсат берилган маҳсулотлар миқдорини ва номенклатурасини аниқлайдиган, савдо айланмасини давлат томонидан бошқаришнинг маъмурий шакли.

Миқдорий чеклашларга квоталаш, лицензиялаш ва экспортни ихтиёрий чеклаш киради.

Миқдорий чекловларнинг энг кенг тарқалган шакли квота ҳисобланади.

**Квота** – маълум бир миқдорга ёки қийматга ва маълум бир вақт давомида маҳсулот экспортини ёки импортини миқдорий чеклаш усули.

Квота ишлатилишининг сабаблари:

1. Импорт квотаси импорт ўрнатилган даражадан ошмаслигига кафолат беради.
2. Квоталар ҳукуматга иқтисодий сиёсатни олиб боришда кўпроқ имкониятлар яратади, чунки тариф ставкаларини кўтариш халқаро келишувлар орқали амалга оширилади.

3. Квота доирасида импорт қилиш ҳуқуқини берадиган лицензияларни тақсимлаш орқали ҳукумат алоҳида олинган корхоналарни қўллаб қувватлаши мумкин.

4. Кичик иқтисодиёт шароитида эркин савдо ҳолатида маҳсулот  $P_w = 6$  жаҳон нархи бўйича импорт қилинади (2.8 - расм). Ушбу нарх бўйича ички ишлаб чиқариш ҳажми  $Q_1 = 1$ , ички талаб ҳажми  $Q_4 = 7$ , импорт ҳажми эса  $Q_4 - Q_1 = 6$ . Импорт квотаси киритилишидан сўнг, маҳсулотнинг ички нархи  $P_q = 7$  гача кўтарилиб, унинг ички ишлаб чиқариш ҳажми  $Q_2 = 3$  гача кўпаяди, ички талаб ҳажми  $Q_3 = 5$  гача камаяди, импорт ҳажми эса  $Q_3 - Q_2 = 2$  гача қисқаради.

**Расм 2.8. Импорт квотаси киритилишининг иқтисодий оқибатлари**

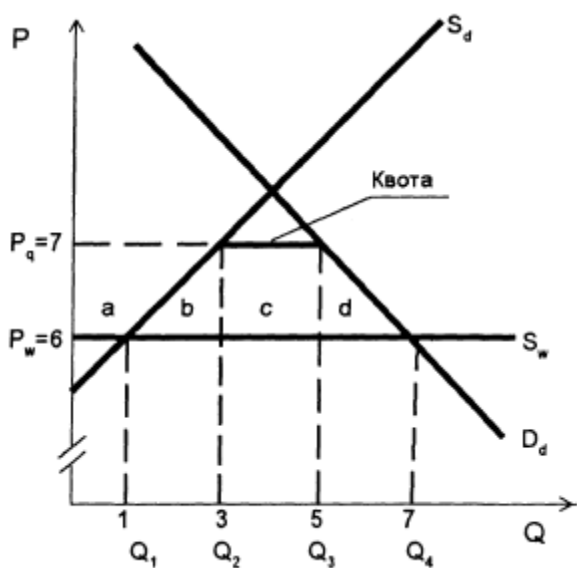

Квота киритишдан олдин:

$P_w = 6$

$Q_1$  – ички ишлаб чиқариш

$Q_4$  – ички истеъмол

$Q_4 - Q_1$  – маҳсулот импорти

Квота киритишдан сўнг:

$Q_3 - Q_2$  – импорт квотаси

$P_w \uparrow, P_q = 7$

$Q_1 \uparrow \rightarrow Q_2, Q_4 \downarrow \rightarrow Q_3$

$Q_4 - Q_1 \downarrow \rightarrow Q_3 - Q_2$

Импорт квотаси киритилишининг иқтисодий самаралари қуйидагича:

- истеъмолчиларнинг йўқотишлари ( $a+b+c+d$ );
- ишлаб чиқарувчиларнинг ютуғи ( $a$ );
- миллатнинг йўқотишлари ( $b+d$ ).

Импорт квотаси ҳолатида кўшимча даромадлар (с) истеъмолчилардан импорт қилувчи компанияларга ўтади. Улар квота доирасида  $Q_3Q_2$  миқдордаги маҳсулотни паст жаҳон нархи бўйича сотиб олиш ва уни истеъмолчиларга квота ёрдамида ушлаб турилган юқори ички  $P_q$  нарх бўйича сотиш имкониятига эга бўлишади.

Натижада импорт қилувчилар кўшимча даромадларга эга бўладилар. Ушбу даромадларнинг бир қисмини давлат бюджетига олиш учун ҳукумат квота доирасида маҳсулотни импорт ёки экспорт қилиш ҳуқуқини берадиган лицензияларни сотиш бўйича аукционларни уюштиради. Лицензияларни сотишдан келадиган даромадлар давлат бюджетига тушади.

## **2. Эркин рақобат шароитида импорт квота ва импорт тариф киритилишининг қиёсий таҳлили.**

Тариф ва квота ўртасидаги иқтисодий фарқ нафақат даромад самарасининг ҳар ҳил мазмунидан иборат, балки уларнинг импортга бўлган таъсирига боғлиқ. Фараз қиламиз, ҳукумат импортни тариф ёки квота орқали чеклаш имкониятларини кўриб чиқяпти.

Маҳсулотнинг импортни тариф ва квота орқали бир ҳил даражагача камайтириш мумкин. Фараз қиламиз, талаб ҳажми айрим сабаблар бўйича кўтарилди (2.9 - расм). Тариф ўрнатилганда талабнинг кўтарилиши натижасида ички нарх ўзгармайди  $P_t = 7$ , импорт ҳажми эса 3 дан 5 гача кўтарилади ( $Q_4Q_2 \rightarrow Q_6Q_2$ ). Квота ўрнатилганда, талабнинг ошиши, ички нарх  $P_q = 7,5$  гача кўтарилишига олиб келади, импорт ҳажми эса ўзгармас бўлиб қолади ( $Q_2 Q_4 = Q_3 Q_5$ ).

**Хулоса:** Маҳсулотга бўлган талаб ошганда, импорт квотаси импорт божига нисбатан кўпроқ чеклаш кучига эга бўлади, чунки у импортни белгиланган ҳажмларда ушлаб туриш имкониятини яратади. Эркин рақобат шароитида квота тарифга нисбатан савдо сиёсатининг қулайроқ воситаси ҳисобланади.

Расм 2.9. Тариф ва квота эркин рақобат шароитида

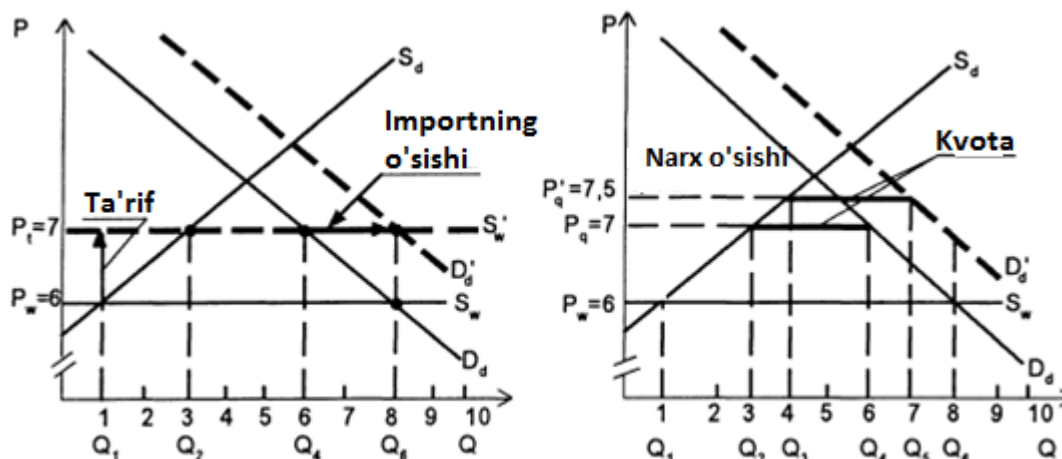

Аммо импорт квотаси куйидаги шартларда хавфли бўлиб қолади:

1. Агар квота монополистик кучни оширса.
2. Агар импорт лицензиларни тақсимлаш усули самарасиз бўлса.

### 3. Монополия шароитида импорт квотаси ва импорт тариф киритилишининг қиёсий таҳлили

Халқаро савдо монополияни кучини чеклайди, савдони чеклайдиган давлат сиёсати эса уни кучайтиради. Агар у ёки бу фирма мамлакатда маълум бир маҳсулотни ягона ишлаб чиқарувчиси бўлса ҳам, унинг нархларни кўтариш имкониятлари катта бўлмайди, чунки ушбу маҳсулот чет элдан эркин кириб келади. Аммо агар импорт квота билан чекланган бўлса, ушбу фирма рақобатдан қўрқмай нархларни кўтара олади.

Фараз қиламиз, кичик иқтисодий мамлакат маҳсулотни импорт қилади, ва уни ички бозорда ягона фирма ишлаб чиқаради.

#### Эркин рақобат шароити:

$D$  – ички талаб эгри чизиғи.

Маҳсулотнинг нархи  $P_M$  ва ишлаб чиқариш миқдори  $Q_M$  бўлганда, монополист ўз фойдасини максималлаштиради. Халқаро савдо монополист нархини  $P_w$  катталиги билан чеклайди (2.10 -расм).

Ушбу нарх даражасида монополист учун энг қўлай қарор ҳаражатлар жаҳон нархига тенг бўладиган ( $Q_f$ ) нуқтагача ишлаб чиқаришни ўстириш.  $P_w$

нархи даражасида ички истеъмол ҳажми  $D_f$  га тенг бўлади, импорт эса  $(D_f - Q_f)$  га.

**Расм 2.10. Монополия шароитида эркин савдо**

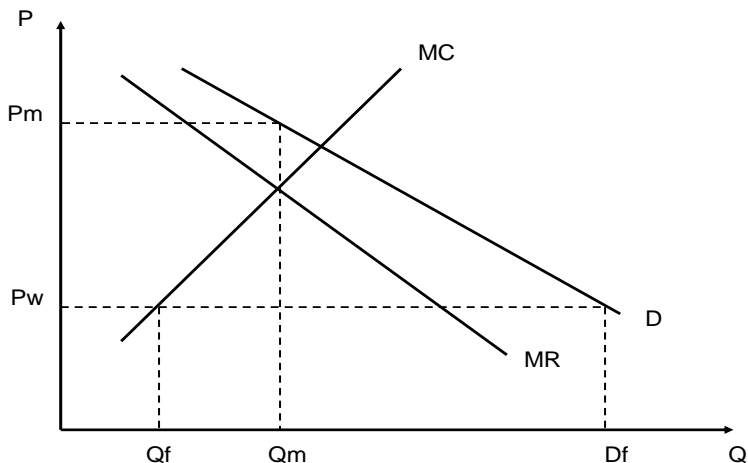

Шундай қилиб, эркин савдо шароитида маҳаллий саноатнинг монополистик хусусияти ҳолатга таъсир эта олмайди.

Импорт божи киритилиши иқтисодий оқибатлари

Импорт божи киритилиши миллий ишлаб чиқарувчилар ўрната оладиган максимал нархни кўтарилишида ифодаланади.

**Расм 2.11. Монополия шароитида импорт тарифи**

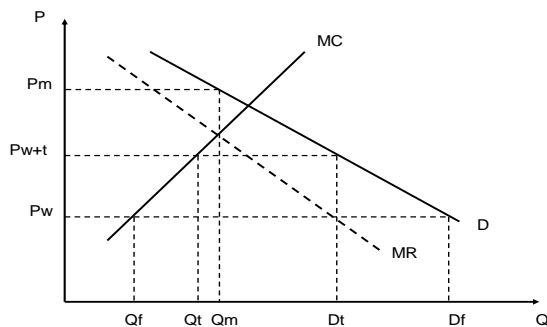

Агар импортга бож киритилса, миллий монополист  $P_{w+t}$  нархни ўрнатади (2.11 - расм). Лекин у нархни монопол даражагача кўтара олмайди, чунки истеъмолчилар нарх  $P_{w+t}$  даражасидан юқори бўлса, импорт маҳсулотини сотиб оладилар. Монополист  $MC$  га тенг нархни ўрнатади ва бунда унинг ишлаб чиқариш ҳажми  $Q_t$  га тенг бўлади. Яъни, импортга тариф киритилиши натижасида маҳсулотнинг ички нархи  $P_{w+t}$  гача кўтарилади, унинг монополист

томонидан ишлаб чиқариш миқдори  $Q_f$  дан  $Q_t$  гача кўпаяди, талаб ҳажми эса  $D_f$  дан  $D_t$  гача камаяди. Маҳсулотнинг импорт ҳажми  $D_f - Q_f$  дан  $D_t - Q_t$  гача қисқаради.

### Импорт квотасини киритилиши

Фараз қиламиз, ҳукумат  $Q$  квотани киритяпти (2.12 - расм). Ушбу ҳолатда монополист нархни  $P_w$  даражасидан юқорироқ ўрната олади. Бунда у рухсат этилган импорт ҳажмидан ташқари ушбу нарх даражасида мавжуд бўлган талабни қондиради. Яъни монополист қондириш керак бўлган талаб ички талаб ва импорт квотаси фарқига тенг ( $D_q$ ). Энди монополист мавқеи тикланди ва у максимал фойдани меъерий харажатлари ва меъерий даромадлар эгри чизиқлари кесишган нуқтасида олади ( $MC = MR_q$ ). Яъни монополистнинг фойдасини максималлаштирадиган нарх  $P_q$  га, маҳсулотни ишлаб чиқариш ҳажми эса  $Q_q$  га тенг бўлади.

**Расм 2.12. Монополия шароитида импорт квотаси киритилишнинг иқтисодий оқибатлари**

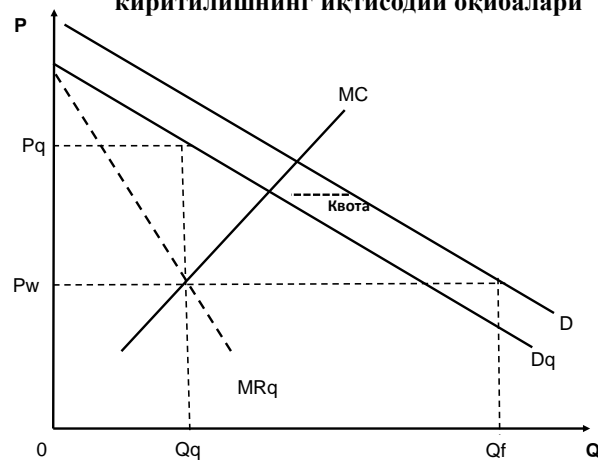

Импортни бир хил даражагача импорт ҳажмини камайтирадиган импорт божи ва квоталари иқтисодий оқибатларини таққослаймиз (2.13 - расм). Божнинг  $t$  ставкаси импорт ҳажмини  $D_f - Q_f$  дан  $D_t - Q_t$  даражагача камайтиради. Квота ҳам импортни шу миқдога камайтиради туширади. Аммо уларнинг натижалари бир хил эмас. Бож киритилгандан кейин ички ишлаб чиқаришнинг ҳажми  $Q_t$  га, ички нарх эса  $P_{w+t}$  га тенг бўлади. Квота



киритилганидан кейин ишлаб чиқариш ҳажми пастроқ ( $Q_q$ ), баҳо эса юқорироқ ( $P_q$ ) бўлади.

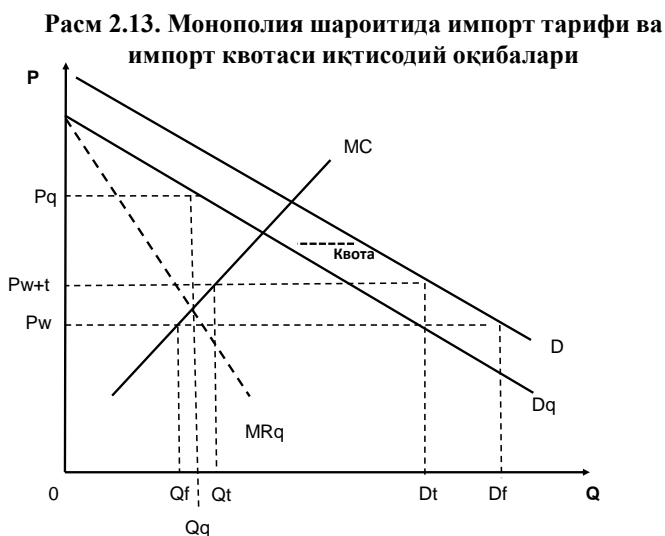

Хулоса: импорт квотаси божга нисбатан кўпроқ монопол кучни яратади. Монополия шароитида импорт божлари квотага нисбатан ташқи савдо сиёсатнинг самалариноқ воситаси ҳисобланади.

#### 4. Экспортни ва импортни лицензиялаш

**Лицензиялаш** – ўрнатилган миқдорда маълум бир вақт оралиғида маҳсулотни экспорт ёки импортига давлат органлари томонидан бериладиган рухсатномалар орқали давлат томонидан ташқи иқтисодий фаолиятни бошқариш.

Лицензиялаш квоталашнинг таркибий қисми бўлиши мумкин ёки давлат бошқарувининг мустақил воситаси сифатида қўлланилиши мумкин. Биринчи ҳолатда лицензиялаш фақат квота доирасида маҳсулотни олиб кириш ёки олиб чиқиш ҳуқуқини тасдиқлайдиган ҳужжат кўринишида бўлади, иккинчи ҳолатда эса конкрет шаклларга айланади:

- *Бир марталик лицензия* – битта ташқи савдо операциясини амалга ошириш учун ҳукумат томонидан конкрет фирмага бериладиган бир йиллик рухсатнома;

- *Генерал лицензия* - операциялар миқдорини чекламайдиган у ёки бу маҳсулотни бир йил давомида олиб кириш ёки олиб чиқиш учун рухсатнома;
- *Глобал лицензия* - миқдорни ёки қийматни чекламайдиган ушбу маҳсулотни жаҳоннинг барча мамлакатига маълум бир вақт оралиғида олиб кириш ёки олиб чиқиш учун рухсатнома;
- *Автоматик лицензия* – экспорт қилувчи ёки импорт қилувчидан давлат органи томонидан рад этила олмайдиган талабнома тушганидан сўнг бериладиган рухсатнома.

#### Лицензияларни тақсимлаш усуллари:

- *Аукцион* – лицензияларни рақобат асосида сотиш. Лицензияларни тақсимлашнинг энг самарали усули ҳисобланади ва давлат ғазнасига маҳсулотга ўрнатилган бождан келиб тушадиган даромадларга тенг фойда келтира олади.
- *Ошкора афзал кўриш тизими* – лицензияларни ҳукумат томонидан маълум бир фирмаларга олдинги даврда уларнинг импорт ҳажмига ёки миллий импорт қилувчилар талабининг тузилмасига пропорционал тарқатиш.
- *Танлов асосида лицензияларни тарқатиш* – экспорт ёки импортни энг самарали усул орқали амалга ошириш қобилиятини кўрсатган фирмаларга лицензияларни ҳукумат томонидан бериш. Асосан ушбу усул эксперт комиссияси тузилишини, конкурсни бир неча турини ўтказиш учун баҳолаш мезонларини ишлаб чиқишни талаб қилади, ва бу катта ҳаражатлар ва ноҳақликлар билан боғлиқ бўлади.

### **5. Экспортни ихтиёрий чеклаш ва унинг иқтисодий оқибатлари**

*Экспортни ихтиёрий чеклаш* — савдо ҳамкорлар бирининг экспорт ҳажмини чеклаш мажбуриятига асосланган экспортни миқдорий чеклаш.

Фараз қиламиз, экспорт қилувчи мамлакат ўз экспорт миқдорини ихтиёрий чеклади. Натижада, импорт қилувчи мамлакатда импорт ҳажми  $Q$  гача камайди (экспортни ихтиёрий чеклашни киритишдан олдин ушбу маҳсулот импортига тариф ўрнатилган эди). Маҳсулотнинг ички нархи  $P_t$  дан  $P_d$

гача кўтарилади, ички талаб  $D_0$  дан  $D_1$  гача камаяди, ички таклиф эса  $S_0$  дан  $S_1$  гача кўпаяди (2.14 - расм). Экспортни ихтиёрый чеклашнинг импорт қилувчи мамлакат учун иқтисодий оқибатлари қуйидагича:

$(c+d)$  – чет эл экспорт қилувчиларнинг даромадлари;

$(a+b+c+d+e)$  – истеъмолчиларнинг йўқотишлари;

$(a)$  – ишлаб чиқарувчиларнинг ютуғи;

$(f+g)$  – давлатни импорт тарифидан олинadиган даромадининг камайиши;

$(b+c+d+e)$  – бутун миллат йўқотишлари.

**Расм 2.14. Экспортни ихтиёрый чеклашнинг импорт қилувчи кичик иқтисодиётли мамлакатга таъсири**

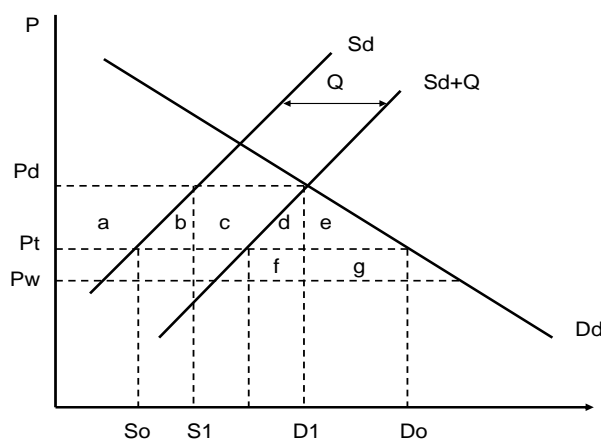

Экспортни ихтиёрый чеклашни киритиш натижасида импорт қилувчи мамлакат халқининг фаровонлик даражаси пасайди.

## 6. Эмбарго ва унинг иқтисодий оқибатлари

*Савдо эмбаргоси* – маълум бир мамлакатга маҳсулотларни олиб чиқиш ёки мамлакатдан маҳсулотларни олиб киришни ман этилиши. Мамлакат бошқа мамлакат билан савдосига эмбаргони асосан сиёсий сабаблар бўйича киритади.

Эмбарго барча унда иштирок этаётган мамлакатлар учун зарар етказади. Аммо эмбаргога қўшилмаган учинчи мамлакатлар учун қўшимча ютуқ олиш учун имконият яратилади.

Бирон бир товарни экспорт қилувчи ва импорт қилувчи мамлакатларнинг иқтисодиётларини кўриб чиқамиз. F – эркин савдо шароитидаги мувозанат (2.15 - расм). Фараз қиламиз, экспорт қилувчи мамлакат товар экспортига эмбарго киритди. Эмбарго киритилгандан сўнг экспорт тўхтатилади ва ундан олинадиган ютуқ йўқолади (a юзаси). Импорт қилувчи мамлакат энди товарни баландроқ нарх бўйича ва камроқ M1 миқдорда учинчи мамлакатлардан сотиб олишга мажбур бўлади.

$S_e$  – эмбарго киритаётган мамлакатдан экспортнинг таклифи.

$S_n$  – эмбаргога қўшилмаган мамлакатлардан экспортнинг таклифи.

**Расм 2.15. Экспортга ўрнатилган эмбаргонинг иқтисодий оқибатлари**

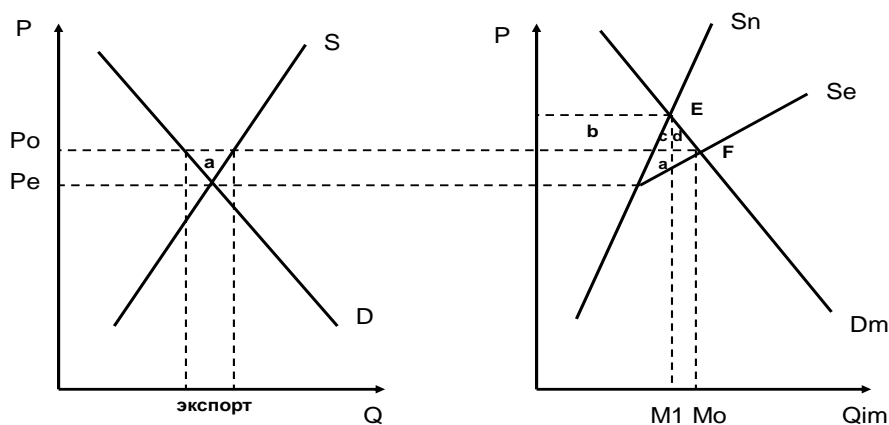

Экспортга қўйилган эмбаргонинг иқтисодий оқибатлари қўйидагича: a – эмбарго киритаётган мамлакатнинг йўқотишлари; (b + c + d) – биринчи мамлакат эмбарго орқали қарши чиққан иккинчи мамлакатнинг йўқотишлари; b – қолган мамлакатларнинг ютуғи; (a + c + d) – эмбарго киритишдан умумий йўқотишлар.

### Саволлар

1. Миқдорий чеклаш усулларига қандай ташқи савдо воситалари киради?

2. Импорт квотаси деганда нима тушинилади? Импорт квотаси киритилишининг қичиқ иқтисодиётли мамлакатдаги иқтисодий оқибатлари қандай? График орқали кўрсатинг.
3. Эркин рақобат шароитида импорт квота ва импорт тариф киритилишининг қиёсий таҳлилини графиклар ёрдамида амалга оширинг. Эркин рақобат шароитида қандай импортни чеклаш воситасини кўллаш маъқулроқ бўлади?
4. Монополия шароитида импорт квотаси ва импорт тариф киритилишининг қиёсий таҳлилини графиклар ёрдамида амалга оширинг. Монополия шароитида қайси инструментни кўллаш камроқ салбий оқибатларга олиб келиши мумкин?
5. Лицензиялаш деганда нима тушинилади? Лицензияларнинг қандай турлари мавжуд?
6. Қандай лицензияларни тақсимлаш усуллари биласиз? Улардан қайси бири энг самарали усул деб ҳисобланади?
7. Экспортни ихтиёрий чеклашнинг импорт қилувчи мамлакатдаги иқтисодий оқибатларини график орқали кўрсатиб беринг. Уларнинг импорт квотаси киритилишининг иқтисодий оқибатларидан фарқи нимадан иборат?
8. Эмбарго тушунчасининг таърифини келтиринг. Экспортга эмбарго кўйилишининг мамлакатлар учун иқтисодий оқибатлари қандай бўлади?

### **Масалалар**

1. Соатнинг нархи 100 АҚШ долл.ни ташкил қилади. Ушбу нарх бўйича Россия заводлари соатни 40 минг бирлигини ишлаб чиқаради, талаб эса 80 минг бирликни ташкил қилади. Польшада соатнинг нархи 70 АҚШ долл. ташкил қилади. Ушбу нарх бўйича Россия заводлари фақат соатнинг 25 минг бирлигини ишлаб чиқара олади, талаб эса 85 минг бирликка тенг бўлади. Ички бозорни ҳимоя қилиш учун Россия импорт квотасини киритяпти, уни олиш учун керак бўлган лицензиянинг нархи эса 30 АҚШ долл. тенг.
  - а) Эркин савдо ва квота ҳолатида импорт ҳажмини аниқланг.

- b) Квота киритилиши Россиянинг истеъмолчилари ва ишлаб чиқарувчилари фаровонлигига бўлган таъсирини аниқланг.
  - c) Квота киритилиши натижасида импорт қилувчи компанияларнинг даромадларини аниқланг.
  - d) Импорт квотасини киритилиши миллат фаровонлигига бўлган таъсирини аниқланг.
2. Фараз қилайлик, Япония Францияга бўлган автомашиналар экспортини ихтиёрий чеклаяпти. Ушбу экспортни ихтиёрий чеклаш натижасида Франциянинг автомашина импорти ҳажми 80 мингдан 60 минггача пасайди, унинг нархи эса 2000 АҚШ долл.га кўтарилди. Автомашиналар импортига 500 АҚШ долл.ни ташкил қиладиган махсус бож тарифи киритилган. Ушбу маълумотларни ишлатган ҳолда экспортни ихтиёрий чеклашнинг Францияни фаровонлигига бўлган таъсирини аниқланг.

## 2.4. ТАШҚИ САВДО СИЁСАТИНИНГ МОЛИЯВИЙ УСУЛЛАРИ

1. *Ташқи савдони субсидиялаш ва унинг турлари.*
2. *Экспортни кредитлаш.*
3. *Демпинг ва демпингга қарши божлар.*

### 1. Ташқи савдони субсидиялаш ва унинг турлари

Ички бозорни чет элдаги импортдан миқдорий ва яширин нотариф усуллари ёрдамида ҳимоялашдан ташқари халқаро савдо амалиётида экспортни ошириш усуллари кенг ишлатилади. Уларнинг каттароқ қисми ҳукумат томонидан миллий экспортёрларга туғри ёки билвосита қафолат бериш ва субсидиялашга асосланган. Молиялаш экспорт маҳсулотининг нарҳини пасайтиришга ва шу орқали унинг жаҳон бозоридаги рақобатбардошлигини оширишга йўналтирилган.

Экспортни молиялаш давлат бюджети ҳисобидан ҳамда хусусий сектор, яъни экспорт қилувчилар ва уларга хизмат кўрсатадиган банклар томонидан амалга оширилиши мумкин.

Молиялаш савдо сиёсати усули сифатида миллий ишлаб чиқарувчилар ва экспортёрлар фойдасига чет эл корхоналарга қарши дискриминацияни кўзда тутди. Савдо сиёсатининг энг кенг тарқалган молиявий усулларига субсидиялар, кредит бериш ва демпинг киради.

Агар ҳукумат миллий ишлаб чиқарувчилар экспортини рағбатлантириш керак деб топса, у уларга у ёки бу шаклда бюджетдан субсидия бериши мумкин.

**Субсидия** – миллий ишлаб чиқарувчиларни қўллаб қувватлаш ва импортни дискриминация қилишга йўналтирилган пул тўлови.

Тўлов характери бўйича субсидиялар кўйидагиларга бўлинади:

- **туғридан туғри** – экспорт операциясини амалга оширганидан кейин экспортерга унинг харажатлари миқдоридан у олган даромадларнинг айирмаси қийматига бериладиган тўловлар.

- **билвосита** – солиқлар тўлаш бўйича имтиёзлар, суғуртанинг имтиёзли шартлари, бозор фоиз ставкасидан паст бўлган ставка бўйича кредитлар бериш, импорт божларнинг суммасини қайтариб бериш ва бошқ. орқали экспортёрларни яширин молиялаш.

Субсидиялар импорт билан рақобатлашувчи ҳамда экспортга сотиладиган маҳсулотларнинг ишлаб чиқарувчиларига берилиши мумкин.

**Ички субсидия** – савдо сиёсатининг молиявий усули бўлиб, импорт билан рақобатлашувчи маҳсулотларни мамлакат ичида ишлаб чиқаришни бюджет томонидан молиялашни кўзда туттади.

Импорт билан рақобатлашувчи маҳсулотларнинг ишлаб чиқарувчиларини қўллаб қувватлаш учун ҳукумат уларга ички субсидия беришни қарор қилади. Субсидия қилинаётган маҳсулотнинг нархи субсидия размерига пасаяди, ва унинг маҳаллий ишлаб чиқарувчилари томонидан таклиф чизиғи  $S_d$  дан  $S_s$  даражасига сурилади (2.16 - расм). Маҳсулотнинг ички ишлаб чиқариш ҳажми 2 дан 7 гача кўпаяди. Ички ишлаб чиқариш миқдори ошиши ҳамда талаб ҳажми ўзгармаганлиги натижасида маҳсулотнинг импорт ҳажми 12 дан 7 гача камаяди.

**Расм 2.16. Ички субсидия берилишининг иқтисодий оқибатлари**

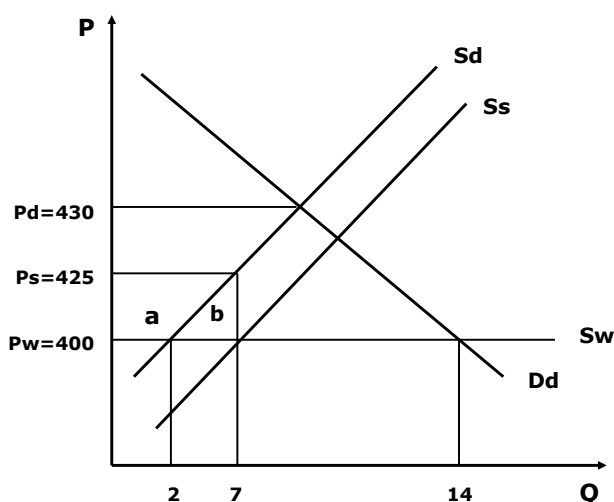



Ички ишлаб чиқариш ҳажмини  $Q_2=7$  таъминлашда, ишлаб чиқарувчи ўз маҳсулоти учун  $P_S=425$  нархни олади. Ушбу нарх истеъмолчи тулайдиган нархдан  $P_W=400$  ва ҳукуматдан олинadиган субсидиядан ташкил топади  $P_W P_S=25$ . Ҳукуматнинг субсидия тўлаш учун ҳаражатлари  $P_W P_S * Q_2=25*7=175$ .

Ишлаб чиқариш ҳаражатлари пасайишини ва миллий маҳсулотларнинг рақобатбардошлиги ошишини рағбатлантириш учун ҳукумат ишлаб чиқарувчига у импорт мавжуд бўлмаган пайтда ички бозорга ҳар бир маҳсулот бирлигига олган фойдадан кичикроқ даромад таъминлайдиган субсидия киритади. Ички субсидия берилиши натижасида икки иқтисодий самара вужудга келади. Субсидиянинг бир қисми ишлаб чиқарувчининг ютуғи шаклида ушбу маҳсулотнинг самаралироқ миллий ишлаб чиқарувчиларига тушади (a сегменти). Иқтисодиёт учун йўқотиш бўлган ҳимоя самараси (b сегменти) субсидия олиш натижасида самарасиз маҳаллий ишлаб чиқарувчилар ўз маҳсулотини сотиш имкониятига эга бўлгани сабабли вужудга келади.

Импорт билан рақобатлашувчи маҳсулотларнинг ишлаб чиқарувчиларига бериладиган субсидиялар импорт тарифи ёки квотасига нисбатан иқтисодий қулайроқ импортни чеклаш усули ҳисобланади. Тариф ва квота ички нархларни ўзгаришига олиб келишидан ташқари, улар натижасида импорт қилувчи мамлакатга юкланган истеъмолчилар йўқотишларида ифодаланган истеъмол иқтисодий самараси вужудга келади (d сегменти). Ишлаб чиқарувчиларга бериладиган субсидия тариф ва квота сингари миллий иқтисодиёт учун камроқ йўқотишлар ҳисобидан импортни чеклашни таъминлайди.

**Экспорт субсидияси** – миллий экспортёрларга бюджетдан тўловларни кўзда тутувчи савдо сиёсатининг молиявий нотариф усули.

Бож сингари, экспорт субсидияси маҳсулоти ёки қийматли бўлиши мумкин. Давлат экспорт субсидиясини тўлаганда, экспорт қилувчилар маҳсулотни унинг ички нархи ташқи бозордаги нархдан берилаётган субсидия қийматиغا катта бўлмагунча экспорт қиладилар.

Фараз қиламиз, катта иқтисодий мамлакат маҳсулотнинг экспортёрларига субсидия ажратмоқда (2.17 -расм).

**Расм 2.17. Экспорт субсидиясининг катта иқтисодий учун иқтисодий оқибатлари**

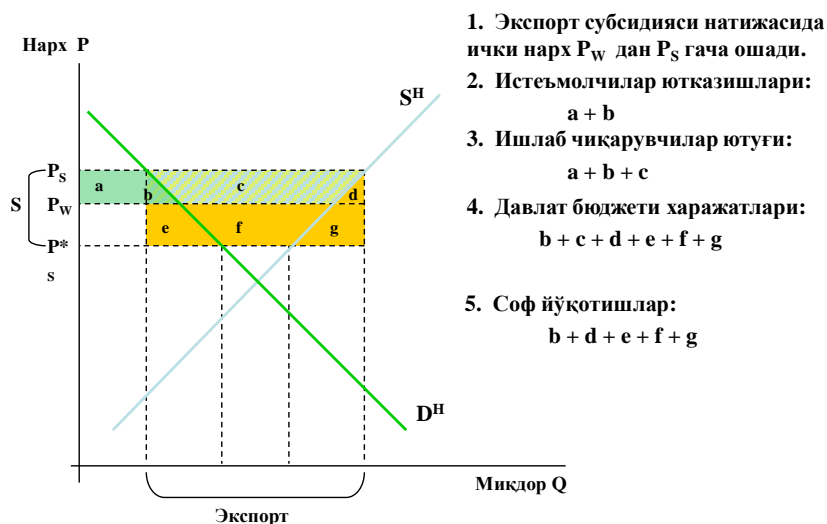

Субсидия бериш натижасида экспорт қилувчи мамлакатнинг нархи  $P_W$  дан  $P_S$  гача кўтариледи, аммо импорт қилувчи мамлакатнинг нархи  $P_W$  дан  $P_S^*$  гача пасайгани учун, ички нархнинг ошиши субсидия размеридан пастроқ бўлади. Экспорт субсидияси берилиши натижасида эркин савдо ҳолатига нисбатан маҳсулотнинг ички таклифи ҳажми кўпаяди, ички талаб ҳажми эса камади, унинг экспорт ҳажми эса ортади. Натижада маҳсулотнинг истеъмолчилари зарар кўрадилар ва давлат бюджети харажат қилади. Экспорт ишлаб чиқарувчилари эса ютадилар.

**Экспорт субсидиясининг иқтисодий самаралари:**

ишлаб чиқарувчиларнинг ютуғи ( $a+b+c$ );

истеъмолчиларнинг йўқотишлари ( $a+b$ );

давлатнинг субсидия беришга харажатлари ( $b+c+d+e+f+g$ );

миллатнинг соф йўқотишлари ( $b+d+e+f+g$ );

$b$  – химоя самараси;

$d$  – истеъмол самараси.

Импорт божидан фаркли равишда экспорт субсидияси катта иқтисодийнинг савдо шартларини ёмонлаштиради, чунки у маҳсулотнинг чет эл бозоридаги нархини  $P_W$  дан  $P_S^*$  гача пасайишига олиб келади.

$$(e+f+g) - \text{савдо шартлари самараси} = (P_W - P_S^*) * Q_{\text{exp.}}$$

Шундай қилиб, экспорт субсидияларни ажратишдан келиб чиқадиган йўқотишлар ундан олинандиган ютуқлардан каттароқ бўлади.

### Экспорт субсидиялар ва уларни компенсация қилувчи божлар

ЖСТ тартибларига биноан экспорт субсидиялари ноҳақ рақобат инструменти ҳисобланади ва уларни қўллаш таъкидланади. Импорт қилувчи мамлакат экспорт қилувчи мамлакат томонидан экспорт субсидияси берилганини аниқласа, компенсацион бож киритиш ҳуқуқига эга.

Компенсацион божнинг иқтисодий оқибатларини Жанубий Кореядан АҚШга импорт қилинаётган пўлат бозори мисолида кўриб чиқамиз. Еркин савдо шароитида бозор А нуқтасида мувозанатга интилади (2.18 - расм).

**Расм 2.18. Экспорт субсидияси ва компенсацион божнинг иқтисодий**

#### Экспортная субсидия и компенсационная пошлина

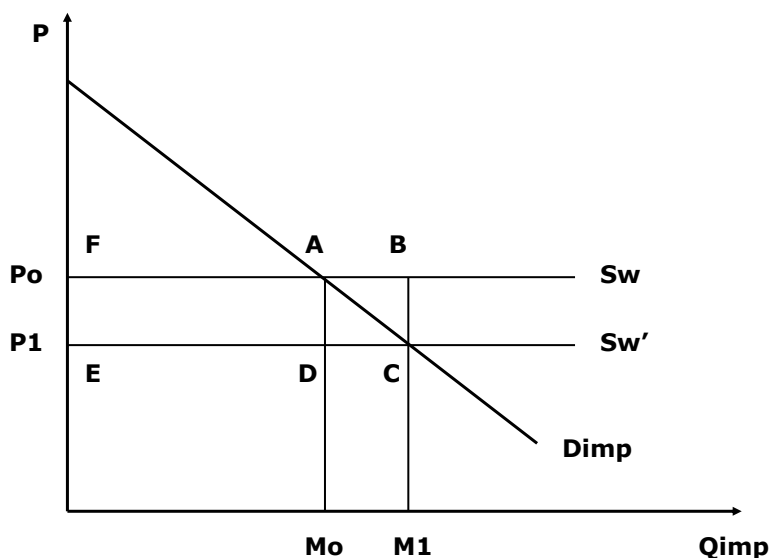

Корея ҳукумати томонидан бериландиган экспорт субсидиялари эластиклиги тугалмас бўлган  $P_0$  таклиф чизигини пастга  $P_1$  даражасигача туширади ва импортни  $M_0$  дан  $M_1$  гача оширади. Бутун жаҳон нуқтаи назаридан

ушбу савдо ҳажми жуда катта ҳисобланади. АҚШ корхоналарига Корея пўлатини С нуқтасигача ишлатиш фойдали бўлади. Ушбу нуқтада улар учун оҳирги тоннанинг қиймати  $P_1$  ни ташкил қилади, жаҳон хўжалигига эса ушуб оҳирги тоннанинг ишлаб чиқариш харажатлари  $P_0$  га тенг бўлади. Ушбу ресурсларни самарасиз сарфлаш оқибатида келиб чиқадиган ортиқча савдо жаҳон хўжалигига АВС учбурчак ҳажмида зарар келтиради. Аммо бу импорт қилувчи мамлакат учун фойдали: АСЕФ юзаси – импорт қилувчи мамлакатнинг соф ютуғи.

Агар АҚШ корейлик субсидияларни нейтрализация қилиш учун компенсацион божларни киритганида, бозор эркин рақобат шароитида А нуқтасидаги олдинги нархга  $P_0$  ва савдо ҳажмига  $M_0$  қайтган бўлар эди. Натижада жаҳон хўжалигининг йўқотишлари бекор қилинади (АВС юзаси).

#### Импорт қилувчи мамлакат (АҚШ):

Ютуқ – АDEF юзаси (давлат бюджетининг ютуғи).

Ютқазиш – АСЕФ юзаси (истеъмолчилар ютқазиши).

Соф ютқазиш – АCD юзаси (миллат ютқазиши).

#### Экспорт қилувчи мамлакат (Корея):

Ютқазиш – АDEF юзаси.

Экспорт субсидияси берилиши ва унга қарши компенсация божи киритилиши натижасида экспорт қилувчи ва импорт қилувчи мамлакат ютказади, жаҳон хўжалиги эса ютади.

## **2. Экспортни кредитлаш**

**Экспортни кредитлаш** – ташқи савдо сиёсатнинг нотариф молиявий усули бўлиб, миллий фирмалар экспорти ривожланишининг давлат томонидан молиявий рағбатлантиришни кўзда тутади.

Экспортни кредитлаш қўйидаги шаклларда бўлиши мумкин:

- миллий экспорт қилувчиларга субсидияли кредитлар бериш – давлат банклари томонидан фоиз ставкалари бозор фоиз ставкасидан паст бўлган кредитларни ажратиш;

- чет эл импорт қилувчиларга, улар маҳсулотларни фақат кредит берган мамлакат фирмаларидан сотиб олиш мажбурий шарт билан, давлат кредитларини ажратиш (боғланган кредит);

- миллий экспорт қилувчиларнинг экспорт ҳавфларини суғурталаш (тижорат ва сиёсий ҳавфлар).

Экспорт кредитлар муддат бўйича қуйидагиларга бўлинади:

- *қисқа муддатли* – 1 йилгача, истеъмол маҳсулотлар ва ҳом ашё экспортини кредитлаш учун фойдаланилади;

- *ўрта муддатли* – 1 йилдан 5 йилгача, машина ва ускуналар экспортини кредитлаш учун ишлатилади;

- *ўзоқ муддатли* – 5 йилдан ошиқ муддатга инвестицион маҳсулотлар ва катта лойихаларни молиялаш учун ажратилади.

### **3. Демпинг ва демпингга қарши божлар**

**Демпинг** – экспорт нархларни мамлакатда мавжуд бўлган нархлардан пастроқ даражада ўрнатиш орқали маҳсулотни ташқи бозорга илгари суришдан иборат савдо сиёсатнинг нотариф молиявий усули.

Демпинг алоҳида фирмаларнинг ресурслари ҳамда экспорт қилувчиларга бериладиган давлат субсидиялари ҳисобидан амалга оширилиши мумкин.

**Демпинг шакллари:**

- **Вақтинчалик демпинг** – маҳсулотнинг ортиқча заҳиларини ташқи бозорга пасайтирилган нархлар бўйича сотиш.

- **Олдиндан мўлжалланган демпинг** – бозордан рақобатчиларни сиқиб чиқариш ва монопол нархларни ўрнатиш мақсадида нархларни вақтинча пасайтириш.

- **Тесқари демпинг** – маҳсулотларни ички нархларига нисбатан экспортга бўлган нархларини ошириш.

- **Ўзаро демпинг** – бир ҳил маҳсулот билан пасайтрилиган нархлар бўйича мамлакатларнинг ўзаро савдоси.

- **Доимий демпинг** – маҳсулотларни паст нархлар бўйича доимий экспорти.

Доимий демпинг асосида ташқи бозорга нисбатан ички бозордаги нарх бўйича талаб эластиклигининг пастроқ бўлиши ётади. Бу ички бозорда нисбатан юқори монопол кучга эга фирмаларга маҳсулотларни ташқи бозорга нисбатан юқори нархлар бўйича сотиш имконини беради.

2.19 – расмда содда қилиб тушунтириш мақсадида фирманинг меъерий харажатлари ўзгармас ва у ўз маҳсулотининг бир қисмини ички бозорда (1-мамлакатда) сотади ва ва бир қисмини экспорт қилади деб олинган. Фойдани максималлаштириш учун фирма ички ва ташқи бозорда меъерий даромадлар (MR) ва меъерий харажатлар (MC) тенглигига эришиш керак. Ички бозорда рақобат қилувчи фирмалар сони камлиги ва фирма юқори монопол мавқега эга эганлиги сабали, у ўз товарини  $S_1$  миқдорда  $P_1$  нархда сотади. Ташқи бозорда эса рақобатдош фирмалар сони кўп, фирманинг монопол кучи эса паст. Шунинг учун фирма 2-мамлакатда  $S_2$  миқдордаги ўз товарини  $P_2$  нархда сотиши унинг фойдасини максималлаштиради. Шундай қилиб, ички бозорда ташқи бозорга нисбатан ўз маҳсулотини қимматроқ нархда сотиб, фирма демпинг сиёсати орқали ўз фойдасини максималлаштиради.

**Расм 2.19. Демпинг ва унинг иқтисодий оқибатлари**

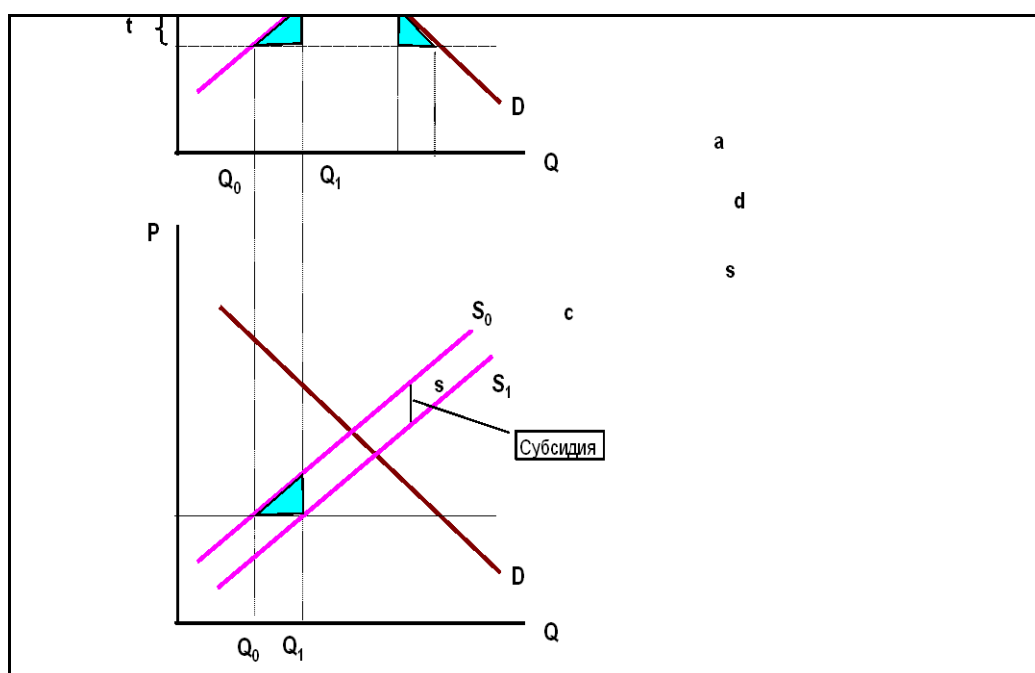

Демпинг сиёсатини амалга ошириш учун зарурий шартлар қуйидагилар:

- Турли мамлакатларда маҳсулотга бўлган талаб эластиклигидаги фарқлар – ички бозорда нарх бўйича талаб эластиклиги ташқи бозордагига нисбатан пастроқ бўлиши керак;
- ишлаб чиқарувчига юқори нархларни ўрнатиш имкониятини яратадиган соф бўлмаган рақобат муҳити;
- бозор ҳимояланганлиги, яъни ишлаб чиқарувчи ички бозорни ташқи бозордан четлаш имконияти мавжудлиги (катта транспорт харажатлари ва савдо тўсиқлари туфайли).

**Демпингга қарши бож** – импорт қилувчи мамлакат томонидан демпинг асосидаги адолатсиз рақобатнинг салбий оқибатларини нейтрализация қилиш мақсадида маҳсулотнинг ички бозордаги ва ташқи бозордаги нархлари ўртасидаги фарқ ҳажмига киритиладиган вақтинчалик бож.

Ўрта муддатли даврда демпингга қарши божлар мамлакат аҳолисининг умумий фаровонлигини пасайтиради, аммо импорт қилувчи мамлакатда, агар бож миллий саноатга етказилган зарарни қоплаш учун етарли даража ўрнатилган бўлса, у қўтарилади. Ушбу ҳолатда демпингга қарши тариф мамлакат учун оптимал тарифга айланади.

Фараз қиламиз, АҚШ Япониядан телевизор импорт қиляпти. АҚШ томонидан демпингга қарши бож киритилиши ҳолатини қўриб чиқамиз (2.20 - расм).

АҚШнинг фаровонлиги:

Ютқазилар («b+d» учбурчаги) – телевизор истеъмолчининг пасайиши.

Ютуқ (e) – импорт телевизорлар нархидан чегирма.

Агар катта иқтисодиётда савдо шартлари яхшиланиши ва унинг самараси миллат йўқотишларидан катта бўлса, демпингга қарши бож киритилиши натижасида АҚШнинг фаровонлиги яхшиланади.

Расм 2.20. Демпингга қарши киритилган божнинг иқтисодий

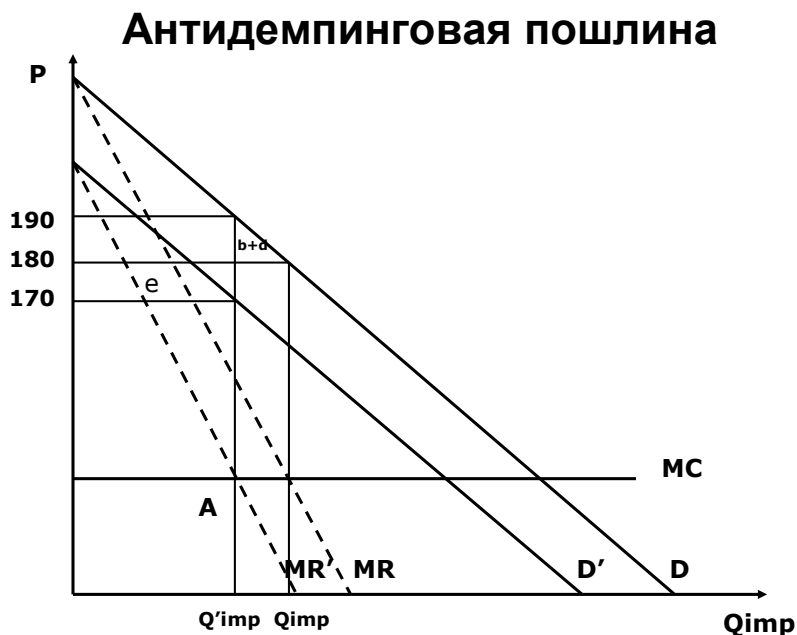

Умуман жаҳон хўжалиги учун демпингга қарши божлар соф ютқазишга олиб келади, чунки  $e$  сегменти жаҳон миқёсидаги соф ютуқ эмас, балки япон ва америкалик фирмалар ўртасидаги даромаднинг қайта тақсимланишидир.

### Саволлар

1. Ташқи савдо сиёсатининг молиявий усуллариға қандай воситалар киради?
2. Субсидия деганда нима тушунилади ва унинг қандай турлари мавжуд?
3. Ички субсидия берилишининг кичик иқтисодиётдаги иқтисодий оқибатлари қандай бўлади? График орқали тушунтириб беринг.
4. Ички субсидия берилишининг иқтисодий оқибатлари импорт тарифи ўрнатилиши натижасида келиб чиқадиган иқтисодий оқибатларидан фарқи нимадан иборат?
5. Экспорт субсидиясининг катта иқтисодиётдаги иқтисодий оқибатлари нимадан иборат. Уларни график орқали тушунтириб беринг.
6. Экспорт субсидияларнинг самараларини нейтрализация қилувчи компенсацион божлар киритилишининг мамлакатлар ва жаҳон хўжалиги учун иқтисодий оқибатлари қандай?
7. Демпинг деганда нима тушунилади ва унинг қандай турлари мавжуд?



8. Демпинг сиёсатини амалга ошириш учун зарурий бўлган шартлар қандай?
9. Демпингга қарши божнинг иқтисодий оқибатлари қандай?

### Масалалар

1. Кичик мамлакат Х махсулотни экспорт қилади ва жаҳон нархларига таъсир эта олмайди. Ушбу махсулотнинг жаҳон нархи 10 долл. тенг. Ушбу мамлакатда махсулотга булган ички талаб ва таклиф эгри чизиклари куйиғидаги тенгламалар билан аниқланади:

$$D = 280 - 20P, \quad S = 40 + 10P .$$

Фараз қиламиз, эркин савдо шароитида давлат ўз ишлаб чиқарувчиларига ҳар экспорт қилинаётган Х махсулотнинг бирлигига 2 долл. миқдорида субсидия ажратяпти.

1. Куйидаги мамлакат резидентларининг субсидия берилиши натижасида фаровонлиги ўзгаришини ҳисобланг ва ушбу ҳолатда ким ютганини ва ким ютказганини кўрсатинг.
  - a) Х махсулотнинг истеъмолчилари.
  - b) Х махсулотнинг ишлаб чиқарувчилари.
  - c) Давлат бюджети.
2. Субсидия берилиши натижасида мамлакат фаровонлиги ўзгаришини аниқланг.
3. Мамлакат учун қайтариб бўлмас йўқотишларнинг ҳажмини кўрсатинг.

3. Кичик мамлакат Х махсулотни экспорт қилади ва жаҳон нархларига таъсир эта олмайди. Ушбу махсулотнинг жаҳон нархи 10 долл. тенг. Ушбу мамлакатда махсулотга булган ички талаб ва таклиф эгри чизиклари куйиғидаги тенгламалар билан аниқланади:

$$D = 280 - 20P, \quad S = 40 + 10P .$$

Фараз қиламиз, эркин савдо шароитида давлат ўз ишлаб чиқарувчиларига ҳар экспорт қилинаётган Х махсулотнинг бирлигига 2 долл. миқдорида субсидия ажратяпти.

1. Куйидаги мамлакат резидентларининг субсидия берилиши натижасида фаровонлиги ўзгаришини хисобланг ва ушбу ҳолатда ким ютганини ва ким ютказганини кўрсатинг.
    - a) X маҳсулотнинг истеъмолчилари.
    - b) X маҳсулотнинг ишлаб чиқарувчилари.
    - c) Давлат бюджети.
  2. Субсидия берилиши натижасида мамлакат фаровонлиги ўзгаришини аниқланг.
  3. Мамлакат учун қайтариб бўлмас йўқотишларнинг ҳажмини кўрсатинг.
2. Кичик мамлакат Y маҳсулотни импорт қилади. Ушбу маҳсулотнинг жаҳон нархи 5га тенг. Ушбу мамлакатдаги X маҳсулотга бўлган ички талаб ва таклиф эгри чизиғлари куйидаги тенгламалар билан аниқланади:  $D = 150 - 3P$ ,  $S = 50 + 2P$ . Маҳаллий ишлаб чиқарувчиларни қўллаб-қувватлаш учун мамлакат ҳукумати уларга ҳар бир X маҳсулот бирлигига 8 долл.га тенг ички субсидияни ажратяпти. Ички субсидия ажратилишининг маҳаллий ишлаб чиқарувчиларга, давлат бюджетига ва миллат фаровонлигига бўлган таъсирини аниқланг.

## 2.5. ТАШҚИ САВДО СИЁСАТИНИНГ ЯШИРИН УСУЛЛАРИ

1. *Техник тўсиқлар.*
2. *Ички солиқ ва тўловлар.*
3. *Давлат ҳариди доирасидаги сиёсат.*
4. *Тайёр маҳсулот таркибида маҳаллий компонентлар бўлиши ҳақидаги талаб.*

Микдорий чеклаш усуллари билан бир қаторда савдо сиёсатнинг нотариф усуллари ичида яширин протекционизм усуллари муҳим рол ўйнайди. Улар давлат ва маҳаллий органлари томонидан савдога қўйиладиган турли тўсиқлардан иборат бўлади.

**1. Техник тўсиқлар** — маҳсулотлар чет элдан кириб келишини чеклайдиган маъмурий ва бошқа қонун қоидалар киритилиши туфайли вужудга келадиган савдо сиёсатининг яширин усуллари.

Энг кенг тарқалган техник ҳарактеридаги тўсиқларга миллий стандартларга жавоб бериш, импорт маҳсулотига сифат сертификатини олиш, махсус қадоқлаш ва маҳсулотларни маркировка қилиш, маълум бир санитар-гигиеник талабларга жавоб бериш, атроф муҳитни муҳофаза қилиш бўйича тадбирлар ўтказиш, мураккаб божхона расмийлаштириш жараёнларидан ўтиш ва истеъмолчилар ҳимояси ҳақидаги қонунлар талабларига жавоб бериш ва бошқа талаблар киради.

**2. Ички солиқ ва тўловлар** — импорт маҳсулотининг ички нархи кўтарилишига ва шу орқали унинг ички бозордаги рақобатбардошлик даражасини туширишга йўналтирилган савдо сиёсатининг яширин усуллари.

Асосан импорт маҳсулотларига ўрнатиладиган солиқлар бевосита (ҚҚС, акциз солиғи, сотиш ҳажмидан олинадиган солиқ) ва билвосита (божхонада расмийлаштириш учун тўловлар, регистрация ва бошқа мажбурий жараёнлардан ўтиш тўловлари, порт еғимлари). Ички солиқ ва тўловлар фақат импорт маҳсулотларига ўрнатилганида ва миллий ишлаб чиқарувчиларнинг маҳсулотларидан олинмаганлигида дискриминация қилувчи ролни ўйнайди.

Агар ички солиқни солиш қоидалари миллий ва чет эл маҳсулотлари учун бир ҳил бўлса, ушбу сиёсат нарх ва сифат бўйича рақобат учун тенг бошланғич шартларни яратиш сиёсати сифатида кўрилиши мумкин. Кўп ҳолатларда ички солиқлар қиймат бўйича импорт божи размеридан катта бўлади, ва уларнинг ставкаси маҳаллий бозорнинг ички конъюктурасига биноан ўзгариши мумкин.

**3. Давлат хариди доирасидаги сиёсат** — давлат органлари ва корхоналаридан маълум бир маҳсулотларни фақат миллий ишлаб чиқарувчилардан сотиб олишни талаб қиладиган савдо сиёсатининг яширин усули.

**4. Импорт қилинаётган тайёр маҳсулот таркибида маҳаллий компонентлар бўлиши талаби** — агар маҳсулот ички бозорда сотилишга мўлжалланган бўлса, унинг маълум бир қисми миллий ишлаб чиқарувчилар томонидан ишлаб чиқарилишини талаб қиладиган савдо сиёсатининг яширин усули. Одатда маҳаллий компонентлар ҳақидаги талаб ривожланган мамлакатлар томонидан импорт қилинаётган маҳсулотларнинг миллий ишлаб чиқариш базасини яратиш орқали келажакда уларни импортидан вос кечишга йўналтирилган импорт ўрнини босувчи сиёсат доирасида қўлланилади. Ривожланган мамлакатларнинг ҳукумати ушбу талабни ишлаб чиқаришни арзон иш кучига бой ривожланаётган мамлакатларга кўчиб кетишидан ҳоли бўлмоқ учун ва шу орқали бандлик даражасини ушлаб туриш мақсадида қўллашади.

Маҳсулот таркибида маҳаллий компонентлар бўлиши талаби маҳаллий ишлаб чиқарувчилар учун импорт квотадек ҳимояни таъминлайди. Аммо миллий бозорда қисмларни сотиб оладиган корхоналар учун ушбу талабнинг оқибатлари бошқача бўлади. Маҳсулот таркибида маҳаллий компонентлар бўлиши талаби импортни каттиқ чекламайди. У фақат фирмаларга чет элдан кўпроқ қисмларни сотиб олишга имконият яратади, агар улар ички бозордаги харид ҳажмини кўпайтиришса. Бу эса фирма ишлатадиган материалларнинг ҳақиқий нархи миллий ва жаҳон бозорлар нархларининг ўртача қийматига тенг бўлади, дегани. Фараз қиламиз, автомобилнинг импорт қисмларининг қиймати

6 минг долл.га тенг. Ушбу қисмларни ички бозорда сотиб олиш 10 минг долл.га айланади. Автомобил йиғадиган фирма мамлакатда ишлаб чиқарилган 50 фоиз қисмларни ишлатиши керак. Ушбу ҳолатда фирманинг қисмларга кетадиган ўртача ҳаражатлари 8000 долл. тенг бўлади ( $0,5 \cdot 6000 + 0,5 \cdot 1000$ ). Бу эса тайёр автомобил нархига таъсир этади.

Тайёр маҳсулот таркибида маҳаллий компонентлар бўлиши талаби давлатга ҳам, чет эл фирмаларига ҳам даромад келтирмайди. Уни ўрнига импорт ва маҳаллий қисмларнинг ўртача қиймати тайёр маҳсулот нархида ифодаланади ва истеъмолчи томонидан тўланади.

Тайёр маҳсулот таркибида маҳаллий компонентлар бўлиши талабининг иқтисодий самараларини кўриб чиқамиз. Фараз қиламиз, мамлакатда маҳсулотнинг таклифи  $S_d$  га, талаби эса  $D_d$  га тенг. Эркин савдо шароитида маҳсулотнинг чет элдан таклифи  $P_1$  нархдан  $S_1$  га тенг (2.21 - расм).

**Расм 2.21. Тайёр маҳсулот таркибида маҳаллий компонентлар бўлиши талабининг иқтисодий самаралари**

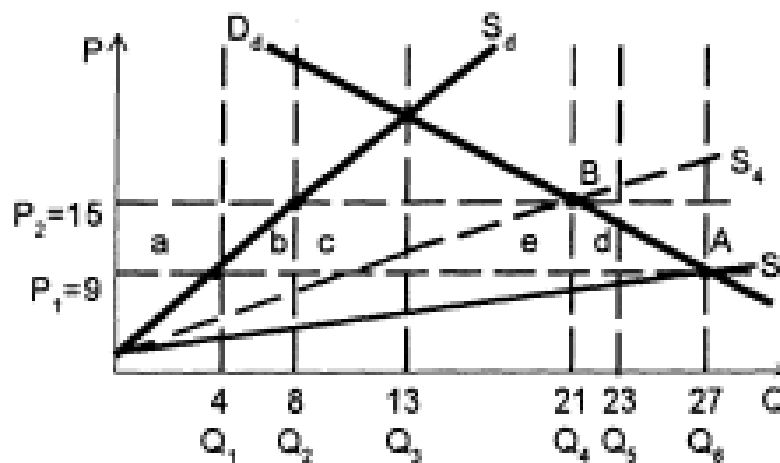

Агар маҳаллий ишлаб чиқарувчилар томонидан ишлаб чиқилган маҳсулот миқдорини чет элдан таклиф қилинаётган маҳсулот миқдорига қўшсак, ушбу мамлакат бозорига маҳсулотнинг умумий таклифи чизиғи  $S_2$  вужудга келади. Ички талаб ички таклифга  $A$  мувозанат нуқтасида тенг бўлади, ушбу нуқтада  $Q_6$  маҳсулот бирлиги  $P_1 = 9$  нарх бўйича сотилади, бунда  $Q_1$  маҳсулот миқдори

махаллий компаниялар томонидан сотилади,  $Q_5$  эса чет эл фирмалари томонидан сотилади.

Ҳукумат миллий ишлаб чиқарувчиларни ҳимоя қилишни қарор қилади ва тайёр маҳсулот таркибида маҳаллий компонентлар бўлиши ҳақидаги талабни киритади. Ушбу чекловга тушиб қолмаслик учун, чет эл компаниялари ўз ишлаб чиқаришини ушбу мамлакатга кўчиради, ва бу уларнинг харажатларини оширади. Харажатлар ошиши натижасида маҳсулотнинг нархи кўтарилади ва чет элдан бўлган таклифнинг  $S_1$  чизиғи  $S_3$  даражасигача кўтарилади. Бу, ўз навбатда  $S_2$  умумий таклиф чизиғини  $S_4$  даражасигача силжишига олиб келади, ва бозор В нуктада мувозанатга келади. Ушбу нуктада нарх  $P_2 = 15$  гача ошади, маҳсулотнинг сотилиши ҳажми эса  $Q_4$  гача камади. Ушбу миқдордан  $Q_2$  маҳсулот миқдори миллий компаниялар томонидан ишлаб чиқарилади,  $Q_3$  миқдори эса — ушбу мамлакатда жойлашган чет эл компаниялари томонидан ишлаб чиқарилади.

***Иқтисодий самаралар:***

истеъмолчилар йўқотишлари –  $(a+b+c+d+e)$

ишлаб чиқарувчилар ютуғи -  $(a)$

ҳимоя самараси -  $(b)$

истеъмол самараси -  $(d)$

даромад самараси -  $(c+e)$  чет эл ишлаб чиқарувчиларнинг нархлар ошиши оқибатидаги кўшимча фойдаси

мамлакатнинг умумий иқтисодий йўқотишлари  $(b+c+d+e)$

Эркин бозор шароитида мамлакатда 27 маҳсулот бирлиги 9 долл.дан сотилади, 4 бирлик миллий ишлаб чиқарувчилар томонидан ишлаб чиқарилади, 23 бирлиги импорт қилинади.

Тайёр маҳсулот таркибида маҳаллий компонентлар бўлиши ҳақидаги талабни киритгандан сўнг нарх 15 долл.гача кўтарилади. Умумий сотилиш ҳажми 21 бирликгача пасаяди, ички ишлаб чиқариш ҳажми 8 бирликгача ошади, чет эл ишлаб чиқариш 13 бирликгача камади.

Иш ўринларни сақлашга ёрдам бериб, тайёр маҳсулот таркибида маҳаллий компонентлар бўлиши ҳақидаги талаб иқтисодий умумий самарадорлигини тушишига олиб келади.

Эркин бозор шароитида (2.21 - расм):

$$Dd = S_2, \text{ агар } P_1=9; Q_{\text{умумий}} = 27, Q_1 = 4, Q_{\text{имп}} = 23.$$

$$Dd = S_4, \text{ агар } P_2=15; Q_{\text{умумий}} = 21, Q_2 = 8, Q_{\text{имп}} = 13$$

$$\text{Истеъмолчилар йўқотишлари } (a+b+c+d+e) = \frac{21+27}{2} * 6 = 144$$

$$\text{Ишлаб чиқарувчилар ютуғи } + (a) = \frac{8+4}{2} * 6 = 36$$

$$\text{Даромадлар самараси } - (c+e) = 13+6 = 78.$$

$$\text{Миллат йўқотишлари } -(b+d) = \frac{4*6}{2} + \frac{6*6}{2} = 30$$

$$\text{Умумий миллат йўқотишлари } - (b+c+d+e) = 78+30 = 108.$$

### Саволлар

1. Ташқи савдо сиёсатининг яширин усуллари қандай воситалар киради?
2. Техник тўсиқлар деганда нима тушунасиз? Техник тўсиқларга аниқ мисоллар келтиринг.
3. Ички солиқ ва тўловларга нималар киради? Қачон импорт товарлардан унидириладиган солиқ ва тўловлар яширин протекционизм инструментари қандай киради?
4. Давлат хариди доирасидаги сиёсат нимадан иборат?
5. Импорт қилинаётган тайёр маҳсулот таркибида маҳаллий компонентлар бўлиши талаби ривожланган ва ривожланаётган мамлакатлар томонидан қайси мақсадда ўрнатилади ва унинг иқтисодий оқибатлари қандай?

## 2.6. ХАЛҚАРО ИҚТИСОДИЙ ИНТЕГРАЦИЯ

*1. Халқаро иқтисодий интеграциянинг моҳияти ва унинг асосий босқичлари.*

*2. Халқаро иқтисодий интеграциянинг статик ва динамик самаралари.*

**1. Халқаро иқтисодий интеграциянинг моҳияти ва унинг асосий босқичлари**

Маҳсулотлар ва хизматларнинг халқаро савдоси ривожланиши ва ишлаб чиқариш омилларининг халқаро ҳаракати натижасида иқтисодий интеграция вужудга келди.

*Иқтисодий интеграция* — хўжалик механизмлари яқинлашишига олиб келадиган, давлатлараро келишувлар шаклида ифодаланадиган ва давлатлараро органлари томонидан бошқариладиган, мамлакатларнинг иқтисодий ўзаро ҳаракатининг жараёни.

Интеграцион жараёнлар иқтисодий регионализмни ривожланишига олиб келади. Унинг натижасида алоҳида олинган мамлакатлар гуруҳлари бошқа мамлакатларга нисбатан бир бирига савдо ва ишлаб чиқариш омиллари ҳаракати учун қулайроқ шартлар яратадилар. Иқтисодий регионализм халқаро иқтисодиёт ривожланиши учун салбий омил деб ҳисобланмайди, агар бирлашаётган мамлакатлар гуруҳи, ўзаро иқтисодий алоқаларини эркинлаштириб, учинчи мамлакатлар учун интеграциядан олдинги шароитга нисбатан ёмонроқ савдо шартларини ўрнатмаса.

Иқтисодий интеграциянинг шартлари кўйидагича:

- *Интеграция қилаётган мамлакатларнинг иқтисодий ривожланиши даражаси ва бозор иқтисодиёти ривожланишини яқинлиги.* Давлатлараро интеграция индустриал мамлакатлар ёки ривожланаётган мамлакатлар ўртасида ривожланади. Интеграцион жараёнлар бир хил иқтисодий ривожланиш даражасида бўлган давлатлар ўртасида фаол ривожланади.



- *Интеграция қилаётган мамлакатларнинг географик яқинлиги, умумий чегаранинг ва тарихдан ўрнатилган иқтисодий алоқаларнинг мавжудлиги.* Жаҳоннинг интеграцион бирлашмаларининг кўпчилиги бир континентда бир бирига географик яқинликда жойлашган ва транспорт коммуникацияларга эга бир нечта кўшни мамлакатлардан бошланган. Бирламчи мамлакатлар гуруҳига бошқа кўшни мамлакатлар қўшилган.

- *Мамлакатлар олдида турган иқтисодий ва бошқа муаммоларнинг ўхшашлиги.* Иқтисодий интеграция интеграция қилаётган мамлакатлар олдида турган маълум бир муаммоларни ечишга йўналтирилган.

- *Демонстрация самараси.* Интеграцион бирлашувларни яратган мамлакатларда одатда ижобий иқтисодий силжишлар рўй беради, ва бу бошқа мамлакатларга психологик таъсир этади.

- *«Домино самараси».* Маълум бир минтақанинг кўпгина мамлакатлари интеграцион бирлашувнинг аъзолари бўлганидан кейин гуруҳдаги мамлакатларнинг иқтисодий алоқалари бир бирига йўналишгани натижасида унга кирмаган қолган мамлакатлар маълум бир қийинчиликларга дуч келадилар. Бу интеграцион бирлашувга кирмаган мамлакатларнинг савдоси камайишига ҳам олиб келиши мумкин. Улар ичидаги олдин интеграцияга қизиқиш билдирмаган мамлакатлар, гуруҳдан четланиб қолишни хохламай, интеграцион жараёнларга қўшилишга интиладилар.

### **Интеграция мақсадлари**

- *Миқёс самарасининг афзалликларидан фойдаланиш.* Интеграция орқали бозор ҳажми кенгайишини, трансакция ҳаражатларини камайишини ва бошқа миқёс самараси назариясидан келиб чиқадиган афзалликларни таъминлаш мумкин. Бундан ташқари интеграцион жараёнлар тўғридан тўғри чет эл инвестициялар оқимини кўпайтиради, чунки инвесторлар каттароқ бозорларда фаолият юритишни афзал деб биладилар.

- *Қулай ташиқи сиёсий муҳитни яратиши* – интеграцияда иштирок этаётган мамлакатларнинг сиёсий, ҳарбий, ижтимоий, маданий ва бошқа соҳалардаги ҳамкорлигини мустаҳкамлаш.

- *Савдо сиёсати масалаларини ечиши.* Минтақавий интеграция унда иштирок этаётган мамлакатларнинг ЖСТдаги кўп томонлама савдо музокаралар доирасидаги ўрнини мустаҳкамлаш усули бўлиб ҳисобланади. Мамлакатлар блоки юзидан келишилган чиқишлар кўпроқ кучга эга ва савдо сиёсати соҳасида кутилган оқибатларга олиб келадилар. Бундан ташқари, минтақавий блоклар кўп томонлама савдо музокараларга нисбатан ўзаро савдо учун барқарор ва башорат қила олинган муҳит ярата оладилар.

- *Иқтисодиётни тузилмавий қайта қуришига кўмаклашиши.* Бозор иқтисодиётини яратаётган ва чуқур иқтисодий ислохотларни олиб бораётган мамлакатларни ривожланиши юқорироқ бўлган мамлакатларнинг минтақавий савдо келишувларга қўшилиши бозор тажрибаси етқизишнинг муҳим канали ҳисобланади. Ривожланиши юқорироқ бўлган мамлакатлар, қўшни давлатларни интеграция жараёнларига қўшиб, уларнинг бозор ислохотлари тезлашишига ва уларда катта бозорлар яратилишига ҳам қизиқадилар.

- *Миллий саноатнинг ёш соҳаларини қўллаб қувватлаш.* Интеграцион бирлашув кенгроқ минтақавий бозорга эга бўлаётган маҳаллий ишлаб чиқарувчиларни қўллаб қувватлаш усули сифатида кўрилади.

### **Интеграция босқичлари**

Биринчи босқичда, мамлакатлар ўзаро яқинлашишга биринчи қадамлар қўя бошлаганда, улар ўртасида *имтиёзли савдо келишувлар* тузилади. Ушбу келишувлар икки томонлама асосда алоҳида олинган давлатлар ўртасида ёки мавжуд бўлган интеграцион гуруҳ ва алоҳида олинган мамлакат ёки мамлакатлар гуруҳлари ўртасида тузилиши мумкин. Уларга биноан мамлакатлар, учинчи мамлакатларга нисбатан, бир бирига қулайроқ режимни таклиф этадилар. Имтиёзли келишувлар, уларга қўл кўйган ҳар бир мамлакатнинг миллий бож тарифлари сақланиб қолинган ҳолда, интеграцион жараёнига тайёрланувчи босқич сифатида кўрилиши керак.

Интеграциянинг иккинчи босқичида мамлакатлар *эркин савдо зонаси* яратишга ўтадилар. Бунда мамлакатларнинг ўзаро савдосида бож тарифлари олиб ташланади, аммо учинчи мамлакатлар учун миллий бож тарифлари сақланиб қолинади. Эркин савдо зонаси аъзо мамлакатларнинг бирида жойлашган кичик давлатлараро секретариат билан бошқарилиши мумкин, аммо одатда усиз ҳам, тегишли идораларнинг бошлиқлари йиғилишларида ривожланишнинг асосий параметрларини белгилайди. Эркин савдо ҳудудининг фаолияти шу гуруҳга кирувчи бирор аъзо давлат ҳудудида жойлашган давлатлараро секретариат томонидан мувофиқлаштирилиши мумкин, лекин кўп ҳолларда секретариатсиз, мос идора раҳбарларининг ҳудуднинг асосий ривожланиш параметрларига асосланган даврий кенгашларида эркин савдо ҳудудининг фаолияти мувофиқлаштирилади.

Интеграциянинг учинчи босқичи *бож иттифоқи* тузилиши билан боғлиқ. Бунда гуруҳ ичида миллий бож тарифлари бекор қилинади ва учинчи мамлакатларга нисбатан умумий бож тарифи ва ташқи савдони нотариф тартибга солиш тизими киритилади. Бож иттифоқи регионал интеграция ривожини эркин савдо ҳудудига нисбатан юқорироқ бўлган босқичи. У келишилган ташқи савдо сиёсатини олиб боришни мувофиқлаштирадиган давлатлараро органлар тизими тузилишини талаб қилади. Кўпинча улар тегишли идораларни бошқарадиган ва ўз ишида доим фаолият олиб борувчи давлатлараро секретариатга суянадиган министрларнинг даврий мажлислари шаклида бўлади.

Интеграцион жараён тўртинчи босқичга – *умумий бозорга* – етганда, мамлакатлар нафақат маҳсулотлар ва хизматларнинг, балки ишлаб чиқариш омилларининг ҳам эркин ҳаракати ҳақида келишадилар. Мувофиқлаштириш давлат раҳбарларининг ва иштирок этаётган малакатлар ҳукуматларининг, Молия вазирлиги, Марказий банк ва бошқа иқтисодий идоралар раҳбарларининг, доим фаолият олиб борувчи секретариатга суянган даврий мажлисларида амалга оширилади.

Бешинчи босқичда интеграция *иқтисодий иттифоққа* айланади, ва унда умумий бож тарифи ва маҳсулотлар ва ишлаб чиқариш омилларининг эркин ҳаракати билан бир қаторда макроиқтисодий сиёсатни мувофиқлаштириш ва асосий соҳаларда қонунчиликни унификацияси амалга оширилади. Давлатларости функцияларга эга давлатлараро органлари ташкилотга тегишли масалалар бўйича аъзо мамлакатлар ҳукуматлари билан келишмаган ҳолда қарор қабул қилиш ҳуқуқига эга.

Интеграциянинг олтинчи босқичи — *сиёсий иттифоқ*, унда миллий ҳукуматлар учинчи давлатлар билан муносабатлари бўйича ўз функцияларининг кўп қисмини давлатларости органларга топширадидлар. Бу эса мамлакатлараро конфедерация тузилиши ва давлатларнинг ўз мустақиллигини йўқотишни билдиради. Аммо ҳеч бир интеграцион гуруҳ ушбу ривожланиш босқичига етмаган ва бундай мақсадни ҳам қўймайди.

## **2. Интеграциянинг статик ва динамик самаралари**

Дж. Вайнернинг бож иттифоқи назариясига биноан, уни тузилиши натижасида иқтисодиётда иккита самара турлари вужудга келади:

- *статик самаралари* — бож иттифоқи тузилишидан кейин унинг натижаси сифатида қисқа муддатда юз берадиган иқтисодий оқибатлар;
- *динамик самаралар* — бож иттифоқи фаолият юритишининг кейинги босқичларида юз берадиган иқтисодий оқибатлар.

Статик самаралар орасида савдо ҳажми ошиши самараси ва савдо йўналиши ўзгариши самараси катта аҳамиятга эга.

*Савдо ҳажми ошиши самараси* — бож иттифоқи доирасида импорт божлари бекор қилиниши натижасида вужудга келадиган, маҳаллий истеъмолчиларни маҳсулотни самараси пастроқ бўлган ички етказиш манбасидан эмас, балки самараси юқорироқ бўлган ташқи манбадан (импорт) сотиб олиши.

*Бож иттифоқи тузилишидан олдин:*

Фараз қиламиз, бир маҳсулотнинг савдоси олиб бориляпти ва учта мамлакат орасида ривожланиши мумкин. Биринчи мамлакат ва иккинчи мамлакат келажакда бож иттифоқи тузишади, учинчи мамлакат эса бож иттифоқига кирмайди (2.22 - расм).

**Расм 2.22. Бож иттифоқи тузилишининг иқтисодий оқибатлари.**

**Савдо ҳажми кенгайишининг самараси**

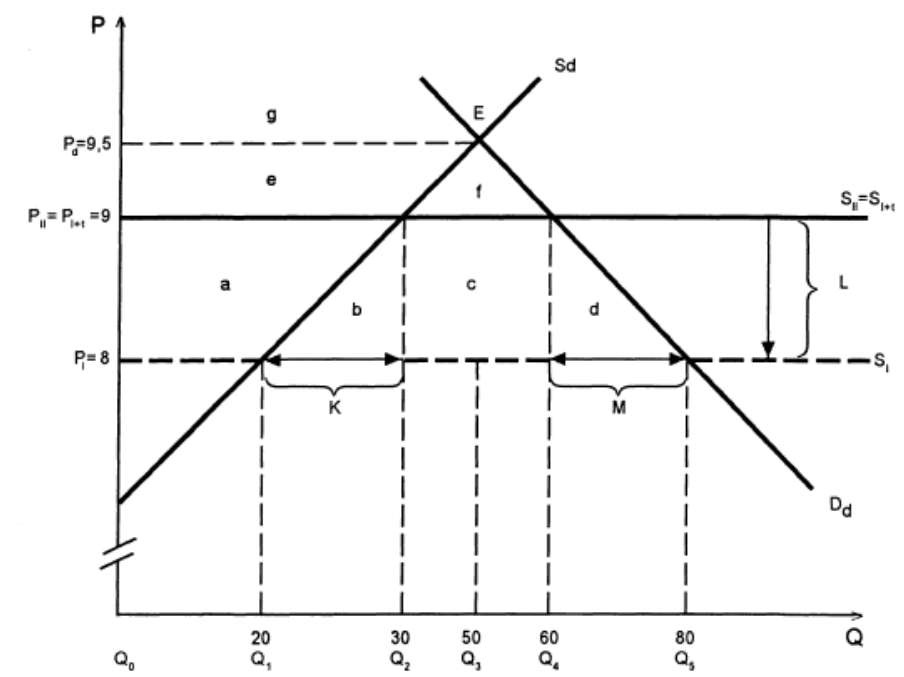

$P_I$  – биринчи мамлакатдаги маҳсулотнинг нархи.

$P_{II} = P_{I+T}$  – иккинчи мамлакатдаги маҳсулотнинг нархи.

$P_{III}$  – учинчи мамлакатдаги маҳсулотнинг нархи.

Иккинчи мамлакат маҳсулотни биринчи мамлакатдан импорт қиляпти ва ушбу импортдан тариф ундиряпти. Ушбу маҳсулотнинг иккинчи мамлакатнинг бозоридаги нархи  $P_{II} = P_I + T = 9$ . Шу нарх бўйича ички талаб ҳажми  $D=Q_4$  (60), ички таклиф ҳажми  $S=Q_2$  (30), импорт ҳажми эса  $Q_{im}=Q_4-Q_2$  (30).

Бож иттифоқи тузилишидан кейин:

Иккинчи мамлакат биринчи мамлакатдан маҳсулотни импортига ўрнатилган  $T$  тарифни бекор қилади. Иккинчи мамлакат биринчи мамлакатдан импорт қила оладиган маҳсулотнинг нархи тариф ҳажмига  $P_{II}$  даражасигача

пасаяди.  $P_{II}$  нархи бўйича ички талаб  $D=Q_1(80)$  гача кўтарилади, ички таклиф эса  $S=Q_5(20)$  гача камаяди, импорт ҳажми  $Q_{im}=Q_5Q_1(60)$  гача кўпаяди.

Иқтисодий самаралар:

- Истеъмолчилар ютуғи  $(a+b+c+d)$ .
- Ишлаб чиқарувчилар йўқотишлари  $(a)$ .
- Давлат бюджетининг йўқотишлари  $(c)$ .
- Миллатнинг соф ютуғи  $(b+d)$ .

Ҳимоя самараси  $b$  ишлаб чиқаришда самаралироқ бўлган чет эл маҳсулотлари импорт қилиниши ва улар ички бозорда ишлаб чиқаришда самараси пастроқ бўлган маҳаллий маҳсулотларни ўрнини босиши натижасида келиб чиқадиган мамлакатнинг даромадлари ўсишини кўрсатади.

Истеъмол самараси  $d$  иккинчи мамлакатнинг ички бозордаги маҳсулотнинг нархи пасайиши натижасида унинг истеъмол ҳажми кўпайишини кўрсатади.

Шундай қилиб, бож иттифоқи тузилиши натижасида:

- импорт ҳажми ўсади;
- иккинчи мамлакатнинг истеъмолчилари маҳсулотни маҳаллий манбадан эмас, балки импорт манбасидан сотиб оладилар ва уни истеъмол қилиш ҳажмини кўпайтирадилар.
- умумий фаровонлик даражасини ошиши кузатилди.

Савдо ҳажми ошиши самарасини таъминлайдиган бож иттифоқи вужудга келиши натижасида эркин савдонинг ҳажми ўсади ва интеграцияда қатнашадиган ва қатнашмайдиган мамлакатларнинг фаровонлиги ошади.

Савдо ҳажмини йўналиши ўзгариши самараси — бож иттифоқи доирасида импорт божлари бекор қилиниши натижасида юз берадиган, маҳаллий истеъмолчилар маҳсулотни самаралироқ бўлган интеграция ташқарисидаги манбадан эмас, балки самараси пастроқ бўлган интеграция ичидаги манбадан сотиб олиши.

Бож иттифоқи тузилишидан олдин. Фараз қиламиз, бир маҳсулот билан савдо қилиняпти ва у учта мамлакат ўртасида ривожланиши мумкин.

Иккинчи ва учинчи мамлакатлар ўртасида бож иттифоқи тузилади (2.23 - расм).

$P_I$  – биринчи мамлакатдаги маҳсулотнинг нархи.

$P_{II} = P_{I+T}$  – иккинчи мамлакатдаги маҳсулотнинг нархи.

$P_{III}$  – учинчи мамлакатдаги маҳсулотнинг нархи.

Иккинчи мамлакат маҳсулотни биринчи мамлакатдан  $P_{II} = P_I + T = 9$  нархи бўйича импорт қилади. Ушбу нарх даражасида ички талаб ҳажми  $D=Q_4$  (60), ички таклиф ҳажми  $S=Q_2$  (40), импорт ҳажми эса  $Q_{им} = Q_4 - Q_2$  (20).

**Расм 2.23. Бож иттифоқи тузилишининг оқибатлари. Савдо йўналишининг ўзгариши**

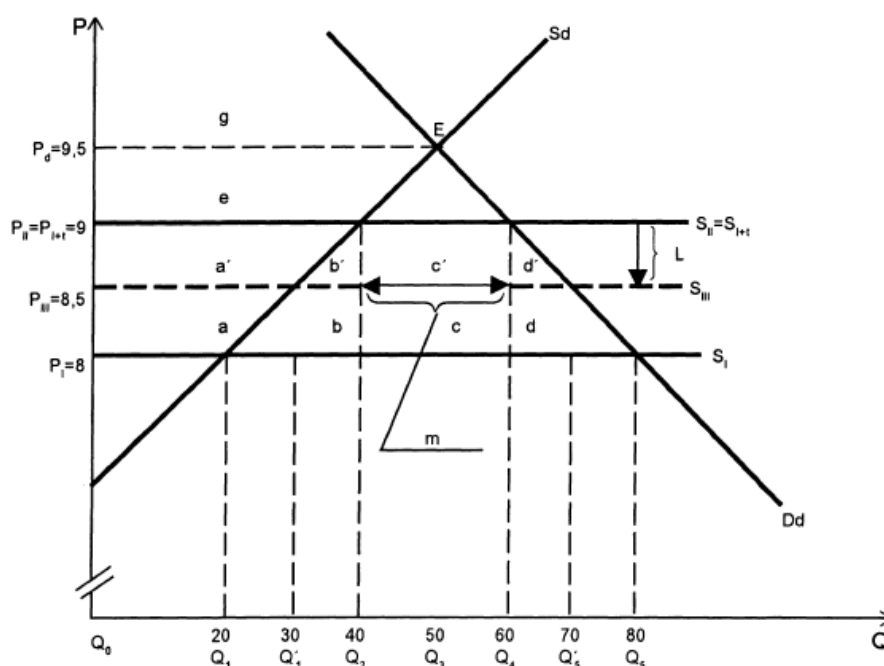

*Бож иттифоқи тузилишидан кейин.* Иккинчи мамлакат учинчи мамлакатдан маҳсулот импортига ўрнатилган тарифни бекор қилади. Биринчи мамлакат бож иттифоқига кирмайди ва шунинг учун иккинчи мамлакат томонидан маҳсулотни сотиб олиш алтернатив манбаси сифатида кўрилмайди. Тариф бекор қилинганидан кейин импорт маҳсулотининг ички нархи  $P_{III} = 8,5$

гача пасаяди, ушбу нарх бўйича талаб ҳажми  $D=Q_5'$ (70)гача кўпаяди, ички таклиф ҳажми эса  $S=Q_1'$ (30)гача камаяди, импорт ҳажми эса  $Q_{im}=Q_5'Q_1'$  (40)гача кўтарилади.

Иқтисодий самаралар:

- истеъмолчилар ютуғи  $(a'+b'+c'+d')$ .
- ишлаб чиқарувчилар йўқотишлари  $(a')$ .
- давлат бюджети йўқотишлари  $(c+c')$ .
- Иккинчи мамлакатлар учун соф йўқотишлар  $(c)$ .

Иккинчи мамлакат учинчи мамлакатдан маҳсулотни сотиб олиши импорт маҳсулотнинг нарhini камроқ даражага камайишига олиб келади (биринчи мамлакат учун ҳам бож тарифи бекор қилиниши ҳолатига нисбатан).

Бож иттифоқи тузилишининг самараси –  $(b'+d')$ .

Агар  $c > b'+d'$  - мамлакатнинг фаровонлиги ёмонлашади.

Агар  $c < b'+d'$  - мамлакатнинг фаровонлиги яхшиланади.

Бож иттифоқи тузилишидан олинандиган ютуқ юқорироқ бўлади, қачонки:

- a) импорт талаби эгри чизигининг эластиклиги юқорироқ бўлса;
- b) миллий ишлаб чиқаришнинг ҳаражатлари ва ҳамкор мамлакатнинг ҳаражатлари ўртасидаги фарқ юқорироқ бўлса;
- c) ҳамкор мамлакатнинг ишлаб чиқариш ҳаражатлари ва учинчи мамлакатнинг ҳаражатлари ўртасидаги фарқ пастроқ бўлса.

Бож иттифоқи тузилиши натижасида савдо йўналиши ўзгариши самараси кузатилса, унда қатнашмаётган мамлакатларнинг фаровонлиги ёмонлашади, чунки чекланган ресурслар эркин савдо шароитига нисбатан самарасиз ишлатилади. Бошқа тарафдан, иттифоқда иштироқ этаётган мамлакатларнинг фаровонлиги яхшиланади, агар  $c > b'+d'$  бўлса, ёки ёмонлашади, агар  $c < c'+d'$  бўлса.

Статик самараларга божхона органларни таъминлашга кетадиган административ ҳаражатларни камайишини ва мамлакатларнинг савдо шартлари яхшиланишини киритиш мумкин.



Интеграциянинг динамик самараларига мамлакатлардаги ишлаб чиқарувчилари ўртасидаги рақобат даражаси ўсиши ва унинг натижасида маҳсулотларнинг сифати кўтарилиши, уларнинг нархи пасайиши, янги технологияларнинг яратилиши киради. Интеграция натижасида иштирок этадиган мамлакатлар миқдос самараси афзалликларидан фойдалана бошлайдилар, ва бу ишлаб чиқариш ҳажми кўпайишига ва ҳаражатлари камайишига имконият яратади. Интеграция одатда чет эл инвестициялар оқими кириб келишига олиб келади, чунки иттифоққа кирмаган мамлакатлардаги корпорациялар интеграция қилаётган мамлакатлар ичида корхоналарни яратиш орқали, умумий божхона тўсиғи билан ёпилган бозорнинг маълум бир сегментини сақлаб қолишга интиладилар.

### **Саволлар**

1. Иқтисодий интеграция деганда нима тушунилади ва унинг асосий шартлари қандай?
2. Иқтисодий интеграциянинг асосий мақсадлари қандай?
3. Иқтисодий интеграциянинг қандай босқичларини биласиз? Уларнинг хусусиятлари нимадан иборат?
4. Иқтисодий интеграциянинг статик самараларини график орқали кўрсатиб беринг.
5. Бож иттифоқи тузилиши натижасида импорт мамлакатининг ютуғи қайси шартларда юқорироқ бўлади?
6. Иқтисодий интеграциянинг динамик оқибатларига нималар киради?

### **Масалалар**

1. Фараз қиламиз, АҚШ НАФТА тузилишидан олдин хар йили Хитойдан 1 млн. пойафзал импорт қилган. 50%ли импорт божи мавжудлигида ушбу пойафзалнинг АҚШдаги нархи 30 долл.га тенг бўлган. Мексикада ухшаш пойафзалнинг нархи 25 долл.га тенг. НАФТА тузилишидан кейин АҚШ Мексикадан 1,2 млн. пойафзални импорт қила бошлади, Хитойдан эса

импортни тўхтатди. График ёрдамида НАФТА тузилишининг статик самараларини аниқланг.

2. А мамлакатада импорт автомобилларга бўлган талаб функцияси куйидагича:  $D = 40000 - 4P$ . А мамлакат минтақавий иқтисодий гуруҳга киришидан олдин автомобиллар 4000 долл.дан Б мамлакатидан импорт қилинган ва уларнинг хар бирлигидан 2000 долл.ли махсус импорт божи ундирилган. Минтақавий иқтисодий иттифоққа кириб, А мамлакат автомобилларни 5000 долл.дан хамкор мамлакат С дан импорт қила бошлади. Импорт автомобилларнинг функциялари мутлоқ эластик деб ҳисоблаб, А мамлакат бож иттифоқига кирганининг иқтисодий оқибатларини аниқланг.

## 2.7. ХАЛҚАРО КАРТЕЛЛАР

- 1. Халқаро картеллар ва улар тузилишининг сабаблари.*
- 2. Картел устун туришининг назарий чегаралари.*
- 3. Картелнинг вақт ўтган сайин бузилиб кетишининг сабаблари.*

### 1. Халқаро картеллар ва улар тузилишининг сабаблари.

Ҳукуматлар ва турли мамлакатларнинг алоҳида олинган компаниялари картелга бирлашиш орқали савдога чекловлар ўрнатиши мумкин. Картел – бу сотувчилар рақобатини чеклайдиган битим.

**Картел** – бу бирлашган ва оптимал ишлатиладиган нарх тузилмасини ўрнатадиган ва унинг иштирокчилари томонидан маҳсулотнинг ишлаб чиқариш ва сотиш миқдори ҳақида расмий қоидалар ишлаб чиқадиган гуруҳ.

Картелнинг энг ёрқин мисоли деб 1960 йилда ташкил топган Нефтни экспорт қиладиган мамлакатларнинг ташкилоти (ОПЕК) ҳисобланади.

Агар картелнинг барча иштирокчилари фақат умумий фойдани максималлаштириш билан чекланишга рози бўлишса, улар ўзини ўз фойдасини максималлаштирадиган монополистдек тутадилар. Улар экспортдан келадиган умумий тушимдан экспорт қилинадиган маҳсулотни олиш учун кетадиган ҳаражатларнинг айирмаси энг катта бўлган даражада нархни ўрнатадилар. Бунда маҳсулотни қазиб олиш миқдорини картел учун оптимал бўлган нарх билан аниқланадиган талаб даражасигача камайтириб, улар биринчи қаторда эксплуатацияси энг қиммат бўлган объектларни резервга чиқариб юборишади ва энг кам эксплуатация ҳаражатли объектларни ишлатишади.

Агар жаҳон бозорида соф рақобат кузатилса,  $MC$  эгри чизиғи нефт экспорти таклифининг эгри чизиғига тўғри келарди (2.24 - расм). Ушбу ҳолатда  $C$  нуқтаси рақобатли мувозанат нуқтаси бўлар эди. Ушбу нуқтада ҳаражатлар  $MC = P = 20$  долл./бар. Аммо ишлаб чиқарувчилар бирлашмаси учун  $C$  нуқтаси оптимал бўлмайди. Агар улар нархни озгина кўтаришга рози бўлсалар, масалан 20,5 долл./бар.гача, унда улар кўшимча фойда кўрадилар. Нарх ошиши

натижасида талаб кам миқдорга пасаяди ва ишлаб чиқариш ҳажмига таъсир этмайди. Ушбу ҳолатда, ортиқча ҳаражат қилмай, улар бир суткада экспорт қилаётган 50 млн. баррелдан ҳар бирининг нархига 50%ли устама оладилар. Умумий қолган экспорт ҳажмига умумий устаманинг қиймати сотиш ҳажми камайиши билан боғлиқ бўлган олинмаган даромад ҳажмидан анча катта бўлади. Бунда нархларнинг кўтарилиши ва экспортнинг камайиши фойдалироқ ҳисобланади.

**Расм 2.24. Халқаро картел**

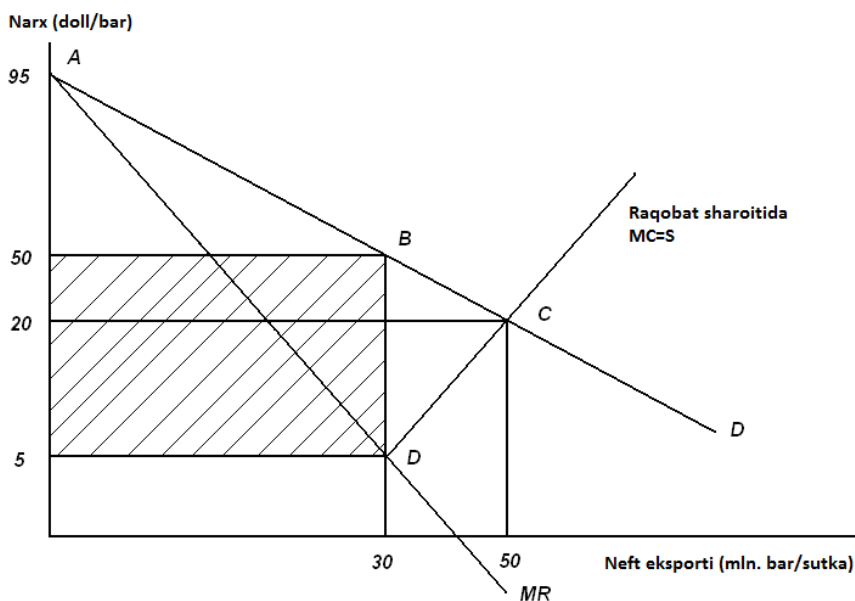

Картел иштирокчилари томонидан нарх кўтаришнинг миқёслари чекланган. Агар картел нархни 95 долл./бар.гача кўтарса, унинг экспорт ҳажми А нуқтагача пасаяди, яъни нолга тенг бўлади. Шундай қилиб, картелнинг оптимал нархи экспортни тўхтатадиган нархдан пастроқ бўлиши керак, ва картел маҳсулотига бўлган талаб эластиклиги қанчалик юқори бўлса, оптимал нарх шунчалик паст бўлиши керак.

Картел иштирокчилари ушбу оптимал нархни рақобат ва экспортни тўхтатувчи нархлар оралиғида ўрнатиб, унинг максимал фойдани таъминлайдиган даражасини аниқлашлиги мумкин. Монополиянинг классик модели шуни кўрсатадики, энг юқори фойда даражасига  $MR=MC$  бўлган сотиш ҳажмларида эришиш мумкин. Ушбу максимал фойдага В нуқтада эришилади,

унда  $P=50$  долл./бар., экспорт ҳажми эса  $Q_{ex} = 30$  млн. бар/суткада. Бу монополистик ташкилотга куйидаги ҳажмдаги фойдани келтиради:

$$(50-5) \text{ долл./бар.} * 30 \text{ млн. бар/сутк.} = 1350 \text{ млн. долл./сут.}$$

Агар картел ташкил топмаганида, рақобат унинг иштирокчиларининг фойдаси камайишига олиб келар эди. Унинг ҳажми тепадан 20 долл./бар. нархи чизиғи, пастдан эса  $MC = 600$  млн. долл./сутк. эгри чизиғи билан чекланган юзага тўғри келар эди (1350 млн.).

Иштирокчилар учун оптимал бўлган картел битими жаҳон хўжалиги учун оптимал бўлмайди. Картелнинг қўшимча фойдаси импорт қилувчи мамлакатларнинг даромадларини унга қайта тақсимланишини кўрсатади, аммо жаҳон хўжалиги бунда ютказади.

Шундай қилиб, картел битими жаҳон хўжалиги нуқтаи назаридан фойда кетирадиган нефт экспортининг миқёсларини чеклаб, унга соф йўқотишлар келтиради. Картел фаолияти туфайли жаҳон хўжалиги кўрадиган зарар ҳажми графикда  $BCD$  юзага тўғри келади (450 млн. долл./сут.). Сотиб олувчилар қўшимча 20 млн. бар./сут. тўлашга тайёр бўлган суммадан нефтни 30 млн. дан 50 млн. бар./сут.гача қазиб олиш ҳаражатларининг айирмаси жаҳон хўжалигининг йўқотишларини кўрсатадиган юзага тўғри келади.

## 2. Картел фаолият юритишнинг назарий чегаралари

Монополиянинг асосий тамойили эластик талаб монополиянинг кучини чеклайди.

$$t^* = \frac{\text{Оптимал нарх} - \text{ҳаражатлар}}{\text{Нарх}} = \frac{1}{dc}$$

$t^*$  - нархга оптимал монопол устама;

$dc$  – картел сотувларига бўлган талаб эластиклиги.

Формуладан, тегишли нархлар диапазонида картел сотувларига бўлган талаб эластиклиги канчалик юқорироқ бўлса, нархга оптимал монопол устама

шунчалик паст бўлади. Картел берилган жаҳон нархи бўйича жуда ҳам юқори талаб эластиклигига учраса,  $t^* = 0$ , ва картел ўз фаолиятини тугатади.

Картел учрайдиган талаб эластиклиги қуйидаги параметрларга боғлиқ бўлади:

- 1) маҳсулот бўйича жаҳон талаб эластиклиги ( $d$ );
- 2) картелдан ташқари бўлган маҳсулот етказишларининг эластиклиги ( $S_o$ );
- 3) картелнинг жаҳон бозоридаги улуши ( $c$ ).

$$Dc = \frac{d - S_o(1 - c)}{c}$$

$$t^* = \frac{c}{d - S_o(1 - c)}$$

Масалан:

$$1) \quad c=0,5, \quad S_o=2, \quad d=4$$

$$t^* = \frac{0.5}{d - 2(1 - 0.5)} = \frac{0.5}{d - 1} = \frac{1}{2(d - 1)} = \frac{1}{6}$$

$$2) \quad c=0,25, \quad S_o=8, \quad d=-6$$

$$t^* = \frac{0.25}{-6 - 8(1 - 0.25)} = \frac{0.25}{-6 - 8 + 2} = \frac{0.25}{-12} = -\frac{1}{48}$$

$$t^* = 2\%.$$

### 3. Вақт ўтган сайин картелнинг емирилиши

#### 1. Талабнинг тушиши.

Юқориқ нархлар сотиб олувчиларни картел маҳсулоти импортидан вос кечишнинг қўшимча имкониятларини топишга мажбур қилади. Улар ушбу маҳсулотни етказишнинг янги ички манбаларини қидира бошлайдилар. Натижада импорт ҳажми камаяди ва ушбу маҳсулотни импортига бўлган талабнинг узок муддатли эластиклиги қисқа муддатлигига нисбатан юқориқ қилади.

#### 2. Маҳсулотни етқазишнинг янги манбалари.

Картелнинг ютуқлари унга кирмайдиган мамлакатларда маҳсулот етқизишнинг янги манбаларини қидиришни тезлаштиради. Натижада, картелдан ташқари маҳсулот етқизишнинг эластиклиги ошади (So).

### 3. Картелнинг бозордаги улушининг камайиши.

Картелнинг жаҳон бозоридаги улуши (с) нархлар кўтарилгандан кейин камаяди. Сотилмаган заҳира миқдорининг ошмаслигини олдини олиш мақсадида картел ишлаб чиқариш (қазиб олиш)ни ва сотув ҳажмини камайтириши керак. Лекин ўз навбатида картел аъзоси бўлмаган рақобатчилар ўз ишлаб чиқариш (қазиб олиш) ни ва сотув ҳажмларини оширадилар, картелнинг бозордаги улуши камаяди. Шунинг учун (с)нинг миқдори пасаяди.

4. Картел аъзолари, бир бири билан рақобатга киришиб, ўз бурчини бажамаслиги мумкин. Картел кучи борича ушбу қонун қоидаларни бузишни олдини олишга ҳаракат қилади, масалан, бир мамлакатнинг ҳукуматига кузатувчи функцияларини юклаб ва рақобатни ман қилувчи қонунларни қабул қилиб. Ҳукумат текширувисиз кичик индивидуал бозор квоталарига эга картел аъзолари рақобат асосида фаолият юритишга ҳаракат қиладилар. Агар картел ишлаб чиқаришининг катта қисми кўп кичик ишлаб чиқарувчилар томонидан таъминланса, уларнинг рақобат ҳаракатларга интилиши бутун картел фаолиятини бузади. Картелнинг катта квотага эга алоҳида олинган аъзолари ўз маҳсулотни қазиб олишни камайтириш орқали ушбу ташкилотнинг самарали фаолиятини куллаб қувватлаши мумкин. Картелнинг катта аъзолари квотасининг умумий ҳажми уларнинг ушбу рақобат амалиётга қарши чиқишнинг давомийлигини аниқлайди.

### **Саволлар:**

1. Халқаро картел деганда нима тушинилади? Жаҳон хўжалигида фаолият юритган қандай халқаро картеллар мисолини келтира оласиз?
2. Халқаро картел тузилиши экспорт қилувчи мамлакатларга қандай фойда келтиради? График орқали тушунтириб беринг.
3. Халқаро картел тузилишининг жаҳон хўжалигига бўлган таъсири қандай?

4. Картел фаолият юритишнинг назарий чегаралари қандай кўрсаткичларга боғлиқ бўлади?
5. Вақт ўтган сайин картел бузилиб кетишининг сабаблари нимада?

### **Масала**

1. Кофени экспорт қилувчи мамлакатлар унинг жаҳон нарҳини ошириш мақсадида картел битимини тузишди. Картелга аъзо бўлган мамлакатларнинг кофе жаҳон бозоридаги улуши 25% ни ташкил қилади. Кофега бўлган жаҳон талабининг эластиклиги 0,7 га тенг; картелга кирмайдиган мамлакатларда кофенинг таклифи эластиклиги эса 0,4 га тенг. Картел учун оптимал бўлган кофе нарҳини ошириш даражасини аниқланг.



## Фойдаланилган адабиётлар рўйхати:

1. Krugman, P., M. Obstfeld and M. Melitz. International Economics: Theory and Policy. Global edition, 11th edition, Pearson, 2017.
2. International Economics by Thomas Pugel, 16th edition, New York University, McGraw-Hill Series in Economics, 2015, 800 p.
3. International Trade by Robert C. Feenstra, Alan M. Taylor, 4th Edition, Macmillan Learning, 2016, 464 p.
4. Миклашевская Н.А., Холопов А.В. Международная экономика. – М.: «Дело и Сервис», 2008. – 352 с.
5. Михайлушкин А.И., Шимко П.Д. Международная экономика: теория и практика. – М.: Питер, 2008. – 464 с.
6. Vahabov A.V. Jahon iqtisodiyoti va halqaro iqtisodiy munosabatlar: darslik / A.V. Vahabov, D.A. Tadjibayeva, Sh.X. Hajibakiyev. – Toshkent: Baktria press, 2015. – 584 b.

## Кўшимча адабиётлар

7. Ўзбекистон Республикасини янада ривожлантириш бўйича Ҳаракатлар стратегияси тўғрисида”ги 2017 йил 7 февралдаги ПФ-4947-сонли Ўзбекистон Республикаси Президентининг Фармони// Ўзбекистон Республикаси қонун ҳужжатлари тўплами, 2017 й., 6-сон, 70-модда.
8. Мирзиёев Ш.М. Буюк келажакимизни мард ва олижаноб халқимиз билан бирга курашимиз. – Тошкент: “Ўзбекистон” НМИУ, 2017. – 488 б.
9. Мирзиёев Ш.М. Танқидий таҳлил, катъий тартиб-интизом ва шахсий жавобгарлик – ҳар бир раҳбар фаолиятининг кундалик қонидаси бўлиши керак. – Тошкент: “Ўзбекистон” НМИУ, 2017. – 104 б.
10. Мирзиёев Ш.М. Эркин ва фаровон, демократик Ўзбекистон давлатини биргаликда барпо этамиз. – Тошкент: “Ўзбекистон”, НМИУ, 2017. – 56 б.

11. Мирзиёев Ш.М. Қонун устуворлиги ва инсон манфаатларини таъминлаш – юрт таррақиети ва халқ фаровонлиги гарови. – Тошкент: “Ўзбекистон” НМИУ, 2017 – 48 б.
12. Волгина Н.А. Международная экономика. Учебное пособие. – М.: ЭКСМО, 2006. – 736 с.
13. Киреев А.П. Международная экономика. В 2-х ч. - Ч. 1. Международная микроэкономика: движение товаров и факторов производства. Учебное пособие. – М.: Междунар. отношения, 2006.
14. Киреев А.П. Международная экономика. В 2-х ч. – Ч. 2. Международная макроэкономика: открытая экономика и макроэкономическое программирование. Учебное пособие. – М.: Междунар. отношения, 2006. Международные экономические отношения / Под ред. В.Е. Рыбалкина. – М.: ЮНИТИ, 2008. – 591 с.
15. Международные экономические отношения: Учебник для бакалавров / Под ред. Хасбулатова Р.И. – М.: Юрайт, 2012. – 910 с.
16. Мировая экономика и международные экономические отношения. – М.: Магистр, 2010. – 654 с.
17. Ўзбекистон Республикаси статистика кўмитасининг статистик тўпламлари. [www.stat.uz](http://www.stat.uz).
18. Ўзбекистон Республикаси қонунчилиги тўпламлари. [www.lex.uz](http://www.lex.uz).
19. Global Competitiveness Report. [www.weforum.org](http://www.weforum.org).
20. World Investment Report. [www.unctad.org](http://www.unctad.org).
21. World Migration Report. [www.iom.int](http://www.iom.int).
22. World Trade Report. [www.wto.org](http://www.wto.org).

### **Интернет сайтлари**

23. [www.gov.uz](http://www.gov.uz) – Ўзбекистон Республикасининг Ҳукумат портали.
24. [www.imf.org](http://www.imf.org) – Халқаро валюта жамғармасининг расмий сайти.

25. [www.oecd.org](http://www.oecd.org) – Иқтисодий ҳамкорлик ва ривожланиш ташкилотининг расмий сайти.
26. [www.press-service.uz](http://www.press-service.uz) – Ўзбекистон Республикаси Президентининг матбуот хизмати.
27. [www.worldbank.org](http://www.worldbank.org) – Умумжаҳон банки гуруҳининг расмий сайти.

Н. Сиражиддинов

# ХАЛҚАРО ИҚТИСОДИЁТ

БИРИНЧИ ҚИСМ  
ТАШҚИ САВДО  
НАЗАРИЯСИ ВА СИЁСАТИ

*Дарслик*

*Наширга тайёрланган материалларнинг сифати, келтирилган фактлар, атоқли отлар ва бошқа маълумотларнинг аниқлиги, шунингдек, очиқ нашр этиши ман қилинган маълумотларни оммалаштиргани учун дарслик муаллифи жавобгардир*

**“ИҚТИСОДИЁТ” - 2019**

*Муҳаррир*  
*Мирҳидоятова Д.М.*

*Мусаҳҳиҳ*  
*Матхўжаев А.О.*

Лицензия: №10-4286 14.02.2019 й. Босишга рухсат этилди 01.10.2019. Қоғоз бичими 60x84 1/16. Times гарнитураси. Офсет босма. Шартли босма табағи 11,2. Адади 20 нусха. Баҳоси келишилган нарҳда.

“ZARAFSHON FOTO” ХКнинг матбаа бўлимида чоп этилди.  
100066. Тошкент шаҳри Ислон Каримов кўчаси, 49-уй.